

TESLA

REFRIGERATOR

RS2420HE

User Manual

ENG

HR

RO

SLO

SRB



Product images are for illustrative purposes only and may differ from the actual product.

SAFETY INFORMATION

In the interest of your safety and to ensure the correct use, before installing and first using the appliance, read this user manual carefully, including its hints and warnings. To avoid unnecessary mistakes and accidents, it is important to ensure that all people using the appliance are thoroughly familiar with its operation and safety features. Save these instructions and make sure that they remain with the appliance if it is moved or sold, so that everyone using it through its life will be properly informed on appliance use and safety. For the safety of life and property keep to the precautions of these user instructions as the manufacturer is not responsible for damages caused by omission.

Children and vulnerable people safety

- This appliance can be used by children aged of 8 years and above and persons with reduced physical, sensory or mental capabilities, or lack of experience and knowledge if they have supervision or have been given instructions concerning the use of the appliance in a safe way and understand the hazards involved.
- Children should be supervised to ensure that they do not play with the appliance.
- Cleaning and user maintenance should not be done by children unless they are aged from 8 years and above and supervised.
- Keep all packaging well away from children. There is risk of suffocation.
- If you are discarding the appliance pull the plug out of the socket, cut the connection cable (as close to the appliance as you can) and remove the door to prevent playing children from suffering electric shock or closing themselves in.
- If this appliance features a magnetic door seal to replace an older appliance having a spring lock (latch) on the door or lid, be sure to make that spring lock unusable before you discard the old appliance. This will prevent it from becoming a death trap for a child.

General safety

WARNING!

- Keep ventilation openings, in the appliance enclosure or in the built-in structure, clear of obstruction.
- Do not use mechanical devices or other means to accelerate the defrosting process, other than those recommended by the manufacturer.
- Do not damage the refrigerant circuit.
- Do not use other electrical appliances (such as ice cream makers) inside of refrigerating appliances, unless they are approved for this purpose by the manufacturer.
- Do not touch the light bulb if it has been on for a long period of time because it could be very hot.¹
- Do not store explosive substances such as aerosol cans with a flammable propellant in this appliance.
- The refrigerant isobutene (R600a) is contained within the refrigerant circuit of the appliance, a natural gas with a high level of environmental compatibility, which is nevertheless flammable.
- During transportation and installation of the appliance, be certain that none of the components of the refrigerant circuit become damaged.
 - avoid open flames and sources of ignition
 - thoroughly ventilate the room in which the appliance is situated
- It is dangerous to alter the specifications or modify this product in any way. Any damage to the cord may cause a short circuit, fire and/or electric shock.

¹ If there is a light in the compartment.

² If there is a freezer compartment.

³ If there is a fresh-food storage compartment.

- This appliance is intended to be used in a household and similar applications such as
 - staff kitchen areas in shops, offices and other working environments;
 - farm houses and by clients in hotels, motels and other residential type environments;
 - bed and breakfast type environments;
 - catering and similar non-retail applications.

WARNING!

- Any electrical components (plug, power cord, compressor and etc.) must be replaced by a certified service agent or qualified service personnel.
- The light bulb supplied with this appliance is a "special use light bulb" usable only with the appliance supplied. This "special use lamp" is not usable for domestic lighting.
 - Power cord must not be lengthened.
 - Make sure that the power plug is not squashed or damaged by the back of the appliance. A squashed or damaged power plug may overheat and cause a fire.
 - Make sure that you can come to the main plug of the appliance.
 - Do not pull the main cable.
 - If the power plug socket is loose, do not insert the power plug. There is a risk of electric shock or fire.
 - You must not operate the appliance without the lamp.
 - This appliance is heavy. Care should be taken when moving it.
 - Do not remove nor touch items from the freezer compartment if your hands are damp/wet, as this could cause skin abrasions or frost/freezer burns.
 - Avoid prolonged exposure of the appliance to direct sunlight.

Daily use

- Do not put hot things on the plastic parts in the appliance.
- Do not place food products directly against the rear wall.
- Frozen food must not be re-frozen once it has been thawed out.²
- Store pre-packed frozen food in accordance with the frozen food manufacture, s instructions.²
- Appliance, s manufactures storage recommendations should be strictly adhered to. Refer to relevant instructions.
- Do not place carbonated or fizzy drinks in the freezer compartment as it creates pressure on the container, which may cause it to explode, resulting in damage to the appliance.²
- Ice lollies can cause frost burns if consumed straight from the appliance.²

Care and cleaning

- Before maintenance, switch off the appliance and disconnect the main plug from the power socket.
- Do not clean the appliance with metal objects.
- Do not use sharp objects to remove frost from the appliance. Use a plastic scraper.²
- Regularly examine the drain in the refrigerator for defrosted water. If necessary, clean the drain. If the drain is blocked, water will collect at the bottom of the appliance.³

Installation

IMPORTANT! For electrical connection carefully follow the instructions given in specific paragraphs.

- Unpack the appliance and check if there are damages on it. Do not connect the appliance if it is damaged. Report possible damages immediately to the place you bought it. In that case retain packing.
- It is advisable to wait at least four hours before connecting the appliance to allow the oil to flow back in the compressor.

- Adequate air circulation should be provided around the appliance, lacking this leads to overheating. To achieve sufficient ventilation, follow the instructions relevant to installation.
- Wherever possible the spacers of the product should be against a wall to avoid touching or catching warm parts (compressor, condenser) to prevent possible burn.
- The appliance must not be located close to radiators or cookers.
- Make sure that the main plug is accessible after the installation of the appliance.

Service

- Any electrical work required to do the servicing of the appliance should be carried out by a qualified electrician or competent person.
- This product must be serviced by an authorized Service Center, and only genuine spare parts must be used.

Energy saving

- Do not put hot food in the appliance;
- Do not pack food close together as this prevents air circulating;
- Make sure food does not touch the back of the compartment(s);
- If electricity goes off, do not open the door(s);
- Do not open the door(s) frequently;
- Do not keep the door(s) open for a long time;
- Do not set the thermostat on exceeding cold temperatures;
- Some accessories, such as drawers, can be removed to get larger storage volume and lower energy consumption.

Environment Protection

 This appliance does not contain gasses which could damage the ozone layer, in either its refrigerant circuit or insulation materials. The appliance shall not be discarded together with the urban refuse and rubbish. The insulation foam contains flammable gases: the appliance shall be disposed according to the appliance regulations which can be obtained from your local authorities. Avoid damaging the cooling unit, especially the heat exchanger. The materials used on this appliance marked by the ♻️ symbol are recyclable.



The symbol on the product or on its packaging indicates that this product may not be treated as household waste. Instead it should be taken to the appropriate collection point for the recycling of electrical and electronic equipment. By ensuring this product is disposed of correctly, you will help prevent potential negative consequences to the environment and human health, which could otherwise be caused by inappropriate waste handling of this product. For more detailed information about recycling of this product, please contact your local council, your household waste disposal service or the shop where you purchased the product.

Packaging materials

The materials with the symbol are recyclable. Dispose the packaging in a suitable collection container to recycle it.

Disposal of the appliance

1. Disconnect the power plug from the power socket.
2. Cut off the power cable and discard it.

OVERVIEW

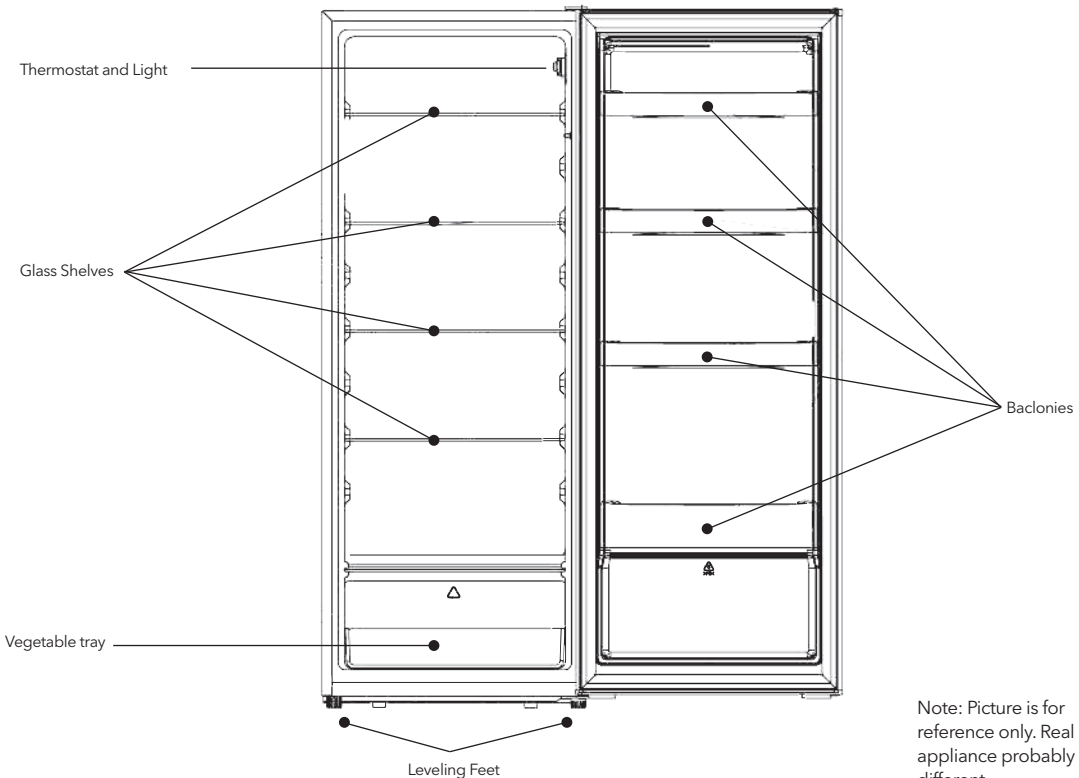

Note: Picture is for reference only. Real appliance probably is different.

REVERSE DOOR

Tools required: Philips screwdriver, Flat bladed screwdriver, Hexagonal spanner.

- Ensure the unit is unplugged and empty.
- To take the door off, it is necessary to tilt the unit backwards. You should rest the unit on something solid so that it will not slip during the door reversing process.

- All parts removed must be saved to do the reinstallation of the door.
- Do not lay the unit flat as this may damage the coolant system.
- It's better that 2 people handle the unit during assembly.

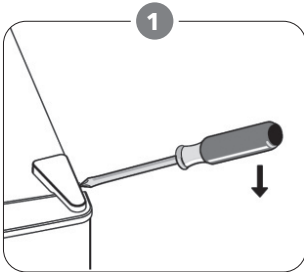

1 Remove the top right hinge cover.

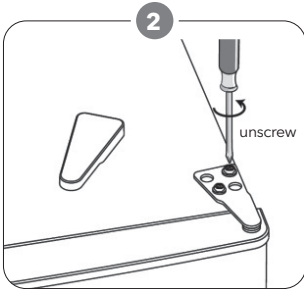

2 Undo the screws. Then remove the hinge bracket.

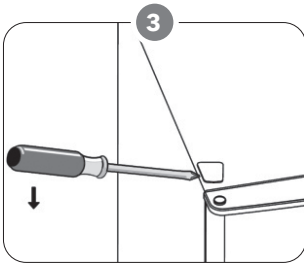

3 Remove the top left screw cover.

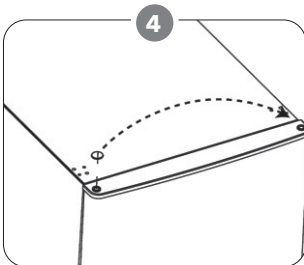

4 Move the core cover from left side to right side. And then lift the upper

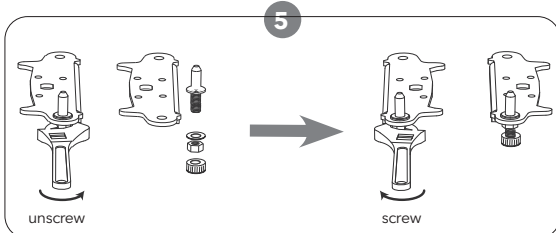

5 Unscrew and remove the bottom hinge pin, turn the bracket over and replace it.

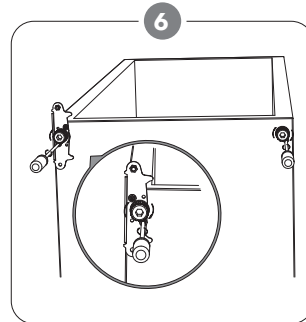

6 Refit the bracket fitting the bottom hinge pin. Replace both adjustable feet.

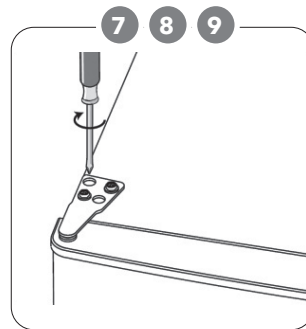

7. Place the door back on. Ensure the door is aligned horizontally and vertically so that the seals are closed on all sides before finally tightening the top hinge.
 8. Insert the hinge bracket and screw it to the top of the unit.
 9. Use a spanner to tighten it if necessary.

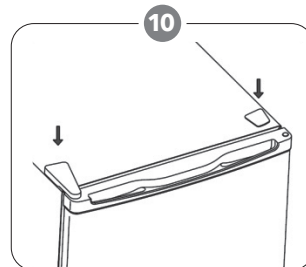

10 Put the top cover and fix it with 2 screws on the back.

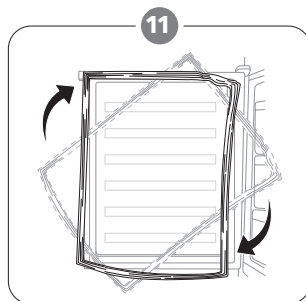

11 Detach the Fridge and the Freezer door gaskets and then attach them after rotating.

INSTALLATION

Install door external handle (if external handle is present)

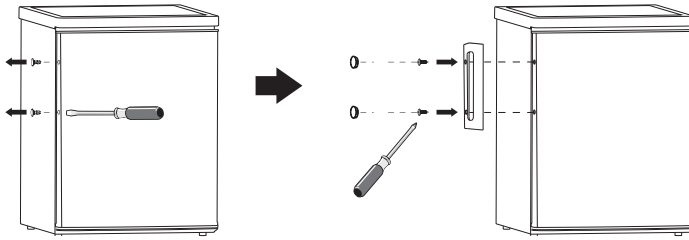

Space Requirement

- Keep enough space for opening of doors.

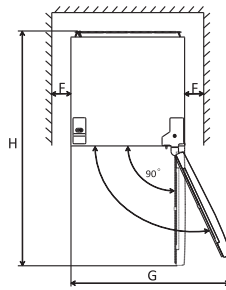
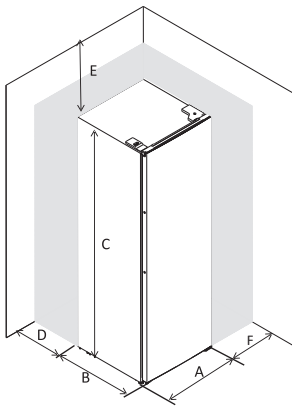

A	544
B	556
C	1426
D	min=50
E	min=50
F	min=50
G	1088
H	1100

Levelling the unit

To do this adjust the two levelling feet at front of the unit.
If the unit is not level, the doors and magnetic seal alignments will not be covered properly.

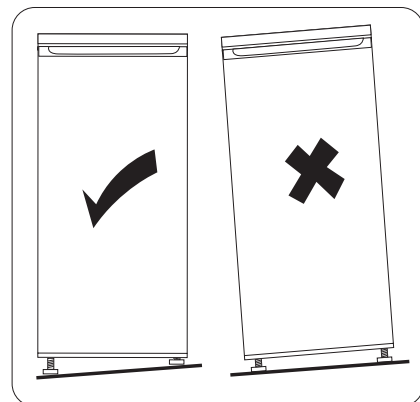
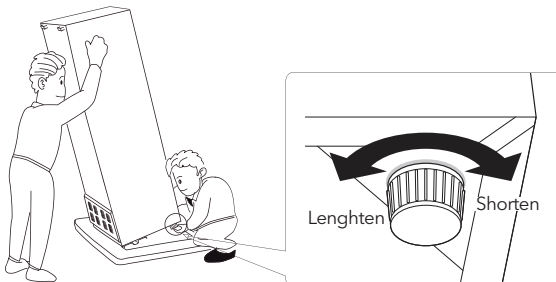

WARNING!

It must be possible to disconnect the appliance from the mains power supply; the plug must therefore be easily accessible after installation.

Electrical connection

Before plugging in, ensure that the voltage and frequency shown on the rating plate correspond to your domestic power supply. The appliance must be grounded. The power supply cable plug is provided with a contact for this purpose. If the domestic power supply socket is not grounded, connect the appliance to a separate ground in compliance with current regulations, consulting a qualified electrician. The manufacturer declines all responsibility if the above safety precautions are not observed. This appliance complies with the E.E.C. Directives.

DAILY USE

First use

Cleaning the interior

Before using the appliance for the first time, wash the interior and all internal accessories with lukewarm water and some neutral soap so as to remove the typical smell of a brand new product, then dry thoroughly

IMPORTANT! Do not use detergents or abrasive powders, as these will damage the finish.

Temperature Setting

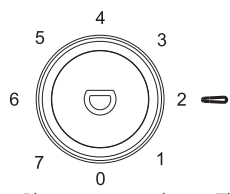

- Plug on your appliance. The internal temperature is controlled by a thermostat. There are 8 settings. 1 is warmest setting and 7 is coldest setting and 0 is to turn off the appliance.
- The appliance may not operate at the correct temperature if it is in a particularly hot or if you open the door often.
- This refrigerating appliance is not suitable for freezing foodstuffs.

Temperature setting recommendation

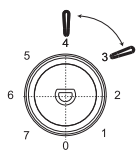
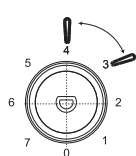
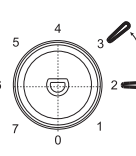
Environment Temperature	Freezer compartment	Fridge compartment
Summer	/	 Set on 3~4
Normal	/	 Set on 3~4
Winter	/	 Set on 2~3

- Information above give users recommendation of temperature setting.

Position different food in different compartments according to be below table

Refrigerator compartments	Type of food
Door or balconies of fridge compartment	<ul style="list-style-type: none"> • Foods with natural preservatives, such as jams, juices, drinks, condiments. • Do not store perishable foods.
Crisper drawer (salad drawer)	<ul style="list-style-type: none"> • Fruits, herbs and vegetables should be placed separately in the crisper bin. • Do not store bananas, onions, potatoes, garlic in the refrigerator.
Fridge shelf - middle	<ul style="list-style-type: none"> • Dairy products, eggs
Fridge shelf - top	<ul style="list-style-type: none"> • Foods that do not need cooking, such as ready-to-eat foods, deli meats, leftovers.

Impact on Food Storage

- Under Recommended setting, the best storage time of fridge is no more than 3 days.
- Under Recommended setting, the best storage time of freezer is no more than 1 month.
- The best storage time may reduce under other settings.

First use

Cleaning the interior

Before using the appliance for the first time, wash the interior and all internal accessories with lukewarm water and some neutral soap so as to remove the typical smell of a brand new product, then dry thoroughly

IMPORTANT! Do not use detergents or abrasive powders, as these will damage the finish.

Accessories

Movable shelves

The walls of the refrigerator are equipped with a series of runners so that the shelves can be positioned as desired.

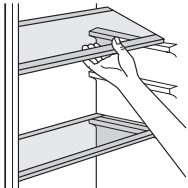

Positioning the door balconies

To permit storage of food packages of various sizes, the door balconies can be placed at different heights. To make these adjustments proceed as follows: gradually pull the balcony in the direction of the arrows until it comes free, then reposition as required.

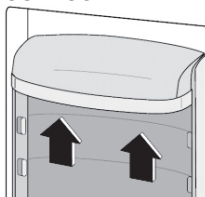

Hints for fresh food refrigeration

To obtain the best performance:

- Do not store warm food or evaporating liquids in the refrigerator
- Do cover or wrap the food, particularly if it has a strong flavor

Hints for refrigeration

- Meat (all types): wrap in polythene bags and place on the glass shelves above the vegetable drawer.
- For safety, store in this way only one or two days at the most.
- Cooked foods, cold dishes, etc...: these should be covered and may be placed on any shelf.
- Fruit and vegetables: these should be thoroughly cleaned and placed in the special drawer(s) provided.
- butter and cheese: these should be placed in special airtight containers or wrapped in aluminum foil or polythene bags to exclude as much air as possible.
- Milk bottle: these should have a cap and should be stored in the balconies on the door.
- Bananas, potatoes, onions and garlic, if not packed, must not be kept in the fridge.

Cleaning

For hygienic reasons the appliance interior, including interior accessories, should be cleaned regularly.

! CAUTION!

The appliance may not be connected to the mains during cleaning. Danger of electrical shock! Before cleaning switch the appliance off and remove the plug from the mains, or switch off or turn out the circuit breaker or fuse. Never clean the appliance with a steam cleaner. Moisture could accumulate in electrical components, danger of electrical shock! Hot vapors can lead to the damage of plastic parts. The appliance must be dry before it is placed back into service.

IMPORTANT! Ethereal oils and organic solvents can attack plastic parts, e.g. lemon juice or the juice from orange peel, butyric acid, cleanser that contain acetic acid.

- Do not allow such substances to come into contact the appliance parts.
- Do not use any abrasive cleaners
- Remove the food from the freezer. Store them in a cool place, well covered.
- Switch the appliance off and remove the plug from the mains, or switch off the circuit breaker or fuse.
- Clean the appliance and the interior accessories with a cloth and lukewarm water. After cleaning wipe with fresh water and rub dry.
- After everything is dry place appliance back into service

Replace the lamp

The internal light is a LED type . To replace the lamp , please contact qualified technician.

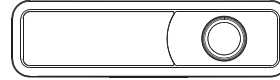

TROUBLESHOOTING

! CAUTION!

Before troubleshooting, disconnect the power supply. Only a qualified electrician of competent person must do the troubleshooting that is not in this manual.

IMPORTANT! There are some sounds during normal use (compressor, refrigerant circulation).

Problem	Possible cause	Solution
Appliance does not work	Temperature regulation knob is set at number "0".	Set the knob at other number to switch on the appliance.
	Power plug is not plugged in or is loose	Insert power plug.
	Fuse has blown or is defective	Check fuse, replace if necessary.
	Socket is defective	Socket malfunctions are to be corrected by an electrician.
The food is too warm.	Temperature is not properly adjusted.	Please look in the initial Temperature Setting section.
	Door was open for an extended period.	Open the door only as long as necessary.
	A large quantity of warm food was placed in the appliance within the last 24 hours.	Turn the temperature regulation to a colder setting temporarily.
	The appliance is near a heat source.	Please look in the installation location section.
Appliance cools too much	Temperature is set too cold.	Turn the temperature regulation knob to a warmer setting temporarily.
Unusual noises	Appliance is not level.	Re-adjust the feet.
	The appliance is touching the wall or other objects.	Move the appliance slightly.
	A component, e.g. a pipe, on the rear of the appliance is touching another part of the appliance or the wall.	If necessary, carefully bend the component out of the way.
Water on the floor	Water drain hole is blocked.	See the Cleaning section.
Side panel is hot	Condenser is inside the panel.	It's normal.

If the malfunction shows again, contact the Service Center.

! SIGURNOSNE INFORMACIJE

U interesu vaše sigurnosti i kako biste osigurali ispravnu uporabu, prije postavljanja i prve uporabe uređaja pažljivo pročitajte ovaj korisnički priručnik, uključujući savjete i upozorenja. Kako biste izbjegli nepotrebne pogreške i nezgode, važno je osigurati da su svi ljudi koji koriste uređaj temeljito upoznati s njegovim radom i sigurnosnim značajkama.

Sačuvajte ove upute i pobrinite se da ostanu uz uređaj ako ga premjestite ili prodate, kako bi svi koji ga koriste tijekom njegovog životnog vijeka bili ispravno informirani o korištenju i sigurnosti uređaja.

Radi sigurnosti života i imovine pridržavajte se mjera opreza ovih korisničkih uputa jer proizvođač nije odgovoran za štetu nastalu propustom.

Sigurnost djece i ranjivih osoba

- Ovaj uređaj smiju koristiti djeca starija od 8 godina te osobe sa smanjenim fizičkim, osjetilnim ili mentalnim sposobnostima ili nedostatkom iskustva i znanja ako su pod nadzorom ili ako su dobili upute u vezi s korištenjem uređaja na siguran način i razumjeti uključene opasnosti.
- Djecu treba nadzirati kako se ne bi igrala s uređajem.
- Čišćenje i korisničko održavanje ne bi trebala obavljati djeca osim ako nisu starija od 8 godina i nisu pod nadzorom.
- Držite svu ambalažu daleko od djece. Postoji opasnost od gušenja.
- Ako odlažete aparat izvucite utikač iz utičnice, odrežite priključni kabel (što bliže aparatu) i uklonite vrata kako biste spriječili da djeca koja se igraju dožive strujni udar ili da se zatvore unutra.
- Ako ovaj uređaj ima magnetsku brtvu na vratima za zamjenu starijeg uređaja koji ima opružnu bravu (zasun) na vratima ili poklopcu, svakako učinite taj nedostatak opruge neupotrebljivim prije nego što bacite stari uređaj. To će spriječiti da postane smrtonosna zamka za dijete.

Opća sigurnost

! UPOZORENJE!

- Otvore za ventilaciju, u kućištu uređaja ili u ugradbenoj strukturi, držite slobodnima od prepreka
- Nemojte koristiti mehaničke uređaje ili druga sredstva za ubrzavanje procesa odmrzavanja, osim onih koje preporučuje proizvođač.
- Nemojte oštetiti krug rashladnog sredstva.
- Ne koristite druge električne uređaje (kao što su aparati za sladoled) unutar rashladnih uređaja, osim ako ih proizvođač nije odobrio za tu svrhu.
- Ne dirajte žarulju ako je bila upaljena dulje vrijeme jer bi mogla biti jako vruća¹
- Ne pohranjujte eksplozivne tvari kao što su aerosolne limenke sa zapaljivim pogonskim plinom u ovom uređaju.
- Rashladno sredstvo izobuten (R600a) sadržano je u krugu rashladnog sredstva uređaja, prirodnog plina s visokom razinom ekološke kompatibilnosti, koji je unatoč tome zapaljiv.
- Tijekom transporta i postavljanja uređaja, pazite da se nijedna komponenta kruga rashladnog sredstva ne ošteti.
 - izbjegavati otvoreni plamen i izvore paljenja
 - temeljito prozračite prostoriju u kojoj se nalazi uređaj
- Opasno je mijenjati specifikacije ili modificirati ovaj proizvod na bilo koji način. Svako oštećenje kabela može uzrokovati kratki spoj, požar i/ili električni udar.
- Ovaj uređaj je namijenjen za korištenje u kućanstvu i slične primjene kao što su
 - kuhinje za osoblje u trgovinama, uredima i drugim radnim

¹ Ako u odjeljku postoji svjetlo.

² Ako postoji odjeljak za zamrzavanje.

³ Ako postoji odjeljak za spremanje svježe hrane.

okruženjima;

- farme i od strane klijenata u hotelima, motelima i drugim stambenim sredinama;
- okruženja tipa noćenje s doručkom;]
- ugostiteljstvo i slične nemaloprodajne primjene.

! UPOZORENJE!

- Sve električne komponente (utikač, kabel za napajanje, kompresor itd.) mora zamijeniti ovlašteni serviser ili kvalificirano servisno osoblje.
- Žarulja isporučena s ovim uređajem je "žarulja za posebnu uporabu" koja se može koristiti samo s isporučenim uređajem. Ova "svjetiljka za posebnu namjenu" ne može se koristiti za kućnu rasvjetu.
- Kabel za napajanje ne smije se produljivati.
- Provjerite da utikač nije zgnječen ili oštećen stražnjom stranom uređaja. Zgnječeni ili oštećeni utikač može se pregrijati i izazvati požar.
- Provjerite možete li doći do glavnog utikača uređaja.
- Nemojte povlačiti glavni kabel.
- Ako je strujna utičnica labava, nemojte umetati strujni utikač. Postoji opasnost od strujnog udara ili požara.
- Ne smijete raditi s uređajem bez svjetiljke.
- Ovaj uređaj je težak. Prilikom premještanja treba biti oprezan.
- Ne vadite niti dirajte predmete iz odjeljka zamrzivača ako su vam ruke vlažne/mokre, jer to može uzrokovati opebotine na koži ili opekotine od mraza/zamrzivača.
- Izbjegavajte dugotrajno izlaganje uređaja izravnoj sunčevoj svjetlosti.

Svakodnevna uporaba

- Ne stavljajte vruće predmete na plastične dijelove u uređaju.
- Ne stavljajte prehrambene proizvode izravno na stražnju stijenku.
- Smrznutu hranu ne smijete ponovno zamrzavati nakon što je odmrznuta.²
- Čuvajte unaprijed zapakiranu smrznutu hranu u skladu s uputama proizvođača smrznute hrane.²
- Treba se strogo pridržavati preporuka proizvođača uređaja o skladištenju. Pogledajte odgovarajuće upute.
- Ne stavljajte gazirana ili gazirana pića u odjeljak zamrzivača jer stvaraju pritisak na posudu, što može uzrokovati eksploziju, što može dovesti do oštećenja uređaja.²
- Ledene lizalice mogu uzrokovati opekotine od mraza ako se konzumiraju izravno iz uređaja.²

Njega i čišćenje

- Prije održavanja isključite uređaj i izvucite glavni utikač iz utičnice.
- Ne čistite uređaj metalnim predmetima.
- Ne koristite oštre predmete za uklanjanje leda s uređaja. Koristite plastični strugač.²
- Redovito provjeravajte ima li u odvodu hladnjaka odmrznute vode. Ako je potrebno, očistite odvod. Ako je odvod začepljen, voda će se skupljati na dnu uređaja.³

Montaža

VAŽNO! Za električno spajanje pažljivo slijedite upute navedene u posebnim paragrafima.

- Raspakirajte uređaj i provjerite ima li oštećenja. Ne priključujte uređaj ako je oštećen. Moguća oštećenja odmah prijavite na mjestu gdje ste ga kupili. U tom slučaju zadržite pakiranje.
- Preporučljivo je pričekati najmanje četiri sata prije spajanja uređaja kako bi se ulje vratilo u kompresor.
- Potrebno je osigurati odgovarajuću cirkulaciju zraka oko uređaja, u nedostatku to dovodi do pregrijavanja. Kako biste postigli dovoljnu ventilaciju, slijedite upute koje se odnose na instalaciju.

- Gdje god je to moguće, razmaknice proizvoda trebaju biti uza zid kako bi se izbjeglo dodirivanje ili hvatanje toplih dijelova (kompresor, kondenzator) kako bi se spriječile moguće opekline.
- Uređaj se ne smije nalaziti u blizini radijatora ili štednjaka.
- Provjerite je li glavni utikač dostupan nakon postavljanja uređaja.

Servis

- Sve električne radove potrebne za servisiranje uređaja treba izvesti kvalificirani električar ili kompetentna osoba.
- Ovaj proizvod mora servisirati ovlašteni servisni centar i moraju se koristiti samo originalni rezervni dijelovi.

Ušteda energije

- Ne stavljajte vruću hranu u uređaj;
- Hranu nemojte pakirati blizu jer to sprječava cirkulaciju zraka;
- Provjerite da hrana ne dodiruje stražnji dio odjeljka(a);
- Ako nestane struje, nemojte otvarati vrata;
- Nemojte često otvarati vrata;
- Ne držite vrata otvorena dulje vrijeme;
- Ne postavljajte termostat na prekoračenje niskih temperatura;
- Neki dodaci, poput ladica, mogu se ukloniti kako bi se dobio veći volumen za pohranu i manja potrošnja energije.

Zaštita okoliša

 Ovaj uređaj ne sadrži plinove koji bi mogli oštetiti ozonski omotač, niti u krugu rashladnog sredstva niti u izolacijskim

materijalima. Uređaj se ne smije odlagati zajedno s gradskim otpadom i smećem. Izolacijska pjena sadrži zapaljive plinove: uređaj treba zbrinuti u skladu s propisima za uređaje koji se mogu dobiti od lokalnih vlasti. Izbjegavajte oštećivanje jedinice za hlađenje, posebno izmjenjivača topline. Materijali korišteni na ovom uređaju označeni simbolom ♻️ mogu se reciklirati.



Simbol na proizvodu ili na njegovoj ambalaži označava da se ovaj proizvod ne smije tretirati kao kućni otpad. Umjesto toga treba ga odnijeti na odgovarajuće sabirno mjesto za recikliranje električne i elektroničke opreme.

Osiguravanjem pravilnog zbrinjavanja ovog proizvoda pomoći ćete u sprječavanju potencijalnih negativnih posljedica za okoliš i ljudsko zdravlje, koje bi inače mogle biti uzrokovane nepravilnim rukovanjem otpadom ovog proizvoda. Za detaljnije informacije o recikliranju ovog proizvoda obratite se svojoj lokalnoj općini, službi za zbrinjavanje kućnog otpada ili trgovini u kojoj ste kupili proizvod.

Materijali za pakiranje

Materijali sa simbolom ♻️ mogu se reciklirati. Odložite ambalažu u odgovarajući spremnik za recikliranje.

Zbrinjavanje aparata

1. Izvucite utikač iz utičnice.
2. Odrežite kabel za napajanje i bacite ga.

PREGLED

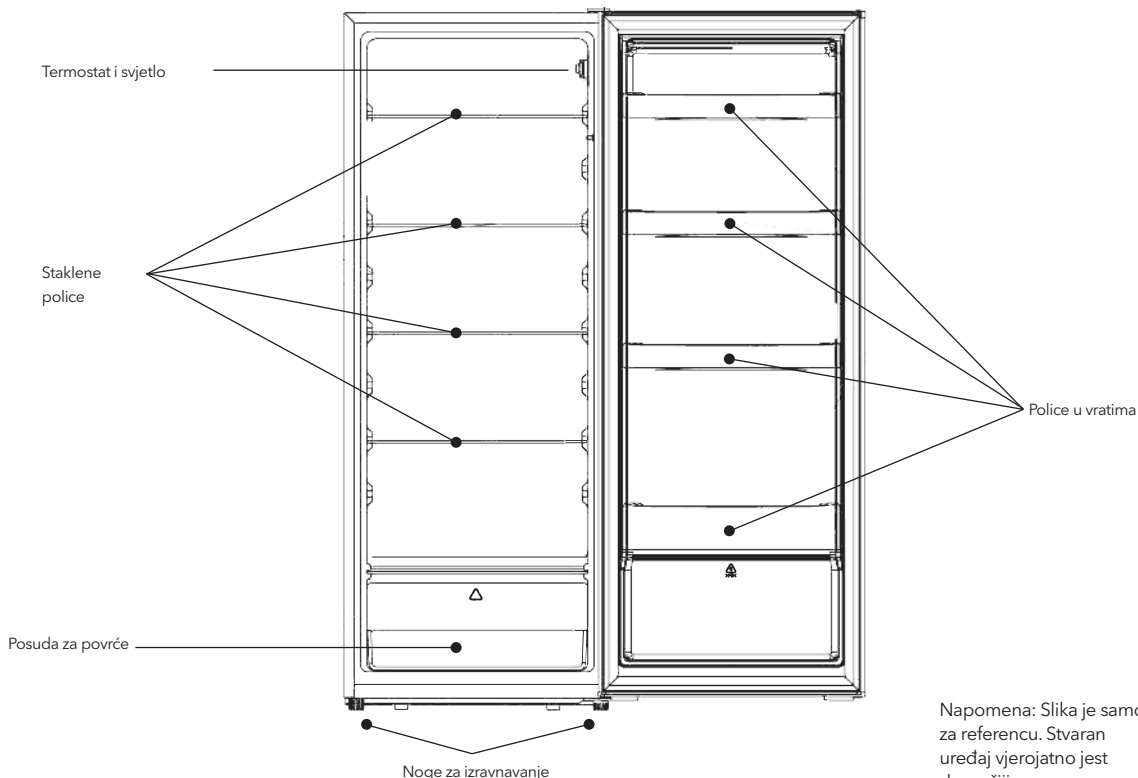

MONTAŽA VRATA

Potreban alat: Philips odvijač, ravni odvijač, šesterokutni ključ.

- Provjerite je li jedinica isključena i prazna.
- Za skidanje vrata potrebno je uređaj nagnuti unatrag. Jedinicu trebete nasloniti na nešto čvrsto kako ne bi sklznula tijekom procesa okretanja vrata.

- Svi uklonjeni dijelovi moraju se spremati za ponovno postavljanje vrata.
- Nemojte polagati jedinicu ravno jer to može oštetiti rashladni sustav.
- Bolje je da 2 osobe rukuju jedinicom tijekom sastavljanja.

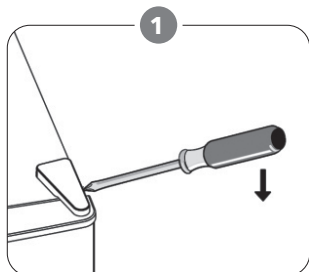

Uklonite gornji desni poklopac šarke.

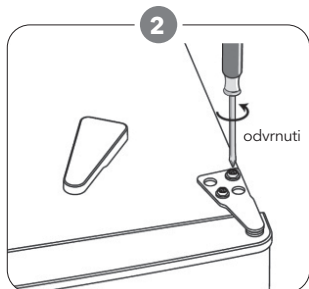

Odvijte vijke. Zatim uklonite šarku zagrada.

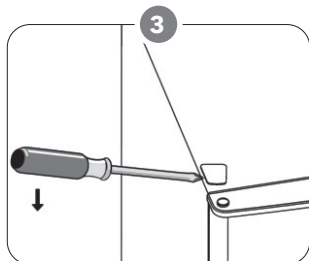

Uklonite gornji lijevi poklopac vijka.

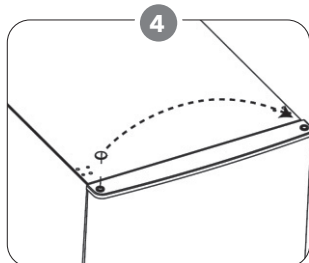

Pomaknite poklopac jezgre s lijeve strane na desnu stranu. A zatim podignite gornji dio

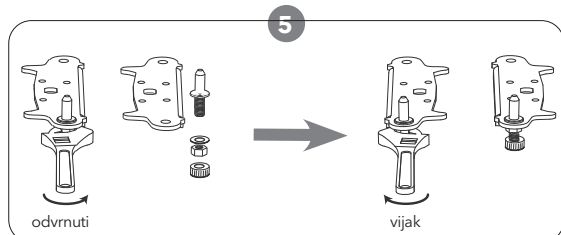

Odvijte i uklonite donju osovinicu šarke, okrenite nosač i vratite ga na mjesto.

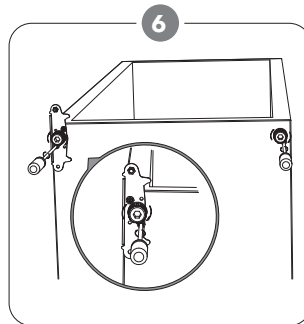

Ponovno namjestite držač koji pristaje na donju osovinicu šarke. Zamijenite obje podesive nožice.

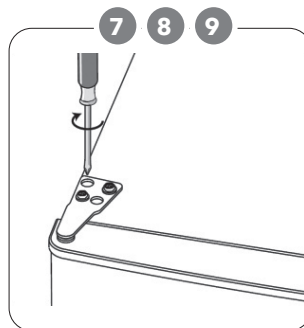

7. Ponovno postavite vrata. Provjerite jesu li vrata poravnata vodoravno i okomito tako da su brtve zatvorene sa svih strana prije konačnog zatezanja gornje šarke.
8. Umetnite držač šarke i pričvrstite ga vijcima na vrh jedinice
9. Ako je potrebno, zategnite ga pomoću ključa.

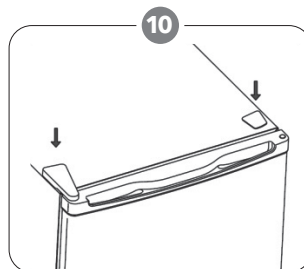

Stavite gornji poklopac i pričvrstite ga s 2 vijka na stražnjoj strani.

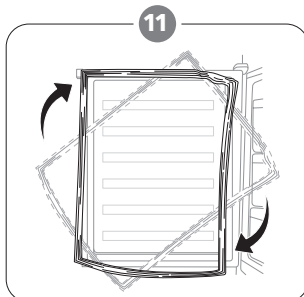

Odvijte brtve vrata hladnjaka i zamrzivača, a zatim ih pričvrstite nakon okretanja.

MONTAŽA

Ugradite vanjsku ručku na vratima (ako postoji vanjska ručka)

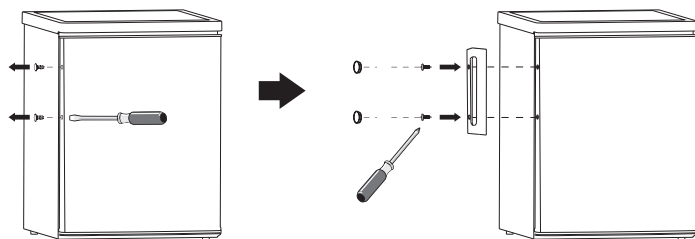

Potreban prostor

- Ostavite dovoljno prostora za otvaranje vrata.

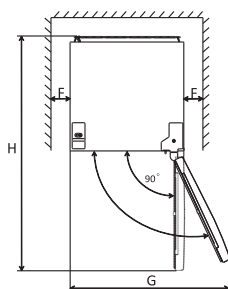
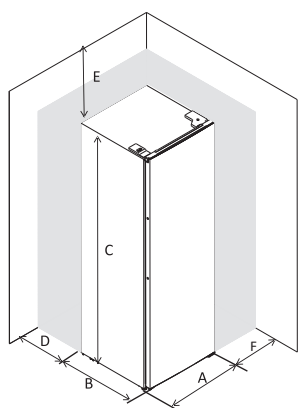

A	544
B	556
C	1426
D	min=50
E	min=50
F	min=50
G	1088
H	1100

Niveliranje jedinice

Da biste to učinili, namjestite dvije nožice za izravnavanje na prednjoj strani jedinice. Ako jedinica nije u ravni, vrata i magnetske brtve neće biti pravilno pokrivene.

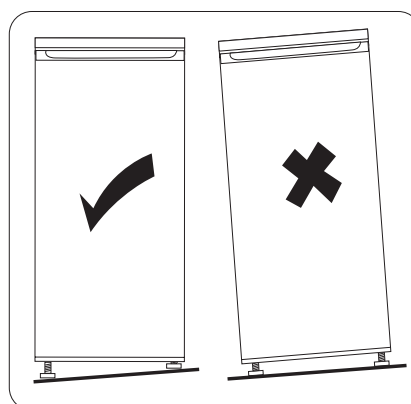
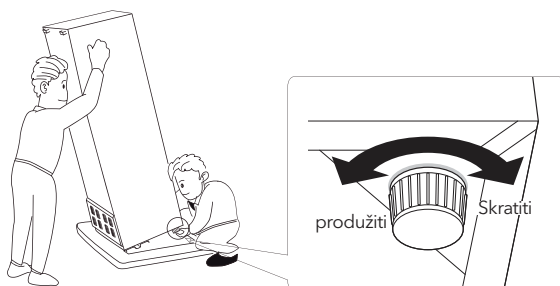

UPOZORENJE!

Mora biti moguće isključiti uređaj iz električne mreže; utikač stoga mora biti lako dostupan nakon postavljanja.

Električna veza

Prije uključivanja, provjerite odgovaraju li napon i frekvencija prikazani na pločici s podacima vašem kućnom izvoru struje. Uređaj mora biti uzemljen. Utikač kabela za napajanje ima kontakt za tu svrhu. Ako kućna utičnica za napajanje nije uzemljena, spojite uređaj na zasebno uzemljenje u skladu s važećim propisima, konzultirajući kvalificiranog električara.

Proizvođač odbija svaku odgovornost ako se gore navedene sigurnosne mjere ne poštuju. Ovaj uređaj je u skladu s EEC direktivama.

SVAKODNEVNA UPOTREBA**Prvo korištenje****Čišćenje unutrašnjosti**

Prije prve uporabe uređaja, operite unutrašnjost i sav unutarnji pribor mlakom vodom i malo neutralnog sapuna kako biste uklonili tipičan miris potpuno novog proizvoda, a zatim temeljito osušite

VAŽNO! Nemojte koristiti deterdžente ili abrazivne praškove, jer će oni oštetiti završni sloj.

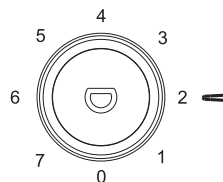
Podešavanje temperature

- Uključite svoj uređaj u struju. Unutarnju temperaturu kontrolira termostat. Postoji 8 postavki. 1 je najtoplija postavka, a ? je najhladnija postavka, a 0 je za isključivanje uređaja.
- Uređaj možda neće raditi na ispravnoj temperaturi ako je posebno vruće ili ako često otvarate vrata.
- Ovaj rashladni uređaj nije prikladan za zamrzavanje namirnica.

Preporuka za podešavanje temperature

Temperatura okoline	Odjeljak za zamrzavanje	Pretinac hladnjaka
Ljeto	/	 Postavite na 3~4
Normalan	/	 Postavite na 3~4
Zima	/	 Postavite na 2~3

- Gornje informacije korisnicima daju preporuke za postavljanje temperature.

Postavite različite namirnice u različite odjeljke prema tablici ispod

Odjeljci hladnjaka	Vrsta hrane
Vrata ili balkoni odjeljka hladnjaka	<ul style="list-style-type: none"> Hrana s prirodnim konzervansima, kao što su džemovi, sokovi, pića, začini. Nemojte skladištiti kvarljivu hranu.
Ladica za svježinu (ladica za salatu)	<ul style="list-style-type: none"> Voće, začinsko bilje i povrće treba staviti odvojeno u spremnik za svježinu. Ne čuvajte banane, luk, krumpir, češnjak u hladnjaku.
Polica hladnjaka - sredina	<ul style="list-style-type: none"> Mliječni proizvodi, jaja
Polica hladnjaka - gornja	<ul style="list-style-type: none"> Hrana koju nije potrebno kuhati, kao što je gotova hrana, mesne delikatese, ostaci hrane.

Utjecaj na skladištenje hrane

- Pod preporučenom postavkom, najbolje vrijeme čuvanja u hladnjaku nije dulje od 3 dana.
- Pod preporučenom postavkom, najbolje vrijeme skladištenja u zamrzivaču nije dulje od 1 mjeseca.
- Najbolje vrijeme pohrane može se smanjiti pod drugim postavkama.

Prvo korištenje

Čišćenje unutrašnjosti

Prije prve uporabe uređaja, operite unutrašnjost i sav unutarnji pribor mlakom vodom i malo neutralnog sapuna kako biste uklonili tipičan miris potpuno novog proizvoda, a zatim temeljito osušite

VAŽNO! Nemojte koristiti deterdžente ili abrazivne praškove, jer će oni oštetiti završni sloj.

Pribor

Pokretne police

Stijenke hladnjaka opremljene su nizom vodilica kako bi se police mogle postavljati po želji.

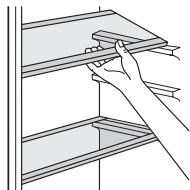

Postavljanje policia u vratima

Kako bi se omogućilo skladištenje pakiranja hrane različitih veličina, police u vratima mogu se postaviti na različitim visinama. Da biste izvršili ove prilagodbe, postupite na sljedeći način: postupno povucite policu u smjeru strelica dok se ne oslobodi, a zatim ga namjestite prema potrebi.

Savjeti za hlađenje svježih hrane

Za postizanje najbolje izvedbe:

- Ne spremajte toplu hranu ili tekućine koje isparavaju u hladnjak
- Pokrijte ili zamotajte hranu, osobito ako ima jak okus

Savjeti za hlađenje

- Meso (sve vrste): zamotajte u polietilenske vrećice i stavite na staklene police iznad ladice za povrće.
- Radi sigurnosti, čuvajte na ovaj način najviše jedan ili dva dana.
- Kuhana hrana, hladna jela, itd... treba ih pokriti i mogu se staviti na bilo koju policu.
- Voće i povrće: potrebno ih je temeljito očistiti i staviti u posebne ladice.
- maslac i sir: treba ih staviti u posebne hermetički zatvorene posude ili zamotati u aluminijsku foliju ili polietilenske vrećice kako bi se što više zraka isključilo.
- Boca za mlijeko: treba imati čep i treba je čuvati na balkonima na vratima.
- Banane, krumpir, luk i češnjak, ako nisu zapakirani, ne smiju se držati u hladnjaku.

Čišćenje

Iz higijenskih razloga unutrašnjost uređaja, uključujući unutarnje dodatke, treba redovito čistiti.

! OPREZ!

Aparat ne smije biti priključen na struju tijekom čišćenja. Opasnost od strujnog udara! Prije čišćenja isključite uređaj i izvucite utikač iz struje ili isključite ili isključite strujni prekidač ili osigurač. Nikada ne čistite uređaj parnim čistačem. Mogla bi se nakupiti vlaga u električnim komponentama, opasnost od strujnog udara! Vruće pare mogu dovesti do oštećenja plastičnih dijelova. Prije ponovnog puštanja u rad uređaj mora biti suh.

VAŽNO! Eterična ulja i organska otapala mogu napasti plastične dijelove, npr. limunov sok ili sok od narančine kore, maslačna kiselina, sredstva za čišćenje koja sadrže octenu kiselinu.

- Ne dopustite da takve tvari dođu u dodir s dijelovima uređaja.
- Ne koristite abrazivna sredstva za čišćenje
- Izvadite hranu iz zamrzivača. Čuvajte ih na hladnom mjestu, dobro poklopljene.
- Isključite uređaj i izvucite utikač iz struje ili isključite prekidač ili osigurač.
- Očistite uređaj i unutarnje dodatke krpom i mlakom vodom.
- Nakon čišćenja obrišite svježom vodom i osušite.
- Nakon što se sve osuši, vratite uređaj u rad

Zamijenite lampu

Unutarnje svjetlo je LED tipa. Za zamjenu žarulje obratite se kvalificiranom tehničaru.

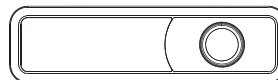

RJEŠAVANJE PROBLEMA

! OPREZ!

Prije rješavanja problema, isključite napajanje. Samo kvalificirani električar ili ovlaštena osoba mora otklanjati kvarove koji nisu navedeni u ovom priručniku.

VAŽNO! Postoje neki zvukovi tijekom normalne uporabe (kompresor, cirkulacija rashladnog sredstva).

Problem	Mogući uzrok	Riješenje
Uređaj ne radi	Gumb za regulaciju temperature postavljen je na broj "0".	Postavite gumb na drugi broj kako biste uključili uređaj.
	Utikač nije priključen ili je labav	Umetnite utikač.
	Osigurač je pregorio ili je neispravan	Provjerite osigurač, zamijenite ga ako je potrebno.
	Utičnica je neispravna	Neispravnost utičnice mora otkloniti električar.
Hrana je pretopla.	Temperatura nije ispravno podešena.	Pogledajte odjeljak Početne postavke temperature.
	Vrata su bila otvorena dulje vrijeme.	Otvorite vrata samo onoliko koliko je potrebno.
	U posljednja 24 sata u uređaj je stavljena velika količina tople hrane.	Privremeno postavite regulator temperature na hladniju postavku.
	Uređaj je u blizini izvora topline.	Pogledajte odjeljak o mjestu instalacije.
Aparat pretjerano hladi	Temperatura je postavljena prenisko.	Privremeno okrenite gumb za regulaciju temperature na topliju postavku.
Neobični zvukovi	Uređaj nije niveliran.	Ponovno namjestite stopala.
	Aparat dodiruje zid ili druge predmete.	Lagano pomaknite uređaj.
	Komponenta, npr. cijev, na stražnjoj strani uređaja dodiruje drugi dio uređaja ili zid.	Ako je potrebno, pažljivo savijte komponentu.
Voda na podu	Otvor za odvod vode je začepljen.	Pogledajte odjeljak Čišćenje.
Bočna ploča je vruća	Kondenzator je unutar ploče.	to je normalno.

Ako se kvar ponovno pojavi, obratite se servisnom centru.

! INFORMAȚII DE SIGURANȚĂ

În interesul siguranței dvs. și pentru a vă asigura o utilizare corectă, înainte de instalare și prima utilizare a aparatului, citiți cu atenție acest manual de utilizare, inclusiv indicii și avertismente. Pentru a evita greșelile și accidentele inutile, este important să vă asigurați că toate persoanele care folosesc aparatul sunt familiarizate cu funcționarea și siguranța acestuia. Salvați aceste instrucțiuni și asigurați-vă că rămân cu aparatul dacă este mutat sau vândut, astfel încât toată lumea care îl utilizează de-a lungul funcționării sale să fie informat în mod corespunzător cu privire la utilizarea și siguranța aparatului. Pentru siguranța vieții și a proprietății, păstrați măsurile de precauție din aceste instrucțiuni ale utilizatorului, deoarece producătorul nu este responsabil pentru daunele cauzate de omisiune.

Siguranța copiilor și a persoanelor vulnerabile

- Acest aparat poate fi utilizat de copii cu vârsta peste 8 ani și mai mari și persoane cu capacități fizice, senzoriale sau mentale reduse sau lipsă de experiență și cunoștințe dacă au supraveghere sau li s-au dat instrucțiuni privind utilizarea aparatului într-un mod sigur și înțeleg pericolele implicate.
- Copiii cu vârste între 3 și 8 ani au voie să încarce și să descarce acest aparat.
- Curățarea și întreținerea nu trebuie să fie efectuate de către copii, cu excepția cazului în care au vârsta peste 8 ani și supravegheat.
- Păstrați toate ambalajele departe de copii. Există risc de sufocare.
- Dacă aruncați aparatul scoateți ștecherul din priză, tăiați cablul de conectare (cât mai aproape de aparat) și scoateți ușa pentru a împiedica copii să sufere electrocutare sau să îl închidă.
- Dacă acest aparat dispune de o etanșare magnetică a ușii pentru a înlocui un aparat mai vechi care are blocare cu arc (zăvor) pe ușă sau capac, asigurați-vă că nu este utilizabil acest arc înainte de a arunca aparatul vechi. Acest lucru îl va împiedica să devină un pericol pentru un copil.

Siguranță generală

! AVERTISMENT!

- Păstrați orificiile de ventilație, în incinta aparatului sau în structura încorporată, fără obstacole.
- Nu folosiți dispozitive mecanice sau alte mijloace pentru a accelera procesul de decongelare, altele decât cele recomandate de producător.
- Nu deteriorați circuitul refrigerantului.
- Nu folosiți alte aparate electrice (cum ar fi aparate de înghețată) în interiorul aparatelor frigorifice, cu excepția cazului în care acestea sunt aprobate în acest scop de către fabricație.
- Nu atingeți becul dacă a fost aprins o perioadă lungă de timp, deoarece ar putea fi foarte cald.¹
- Nu depozitați substanțe explozive, cum ar fi cutii de aerosoli, cu un propulsor inflamabil în acest aparat.
- Izobutena frigorifică (R600a) este în circuitul de refrigerare al aparatului, un gaz natural cu un nivel ridicat de compatibilitate cu mediul, care este totuși inflamabil.
- În timpul transportului și instalării aparatului, asigurați-vă că niciuna dintre componentele circuitului frigorific nu este deteriorată.
 - evitați flăcările deschise și sursele de aprindere
 - ventilați complet camera în care se află aparatul
- Este periculos să modificați specificațiile sau să modificați acest produs. Any damage to the cord may cause a short circuit, fire and/or electric shock.
- Acest aparat este destinat să fie utilizat într-o gospodărie și aplicații similare cum ar fi:

¹ If there is a light in the compartment.

² If there is a freezer compartment.

³ If there is a fresh-food storage compartment.

- Bucătării personalului din magazine, birouri și alte medii de lucru;
- Case ferme și de către clienți din hoteluri, moteluri și alte medii de tip rezidențial;
- Medii tip pensiune;
- Catering sau similare.

! AVERTISMENT!

- Orice componente electrice (fișă, cablul de alimentare, compresor etc.) trebuie înlocuite de un service autorizat.
- Becul furnizat cu acest aparat este un „bec de uz special” utilizabil numai la aparatul furnizat. Acest „bec cu uz special” nu este utilizabil pentru iluminatul casnic.
- Cablul de alimentare nu trebuie să fie întins.
- Asigurați-vă că ștecherul nu este stropit sau deteriorat de partea din spate a aparatului. Un conector de alimentare îngheșuit sau deteriorat se poate supraîncălzi și poate provoca un incendiu.
- Asigurați-vă că puteți accesa ștecherul principal al aparatului.
- Nu trageți cablul principal.
- Dacă priza de alimentare este liberă, nu introduceți fișa de alimentare. Există riscul de electrocutare sau incendiu.
- Nu trebuie să acționați aparatul fără lampă.
- Acest aparat este greu. Trebuie să aveți grijă atunci când îl mutați.
- Nu îndepărtați și nu atingeți obiectele din compartimentul congelatorului dacă mâinile sunt umede / ude, deoarece acest lucru ar putea provoca abraziuni ale pielii sau arsuri la îngheț / congelator.
- Evitați expunerea prelungită a aparatului la lumina directă a soarelui.

Utilizare zilnică

- Nu puneți obiecte calde pe piesele de plastic din aparat.
- Nu așezați produsele alimentare direct pe peretele din spate.
- Alimentele congelate nu trebuie re-congelate odată ce au fost decongelate.²
- Depozitați alimentele congelate preambalate în conformitate cu instrucțiunile de fabricare a alimentelor congelate.²
- Recomandările de stocare trebuie respectate cu strictețe. Consultați instrucțiunile relevante.
- Nu așezați gaze carbogazoase în compartimentul congelator, deoarece creează presiune pe recipient, ceea ce poate provoca explozie, ceea ce duce la deteriorarea aparatului.²
- Cuburile de gheață pot provoca arsuri de îngheț dacă sunt consumate direct din aparat.²

Îngrijire și curățare

- Înainte de întreținere, opriți aparatul și deconectați mufa principală de la priza electrică.
- Nu curățați aparatul cu obiecte metalice.
- Nu folosiți obiecte ascuțite pentru a îndepărta gheața din aparat. Folosiți un răzuitor de plastic.²
- Examinați regulat scurgerea din frigider pentru apă decongelată. Dacă este necesar, curățați. Dacă scurgerea este blocată, apa se va colecta în partea inferioară a aparatului.³

Instalarea

IMPORTANT! Pentru conexiune electrică, urmați cu atenție instrucțiunile din paragrafele specifice.

- Despachetați aparatul și verificați dacă există daune.
- Nu conectați aparatul dacă este deteriorat. Raportați posibile daune imediat locului în care l-ați cumpărat. În acest caz, păstrați ambalajul.
- Este recomandabil să așteptați cel puțin patru ore înainte de conectarea aparatului pentru a permite uleiului să revină în compresor.

- Ar trebui să fie asigurată o circulație adecvată a aerului în jurul aparatului, ceea ce duce la supraîncălzire. Pentru a obține o ventilație suficientă, urmați instrucțiunile relevante pentru instalare.
- Ori de câte ori este posibil, distanțierea produsului trebuie să fie împotriva unui perete pentru a evita atingerea sau prinderea părților calde (compresor, condensator) pentru a preveni o posibilă ardere.
- Aparatul nu trebuie să fie amplasat în apropierea caloriferelor sau aragazelor.
- Asigurați-vă că mufa principală este accesibilă după instalarea aparatului.

Service



- Orice lucrare electrică necesară pentru efectuarea service-ului aparatului trebuie efectuată de un electrician calificat sau de o persoană calificată.
- Acest produs trebuie deservit de un centru de service autorizat și trebuie utilizate doar piese de schimb autentice.

Economisirea energiei

- Nu puneți alimente calde în aparat;
- Nu împachetați alimentele strâns, deoarece acest lucru împiedică circulația aerului;
- Asigurați-vă că mâncarea nu atinge partea din spate a compartimentului;
- Dacă energia electrică se oprește, nu deschideți ușile;
- Nu deschideți ușile frecvent;
- Nu mențineți ușile deschise mult timp;
- Nu setați termostatul la depășirea temperaturilor reci;

- Unele accesorii, cum ar fi sertarele, pot fi scoase pentru a obține un volum mai mare de stocare și un consum de energie mai mic.

Protecția mediului

 Acest aparat nu conține gaze care ar putea deteriora stratul de ozon, nici în circuitul său de refrigerare, nici în materialele de izolare. Aparatul nu trebuie aruncat împreună cu deșeurile și gunoii urban. Spuma de izolație conține gaze inflamabile: aparatul trebuie aruncat în conformitate cu reglementările aparatului care pot fi obținute de la autoritățile locale. Evitați deteriorarea unității de răcire, în special schimbătorul de căldură. Materialele utilizate pe acest aparat marcate cu simbolul  sunt reciclabile.



Simbolul de pe produs sau de pe ambalajul său indică faptul că acest produs nu poate fi tratat ca deșeurile menajere. În schimb, ar trebui dus la punctul de colectare corespunzător pentru reciclarea echipamentelor electrice și electronice. Prin asigurarea că acest produs este eliminat în mod corect, veți ajuta la prevenirea consecințelor negative potențiale asupra mediului și sănătății umane, care ar putea fi cauzate în alt mod de manipularea necorespunzătoare a acestui produs. Pentru informații mai detaliate despre reciclarea acestui produs, vă rugăm să contactați consiliul local, serviciul de eliminare a deșeurilor menajere sau magazinul de unde ați achiziționat produsul.

Materiale de ambalare

Materialele cu acest simbol sunt reciclabile. Eliminați ambalajul într-un recipient de colectare adecvat pentru a-l recicla.

Eliminarea aparatului

1. Deconectați mufa de la priză.
2. Tăiați cablul de alimentare și aruncați-l.

PREZENTARE

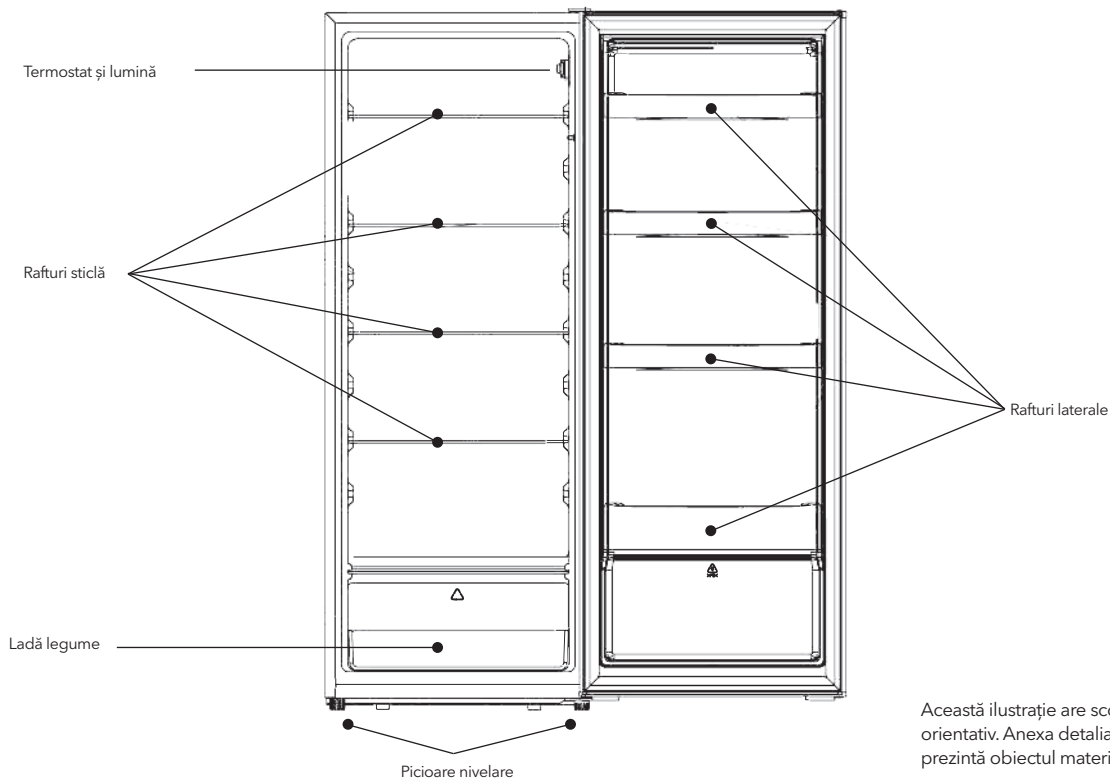

Această ilustrație are scop orientativ. Anexa detaliată prezintă obiectul material.

UȘĂ REVERSIBILĂ

Instrumente necesare: șurubelniță Philips, șurubelniță cu lamă plată, cheie hexagonală.

Ensure the unit is unplugged and empty.

- To take the door off, it is necessary to tilt the unit backwards. You should rest the unit on something solid so that it will not slip during the door reversing process.

- All parts removed must be saved to do the reinstallation of the door.
- Do not lay the unit flat as this may damage the coolant system.
- It's better that 2 people handle the unit during assembly.

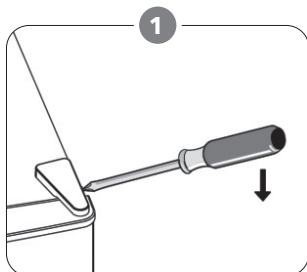

Îndepărtați capacul balamalei din dreapta sus.

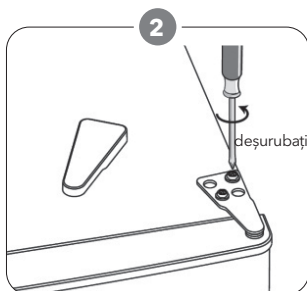

Deșurubați șuruburile. Apoi îndepărtați balamaua.

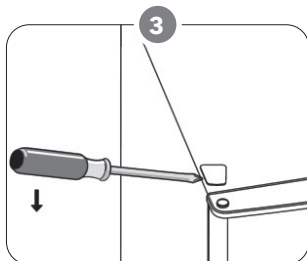

Îndepărtați capacul șurubului din stânga sus.

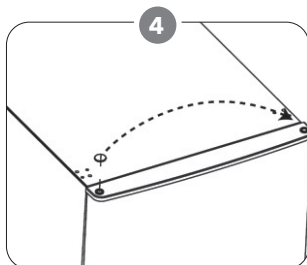

Îndepărtați capacul de la stânga la dreapta. Apoi ridicați ușa de sus și așezați-o pe o suprafață moale pentru a nu se zgăria.

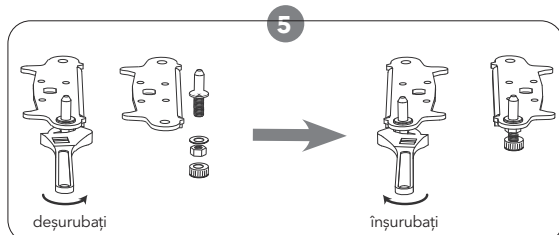

deșurubați

înșurubați

Deșurubați și îndepărtați șurubul balamalei de jos, întoarceți balamaua și înlocuiți.

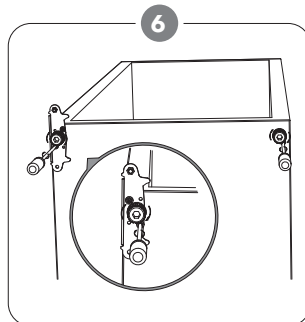

Remontați balamaua cu șurubul din partea de jos. Înlocuiți ambele picioare ajustabile.

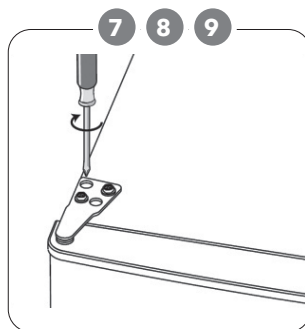

7. Așezați ușa la loc. Asigurați-vă ca ușa este aliniată orizontal și vertical astfel încât garniturile să fie etanșe pe toate părțile înainte de a înșuruba balamaua de sus.
8. Introduceți balamaua și înșurubați-o la loc în partea de sus.
9. Folosiți o cheie pentru a strânge dacă este necesar.

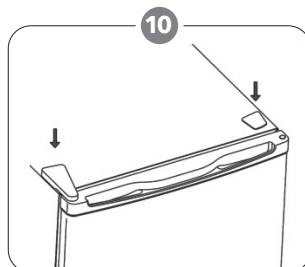

Așezați la loc capacul șurubului.

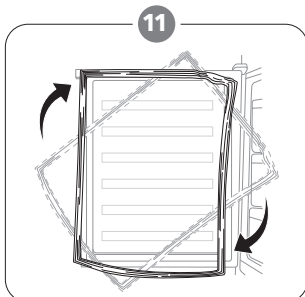

Scoateți garniturile de la ușa frigiderului și așezați-le la loc după rotire.

MONTARE

Montați mânerul ușii externe (dacă există)

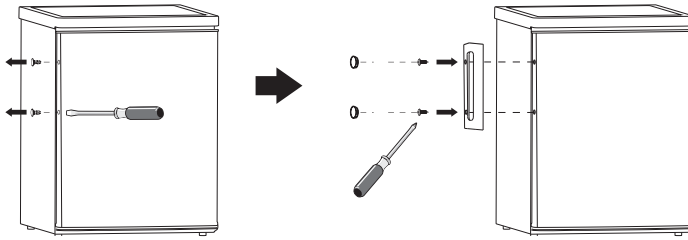

Cerințe de spațiu

- Păstrați suficient spațiu pentru ca ușa să se deschidă.

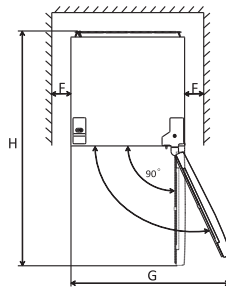
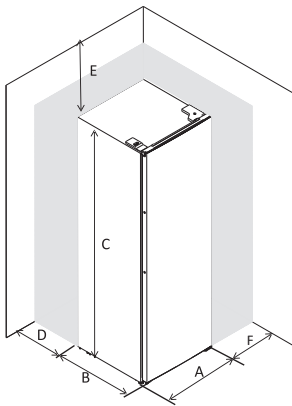

A	544
B	556
C	1426
D	min=50
E	min=50
F	min=50
G	1088
H	1100

Nivelarea aparatului

În acest sens ajustați cele două picioare de la baza aparatului.
Dacă aparatul nu este stabil, ușile și garnitura magnetică nu se vor închide corect.

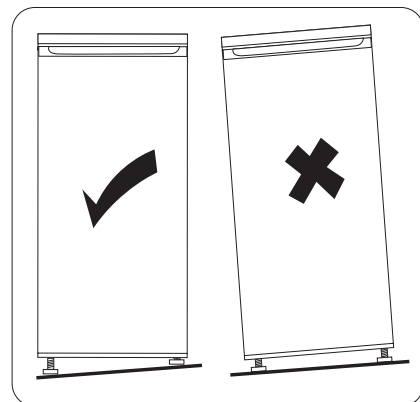
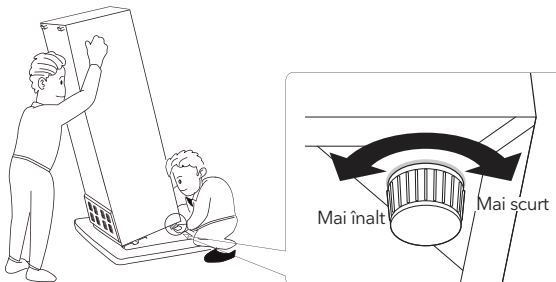

AVERTISMENT!

Trebuie să aveți posibilitatea să deconectați aparatul de la sursa de alimentare; prin urmare, mufa trebuie să fie ușor accesibilă după instalare.

Conexiune electrică

Before plugging in, ensure that the voltage and frequency shown on the rating plate correspond to your domestic power supply. The appliance must be grounded. The power supply cable plug is provided with a contact for this purpose. If the domestic power supply socket is not grounded, connect the appliance to a separate grounder in compliance with current regulations, consulting a qualified electrician. The manufacturer declines all responsibility if the above safety precautions are not observed. This appliance complies with the E.E.C. Directives.

UTILIZARE ZILNICĂ

Prima utilizare

Curățarea interiorului

Înainte de a folosi aparatul pentru prima dată, spălați interiorul și toate accesoriile interne cu apă călduță și săpun neutru, astfel încât să eliminați mirosul tipic al unui produs nou, apoi uscați bine.

IMPORTANT! Nu folosiți detergenți sau pulberi abrazive, deoarece acestea vor deteriora finisajul.

Setarea temperaturii

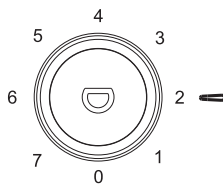

- Conectați aparatul. Temperatura interioara este controlata de un termostat. Există 8 setări. 1 este setarea cea mai caldă și 7 este cea mai rece setare și 0 este pentru a opri aparatul.
- Este posibil ca aparatul să nu funcționeze la temperatura corectă dacă se află într-o zonă deosebit de caldă sau dacă deschideți ușa des.
- Acest aparat frigorific nu este potrivit pentru congelarea alimentelor.

Recomandare setare temperatură

Temperatură ambientală	Congelator	Frigider
Vara	/	<p>Setați la 3~4</p>
Normal	/	<p>Setați la 3~4</p>
Iarna	/	<p>Setați la 2~3</p>

- Informații privind setarea temperaturii.

Așezarea diverselor alimente în diverse compartimente conform tabelului de mai jos.

Compartimente frigider	Tip mancare
Ușa sau balcoanele compartimentului frigiderului	<ul style="list-style-type: none"> Alimente cu conservanți naturali, precum gemuri, sucuri, băuturi, condimente. Nu depozitați alimente perisabile.
Sertar proștețime (sertar pentru salate)	<ul style="list-style-type: none"> Fructele, ierburile și legumele trebuie introduse separat în coșul de proștețime. Nu depozitați banane, ceapă, cartofi, usturoi la frigider.
Raft frigider - mijloc	<ul style="list-style-type: none"> Produse lactate, ouă
Raft frigider - Superior	<ul style="list-style-type: none"> Alimente care nu au nevoie de gătit, cum ar fi alimentele gata de consum, carne, resturi.

Impact asupra depozitării alimentelor

- În setarea recomandată, cel mai bun timp de depozitare a frigiderului este de cel mult 3 zile.
- În setarea recomandată, cel mai bun timp de depozitare a congelatorului este de cel mult 1 lună.
- Cel mai bun timp de stocare se poate reduce în alte setări.

Prima utilizare

Curățarea interiorului

Înainte de a folosi aparatul pentru prima dată, spălați interiorul și toate accesoriile interne cu apă caldută și săpun neutru, astfel încât să eliminați mirosul tipic al unui produs nou, apoi uscați bine.

IMPORTANT! Nu folosiți detergenți sau pulberi abrazive, deoarece acestea vor deteriora finisajul.

Accesorii

Rafturi mobile

Pereții frigiderului sunt echipate cu o serie de șine, astfel încât rafturile să poată fi poziționate după dorință.

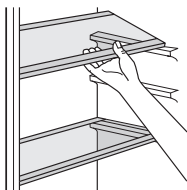

Poziționarea rafturilor ușii

Pentru a permite depozitarea pachetelor alimentare cu diferite dimensiuni, rafturile ușii pot fi amplasate la diferite înălțimi. Pentru a face aceste ajustări, procedați după cum urmează: trageți treptat raftul în direcția săgeților până când se eliberează, apoi re-poziționați după cum este necesar.

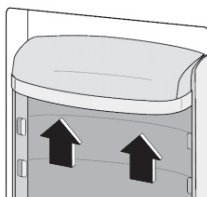

Sugestii pentru refrigerarea alimentelor proaspete

Pentru a obține cele mai bune performanțe:

- Nu păstrați mâncarea caldă sau lichidele care se evaporă în frigider
- Acoperiți sau înfășurați mâncarea, în special dacă are o aromă puternică

Sugestii pentru refrigerare

- Mâncare (de toate tipurile): înfășurați în pungi de polietilen și așezați pe rafturile de sticlă deasupra sertarului vegetal.
- Pentru siguranță, păstrați în acest fel doar una sau două zile cel mult.
- Alimente gătite, mâncăruri reci, etc... acestea trebuie acoperite și pot fi amplasate pe orice raft.
- Fructe și legume: acestea trebuie curățate bine și introduse în sertarul special prevăzut.
- Unt și brânză: acestea trebuie plasate în recipiente speciale etanșe sau învelite în folie de aluminiu sau pungi de polietilen pentru a exclude cât mai mult aer.
- Flacon de lapte: acestea trebuie să aibă capac și trebuie depozitate în balcoanele de pe ușă.
- Bananele, cartofii, ceapa și usturoiul, dacă nu sunt ambalate, nu trebuie păstrate la frigider

Curățarea

Din motive igienice, interiorul aparatului, inclusiv accesoriile interioare, trebuie curățate regulat.

! ATENȚIE!

Este posibil ca aparatul să nu fie conectat la rețea în timpul curățării. Pericol de electrocutare! Înainte de curățare, comutați aparatul oprîți și scoateți ștecherul de la rețeaua electrică sau oprîți sau stingeți întrerupătorul sau siguranța. Nu curățați niciodată aparatul cu un aparat de curățat cu abur. Umiditatea s-ar putea acumula în componente electrice, pericol de șoc electric! Vaporii fierbinți pot duce la deteriorarea pieselor din plastic. Aparatul trebuie să fie uscat înainte să fie pus din nou în funcțiune.

IMPORTANT! Uleiurile eterice și solvenții organici pot ataca părțile din plastic, de ex. sucul de lămâie sau sucul de la coaja de portocală, acid butiric, demachiant care conține acid acetic.

- Nu permiteți ca aceste substanțe să intre în contact cu piesele aparatului.
- Nu folosiți substanțe de curățare abrazive
- Scoateți alimentele din congelator. Depozitați-le într-un loc răcoros, bine acoperite.
- Oprîți aparatul și scoateți ștecherul de la rețea sau oprîți întrerupătorul sau siguranța.
- Curățați aparatul și accesoriile interioare cu o cârpă și apă caldută. După curățare ștergeți cu apă proaspătă și frecăți-le uscat.
- După ce totul este uscat, puneți aparatul din nou în funcțiune.

Înlocuirea becului

Becul din interior este unul tip LED. Pentru a înlocui becul, contactați un tehnician calificat.

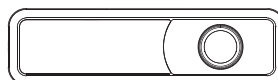

DIAGNOSTICARE

! ATENȚIE!

Înainte de depanare, deconectați sursa de alimentare. Doar un electrician calificat trebuie să efectueze depanarea care nu este prezentă în acest manual.

IMPORTANT! Există unele sunete în timpul utilizării normale (compresor, circulația agentului frigorific).

Problemă	Cauză posibilă	Soluție
Aparatul nu funcționează	Butonul de reglare a temperaturii este setat la numărul „0”	Setați butonul la alt număr pentru a porni aparatul.
	Mufa de alimentare nu este conectată sau este liberă	Introduceți mufa de alimentare.
	Siguranța s-a ars sau este defectă	Verificați siguranța, înlocuiți dacă este necesar.
	Priza este defectă	Verificați siguranța, înlocuiți dacă este necesar
Mâncarea este prea caldă.	Temperatura nu este reglată corespunzător.	Vă rugăm să consultați secțiunea inițială Setare temperatură.
	Ușa a fost deschisă pentru o perioadă îndelungată.	Deschideți ușa doar cât este necesar.
	O cantitate mare de mâncare caldă a fost introdusă în aparat în ultimele 24 de ore.	Întoarceți temporar reglarea temperaturii la o temperatură mai rece.
	Aparatul este aproape de o sursă de căldură.	Vă rugăm să consultați secțiunea locației de instalare.
Aparatul răcește prea mult.	Temperatura este setată prea scăzută.	Rotiți temporar butonul de reglare a temperaturii la o setare mai caldă.
Zgomote neobișnuite	Aparatul nu este stabilizat.	Reglați din nou picioarele.
	Aparatul atinge peretele sau alte obiecte.	Mișcați ușor aparatul.
	O componentă, de ex. o țevă, în spatele aparatului atinge o altă parte a aparatului sau a peretelui.	Dacă este necesar, îndoiți cu atenție componenta din drum.
Apă pe podea	Gaura de scurgere a apei este blocată.	Consultați secțiunea Curățare.
Panoul lateral este fierbinte	Condenserul se află în interiorul panoului.	Este normal.

Dacă defecțiunea apare din nou, contactați service-ul autorizat.

VARNOSTNE INFORMACIJE

Zaradi vaše varnosti in zagotavljanja pravilne uporabe pred namestitvijo in prvo uporabo naprave natančno preberite ta uporabniški priročnik, vključno z napotki in opozorili. Da bi se izognili nepotrebnim napakam in nesrečam, je pomembno zagotoviti, da so vse osebe, ki uporabljajo aparat, temeljito seznanjene z njegovim delovanjem in varnostnimi funkcijami. Shranite ta navodila in poskrbite, da ostanejo z aparatom, če ga boste preselili ali prodali, da bodo vsi, ki ga bodo uporabljali v njegovi življenjski dobi, ustrezno obveščeni o uporabi in varnosti aparata.

Zaradi varnosti življenja in premoženja upoštevajte varnostne ukrepe iz teh navodil za uporabo, saj proizvajalec ne odgovarja za škodo, nastalo zaradi opustitve.

Varnost otrok in ranljivih oseb

- To napravo lahko uporabljajo otroci, stari 8 let in več, ter osebe z zmanjšanimi fizičnimi, senzoričnimi ali duševnimi sposobnostmi ali osebe s pomanjkanjem izkušenj in znanja, če so pod nadzorom ali če so prejeli navodila za varno uporabo naprave in razumejo nevarnosti, ki so s tem povezane.
- Otroci morajo biti pod nadzorom, da se ne igrajo z napravo.
- Čiščenja in uporabniškega vzdrževanja ne smejo opravljati otroci, razen če so stari od 8 let in več ter pod nadzorom.
- Vso embalažo hranite na varnem pred otroki. Obstaja nevarnost zadušitve.
- Če aparat zavržete, izvlecite vtič iz vtičnice, prerežite priključni kabel (čim bližje aparatu) in odstranite vrata, da preprečite, da bi igrajoči se otroci utrpeli električni udar ali se zaprli.
- Če je ta aparat opremljen z magnetnim tesnilom na vratih, ki nadomešča starejši aparat z vzmetno ključavnico na vratih ali pokrovu, poskrbite, da bo vzmetna ključavnica neuporabna, preden zavržete stari aparat. S tem boste preprečili, da bi aparat postal smrtonosna past za otroka.

Splošna varnost

OPOZORILO!

- Prezračevalne odprtine v ohišju aparata ali vgrajeni konstrukciji naj ne bodo ovirane.
- Ne uporabljajte mehanskih naprav ali drugih sredstev za pospeševanje postopka odmrzovanja, razen tistih, ki jih priporoča proizvajalec.
- Ne poškodujte hladilnega kroga.
- V hladilnih aparatih ne uporabljajte drugih električnih naprav (kot so aparati za pripravo sladoleda), razen če jih je za ta namen odobril proizvajalec.
- - Ne dotikajte se žarnice, če je že dlje časa prižgana, saj je lahko zelo vroča.¹
- V tej napravi ne shranjujte eksplozivnih snovi, kot so aerosolne pločevinke z vnetljivim pogonskim gorivom.
- V hladilnem krogu aparata je hladilno sredstvo izobuten (R600a), naravni plin z visoko stopnjo okoljske združljivosti, ki pa je vnetljiv.
- Med prevozom in namestitvijo aparata se prepričajte, da se nobena od komponent hladilnega kroga ne poškoduje.
 - izogibajte se odprtemu ognju in virom vžiga
 - temeljito prezračite prostor, v katerem je naprava nameščena
- Nevarno je spreminjati specifikacije ali na kakršen koli način spreminjati ta izdelek. Vsaka poškodba kabla lahko povzroči kratek stik, požar in/ali električni udar.
- Ta naprava je namenjena uporabi v gospodinjstvu in podobnih aplikacijah, kot so
 - kuhinjski prostori za osebe v trgovinah, pisarnah in drugih

¹ Če je v predalu luč.

² Če je predal z zamrzovalnikom.

³ Če je predal za shranjevanje sveže hrane.

delovnih okoljih;

- na kmetijah ter pri strankah v hotelih, motelih in drugih stanovanjskih okoljih;
- v okoljih tipa nočitev in zajtrk;
- v gostinstvu in podobnih dejavnostih, ki niso namenjene prodaji na drobno.

OPOZORILO!

- Vse električne komponente (vtič, napajalni kabel, kompresor itd.) mora zamenjati pooblaščen serviser ali usposobljeno servisno osebo.
- Žarnica, priložena tej napravi, je "žarnica za posebno uporabo", ki jo je mogoče uporabljati le s priloženo napravo. Ta "žarnica za posebno uporabo" ni uporabna za domačo razsvetljavo.
- Napajalnega kabla ne smete podaljševati.
- Prepričajte se, da vtič napajalnika ni stisnjen ali poškodovan s hrbtno stranjo aparata. Zmečkan ali poškodovan vtič se lahko pregreje in povzroči požar.
- Prepričajte se, da lahko pridete do glavnega vtiča aparata.
- Glavnega kabla ne potegnite za sabo.
- Če je vtičnica električnega vtiča ohlapna, ne vstavljajte električnega vtiča. Obstaja nevarnost električnega udara ali požara.
- Aparata ne smete uporabljati brez svetilke.
- Ta naprava je težka. Pri njenem premikanju morate biti previdni.
- Ne odstranjujte in se ne dotikajte predmetov iz predala zamrzovalnika, če imate vlažne/mokre roke, saj lahko to povzroči odrgnine na koži ali opekline zaradi zmrzali/zmrzovanja.
- Izogibajte se dolgotrajni izpostavljenosti aparata neposredni sončni svetlobi.

Vsakodnevna uporaba

- Na plastične dele naprave ne polagajte vročih predmetov.
- Živil ne postavljajte neposredno ob zadnjo steno.
- Zamrznjenih živil ne smete ponovno zamrzniti, ko so bila enkrat odmrznjena.²
- Predpakirana zamrznjena živila shranjujte v skladu z navodili proizvajalca zamrznjenih živil.²
- Strogo je treba upoštevati priporočila proizvajalcev aparatov za shranjevanje. Oglejte si ustrezna navodila.
- V zamrzovalni prostor ne postavljajte gaziranih ali gaziranih pijač, saj v posodi nastane pritisk, ki lahko povzroči eksplozijo in s tem poškodbe aparata.²
- Ledene lizike lahko povzročijo opekline zaradi zmrzali, če jih zaužijete neposredno iz naprave.²

Nega in čiščenje

- Pred vzdrževanjem napravo izklopite in izključite glavni vtič iz vtičnice.
- Naprave ne čistite s kovinskimi predmeti.
- Za odstranjevanje zmrzali z aparata ne uporabljajte ostrih predmetov. Uporabite plastično strgalo.²
- Redno preglejte odtok v hladilniku, ali se v njem nahaja odmrznjena voda. Po potrebi odtok očistite. Če je odtok zamašen, se bo voda zbirala na dnu aparata.³

Namestitev

POMEMBNO! Pri električni povezavi natančno upoštevajte navodila, navedena v posameznih odstavkih.

- Razpakirajte napravo in preverite, ali so na njej poškodbe. Če je naprava poškodovana, je ne priključite. Poročajte o morebitnih škodah takoj na mesto, kjer ste jih kupili. V tem primeru obdržite embalažo.
- Priporočljivo je počakati vsaj štiri ure, preden priključit

- Okoli aparata je treba zagotoviti ustrezno kroženje zraka, saj to vodi v pregrevanje. Za zadostno prezračevanje upoštevajte navodila za namestitvev.
- Če je le mogoče, naj bodo distančni deli izdelka ob steni, da se ne bi dotikali toplih delov (kompresorja, kondenzatorja) ali jih lovili, da preprečite morebitne opekline.
- Naprava ne sme biti nameščena v bližini radiatorjev ali štedilnikov.
- Prepričajte se, da je glavni vtič po namestitvi naprave dostopen.



Storitve

- Vsa električna dela, ki so potrebna za servisiranje naprave, mora opraviti usposobljen električar ali kompetentna oseba.
- Ta izdelek mora servisirati pooblaščen servisni center, uporabljati pa je treba samo originalne nadomestne dele.

Varčevanje z energijo

- V aparat ne vstavljajte vroče hrane;
- Živil ne shranjujte tesno skupaj, saj to preprečuje kroženje zraka;
- Prepričajte se, da se živila ne dotikajo hrbtne strani predalov;
- Če zmanjka elektrike, ne odpirajte vrat;
- Vrat ne odpirajte pogosto;
- Vrat ne puščajte odprtih dlje časa;
- Termostata ne nastavljajte na previsoke temperature;
- Nekatero dodatke, kot so predali, lahko odstranite, da pridobite večji prostor za shranjevanje in manjšo porabo energije.

Varstvo okolja

 Ta naprava ne vsebuje plinov, ki bi lahko škodovali ozonskemu plašču, niti v hladilnem krogu niti v izolacijskih materialih. Naprave se ne sme zavreči skupaj s komunalnimi odpadki in smetmi. Izolacijska pena vsebuje vnetljive pline: napravo je treba odstraniti v skladu s predpisi o napravah, ki jih lahko dobite pri lokalnih organih. Izogibajte se poškodbam hladilne enote, zlasti toplotnega izmenjevalnika. Materiale, uporabljene v tej napravi, označene s simbolom  je mogoče reciklirati.



Simbol na izdelku ali njegovi embalaži označuje, da se ta izdelek ne sme obravnavati kot gospodinjiski odpadek. Namesto tega ga je treba odnesti na ustrezno zbirno mesto za recikliranje električnih in elektronskih opreme. Z zagotavljanjem pravičnega odlaganja tega izdelka boste pomagali preprečiti morebitne negativne posledice za okolje in zdravje ljudi, ki bi jih sicer lahko povzročilo neustrezno ravnanje z odpadki tega izdelka. Za podrobnejše informacije o recikliranju tega izdelka se obrnite na lokalni svet, službo za odstranjevanje gospodinjinskih odpadkov ali trgovino, v kateri ste izdelek kupili.

Embalažni materiali

Materiale s simbolom  je mogoče reciklirati. Za recikliranje embalažo odvrzite v ustrezen zbirni zabojnik.

Odstranjevanje naprave

1. Odklopite vtič iz električne vtičnice.
2. Odrežite napajalni kabel in ga zavrzite.

PREGLED

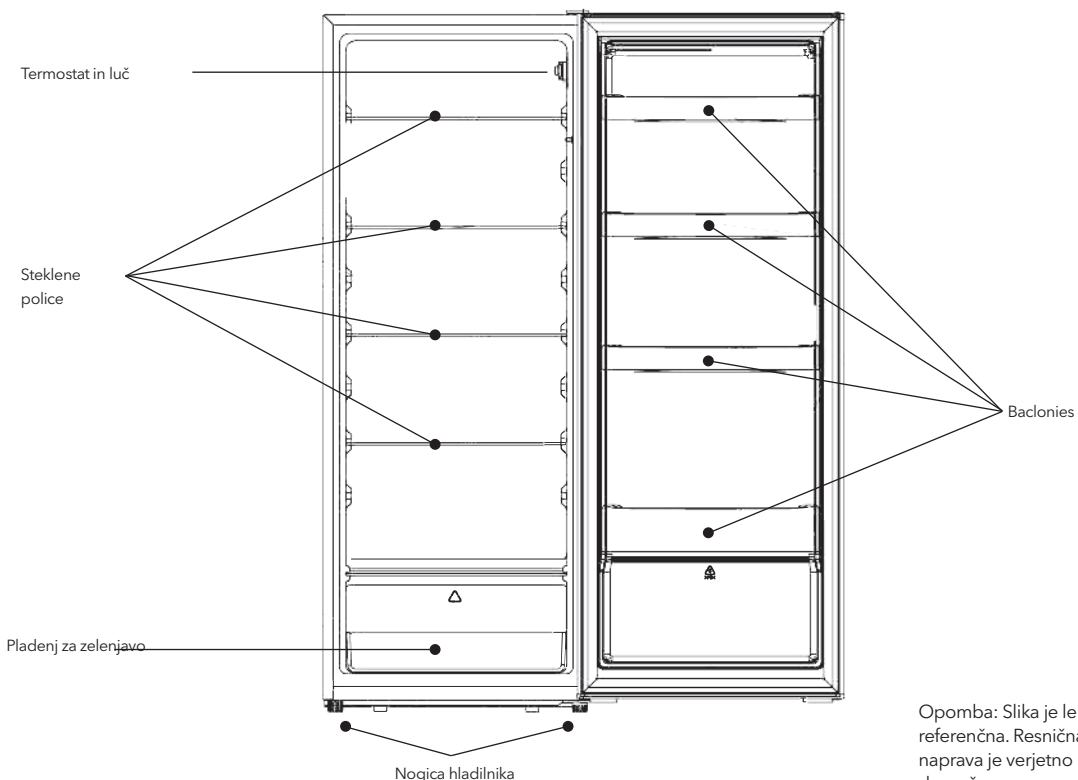

Opomba: Slika je le referenčna. Resnična naprava je verjetno drugačna.

VRATA

Potrebno orodje: izvijač, ploščati izvijač, šestrobni ključ.

- Prepričajte se, da je enota izključena iz električnega omrežja in prazna.
- Za snemanje vrat je treba enoto nagniti nazaj. Enoto morate nasloniti na nekaj trdnega, da med postopkom obračanja vrat ne zdrsne.

- Vse odstranjene dele je treba shraniti za ponovno namestitve vrat.
- Enote ne smete položiti na ravno površino, saj lahko s tem poškodujete hladilni sistem.
- Bolje je, da z enoto med sestavljanjem upravljata dve osebi.

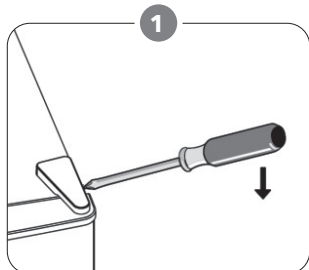

1 Odstranite zgornji desni pokrov tečaja.

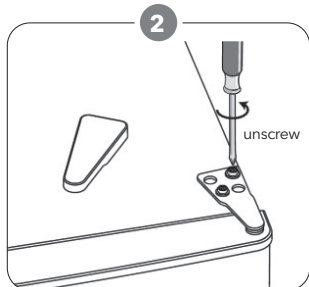

2 Odvijte vijake. Nato odstranite nosilec tečajev.

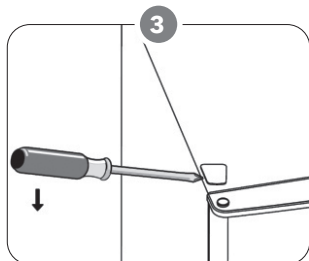

3 Odstranite zgornji levi pokrov z vijaki.

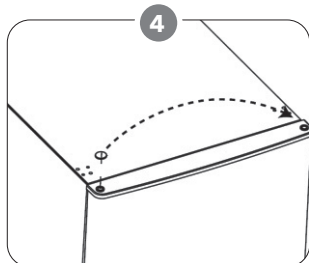

4 Premaknite pokrov jedra z leve na desno stran. Nato dvignite zgornji.

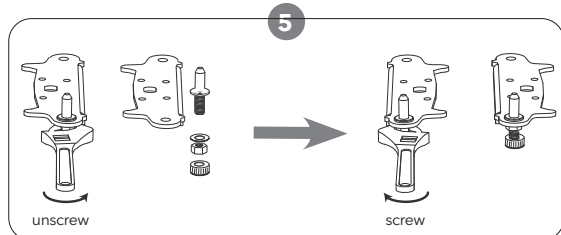

5 Odvijte in odstranite spodnji čep tečaja, obrnite nosilec in ga zamenjajte.

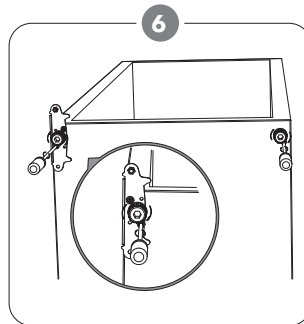

6 Ponovno namestite nosilec in pritrдите spodnji čep tečaja. Zamenjajte obe nastavljivi nogi.

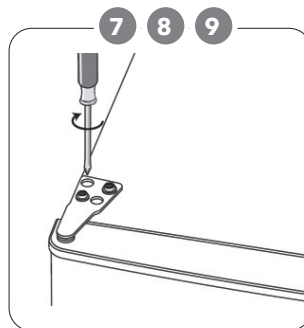

7. Vrata namestite nazaj. Preprijčajte se, da so vrata vodoravno in navpično poravnana tako, da so tesnila zaprta na vseh straneh, preden dokončno zategnete zgornji tečaj.
8. Namestite nosilec tečajev in ga privijte na zgornji del enote.
9. Po potrebi ga zategnite s ključem.

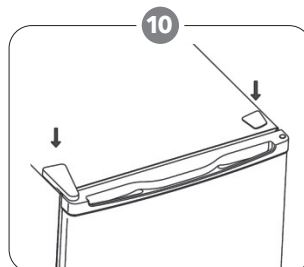

10 Postavite zgornji pokrov in ga pritrдите z 2 vijakoma na zadnji strani.

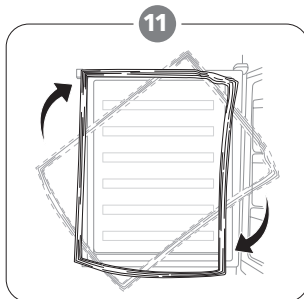

11 Odstranite tesnila vrat hladilnika in zamrzovalnika ter jih po vrtenju pritrдите.

NAMESTITEV

Namestite zunanji ročaj vrat (če je zunanji ročaj prisoten)

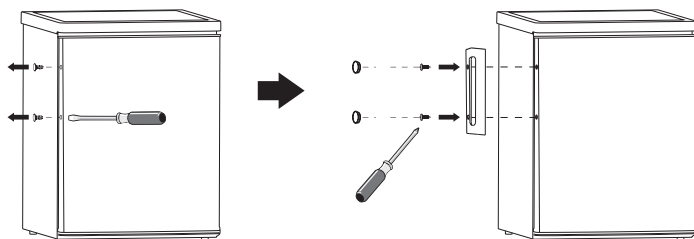

Prostorske zahteve

- Omogočite dovolj prostora za odpiranje vrat.

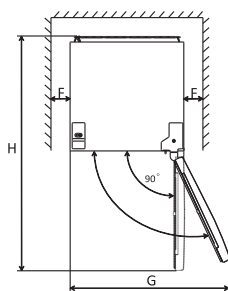
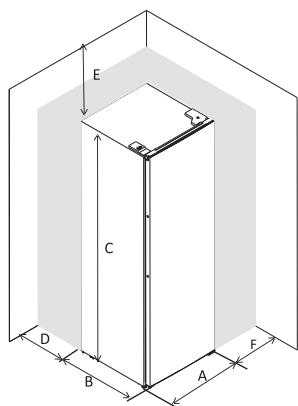

A	544
B	556
C	1426
D	min=50
E	min=50
F	min=50
G	1088
H	1100

Izravnava naprave

V ta namen nastavite dve nivelirni nogi na sprednji strani enote.
 Če enota ni ravna, vrata in magnetno tesnilo ne bodo pravilno pokrili.

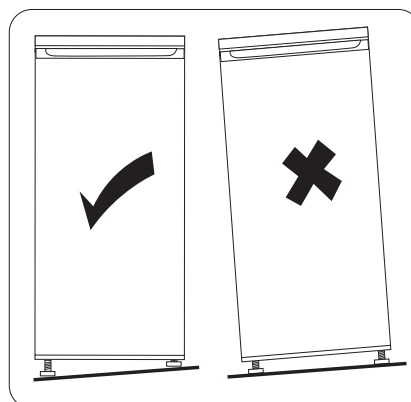
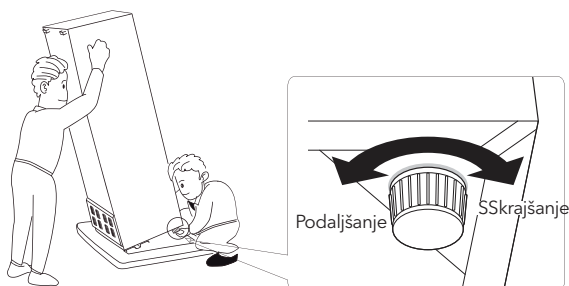

⚠ OPOZORILO!

Omogočen mora biti izklop naprave iz električnega omrežja, zato mora biti vtič po namestitvi lahko dostopen.

Električna povezava

Pred priključitvijo preverite, ali napetost in frekvenca, ki sta navedeni na tipski ploščici, ustrežata vašemu domačemu električnemu omrežju. Naprava mora biti ozemljena. Vtič napajalnega kabla je v ta namen opremljen s kontaktom. Če vtičnica domačega električnega napajanja ni ozemljena, priključite aparat na ločeno ozemljilo v skladu z veljavnimi predpisi in se posvetujte z usposobljenim električarjem. Proizvajalec zavrača vso odgovornost, če zgoraj navedeni varnostni ukrepi niso upoštevani. Ta naprava je skladna z direktivami E.E.C.

DNEVNA UPORABA

Prva uporaba

Čiščenje notranjosti

Pred prvo uporabo aparata notranjost in vse notranje dodatke operite z mlačno vodo in nevtralnimi milom, da odstranite značilen vonj povsem novega izdelka, nato pa jih temeljito posušite.

POMEMBNO! Ne uporabljajte detergentov ali abrazivnih praškov, saj ti poškodujejo premaz.

Temperatura Nastavitve

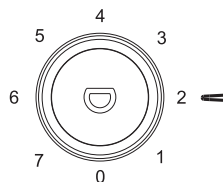

- Priključite aparat. Notranjo temperaturo uravnava termostat. Na voljo je 8 nastavitvev. 1 je najtoplejša nastavev, 7 je najhladnejša nastavev, 0 pa je za izklop naprave.
- Naprava morda ne bo delovala pri pravilni temperaturi, če je v posebej vročem prostoru ali če pogosto odpirate vrata.
- Ta hladilni aparat ni primeren za zamrzovanje živil.

Priporočilo za nastavev temperature

Temperatura okolja	Predal za zamrzovalnik	Predal hladilnika
Poletna	/	<p>Nastavite na 3 ~ 4</p>
Normalna	/	<p>Nastavite na 3 ~ 4</p>
Zimska	/	<p>Nastavite na 2~3</p>

- Zgornji podatki uporabnikom priporočajo nastavev temperature.

Postavite različna živila v različne predale v skladu s spodnjo tabelo.

Predeli hladilnika	Tip živila
Vrata ali balkoni hladilnika	<ul style="list-style-type: none"> • živila z naravnimi konzervansi, kot so marmelade, sokovi, pijače, začimbe.. • Ne shranjujte hitro pokvarljivih živil.
Predal za zelenjavo	<ul style="list-style-type: none"> • Sadje, zelišča in zelenjavo postavite ločeno v koš za drobtine. • Banan, čebule, krompirja in česna ne shranjujte v hladilniku.
Polica hladilnika - sredina	<ul style="list-style-type: none"> • Mlečni izdelki, jajca
Polica hladilnika - zgornja	<ul style="list-style-type: none"> • živila, ki jih ni treba kuhati, kot so živila, pripravljena za uživanje, delikatesno meso, ostanki hrane.

Vpliv na shranjevanje živil

- Pri priporočeni nastavitvi je najboljši čas shranjevanja v hladilniku največ 3 dni.
- Pri priporočeni nastavitvi je najboljši čas shranjevanja v zamrzovalniku največ 1 mesec.
- Pri drugih nastavitvah se lahko najboljši čas shranjevanja skrajša.

Prva uporaba

Čiščenje notranjosti

Pred prvo uporabo aparata notranjost in vse notranje dodatke operite z mlačno vodo in nevtralnimi milom, da odstranite značilen vonj povsem novega izdelka, nato pa jih temeljito posušite.

POZOR! Ne uporabljajte detergentov ali abrazivnih praškov, saj ti poškodujejo premaz.

Dodatna oprema

Premične police

Stene hladilnika so opremljene z nizom vodil, tako da lahko police poljubno namestite.

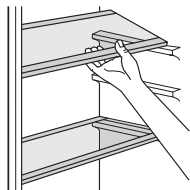

Nasveti za hlajenje

- Meso (vse vrste): zavijte v polietilenske vrečke in postavite na steklene police nad predalom za zelenjavo.
- Zaradi varnosti meso tako shranjujte le en ali največ dva dni.
- Kuhana hrana, hladne jedi itd.: te morajo biti pokrite in jih lahko postavite na katero koli polico.
- Sadje in zelenjava: temeljito ju je treba očistiti in položiti v poseben(-e) predal(-e).
- maslo in sir: postaviti ju je treba v posebne nepredušne posode ali zaviti v aluminijasto folijo ali polietilenske vrečke, da se izloči čim več zraka.
- steklenice z mlekom: te morajo imeti pokrovček in jih je treba shraniti na balkonih na vratih.
- Banan, krompirja, čebule in česna, če niso zapakirani, ne smete hraniti v hladilniku.

Čiščenje

Iz higienskih razlogov je treba redno čistiti notranjost aparata, vključno z notranjimi dodatki.

! POZOR!

Med čiščenjem naprava ne sme biti priključena na električno omrežje. Nevarnost električnega udara! Pred čiščenjem izklopite aparat in izvlecite vtič iz električnega omrežja ali izklopite oziroma ugasnite odklopnik ali varovalko. Naprave nikoli ne čistite s paro s parnim čistilnikom. V električnih komponentah se lahko nabere vlaga, nevarnost električnega udara! Vroči hlapi lahko povzročijo poškodbe plastičnih delov. Naprava mora biti suha, preden jo ponovno vključite v uporabo.

POMEMBNO! Eterična olja in organska topila lahko napadejo plastične dele, npr. limonin sok ali sok iz pomarančne lupine, maslena kislina, čistila, ki vsebujejo ocetno kislino.

- Ne dovolite, da bi takšne snovi prišle v stik z deli naprave.
- Ne uporabljajte abrazivnih čistil
- Odstranite živila iz zamrzovalnika. Shranjujte jih na hladnem mestu, dobro pokrite.
- Izklopite aparat in izvlecite vtič iz električnega omrežja ali izklopite odklopnik ali varovalko.
- Aparat in notranjo opremo očistite s krpo in mlačno vodo. Po čiščenju obrišite s svežo vodo in osušite.
- Ko je vse suho, aparat ponovno vključite v obratovanje.

Postavitev balkonov z vrati

Za shranjevanje različno velikih paketov živil so balkoni vrat lahko postavljeni na različnih višinah. Te prilagoditve izvedete na naslednji način: postopoma potegnite balkon v smeri puščic, dokler se ne sprostijo, nato pa ga po potrebi ponovno namestite.

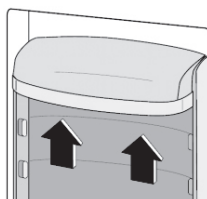

Nasveti za hlajenje svežih živil

Če želite doseči najboljšo zmogljivost:

- V hladilniku ne shranjujte tople hrane ali izhlapevajočih tekočin.
- Živila pokrijte ali zavijte, zlasti če imajo močan okus

Zamenjajte žarnico

Notranja luč je tipa LED. Če želite zamenjati svetilko, se obrnite na usposobljenega tehnika.

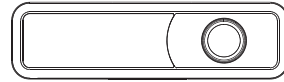

ODPRAVLJANJE TEŽAV

! CAUTION!

Pred odpravljanjem težav odklopite napajanje. Odpravljanje težav, ki niso opisane v tem priročniku, lahko opravi le usposobljen električar ali pristojna oseba.

IMPORTANT! There are some sounds during normal use (compressor, refrigerant circulation).

Težava	Morebitni vzrok	Rešitev
Naprava ne deluje	Gumb za uravnavanje temperature je nastavljen na številko "0".	Nastavite gumb na drugo številko, da vklopite napravo.
	Napajalni vtič ni priključen ali je zrahljan	Vstavite napajalni vtič.
	Varovalka je pregorela ali je v okvari	Preverite varovalko in jo po potrebi zamenjajte.
	Vtičnica je okvarjena	Okvare vtičnic mora odpraviti električar.
Hrana je pretopla.	Temperatura ni pravilno nastavljena.	Oglejte si poglavje o začetni nastavitvi temperature.
	Vrata so bila dlje časa odprta.	Vrata odpirajte le toliko časa, kolikor je potrebno.
	V zadnjih 24 urah je bila v aparat vložena večja količina tople hrane.	Začasno nastavite regulacijo temperature na nižjo temperaturo.
	Naprava se nahaja v bližini vira toplote.	Oglejte si razdelek o lokaciji namestitve.
Naprava se preveč ohladi	Temperatura je nastavljena prenizko.	Začasno obrnite gumb za uravnavanje temperature na toplejšo nastavitvev.
Nenavadni zvoki	Naprava ni v ravni legi.	Ponovno nastavite nogice.
	Naprava se dotika stene ali drugih predmetov.	Napravo nekoliko premaknite.
	Sestavni del, npr. cev, na zadnji strani naprave se dotika drugega dela naprave ali stene.	Po potrebi sestavni del previdno odprite s poti.
Voda na tleh	Odprtina za odvajanje vode je zamašena.	Oglejte si poglavje Čiščenje.
Bočna plošča je vroča	Kondenzator je v notranjosti plošče.	To je normalno.

Če se okvara ponovno pojavi, se obrnite na servisni center.

⚠ BEZBEDNOSNA UPUTSTVA

Radi sopstvene bezbednosti obezbedite sigurnu upotrebu, pre instalacije i prve upotrebe uređaja, pročitajte ovo korisničko uputstvo, uključujući i savete i upozorenja. Da biste izbegli nepotrebne greške i nezgode, važno je da se postarate da sve osobe koje koriste uređaj budu detaljno upoznate s njegovim operacijama i bezbedonosnim funkcijama. Sačuvajte ova uputstva i pobrinite se da budu u sklopu uređaja ako bude premešten ili prodat, kako bi svako, ko ga koristi tokom svog života bio upoznat sa pravilnom upotrebom i bezbednošću uređaja.

Imajte na umu ovo korisničko uputstvo radi svoje lične sigurnosti i sigurnosti imovine, budući da proizvođač nije odgovoran za štetu učinjenu propustima.

Bezbednost dece i nesamostalnih osoba

- Ovaj uređaj mogu koristiti deca starosti 8 ili više godina i osobe sa smanjenim fizičkim, čulnim ili mentalnim sposobnostima, ili manjkom iskustva i znanja ukoliko su pod nadzorom, ili su im data uputstva u vezi sa bezbednom upotrebom uređaja, i svesni su mogućeg rizika.
- Deca bi trebalo da budu pod nadzorom, kako biste osigurali da se ne igraju uređajem.
- Čišćenjem i održavanjem ne bi trebalo da se bave deca, osim ako nisu starosti 8 ili više godina i moraju biti pod obaveznim nadzorom.
- Svu ambalažu čuvajte van domašaja dece. Postoji opasnost od gušenja.
- Ukoliko ste odlučili da više ne koristite uređaj, prekinite napajanje uređaja strujom, preseccite kabl za napajanje (što je bliže moguće uređaju) i uklonite vrata, kako biste sprečili mogućnost da deca, koja se igraju, pretrpe strujni udar ili se zatvore u uređaj.
- Ukoliko ovaj uređaj ima magnetnu gumu na vratima, a želite da njime zamenite stariji uređaj, koji se zatvara pomoću opruge na vratima ili poklopcu, onemogućite funkcionisanje zatvaranja starijeg uređaja pomoću opruge. Na ovaj način ćete sprečiti da uređaj postane smrtonosna zamka za dete.

Opšta bezbednost

⚠ UPOZORENJE!

- Održavajte ventilacione otvore u kućištu frižidera ili ugradnoj strukturi čistima od začepljenja.
- Nemojte koristiti mehaničke uređaje ili druge naprave kako biste ubrzali proces odmrzavanja, osim proizvoda preporučenih od strane proizvođača uređaja.
- Nemojte oštetiti sistem za hlađenje.
- Nemojte stavljati druge električne uređaje (kao što su uređaji za pravljenje sladoleda) u uređaj za hlađenje, osim ako ih proizvođač nije odobrio u ovu svrhu.
- Ne dirajte sijalicu ukoliko radi duže vremena, jer može biti veoma vruća.¹
- Nemojte čuvati eksplozivne supstance, kao što su ambalaže sprejeva sa zapaljivim gasom u ovom uređaju.
- Supstanca za hlađenje, izobutan (R600a), se nalazi u sistemu za hlađenje uređaja, to je prirodni gas s visokim nivoom ekološke kompatibilnosti, ali izuzetno zapaljiv.
- Pobrinite se da tokom transporta ili postavljanja uređaja ne bude oštećena nijedna komponenta sistema za hlađenje uređaja.
 - izbegavajte otvoren plamen i izvore zapaljivosti
 - temeljno provetrite prostoriju, u kojoj se nalazi uređaj
- Opasno je menjati specifikacije ili modifikovati proizvod na bilo koji način. Bilo kakvo oštećenje kabla može prouzrokovati kratak spoj, požar i/ili strujni udar.

¹ Ukoliko u uređaju postoji.

² Ukoliko postoji deo za zamrzavanje.

³ Ukoliko postoji deo za čuvanje sveže hrane

- Ovaj uređaj je namenjen za upotrebu u domaćinstvima i za slične primene, kao što su
 - prostori za zaposlene u kuhinji, u prodavnicama, kancelarije i druga radna okruženja;
 - poljoprivredna domaćinstva i od strane hotelskih i motelskih gostiju, kao i drugih vrsta ovakvih objekata;
 - objekti koji pružaju uslugu noćenja sa doručkom;
 - catering i slične neprodajne namene.

⚠ UPOZORENJE!

- Bilo koju električnu komponentu (utikač, kabl za napajanje, kompresor itd.) mora zameniti ovlašćeni serviser ili kvalifikovano osoblje.
- Sijalica, dostavljena sa ovim uređajem, je "sijalica za specijalnu namenu" i može se koristiti samo za uređaj uz koji je dostavljena. Ova "sijalica za specijalnu namenu" se ne može koristiti za kućno osvetljenje.
- Kabl za napajanje se ne sme produžavati.
- Proverite da li je utikač, na zadnjoj strani uređaja, zgnječen ili oštećen. Zgnječen ili oštećen utikač može dovesti do pregrevanja i izazvati požar.
- Pobrinite se da vam glavni utikač uređaja bude dostupan.
- Nemojte izvlačiti glavni kabl.
- Ukoliko utičnica nije fiksirana, nemojte priključivati aparat. Postoji rizik od strujnog udara ili vatre.
- Ne smete raditi ništa na uređaju bez osvetljenja.
- Uređaj je težak. Budite oprezni tokom pomeranja uređaja.
- Nemojte uklanjati ili dodirivati elemente iz dela za zamrzavanje ako su vam ruke vlažne/mokre, budući da to može prouzrokovati ogrebotine ili promrzline na koži.
- Izbegavajte duže izlaganje aparata direktnoj sunčevoj svetlosti.

Dnevna upotreba

- Ne stavljajte vruće stvari na plastične delove uređaja.
- Ne stavljate prehrambene proizvode iza zadnji zid.
- Zamrznuta hrana se ne sme ponovo zamrzavati nakon što se otopi.²
- Već zapakovanu zamrznutu hranu čuvajte u skladu sa instrukcijama proizvođača, u vezi sa zamrznutom hranom.²
- Striktno se pridržavajte preporuka proizvođača u pogledu držanja stvari u uređaju. Pridržavajte se relevantnih instrukcija.
- Ne stavljate gazirana pića u deo za zamrzavanje, budući da to stvara pritisak, koji može prouzrokovati pucanje ambalaže, što može dovesti do oštećenja uređaja.²

Održavanje i čišćenje

- Pre održavanja, isključite uređaj, ili prekinite dotok električne energije.
- Uređaj nemojte čistiti metalnim predmetima.
- Ne koristite oštre predmete, da bi ih uklonili led sa uređaja. Koristite plastična sredstva za struganje.²
- Redovno proveravajte odvod za odledenu vodu u frižideru. Ukoliko je potrebno, očistite odvod. Ukoliko je odvod blokiran, voda će se sakupljati na dnu uređaja.³

Instalacija uređaja

VAŽNO! Za priključivanje na električnu mrežu, pažljivo pratite uputstva data u specifičnim delovima uputstva.

- Raspakujte uređaj i proverite da li postoje na njemu oštećenja. Ne povežite uređaj na struju, ukoliko je oštećen. Moguća oštećenja odmah prijavite u mestu gde ste ga kupili. U tom slučaju zadržite ambalažu uređaja.
- Preporučuje se, da sačekate najmanje četiri sata pre nego što priključite uređaj, kako bi se ulje vratilo u kompresor.

- Potrebno je obezbediti adekvatno strujanje vazduha oko uređaja, nepostojanje ovoga može dovesti do pregrevanja. Za postizanje odgovarajućeg protoka vazduha, pratite uputstva potrebna za instalaciju uređaja.
- Gde god je moguće, razmaknica mora biti postavljena između uređaja i zida, kako bi se izbeglo dodirivanje ili hvatanje za vruće delove (kompresor, kondenzator) kako bi se izbegle moguće opekotine.
- Uređaj ne sme biti postavljen blizu radijatora ili štednjaka.
- Pobrinite se da bude obezbeđen lak pristup glavnom utikaču i nakon postavljanja uređaja.

Servisiranje

- Bilo kakvo servisiranje uređaja, koje zahteva električne radove, treba da bude obavljen od strane kvalifikovanog električara ili kompetentne osobe.
- Samo ovlašćeni centar za servisiranje može obaviti popravke na uređaju, i mogu se koristiti samo originalni rezervni delovi.

Ušteda energije

- Ne stavljajte vruću hranu u uređaj;
- Ne pakujte svu hranu zajedno, budući da to sprečava cirkulaciju vazduha;
- Pobrinite se da hrana ne dotiče zadnji deo pregrade(a);
- Ukoliko nestane struje, ne otvarajte vrata;
- Ne otvarajte često vrata;
- Ne držite vrata otvorena drugo;
- Nemojte postavljati termostat na izuzetno niske temperature
- Određeni elementi, kao što su fiokice, mogu biti uklonjeni, kako bi

se napravila veća zapremina za skladištenje, i smanjila potrošnja energije.

Zaštita životne sredine

 Ovaj uređaj ne sadrži gasove, koji mogu oštetiti ozonski omotač, ni u sistemu za hlađenje, ni u materijalima za izolaciju. Uređaj ne bi trebalo odlagati zajedno sa građskim ili kućnim otpadom. Izolaciona pena sadrži zapaljive gasove: uređaj bi trebalo odložiti u skladu sa propisima za uređaje, koje su izdale lokale vlasti. Izbegavajte pravljenje oštećenja dela za hlađenje, posebno dela za razmenu toplote. Materijali korišćeni za ovaj uređaj, mogu se reciklirati ukoliko su označeni simbolom za reciklažu. ♻️



Oznaka na proizvodu, ili njegovom pakovanju, ukazuje da ovaj proizvod ne sme biti tretiran kao otpad nastao u domaćinstvu. Umesto toga, treba ga ostaviti na odgovarajućem mestu, na kojem se sakuplja električna i elektronska oprema.

Osiguravanjem da je proizvod ispravno odložen, pomoć ćete sprečavanju potencijalnih negativnih posledica po životnu sredinu i ljudsko zdravlje, koje inače mogu biti uzrokovane nepravilnim odlaganjem otpada ovog uređaja. Za više detalja o recikliranju ovog proizvoda, molimo vas da kontaktirate svoju lokalni organ za zaštitu životne sredine, preduzeće za odlaganje komunalnog otpada ili prodavnicu, u kojoj ste kupili proizvod.

Materijali ambalaže

Materijali označeni ovim simbolom mogu se reciklirati. Ambalažu odložite u odgovarajući konterjner za prikupljanje otpada za reciklažu.

Odlaganje uređaja

1. Prekinite napajanje uređaja strujom.
2. Odsecite kabl za napajanje i odložite ga.

PREGLED

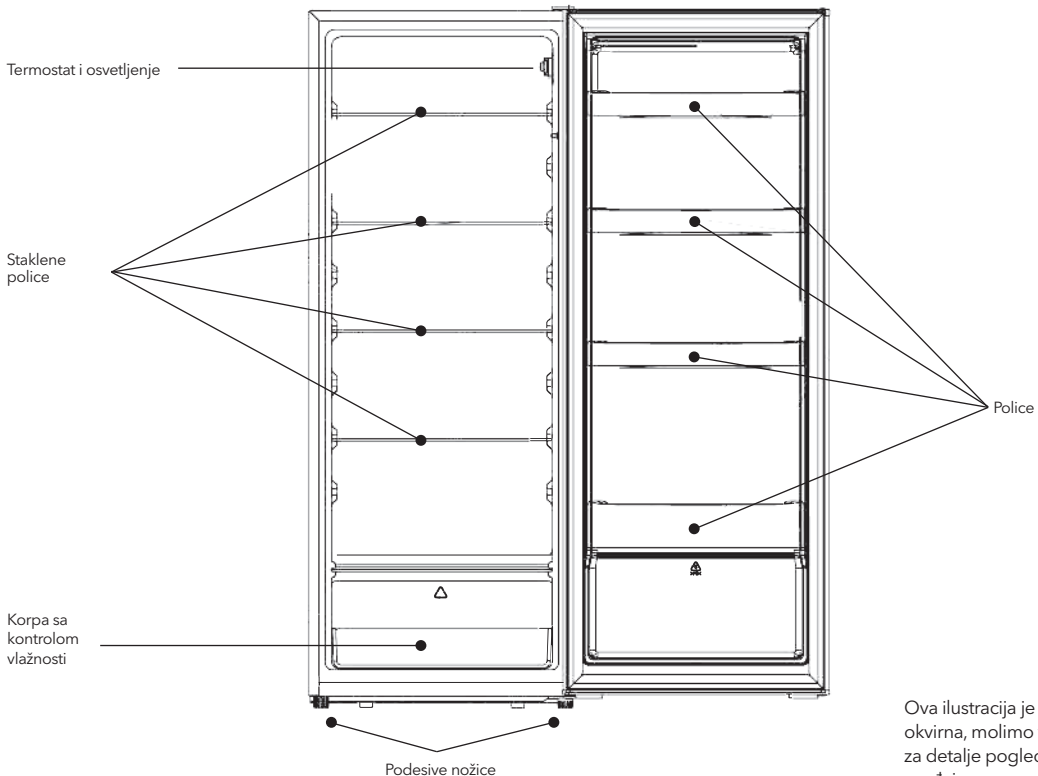

Ova ilustracija je samo okvirna, molimo vas da za detalje pogledajte svoj uređaj.

ZAMENA SMERA OTVARANJA VRATA

Potreban alat: Philips odvijač, ravni odvijač, šestougaoni ključ.

- Pobrinite se da uređaj bude isključen i prazan.
- Da biste skinuli vrata, potrebno je da uređaj nagnete unazad. Uređaj treba da bude postavljen na tvrdu podlogu, kako se ne bi dogodilo da isklizne prilikom zamene položaja vrata.

- Svi uklonjeni delovi moraju biti sačuvani radi ponovnog instaliranja vrata.
- Uređaj nemojte stavljati u horizontalan položaj, jer to može oštetiti sistem za hlađenje.
- Preporučuje se da dve osobe učestvuju u montiranju.

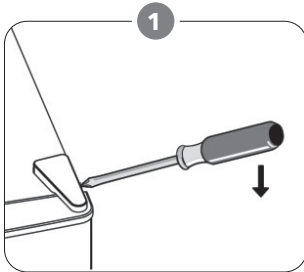

1 Uklonite gornji desni poklopac šarke

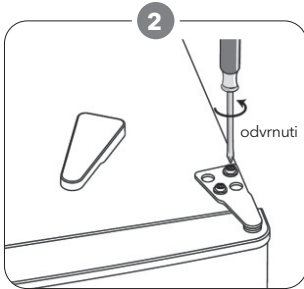

2 Odvrtite zavrtnje. Zatim uklonite držač šarke.

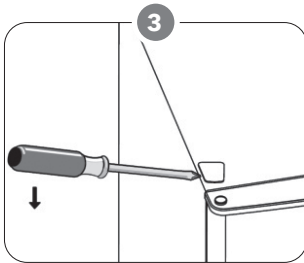

3 Uklonite gornji levi poklopac zavrtnja.

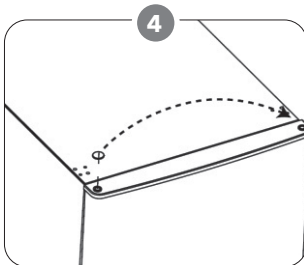

4 Pomerite poklopac jezgra sa leve na desnu stranu. Zatim podignite gornja vrata i stavite ih na podstavljenu površinu da sprečite grebanje

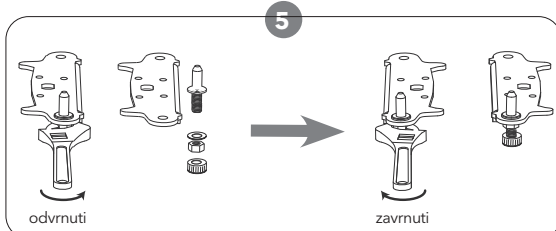

5 Odvrtite i uklonite zatik donje šarke, okrenite držač i zamenite ga.

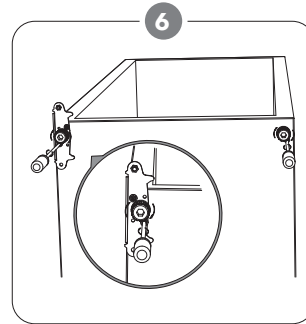

6 Ponovo postavite držač koji odgovara donjoj osovini. Zamenite obe podesive nožice.

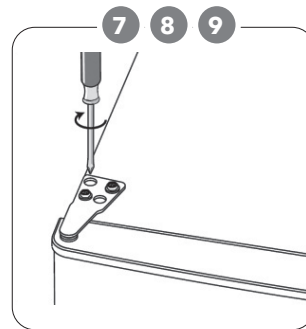

7. Vratite vrata. Uverite se da su vrata postavljena horizontalno i vertikalno tako da su zaptivke zatvorene sa svih strana pre konačnog zatezanja gornje šarke.
8. Umetnite držač šarke i pričvrstite ga na vrh uređaja.
9. Koristite ključ da ga zategnete ako je potrebno.

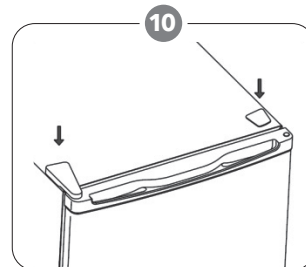

10 Stavite šarku i poklopac zavrtnja nazad.

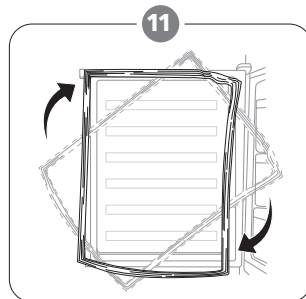

11 Odvojite zaptivke na vratima frižidera, a zatim ih pričvrstite nakon rotiranja.

UGRADNJA UREĐAJA

Postavite ručku za vrata (ukoliko je dobijena uz uređaj)

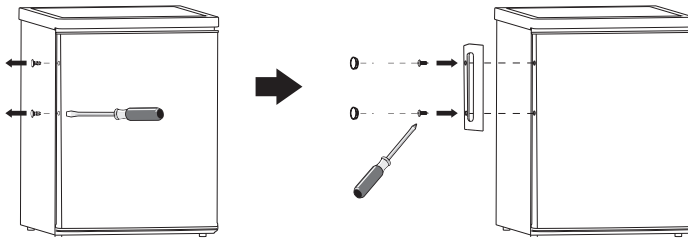

Potrebe prostora

- Ostavite dovoljno mesta za otvaranje vrata.

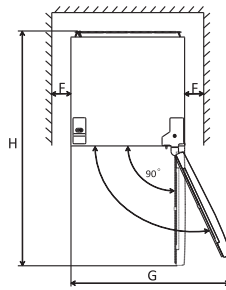
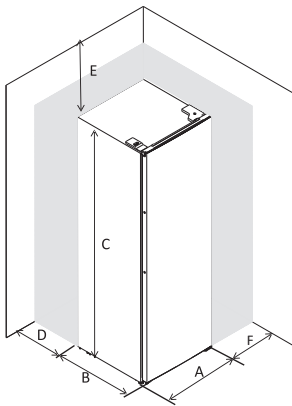

A	544
B	556
C	1426
D	min=50
E	min=50
F	min=50
G	1088
H	1100

Nivelacija uređaja

Kako biste ovo uradili, podesite dve podesne nožice s prednje strane uređaja. Ukoliko uređaj nije nivelisan, vrata i magnetna guma neće pravilno prijanjati.

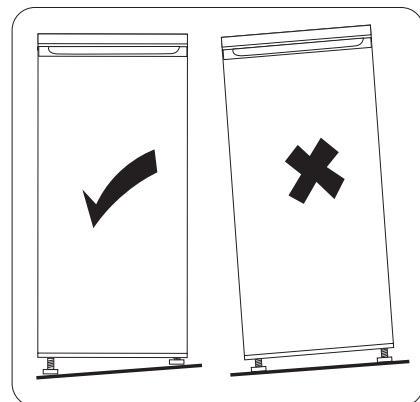
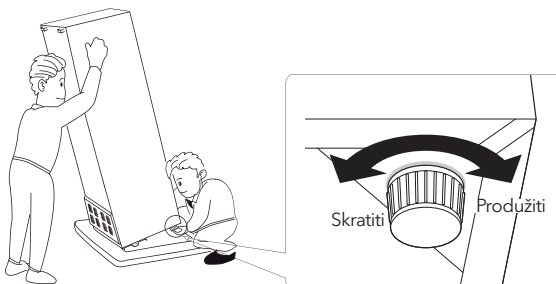

UPOZORENJE!

Prekidanje napajanja uređaja mora biti omogućeno; iz tog razloga, utičnica mora biti dostupna nakon postavljanja uređaja.

Povezivanje na struju

Pre uključivanja, proverite da napon i frekvencija prikazana na tablici specifikacije odgovaraju naponu struje domaćinstva. Uređaj mora biti uzemljen. Kabl za napajanje električnom energijom je opremljen kontaktom za ovu namenu. Ukoliko utičnica u domaćinstvu nema uzemljenje, priključite uređaj na izdvojeno uzemljenje u skladu sa trenutnim propisima; konsultujte se sa kvalifikovanim električarem.

Proizvođač ne snosi nikakvu odgovornost, ukoliko gore navedene preventivne mere nisu ispoštovane. Ovaj uređaj ispunjava uslove EEC direktiva.

DNEVNA UPOTREBA

Prva upotreba

Čišćenje unutrašnjosti uređaja

Pre korišćenja uređaja po prvi put, očistite unutrašnjost i sve unutrašnje elemente mlakom vodom i neutralnim sapunom, kako biste uklonili tipičan miris novog proizvoda, a zatim ga dobro osušite

VAŽNO! Ne koristite deterđente ili abrazivna sredstva, budući da mogu da oštete površinu.

Podešavanje temperature

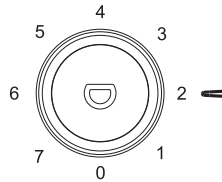

- Uključite svoj uređaj. Unutrašnju temperaturu reguliše termostat. Postoji 8 nivoa temperature, 1 je najtopliji nivo, 7 je najhladniji, i 0 znači da je uređaj isključen.
- Uređaj možda neće raditi na pravoj temperaturi, ako se nalazi u veoma toplom okruženju ili ako često otvarate vrata.
- Frizider nije pogodan za zamrzavanje namirnica

Preporuka za podešavanje temperature

Temperatura okoline	Odeljak zamrzivača	Odeljak frižidera
Leto	/	 3~4
Standardno	/	 3~4
Standardno	/	 2~3

- Gore navedene informacije daju korisnicima preporuku za podešavanje temperature

Postavite različite namirnice u različite pregrade prema tabeli ispod

Odeljci frižidera	Vrste namirnica
Vrata ili police u vratima odeljka za rashlađivanje	<ul style="list-style-type: none"> Namirnice sa prirodnim konzervansima, poput džemova, sokova, pića, dodataka jelima. Nemojte držati kvarljive namirnice.
Crisper fioka za čuvanje svežine (fioka za čuvanje salate)	<ul style="list-style-type: none"> Voće, začinsko bilje i povrće treba držati zasebno u crisper fioci za čuvanje svežine. Banane, crni luk, paradajz i beli luk ne treba držati u frižideru.
Polica frižidera - srednja	<ul style="list-style-type: none"> Mlečni proizvodi, jaja
Polica frižidera - gornja	<ul style="list-style-type: none"> Hrana koju nije potrebno termički obrađivati, poput gotove hrane, mesnih prerađevina, ostataka hrane.

Efekat na skladištenje hrane

- Pri preporučenim podešavanjima, optimalni period čuvanja hrane u frižideru iznosi ne duže od 3 dana.
- Pri preporučenim podešavanjima, optimalni period čuvanja hrane u zamrzivaču iznosi ne duže od 1 meseca.
- Pri drugim vrednostima podešavanja, optimalni period čuvanja hrane može biti kraći.

Prva upotreba

Čišćenje unutrašnjosti uređaja

Pre korišćenja uređaja po prvi put, očistite unutrašnjost i sve unutrašnje elemente mlakom vodom i neutralnim sapunom, kako biste uklonili tipičan miris novog proizvoda, a zatim ga dobro osušite

VAŽNO! Ne koristite deterdžente ili abrazivna sredstva, budući da mogu da oštete površinu.

Prateći elementi

Police koje se mogu pomeriti

Zidovi frižidera imaju niz žljebova, tako da se police mogu podešavati po želji.

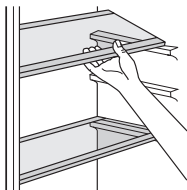

Podešavanje policia na vratima

Kako biste omogućili odlaganje hrane različitih veličina, police na vratima mogu biti podešena na različite nivoe. Kako biste ovo prilagodili, učinite sledeće: postepeno spuštajte policu u smeru strelice, dok se bude slobodna, a onda je pozicionirajte po potrebi.

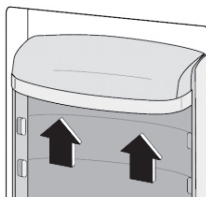

Korisni saveti

Kako biste dobili najbolji učinak:

- Ne čuvajte vruću hranu ili tečnosti koje isparavaju u frižideru
- Pokrijte ili uvijte hranu, naročito ako ima jak miris

Saveti za čuvanje hrane u frižideru

- Meso (sve vrste): uvijte u polietilenske kese i stavite na staklene police iznad fioke za povrće.
- Radi sigurnosti, hranu na ovaj način čuvajte jedan dan, najviše dva.
- Kuvana hrana, hladna jela, itd...: treba ih pokriti i mogu se odložiti na bilo koju policu.
- Voće i povrće: treba da bude temeljno oprano i odloženo u fiok, namenjene za njihovo čuvanje.
- buter i sir: treba da budu stavljeni u specijalne posude koje ne propuštaju vazduh, ili zavijeni u aluminijumske folije ili polietilenske kese kako bi se uklonilo što više vazduha.
- Boce s mlekom/jogurtom: treba da budu zatvorene i da se čuvaju u policama na vratima.
- Banane, krompir, luk i beli luk, ukoliko nisu zapakovani, ne smeju biti čuvani u frižideru.

Čišćenje

Iz higijenskih razloga unutrašnjost uređaja, uključujući i unutrašnje elemente, treba čistiti redovno.

! OPREZI

Uređaj ne sme biti povezan strujom tokom čišćenja. Postoji opasnost od strujnog udara! Pre čišćenja uređaja, isključite ga i prekinite dotok električne energije, ili isključite automatsku sklopku ili osigurač. Uređaj nikako ne čistite paročistačem. Vлага može da se nakupi u električnim komponentama, opasnost od strujnog udara! Vrela isparenja mogu dovesti do oštećenja plastičnih delova. Uređaj mora biti suv pre ponovne upotrebe.

VAŽNO! Eterična ulja i organski rastvarači mogu nagristi plastične delove, na primer limunov sok, ili sok od pomorandžine kore, karboksilne kiseline, sredstva za čišćenje koja sadrže sircetnu kiselinu.

- Ne dozvolite da ovakve supstance dođu u kontakt sa delovima uređaja.
- Nemojte koristiti abrazivna sredstva za čišćenje
- Uklonite hranu iz zamrzivača. Hranu čuvajte na hladnom mestu, i dobro je pokrijte.
- Isključite uređaj i prekinite dotok električne energije, ili isključite automatsku sklopku ili osigurač.
- Očistite uređaj i unutrašnje elemente tkaninom i mlakom vodom. Nakon čišćenja isperite čistom vodom i osušite krpom.
- Nakon što sve bude suvo, ponovo uključite uređaj.

Menjanje sijalice

Unutrašnje svetlo je LED tipa. Za zamenu lampe kontaktirajte kvalifikovanog tehničara.

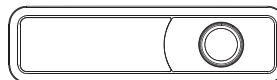

REŠAVANJE PROBLEMA

! OPREZ!

Pre rešavanja problema, prekinite napajanje električnom energijom. Samo kvalifikovani električar ili kompetentna osoba treba da reši problem koji nije naveden u ovom uputstvu.

VAŽNO! Postoje određeni zvukovi, koje uređaj proizvodi tokom normalne upotrebe (kompresor, rashladni deo uređaja).

Problem	Mogući uzrok	Rešenje
Uređaj ne radi	Regulator temperature je postavljen na "0".	Postavite regulator temperature na neki drugi broj, kako biste uključili uređaj.
	Uređaj nije priključen na strujno kolo.	Utaknite utikač.
	Osigurač je ispao ili je neispravan.	Proverite osigurač, zamenite ga ako je potrebno.
	Utičnica je neispravna.	Kvarove utikača treba da popravi električar.
Hrana je pretopla.	Temperatura nije pravilno podešena.	Molimo vas, pogledajte odeljak za osnovni nivo temperature.
	Vrata su bila otvorena duže vremena.	Držite vrata otvorenim samo onoliko, koliko je potrebno.
	Velika količina tople hrane je stavljena u uređaj u poslednja 24 sata.	Podesite regulator temperature na privremeno na nižu temperaturu.
	Uređaj je blizu izvora toplote.	Molimo vas, pogledajte odeljak za lokaciju i instalaciju.
Uređaj previše hladi	Regulator temperature je podešen na hladno.	Podesite regulator temperature na privremeno na višu temperaturu
Neobični zvukovi	Uređaj nije nivelisan.	Ponovo podesite nožice.
	Uređaj dodiruje zid ili druge predmete.	Malo pomerite uređaj.
	Deo, kao što je cevovod na zadnjoj strani uređaja, dodiruje druge delove uređaja ili zid.	Ukoliko je potrebno, pažljivo uklonite deo koji predstavlja prepreku.
Voda na podu	Odvod je blokiran.	Pogledajte odeljak za čišćenje.
Ploča sa strane je vruća	Kondenzator je unutar ploče.	To je normalno.

TESLA

tesla.info

