

TESLA



IR380BA

User Manual

ENG BIH/CG BG GR HR
HU MK RO SLO SRB

STEAM IRON

Household Use only.

Read this instruction manual carefully before using.

SAFETY INSTRUCTIONS

1. Use the iron for its intended purpose, for ironing fabrics on board.
2. To protect against burns or injury to persons, do not iron or steam fabrics while being worn on the body.
3. The iron should always be turned 'OFF' before plugging or unplugging from outlet. Never pull cord to disconnect from outlet, instead, grasp plug and pull to disconnect.
4. Do not allow cord to touch hot surface. Allow the iron to cool completely before storing.
5. Always disconnect iron from electrical outlet for filling or emptying water and when not in use.
6. To avoid risk of electric shock, do not operate iron with a damaged cord or if the iron has been dropped or damaged. For repair, take it to an authorized Surya Service center.
7. Close supervision is necessary for this appliance being used by or near children. Do not leave iron unattended while connected or on an ironing board.
8. Burns can occur from touching hot metal parts, hot water, or steam. Hot water may leak from the iron. Use caution when filling or turning the steam iron upside down.
9. To protect against burns or injury to persons, do not direct steam toward the body when ironing.
10. The iron must be used and rested on a stable surface. When placing the iron on its stand, ensure that the surface on which the stand is placed is stable.

Main features and structure

The product has many functions such as temperature regulating, Spraying, Dry Ironing, Steam, Strong steam, Self-Cleaning Function, Auto-Shut off function etc. and is with characteristics: luxury shape, high heat efficiency, easy using, good ironing result, work saving and time saving, and so on.

COMPONENT NAME

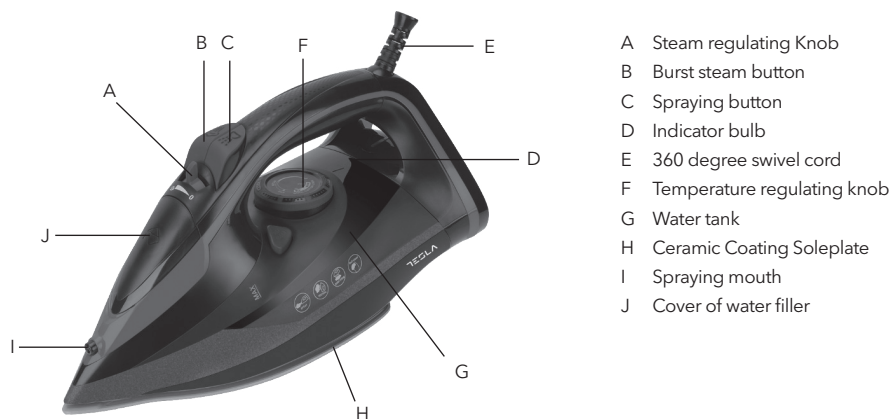

- A Steam regulating Knob
- B Burst steam button
- C Spraying button
- D Indicator bulb
- E 360 degree swivel cord
- F Temperature regulating knob
- G Water tank
- H Ceramic Coating Soleplate
- I Spraying mouth
- J Cover of water filler

How to fill with water

Make sure the iron is turned off and the power cord is unplugged from the electrical outlet.

1. Set the 'Variable' steam knob to the '0' position before filling the iron with water.
2. Open the 'Water Fill' Opening and fill the Tank up to the 'MAX' Line on the tank.
3. The water level can be observed through the transparent part of the tank, when iron placed vertically, in case of water level becomes low, refill the tank, following the procedure described in steps 1 to 3 above.
4. Pour out the remaining water after use.

NOTE

Most tap water can be used in this iron. Do not use water additives or substitute water such as linen or scented water in the steam iron, they can stain fabrics or damage the iron. Do not fill the water more than the 'MAX' position.

How to use as dry iron

1. Position the iron vertically.
2. Plug the iron.
3. Set Steam regulating Knob to MIN position.
4. Preheat the iron until the indicator light goes out. Now dry ironing can begin.

How to use the spray

Before using the spray feature, check the fabric label for ironing instructions because some fabrics may be spotted or stained with moisture.

The spray feature is particularly helpful for removing stubborn wrinkles and where extra dampening is needed. The spray may be use with steam or dry ironing. Simply pump the Spray Mist knob when spray is desired.

How to use as steam iron

Fill the iron as described in 'How to fill with water'.

1. Position the iron vertically and turn the Temperature Control Dial to the steam position.
2. Plug the Cord into the electrical outlet.
3. Set the Temperature Control Dial to the steam position. Steam Ironing is only possible when at higher temperature settings indicated with 'MAX' mark; otherwise the water will leak from the soleplate.
4. Preheat the iron until the indicator light goes out. The light will turn off when the indicated setting reaches the correct temperature.
5. Turn the Temperature regulating knob to the required setting for different types of fabric. Now steam ironing can begin.

How to use the burst of steam

The burst of steam feature provides additional steam for removing stubborn wrinkles. It may be used with steam or fry ironing.

Press the Power Steam button to release the surge of steam. Pressing the button several times may be necessary to prime the surge system. Wait a few seconds for the steam to penetrate the fabric before pressing the button again for more steam.

NOTE

For optimum steam quality, do not apply more than three successive shots after the indicator light goes off.

Anti-Calc Function

The anti-calc function is a permanent system located inside the water tank to eliminate impurities from the water and to reduce the problems connected with limescale build-up.

To prolong the efficiency of this system, follow these steps occasionally:

1. Unplug the iron and allow it to cool down.
2. Locate the water cup that accompanied the iron. Fill it with water 3/4 full. Add 1 teaspoon of salt to water and fill the water tank with this solution.
3. Leave the solution in the water tank for 15 minutes, shaking occasionally, and then empty it.
4. Fill the water tank a second time with salt water solution, shaking occasionally and empty it again after 15 minutes.
5. Fill the tank with fresh water to rinse and empty.

Anti-Drip Function

This system controls the water flow to the soleplate at all times. Below a certain temperature, the anti-drip function cuts off the flow of water and stops the iron from dripping onto the fabric.

Auto-Shut Off Function

The iron will automatically switch off if it is has not been moved for a while, usually 30 seconds in level state; 8 minutes in vertical state.

To indicate that the iron has been switched off, the auto-off indicator light will start blinking.

To heat up the iron again:

1. Pick up the iron or move it slightly.
2. The blue auto-shut off pilot light will go out. The blue temperature pilot light will come on.
3. When the temperature pilot light had gone out and comes on again, the irons is ready for use

After each use

1. Turn the iron off and unplug.
2. Empty the iron immediately after using. Do not store the iron with water in it.
3. Wait until the iron has cooled before storing it, and always set it on the Hell Rest to protect the soleplate from scratches, corrosion or stains.
4. After letting iron cool down completely, store the iron vertically in a safe place.

Outside surface of the iron

After unplugging and cooling the iron, simply wipe off with a damp cloth and if necessary, use a mild detergent. NEVER USE ANY HARSH CLEANERS.

Soleplate

Starch and other residue may be easily removed from the soleplate with a damp cloth.

To avoid scratches the finishing, never use a metallic pad to clean the Soleplate, and never place the iron on a rough surface. If synthetics are ironed at too high temperature not only is the fabric usually ruined, but the iron Soleplate is often covered with the melted remains of the synthetic fabric. The best way to remove synthetic residue from the Soleplate is to heat the iron and to iron over an old cotton rag.



Never Use steam iron cleaners in the iron, since they may damage the working parts of the iron.

CLEANING AND MAINTENANCE

Self Cleaning



IMPORTANT!

Your iron will give the best ironing results and last longest if you apply the Self Cleaning once a month, or more depending upon the usage.

1. Filling the water tank up to half with water.
2. Position the iron on its rear heel.
3. Select the temperature control dial to 'MAX'.
4. Plug the iron.
5. Allow the iron to heat up until the indicator light first goes out.
6. Unplug the iron from the electrical outlet.
7. Keep the iron horizontally over the sink.
8. Press down the 'Self Clean' button all the time. Boiling water and steam will now emit from the holes in the soleplate.
9. Move the iron forwards and backwards while this happens; go on letting steam and water escape until the water tank is virtually empty.
10. Release the 'Self Clean' button.
11. Plug in the iron
12. Set the temperature dial to the 'MAX' position, let the iron heat up again, the remainder of the water inside the steam chamber will now vaporize and leave the iron through the soleplate.
During this process of dry steaming it is advised to use it over an old piece of cloth.

TECHNICAL SPECIFICATION

Power: 2800W

Voltage: AC 220V - 240V~

Frequency: 50Hz-60Hz

Correct Disposal of this product:



This marking indicates that this product should not be disposed with other household wastes throughout the EU. To prevent possible harm to the environment or human health from uncontrolled waste disposal, recycle it responsibly to promote the sustainable reuse of material resources. To return your used device, please use the return and collection systems or contact the retailer where the product was purchased, they can take this product for environmental safe recycling

EU DECLARATION OF CONFORMITY

Manufacturer business name: TESLA/COMTRADE DISTRIBUTION D.O.O. BEOGRAD

Manufacturer address: BULEVAR ZORANA ĐINĐIĆA 125i, 11000 BEOGRAD

WE, MANUFACTURER OF BELOW DESCRIBED PRODUCTS, HEREBY DECLARE UNDER OUR SOLE RESPONSIBILITY, THAT THE PRODUCTS TO WHICH THIS DECLARATION RELATES:

product description:

| Brand | Model | Type of products |
|-------|---------|------------------|
| TESLA | IR380BA | Iron |

ARE IN CONFORMITY WITH THE FOLLOWING STANDARDS AND LEGISLATIVE ACTS:

| Harmonized standard | Legislative act |
|--|---|
| EN IEC 55014-1:2021 EN IEC 55014-2:2021 EN 61000-3-3:2013+A1+A2 EN IEC 61000-3-2:2019+A1 | <i>Electromagnetic Compatibility Directive (EMC)</i> 2014/30/EU |
| EN 60335-1:2012+A11+A13+A14+A2+A15 EN 60335-2-3:2016+A1 EN 62233:2008 AfPS GS 2019:01 PAK EK1 527-12 REV.2 | <i>Low Voltage Directive (LVD)</i> 2014/35/EU |
| IEC 62321 | <i>Restriction of Hazardous Substances Directive (RoHS) 2011/65/EU with its Amendments</i> 2015/863/EU |

Information on authorized representative in the EU who has a written mandate from the above stated manufacturer to act on its behalf in carrying out certain tasks required in the applicable Union harmonization legislation including tasks specified under Article 4 of Regulation (EU) 2019/1020:

Business name of representative in EU:

Comtrade Distribucija d.o.o.

Address of representative in EU:

Letališka cesta 29B, 1000 Ljubljana, Slovenia

E-mail address of representative in EU:

office@tesla.info

Place and date of issue: Belgrade, 12.08.2024.

Signed for and on behalf of manufacturer:



(Signature and stamp)

Name of authorized person:

Nebojša Lozo

Function of authorized person:

General manager

Samo za domaćinstvo.

Prije upotrebe pažljivo pročitajte uputstvo za upotrebu

BEZBJEDNOSNA UPUTSTVA

1. Samo za kućnu upotrebu. Use the iron for its intended purpose, for ironing fabrics on board.
2. To protect against burns or injury to persons, do not iron or steam fabrics while being worn on the body.
3. Peglu uvijek treba isključiti prije uključivanja ili iskopčavanja iz utičnice. Nikada nemojte povlačiti kabel da biste ga isključili iz utičnice, umjesto toga uhvatite utikač i povucite ga da biste ga isključili.
4. Ne dozvolite da kabl dodirne vruću površinu. Pustite da se pegla potpuno ohladi pre skladištenja.
5. Uvijek isključite glačalo iz električne utičnice za punjenje ili pražnjenje vode i kada nije u upotrebi.
6. Da biste izbjegli rizik od strujnog udara, nemojte koristiti glačalo s oštećenim kablom ili ako je pegla ispala ili oštećena. Radi popravke, odnesite ga u ovlaštenu Surya servisni centar.
7. Neophodan je strogi nadzor kako bi ovaj uređaj koristila djeca ili djeca u blizini. Ne ostavljajte peglu bez nadzora dok je povezana ili na dasci za peglanje.
8. Opekline mogu nastati od dodirivanja vrućih metalnih dijelova, vruće vode ili pare. Topla voda može da curi iz pegle. Budite oprezni kada punite ili okrecete peglu na paru naopako.
9. Da biste zaštitili od opekotina ili ozljeda osoba, nemojte usmjeravati paru prema tijelu prilikom pegljanja.
10. Pegla se mora koristiti i osloniti na stabilnu površinu. Kada postavljate peglu na postolje, vodite računa da površina na kojoj je postolje bude stabilna.

Glavne karakteristike i struktura:

Proizvod ima mnoge funkcije kao što su regulacija temperature, prskanje, suho peglanje, para, jaka para, funkcija samočišćenja, funkcija automatskog isključivanja itd. i ima karakteristike: luksuzan oblik, visoka toplinska učinkovitost, jednostavno korištenje, dobar rezultat pegljanja, ušteda posla i ušteda vremena, itd

NAZIV KOMPONENTE

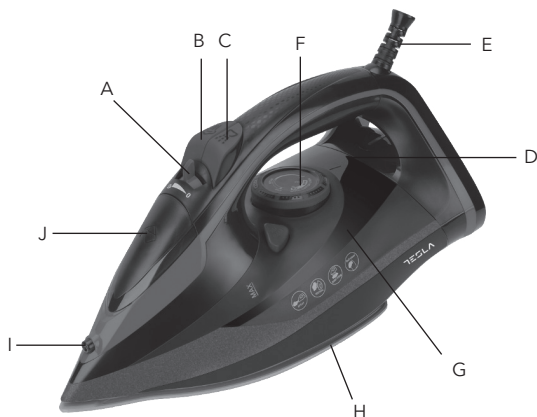

- A Dugme za regulaciju pare
- B Dugme za brzu paru
- C Dugme za prskanje
- D Indikatorska sijalica
- E 360 stepeni okretni kabl
- F Dugme za regulaciju temperature
- G Rezervoar za vodu
- H Grejna ploča sa keramičkim premazom
- I Prskanje na usta
- J Poklopac za punjenje vode

Kako napuniti vodom

Uvjerite se da je pegla isključena i da je kabl za napajanje izvučen iz električne utičnice.

1. Postavite dugme za paru „Varijabilno“ u položaj „0“ pre nego što peglu napunite vodom.
2. Otvorite otvor za „punjenje vode“ i napunite rezervoar do „MAX“ linije na rezervoaru.
3. Nivo vode se može posmatrati kroz prozirni deo rezervoara, kada je pegla postavljena okomito, u slučaju da nivo vode postane nizak, napunite rezervoar, prateći proceduru opisanu u koracima od 1 do 3 iznad.
4. Izlijte preostalu vodu nakon upotrebe.

BILJEŠKA

Većina vode iz slavine može se koristiti u ovoj pegli. Nemojte koristiti aditive za vodu ili zamjensku vodu kao što je posteljina ili mirisna voda u glačalu na paru, oni mogu zamrljati tkanine ili oštetiti peglu. Nemojte puniti vodu više od pozicije „MAX“.

Kako koristiti kao suvo gvožđe

1. Postavite peglu okomito.
2. Uključite peglu.
3. Postavite dugme za regulaciju pare u položaj MIN.
4. Zagrijte peglu dok se indikatorska lampica ne ugasi.
5. Sada može početi suho peglanje.

Kako koristiti sprej

Prije korištenja funkcije prskanja, provjerite upute za peglanje na etiketi tkanine jer neke tkanine mogu biti uprljane ili zaprljane vlagom.

Funkcija spreja je posebno korisna za uklanjanje tvrdokornih bora i tamo gdje je potrebno dodatno vlaženje. Sprej se može koristiti uz parno ili suho peglanje. Jednostavno pumpajte dugme za raspršivanje kad želite prskanje.

Kako se koristi kao pegla na paru

Napunite peglu kako je opisano u „Kako napuniti vodom“.

1. Postavite peglu okomito i okrenite točkić za kontrolu temperature u položaj pare.
2. Uključite kabl u električnu utičnicu.
3. Postavite točkić za kontrolu temperature u položaj za paru. Peglanje s parom moguće je samo kada su postavke na višim temperaturama označene oznakom 'MAX'; inače će voda curiti iz grejne ploče.
4. Prethodno zagrijte peglu dok se indikatorska lampica ne ugasi. Svjetlo će se ugasiti kada naznačena postavka dostigne ispravnu temperaturu.
5. Okrenite dugme za regulaciju temperature na potrebnu postavku za različite vrste tkanina. Sada može početi peglanje na paru.

Kako koristiti prasak pare

Funkcija pražnjenja pare pruža dodatnu paru za uklanjanje tvrdokornih bora. Može se koristiti za peglanje na paru ili prženje.

Pritisnite dugme Power Steam da biste oslobodili nalet pare. Možda će biti potrebno nekoliko puta pritisnuti dugme za punjenje sistema prenapona. Sačekajte nekoliko sekundi da para prođe u tkaninu pre nego što ponovo pritisnete dugme za još pare.

BILJEŠKA

Za optimalan kvalitet pare, nemojte davati više od tri uzastopna pucnja nakon što se indikatorska lampica ugasi.

Funkcija protiv kamenca

Funkcija protiv kamenca je stalni sistem koji se nalazi unutar rezervoara za vodu kako bi se eliminisale nečistoće iz vode i smanjili problemi povezani sa nagomilavanjem kamenca. Da biste produžili efikasnost ovog sistema, povremeno pratite ove korake:

1. Isključite peglu i ostavite da se ohladi.
2. Locirajte čašu za vodu koja je bila uz peglu. Napunite ga vodom do 3/4. Dodajte 1 kašičicu soli u vodu i ovim rastvorom napunite rezervoar za vodu.
3. Ostavite rastvor u rezervoaru za vodu 15 minuta, povremeno protresite, a zatim ga ispraznite.
4. Napunite rezervoar za vodu drugi put rastvorom slane vode, povremeno protresite i ponovo ga ispraznite nakon 15 minuta.
5. Napunite rezervoar svježom vodom za ispiranje i pražnjenje.

Funkcija protiv kapanja

Ovaj sistem kontroliše protok vode do grejne ploče u svakom trenutku. Ispod određene temperature, funkcija protiv kapanja prekida protok vode i sprečava da pegla kaplje na tkaninu.

Funkcija automatskog isključivanja

Pegla će se automatski isključiti ako se nije pomerila neko vreme, obično 30 sekundi u niveliranom stanju; 8 minuta u vertikalnom stanju.

Da bi se pokazalo da je pegla isključena, indikatorska lampica za automatsko isključivanje će početi da treperi.

Da ponovo zagrijete peglu:

1. Podignite peglu ili je lagano pomerite.
2. Plava kontrolna lampica za automatsko isključivanje će se ugasiti. Upaliti će se plava kontrolna lampica temperature.
3. Kada se indikator temperature ugasi i ponovo upali, pegle su spremne za upotrebu

Nakon svake upotrebe

1. Isključite peglu i izvucite utikač.
2. Ispraznite peglu odmah nakon upotrebe. Ne skladištite peglu sa vodom u njoj.
3. Pričekajte da se peglo ohladi prije nego što ga odložite i uvijek ga postavite na Hell Rest kako biste zaštitili podlogu od ogrebotina, korozije ili mrlja.
4. Nakon što pustite da se gvožđe potpuno ohladi, spremite ga okomito na sigurno mjesto.

Vanjska površina pegle

Nakon što isključite i ohladite peglu, jednostavno je obrišite vlažnom krpom i ako je potrebno, koristite blagi deterdžent. **NIKADA NE KORISTITE NIKAKVA OŠTRA SREDSTVA ZA ČIŠĆENJE.**

Grejna ploča

Škrob i ostali ostaci mogu se lako ukloniti sa grejne ploče vlažnom krpom.

Kako biste izbjegli ogrebotine na završnoj obradi, nikada ne koristite metalnu podlogu za čišćenje grejne ploče i nikada ne stavljajte peglu na hrapavu površinu. Ako se sintetika pegla na previsokim temperaturama, ne samo da je tkanina obično uništena, već je i gvožđa ploča često prekrivena otopljenim ostacima sintetičke tkanine. Najbolji način za uklanjanje sintetičkih ostataka s grejne ploče je zagrijavanje glačala i peglanje preko stare pamučne krpe.



OPREZ!

Nikada nemojte koristiti parne čistače za peglu u pegli, jer mogu oštetiti radne delove pegle.

ODRŽAVANJE

Samočišćenje



VAŽNO!

Vaša pegla će dati najbolje rezultate peglanja i najduže trajati ako koristite samočišćenje jednom mesečno ili više, u zavisnosti od upotrebe.

1. Napunite rezervoar za vodu do polovine vodom.
2. Postavite peglu na zadnju petu.
3. Odaberite kotačić za kontrolu temperature na 'MAX'.
4. Uključite peglu.
5. Pustite da se pegla zagreje dok se prvo ne ugasi indikatorna lampica.
6. Isključite peglu iz električne utičnice.
7. Držite peglu vodoravno iznad sudopera.
8. Sve vrijeme pritisnite dugme „Samočišćenje“. Kipuća voda i para će sada emitovati iz rupa na grejnoj ploči.
9. Pomerajte peglu napred i nazad belo ovo se dešava; nastavite puštati paru i vodu da pobjegnu dok se rezervoar za vodu praktično ne isprazni.
10. Otpustite dugme „Samočišćenje“.
11. Uključite peglu
12. Postavite regulator temperature na položaj 'MAX'; pustite glačalo da se ponovo zagrije, ostatak vode u parnoj komori će sada ispariti i ostaviti peglu kroz podlogu.
13. Prilikom ovog procesa suvog parenja savjetuje se korištenje preko i starog komada tkanine.

TEHNIČKA SPECIFIKACIJA

Snaga: 2800W

Napon: AC 220V - 240V~

Frekvencija: 50Hz-60Hz

Ispravno odlaganje ovog proizvoda:



Ova oznaka označava da se ovaj proizvod ne smije odlagati s drugim kućnim otpadom u cijeloj EU. Da biste spriječili moguću štetu po životnu sredinu ili ljudsko zdravlje od nekontrolisanog odlaganja otpada, reciklirajte ga odgovorno kako biste promovirali održivu ponovnu upotrebu materijalnih resursa. Da biste vratili svoj rabljeni uređaj, koristite sisteme za vraćanje i sakupljanje ili kontaktirajte prodavača kod kojeg je proizvod kupljen, oni mogu odnijeti ovaj proizvod za recikliranje bezbjedno za okoliš

Само за употреба в бита.

Прочетете внимателно това ръководство за употреба преди да използвате уреда.

ИНСТРУКЦИИ ЗА БЕЗОПАСНОСТ

1. Използвайте ютията само по предназначение за гладене на текстил върху твърда повърхност.
2. За да се защитите от изгаряне или нараняване, не гладете или не използвайте пара, докато носите дрехите.
3. При включване или изключване от контакта, ютията трябва винаги да бъде в изключена - 'OFF'. Никога не изтегляйте кабела, за да изключите от контакта, вместо това хванете щепсела и го изтеглете.
4. Не оставяйте кабела да се докосва до гореща повърхност. Преди да приберете ютията я оставете да се охлади напълно.
5. Винаги изключвайте ютията от контакта при пълнене и изпразване на вода и когато не я използвате.
6. За да избегнете риска от електрически удар, не работете с ютия с повреден кабел или ако ютията е изтървана или повредена. За ремонт се обърнете към оторизиран сервизен център.
7. Когато този уред се използва близо или от деца е необходим строг надзор. Не оставяйте ютията без надзор, докато е включена или докато е върху дъска за гладене.
8. Може да се изгорите при докосване на горещи метални части, гореща вода или пара. От ютията може да изтече гореща вода. Бъдете внимателни, когато пълните или когато изправяте ютията.
9. За да се защитите от изгаряния, докато гладите, не насочвайте парата директно към тялото.
10. Ютията трябва да се използва и оставя върху стабилна повърхност. Когато поставите ютията върху стойката, уверете се че повърхността, върху която е поставена стойката е стабилна.

Основни функции и конструкция

Този продукт има множество функции като регулиране на температурата, пръскане, сухо гладене, пара, силна пара, автоматично почистване, автоматично изключване и други; и има следните характеристики: луксозна форма, висока ефективност на загряване, лесно използване, добри резултати, песте време и усилия и т.н.

ИМЕ НА КОМПОНЕНТА

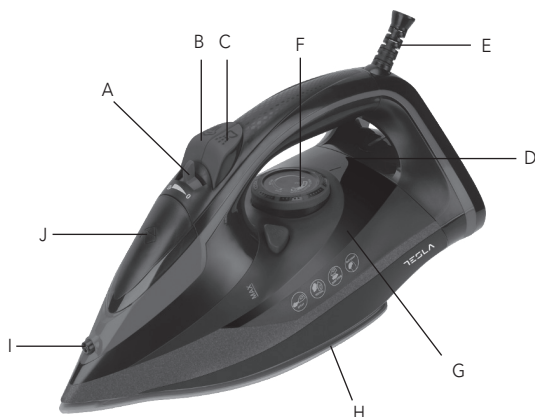

- A Регулатор на парата
- B Бутон за струя пара
- C Бутон за пръскане
- D Индикатор
- E Кабел, въртящ се на 360 градуса
- F Регулатор на температурата
- G Резервоар за вода
- H Загряваща плоча с керамично покритие
- I Дюза за пръскане
- J Капак на водния филтър

Как да напълните с вода

Уверете се, че ютията е изключена и захранващия кабел е изключен от контакта.

1. Преди да напълните ютията с вода, поставете регулатора за пара в положение '0'.
2. Отворете капака на отвора за пълнене на резервоара и напълнете до маркировката 'MAX'.
3. Нивото на водата може да се наблюдава чрез прозрачната част на резервоара, когато ютията е поставена вертикално, в случай, че нивото на водата стане ниско, допълнете резервоара като следвайте процедурата, описана в стъпки от 1 до 3 по-горе.
4. Излейте останалата вода след използване.

ЗАБЕЛЕШКА

Повечето чешмяна вода може да се използва с тази ютия. Не използвайте добавки за вода или не замествайте водата с препарат или ароматизирана вода, те може да оставят петна по текстила или да повредят ютията. Не препълвайте ютията над маркировката 'MAX'.

Как да използвате за сухо гладене:

1. Поставете ютията вертикално.
2. Включете към захранване.
3. Поставете регулатора за температура в положение 'MIN'.
4. Предварително загрейте ютията, докато индикаторът угасне. Сега можете да започнете сухо гладене.

Как да използвате функция „пръскане“

Преди да използвате функция „пръскане“, проверете етикета за инструкции за гладене на текстила, тъй като някои платове може да станат на петна от влагата.

Функция „пръскане“ е особено полезна за отстраняване на упорити гънки и когато е необходимо допълнително овлажняване. Функцията може да се използва с парно и сухо гладене. Просто бутоната на помпата, когато искате да пръснете.

Как да използвате като парна ютия

Напълнете ютията както е описано в 'Как да напълните с вода'.

1. Поставете ютията вертикално и завъртете регулатора за температурата до положение за парно гладене.
2. Включете кабела в електрически контакт
3. Завъртете регулатора за температурата до положение за парно гладене. Парното гладене е възможно само, когато високата температура е означение 'MAX'; в противен случай от плочата ще изтече вода.
4. Предварително загрейте ютията, докато индикаторът угасне. Зададената температура е достигната, когато индикаторът угасне.
5. Завъртете регулаторът за пара до желаната настройка за различните типове текстил. Сега можете да започнете парно гладене.

Как да използвате струя пара:

Функцията за струя пара осигурява допълнителна пара за отстраняване на упорити гънки. Може да се използва парно и сухо гладене.

Натиснете бутона за струя пара, за да активирате функцията. Може да е необходимо неколккратно натискане на бутона за първоначално нагнетяване на системата. Изчакайте няколко секунди парата да проникне в текстила, преди отново да натиснете бутона за още пара.

ЗАБЕЛЕШКА

За оптимално качество на парата, не използвайте повече от три последователни струи и след като индикатора угасне.

Функция срещу котлен камък:

Функцията срещу котлен камък е постоянна система, намираща се в резервоара за вода, за да елиминира замърсяванията от водата и за да намали проблемите, свързани с натрупването на варовик.

За да удължите ефективността на системата, следвайте тези стъпки:

1. Изключете ютията и я оставете да изстине.
2. Вземете чашата за вода, част от комплекта на ютията. Напълнете я с 3/4 вода и добавете 1 чаена лъжичка сол. Напълнете резервоара с този разтвор.
3. Оставете разтвора в резервоара в продължение на 15 минути, периодично разклащайте ютията и след това изпразнете резервоара.
4. Напълнете резервоара за втори път с разтвор от сол и вода, разклащайте ютията периодично и изпразнете резервоара след 15 минути.
5. Напълнете резервоара с прясна вода, за да изплакнете и изпразнете.

Функция против капене

Тази система контролира непрекъснато водния поток към загреващата плоча. Под определена температура, функцията против капене спира водния поток и капенето на вода от ютията върху текстила.

Функция за автоматично изключване

Ютията автоматично ще се изключи ако не е била премествана известно време, обикновено 30 секунди в хоризонтално положение и 8 минути във вертикално.

За да разберете, че ютията се изключва индикаторът за автоматично изключване ще започне да мига.

За да загреете ютията отново:

1. Вдигнете ютията и я раздвижете леко.
2. Синият индикатор за автоматично изключване угасва. Синият индикатор за температурата светва.
3. Когато температурният индикатор угасне и светне отново, ютията е готова за използване.

След всяко използване

1. Изключете ютията и извадете щепсела от контакта.
2. Непосредствено след използване, изпразнете ютията. Не я съхранявайте с вода в резервоара.
3. Изчакайте докато ютията се охлади, преди да я приберете и винаги я поставяйте върху основата, за да предпазите плочата от надраскване, корозия или петна.
4. След като оставите да изстине ютията да се охлади напълно, съхранявайте я вертикално на безопасно място.

Външна повърхност на ютията

След изключване и охлаждане, избършете ютията с влажна кърпа и ако е необходимо, използвайте мек почистващ препарат.

НИКОГА НЕ ИЗПОЛЗВАЙТЕ АГРЕСИВНИ ПОЧИСТВАЩИ ПРЕПАРАТИ.

Загриваща плоча

Препаратът за колосване и другите остатъци могат лесно да се отстранят от плочата с влажна кърпа. За да избегнете надрасквания по покритието, никога не използвайте метална гъба за почистване на плочата и никога не поставяйте ютията върху груба повърхност. Ако гладите синтетичен текстил на твърде висока температура, не само тъканта ще се повреди, но и плочата на ютията често се покрива с разтопени остатъци от тъканта. Най-добрият начин да отстраните синтетичните остатъци от плочата е да загреете ютията и да прекарате ютията през памучен плат.

ВНИМАНИЕ!

Никога не използвайте почистващи препарати в ютията, тъй като тя могат да повредят работните ѝ части.

ПОДДРЪЖКА

Автоматично почистване

ВАЖНО!

Вашата ютия ще има най-добри резултати при гладене и дълъг експлоатационен живот, ако използвате функцията за автоматично почистване веднъж месечно или по-често, в зависимост от това колко често използвате ютията.

1. Напълнете резервоара за вода до половината.
2. Поставете ютията вертикално върху основата ѝ.
3. Изберете максимална настройка на регулатора за температура - 'MAX'.
4. Включете ютията.
5. Оставете ютията да се загрее докато индикаторът угасне.
6. Изключете ютията от електрическата мрежа.
7. Дръжте ютията хоризонтално над мивката.
8. Натиснете и задръжте бутон „автоматично почистване“. Гореща вода и пара ще излизат от отворите на загриващата плоча.
9. Движете ютията напред и назад; продължете докато парата и водата излизат от плочата и резервоарът се изпразни.
10. Освободете бутон „автоматично почистване“.
11. Включете ютията.
12. Поставете регулаторът за температурата в положение 'MAX', оставете ютията за грее отново; водата в резервоара ще се изпари и ще излезе от отворите на плочата. Препоръчваме да прекарате ютията през старо парче плат.

ТЕХНИЧЕСКА СПЕЦИФИКАЦИЯ

Мощност: 2800W

Напрежение: AC 220V - 240V~

Честота: 50Hz-60Hz

Правилно депониране на продукта:



Тази маркировка означава, че продуктът не трябва да се изхвърля с останалите битови отпадъци където и да е в ЕС. За да предотвратите възможна вреда за околната среда и човешкото здраве в следствие на неконтролирано изхвърляне, рециклирайте отговорно и подпомагайте устойчивото повторно използване на ресурсите. За да върнете Вашето използвано устройство, моля, използвайте системите за връщане и събиране или се свържете с търговеца, от когото сте го купили, те могат да вземат продукта за екологично безопасно рециклиране

Αποκλειστικά για οικιακή χρήση.
Διαβάστε προσεκτικά το παρόν εγχειρίδιο οδηγιών πριν από τη χρήση.

ΟΔΗΓΙΕΣ ΑΣΦΑΛΕΙΑΣ

- Χρησιμοποιήστε το σίδερο για τον προβλεπόμενο σκοπό του, το σιδέρωμα των υφασμάτων που είναι τοποθετημένα στη σιδερώστρα.
- Για προστασία από εγκαύματα ή τραυματισμούς, μη σιδερώνετε και μην ψεκάζετε με ατμό τα υφάσματα ενώ τα φοράτε εσείς ή κάποιος άλλος.
- Το σίδερο θα πρέπει πάντα να είναι απενεργοποιημένο πριν το συνδέσετε ή αποσυνδέσετε από την πρίζα. Ποτέ μην τραβάτε το καλώδιο για να το αποσυνδέσετε από την πρίζα: αποσυνδέστε το τραβώντας το βύσμα.
- Μην αφήνετε το καλώδιο να έρθει σε επαφή με θερμιά επιφάνεια. Αφήστε το σίδερο να κρυώσει εντελώς πριν το αποθηκεύσετε.
- Αποσυνδέετε πάντα το σίδερο από την πρίζα για να γεμίσετε ή να αδειάσετε το δοχείο νερού και όταν δεν το χρησιμοποιείτε.
- Για να αποφύγετε τον κίνδυνο ηλεκτροπληξίας, μη χρησιμοποιείτε το σίδερο με καλώδιο που έχει υποστεί ζημιά ή εάν το σίδερο έχει πέσει ή υποστεί ζημιά. Για επισκευή, μεταφέρετέ το σε εξουσιοδοτημένο κέντρο σέρβις της Sanyo.
- Απαιτείται στενή επίβλεψη κατά τη χρήση αυτής της συσκευής από ή κοντά σε παιδιά. Μην αφήνετε το σίδερο χωρίς επίβλεψη ενώ είναι συνδεδεμένο ή πάνω σε σιδερώστρα.
- Μπορεί να προκληθούν εγκαύματα από την επαφή με θερμά μεταλλικά μέρη, ζεστό νερό ή ατμό. Μπορεί να διαρρεύσει ζεστό νερό από το σίδερο. Να είστε προσεκτικοί όταν γεμίζετε το ατμοσίδηρο ή όταν το γυρίζετε ανάποδα.
- Για προστασία από εγκαύματα ή τραυματισμούς, μην κατευθύνετε τον ατμό προς το σώμα κατά το σιδέρωμα.
- Το σίδερο πρέπει να χρησιμοποιείται και να στηρίζεται σε σταθερή επιφάνεια. Όταν τοποθετείτε το σίδερο στη βάση του, βεβαιωθείτε ότι η επιφάνεια στην οποία είναι τοποθετημένη η βάση είναι σταθερή.

Κύρια χαρακτηριστικά και δομή:

Το προϊόν διαθέτει πολλές λειτουργίες, όπως ρύθμιση θερμοκρασίας, ψεκασμό, στεγνό σιδέρωμα, ατμό, ισχυρό ατμό, λειτουργία αυτόματου καθαρισμού, λειτουργία αυτόματης απενεργοποίησης κ.λπ. Διαθέτει επίσης τα εξής χαρακτηριστικά: πολυτελή εμφάνιση, υψηλή θερμική απόδοση, εύκολη χρήση, καλό αποτέλεσμα σιδερώματος, εξοικονόμηση εργασίας και χρόνου κ.λπ.

ΟΝΟΜΑ ΕΞΑΡΤΗΜΑΤΟΣ

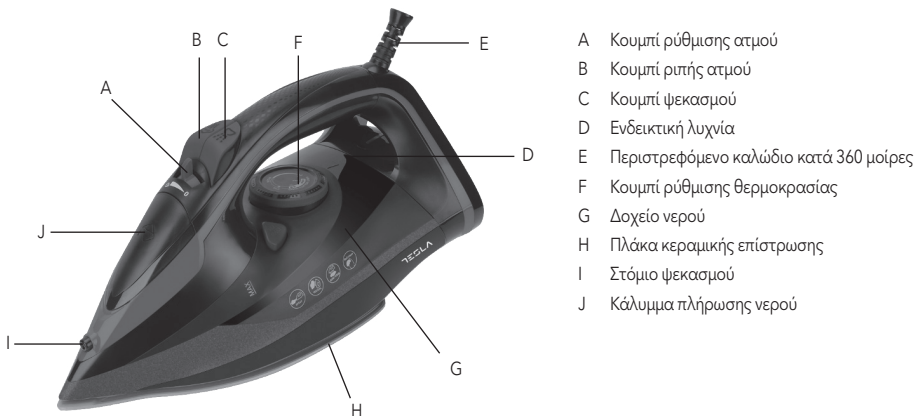

- A Κομπί ρύθμισης ατμού
- B Κομπί ρυθής ατμού
- C Κομπί ψεκασμού
- D Ενδεικτική λυχνία
- E Περιστρεφόμενο καλώδιο κατά 360 μοίρες
- F Κομπί ρύθμισης θερμοκρασίας
- G Δοχείο νερού
- H Πλάκα κεραμικής επίστρωσης
- I Στόμιο ψεκασμού
- J Κάλυμμα πλήρωσης νερού

Πλήρωση με νερό:

Βεβαιωθείτε ότι το σίδερο είναι απενεργοποιημένο και ότι το καλώδιο ρεύματος είναι αποσυνδεδεμένο από την πρίζα.

1. Ρυθμίστε το κουμπί μεταβλητού ατμού στη θέση «0» πριν από την πλήρωση του σιδήρου με νερό.
2. Ανοίξτε το καπάκι πλήρωσης νερού και γεμίστε το δοχείο μέχρι την ένδειξη «MAX» του δοχείου.
3. Η στάθμη του νερού μπορεί να ελεγχθεί μέσω του διαφανούς τμήματος του δοχείου όταν το σίδερο τοποθετείται κάθετα. Σε περίπτωση που η στάθμη του νερού είναι χαμηλή, ξαναγεμίστε το δοχείο, ακολουθώντας τη διαδικασία που περιγράφεται στα βήματα 1 έως 3 ανωτέρω.
4. Αδειάστε το υπολειπόμενο νερό μετά τη χρήση.

ΣΗΜΕΙΩΣΗ

Αυτό το σίδερο μπορεί να χρησιμοποιηθεί με τις περισσότερες διαβαθμίσεις σκληρότητας του νερού βρύσης. Μη χρησιμοποιείτε πρόσθετα στο νερό ή υποκατάστατα νερού όπως αρωματικό νερό στο ατμοσίδηρο, καθώς μπορεί να λεκιάσουν τα υφάσματα ή να προκαλέσουν ζημιά στο σίδερο. Μη γεμίζετε το δοχείο πέρα από τη θέση «MAX».

Χρήση για στεγνό σιδέρωμα

1. Τοποθετήστε το σίδερο κάθετα.
2. Συνδέστε το στην πρίζα.
3. Στρέψτε το κουμπί ατμού στη θέση MIN.
4. Προθερμάνετε το σίδερο μέχρι να σβήσει η ενδεικτική λυχνία. Σε αυτό το σημείο μπορείτε να ξεκινήσετε το στεγνό σιδέρωμα.

Χρήση της λειτουργίας ψεκασμού

Πριν χρησιμοποιήσετε τη λειτουργία ψεκασμού, ελέγξτε την ετικέτα του υφάσματος για οδηγίες σιδερώματος, επειδή ορισμένα υφάσματα μπορεί να λεκιάσουν από την υγρασία. Η λειτουργία ψεκασμού είναι ιδιαίτερα χρήσιμη για να αφαιρέσετε επίμονες ζάρες και όπου απαιτείται επιπλέον υγρασία. Η λειτουργία ψεκασμού μπορεί να χρησιμοποιηθεί με σιδέρωμα με ατμό ή στεγνό σιδέρωμα. Απλά πατήστε το κουμπί ψεκασμού όταν επιθυμείτε ψεκασμό.

Χρήση για σιδέρωμα με ατμό

Γεμίστε το σίδερο όπως περιγράφεται στην ενότητα «Πλήρωση με νερό».

1. Τοποθετήστε το σίδερο κάθετα και στρέψτε τον επιλογέα ελέγχου θερμοκρασίας στη θέση ατμού.
2. Συνδέστε το καλώδιο στην πρίζα.
3. Ρυθμίστε τον επιλογέα ελέγχου θερμοκρασίας στη θέση ατμού. Το σιδέρωμα με ατμό είναι δυνατό μόνο όταν σε υψηλότερες ρυθμίσεις θερμοκρασίας που υποδεικνύονται με την ένδειξη «MAX». Διαφορετικά, θα διαρρεύσει νερό από την πλάκα.
4. Προθερμάνετε το σίδερο μέχρι να σβήσει η ενδεικτική λυχνία. Η λυχνία θα σβήσει όταν η υποδεικνυόμενη ρύθμιση φτάσει στη σωστή θερμοκρασία.
5. Στρέψτε το μεταβλητό κουμπί ρύθμισης της θερμοκρασίας

στην απαιτούμενη ρύθμιση για διαφορετικούς τύπους υφασμάτων. Σε αυτό το σημείο μπορείτε να ξεκινήσετε το σιδέρωμα με ατμό.

Χρήση της λειτουργίας ριπής ατμού

Η λειτουργία ριπής ατμού παρέχει επιπλέον ατμό για να αφαιρέσετε τις επίμονες ζάρες. Μπορεί να χρησιμοποιηθεί με τη λειτουργία ατμού ή στεγνού σιδερώματος.

Πατήστε το κουμπί ριπής ατμού για να απελευθερώσετε τη ριπή ατμού. Μπορεί να χρειαστεί να πατήσετε αρκετές φορές το κουμπί για να προετοιμάσετε το σύστημα ριπής. Περιμένετε μερικά δευτερόλεπτα για διεισδύσει ο ατμός στο ύφασμα πριν πατήσετε ξανά το κουμπί για περισσότερο ατμό.

ΣΗΜΕΙΩΣΗ

Για βέλτιστη ποιότητα ατμού, μην εφαρμόζετε περισσότερες από τρεις διαδοχικές ριπές αφού σβήσει η ενδεικτική λυχνία.

Λειτουργία αφαίρεσης αλάτων

Η λειτουργία αφαίρεσης αλάτων είναι ένα σύστημα ενσωματωμένο στο δοχείο νερού για την εξάλειψη των ρύπων από το νερό και τη μείωση των προβλημάτων που συνδέονται με τη συσσώρευση αλάτων.

Για να παρατείνετε τη αποτελεσματικότητα αυτού του συστήματος, ακολουθήστε τα εξής βήματα περιστασιακά:

1. Αποσυνδέστε το σίδερο από την πρίζα και αφήστε το να κρυώσει.
2. Εντοπίστε το κύπελλο πλήρωσης νερού που παρέχεται με το σίδερο. Προσθέστε νερό έως τα 3/4 του κυπέλλου. Προσθέστε 1 κουταλάκι του γλυκού αλάτι στο νερό και γεμίστε το δοχείο νερού με αυτό το διάλυμα.
3. Αφήστε το διάλυμα στο δοχείο νερού για 15 λεπτά, ανακινώντας περιστασιακά, και στη συνέχεια αδειάστε το.
4. Γεμίστε το δοχείο νερού για δεύτερη φορά με το διάλυμα αλατόνευρο, ανακινώντας περιστασιακά. Αδειάστε το ξανά μετά από 15 λεπτά.
5. Γεμίστε το δοχείο με καθαρό νερό, ξεπλύνετε και αδειάστε το.

Λειτουργία κατά του σταξίματος

Αυτό το σύστημα ελέγχει τη ροή του νερού στην πλάκα ανά πάσα στιγμή. Κάτω από μια ορισμένη θερμοκρασία, η λειτουργία κατά του σταξίματος διακόπτει τη ροή του νερού και αποτρέπει το στάξιμο νερού στο ύφασμα.

Λειτουργία αυτόματης απενεργοποίησης

Το σίδερο απενεργοποιείται αυτόματα εάν παραμείνει ακινητοποιημένο για κάποιο χρονικό διάστημα, συνήθως 30 δευτερόλεπτα σε οριζόντια θέση και 8 λεπτά σε κάθετη θέση. Η ενδεικτική λυχνία αυτόματης απενεργοποίησης θα αρχίσει να αναβοσβήνει για να υποδείξει ότι το σίδερο έχει απενεργοποιηθεί.

Για να θερμάνετε ξανά το σίδερο:

1. Σηκώστε το σίδερο ή μετακινήστε το ελαφρά.
2. Η μπλε ενδεικτική λυχνία αυτόματης απενεργοποίησης θα σβήσει. Η μπλε ενδεικτική λυχνία θερμοκρασίας θα ανάψει.
3. Όταν η ενδεικτική λυχνία θερμοκρασίας σβήσει και ανάψει ξανά, το σίδερο είναι έτοιμο για χρήση

Μετά από κάθε χρήση

1. Απενεργοποιήστε το σίδερο και αποσυνδέστε το από την πρίζα.
2. Αδειάστε το σίδερο αμέσως μετά τη χρήση. Μην αποθηκεύετε το σίδερο με νερό στο δοχείο.
3. Περιμένετε μέχρι να κρυώσει το σίδερο πριν το αποθηκεύσετε. Να το τοποθετείτε πάντα στη βάση του για προστασία της πλάκας από γρατσουνιές, διάβρωση ή λεκέδες.
4. Αφού αφήσετε το σίδερο να κρυώσει εντελώς, αποθηκεύστε το κάθεται σε ασφαλές μέρος.

Εξωτερική επιφάνεια του σίδηρου

Αφού αποσυνδεθεί το σίδερο από την πρίζα και κρυώσει, απλά σκουπίστε το με ένα υγρό πανί και, εάν είναι απαραίτητο, χρησιμοποιήστε ένα ήπιο απορρυπαντικό. ΠΟΤΕ ΜΗ ΧΡΗΣΙΜΟΠΟΙΕΙΤΕ ΣΚΛΗΡΑ ΚΑΘΑΡΙΣΤΙΚΑ.

ΣΥΝΤΗΡΗΣΗ

Αυτόματος καθαρισμός



ΣΗΜΑΝΤΙΚΟ!

Το σίδερο σας έχει τη βέλτιστη απόδοση και μεγαλύτερη διάρκεια ζωής εάν εφαρμόζετε τη λειτουργία αυτόματου καθαρισμού μία φορά τον μήνα, ή περισσότερο, ανάλογα με τη χρήση.

1. Γεμίστε κατά το ήμισυ το δοχείο νερού.
2. Τοποθετήστε το σίδερο στο πίσω στήριγμά του.
3. Ρυθμίστε τον επιλογέα ελέγχου θερμοκρασίας στη θέση «MAX».
4. Συνδέστε το στην πρίζα.
5. Αφήστε το σίδερο να ζεσταθεί μέχρι να σβήσει για πρώτη φορά η ενδεικτική λυχνία.
6. Αποσυνδέστε το σίδερο από την πρίζα.
7. Κρατήστε το σίδερο οριζόντια πάνω από τον νεροχύτη.
8. Κρατήστε πατημένο το κουμπί αυτόματου καθαρισμού. Από τις οπές της πλάκας θα εξέλθει βραστό νερό και ατμός.
9. Μετακινήστε το σίδερο προς τα εμπρός και προς τα πίσω ενόσω συμβαίνει αυτό. Συνεχίστε αφήνοντας τον ατμό και το νερό να διαφύγουν μέχρι να αδειάσει το δοχείο νερού.
10. Απελευθερώστε το κουμπί αυτόματου καθαρισμού
11. Συνδέστε το σίδερο στην πρίζα
12. Ρυθμίστε τον δείκτη θερμοκρασίας στη θέση «MAX», αφήστε το σίδερο να ζεσταθεί ξανά, το υπόλοιπο νερό μέσα στο θάλαμο ατμού θα εξατμιστεί και θα εξέλθει από την πλάκα του σίδηρου. Κατά τη διάρκεια αυτής της διαδικασίας απελευθέρωσης ατμού, συνιστάται να χρησιμοποιήσετε το σίδερο πάνω από ένα παλιό πανί.

Πλάκα

Τυχόν επικαθίσεις και άλλα υπολείμματα μπορούν εύκολα να αφαιρεθούν από την πλάκα με ένα υγρό πανί.

Για να αποφύγετε τυχόν γρατσουνιές στο φινιρίσμα, μη χρησιμοποιείτε ποτέ μεταλλικό σφουγγάρι για να καθαρίσετε την πλάκα και μην τοποθετείτε ποτέ το σίδερο σε τραχιά επιφάνεια. Εάν τα συνθετικά υφάσματα σιδερωθούν σε πολύ υψηλή θερμοκρασία, συνήθως δεν καταστρέφεται μόνο το ύφασμα καταστρέφεται, αλλά και η πλάκα του σίδηρου καλύπτεται συχνά με τα λιωμένα υπολείμματα του συνθετικού υφάσματος. Ο καλύτερος τρόπος για να αφαιρέσετε τα συνθετικά υπολείμματα από την πλάκα είναι να θερμάνετε το σίδερο και να σιδερώσετε πάνω από ένα παλιό βαμβακερό πανί.



ΠΡΟΣΟΧΗ

Ποτέ μη χρησιμοποιείτε καθαριστικά ατμοσίδηρου, καθώς μπορεί να προκαλέσουν ζημιά στα λειτουργικά μέρη του σίδηρου.

ΤΕΧΝΙΚΑ ΧΑΡΑΚΤΗΡΙΣΤΙΚΑ

Ισχύς 2800W

Τάση: AC 220V - 240V~

Συχνότητα: 50Hz-60Hz

Ορθή απόρριψη του προϊόντος:



Αυτή η σήμανση υποδεικνύει ότι αυτό το προϊόν δεν θα πρέπει να απορρίπτεται με άλλα οικιακά απόβλητα σε ολόκληρη την ΕΕ. Για να αποφευχθούν πιθανές ζημιές στο περιβάλλον ή την ανθρώπινη υγεία από την ανεξέλεγκτη διάθεση απορριμμάτων, ανακυκλώστε το υπεύθυνα για να προωθήσετε την αειφόρο επαναχρησιμοποίηση των υλικών πόρων. Για να επιστρέψετε τη μεταχειρισμένη συσκευή σας, χρησιμοποιήστε τα συστήματα επιστροφής και συλλογής ή επικοινωνήστε με το κατάστημα λιανικής πώλησης από το οποίο αγοράστηκε το προϊόν, καθώς μπορούν να πάρουν αυτό το προϊόν για ασφαλή περιβαλλοντική ανακύκλωση

Samo za domaćinstvo.

Prije upotrebe pažljivo pročitajte uputstvo za upotrebu.

BEZBJEDNOSNA UPUTSTVA

1. Koristite glačalo za njegovu namjenu, za glačanje tkanina na brodu.
2. Kako biste se zaštitili od opekotina ili ozljeda, nemojte glačati niti pariti tkanine dok ih nosite na tijelu.
3. Glačalo uvijek treba biti isključeno prije uključivanja ili isključivanja iz utičnice. Nikada nemojte povlačiti kabel kako biste ga isključili iz utičnice, umjesto toga uhvatite utikač i povucite ga kako biste ga isključili.
4. Nemojte dopustiti da kabel dodiruje vruću površinu. Ostavite glačalo da se potpuno ohladi prije spremanja.
5. Uvijek isključite glačalo iz električne utičnice za punjenje ili pražnjenje vode i kada se ne koristi.
6. Kako biste izbjegli opasnost od strujnog udara, nemojte koristiti glačalo s oštećenim kabelom ili ako je glačalo palo ili je oštećeno. Za popravak odnesite ga u ovlaštenu servisnu centar Surya.
7. Neophodan je strog nadzor ako ovaj uređaj koriste djeca ili su u njegovoj blizini. Ne ostavljajte glačalo bez nadzora dok je priključeno ili na dasci za glačanje.
8. Opekline mogu nastati od dodirivanja vrućih metalnih dijelova, vruće vode ili pare. Iz glačala može curiti vruća voda. Budite oprezni kada puniti ili okrećete glačalo na paru naopako.
9. Za zaštitu od opekotina ili ozljeda, ne usmjeravajte paru prema tijelu tijekom glačanja.
10. Glačalo se mora koristiti i postaviti na stabilnu površinu. Kada postavljate glačalo na postolje, uvjerite se da je površina na koju se postavlja postolje stabilna.

Glavne karakteristike i struktura

Proizvod ima mnoge funkcije kao što su regulacija temperature, raspršivanje, suho glačanje, para, jaka para, funkcija samočišćenja, funkcija automatskog isključivanja itd. i ima karakteristike: luksuzan oblik, visoka toplinska učinkovitost, jednostavno korištenje, dobar rezultat glačanja, ušteda rada i vremena, i tako dalje.

DIJELOVI PEGLE

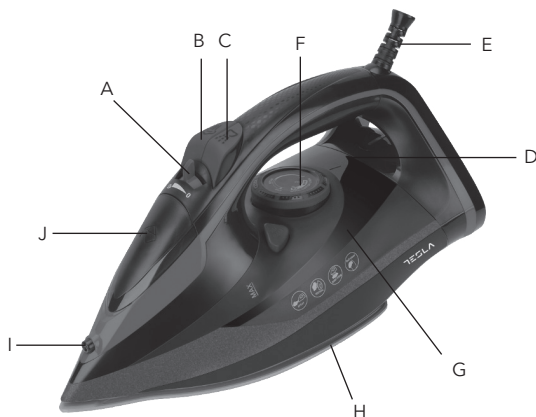

- A Gumb za regulaciju pare
- B Tipka za izbacivanje pare
- C Tipka za prskanje
- D Žarulja pokazivača
- E Okretni kabel za 360 stupnjeva
- F Gumb za regulaciju temperature
- G Rezervoar za vodu
- H Ploča za glačanje s keramičkim premazom
- I Prskanje usta
- J Poklopac punila vode

Kako napuniti vodom

Provjerite je li glačalo isključeno i je li kabel za napajanje isključen iz električne utičnice.

1. Postavite gumb za paru 'Variable' u položaj '0' prije nego što glačalo napunite vodom.
2. Otvorite otvor za punjenje vode i napunite spremnik do crte 'MAX' na spremniku.
3. Razina vode može se promatrati kroz prozirni dio spremnika, kada je glačalo postavljeno okomito, u slučaju da razina vode postane niska, ponovno napunite spremnik slijedeći postupak opisan u koracima 1 do 3 gore.
4. Nakon upotrebe izlijte preostalu vodu.



Većina vode iz slavine može se koristiti u ovom glačalu. U glačalu na paru nemojte koristiti aditive za vodu ili zamjensku vodu kao što je platno ili mirisna voda, oni mogu zaprljati tkaninu ili oštetiti glačalo. Nemojte puniti vodu više od položaja 'MAX'.

Kako koristiti kao suho glačalo

1. Postavite glačalo okomito.
2. Uključite glačalo u struju.
3. Postavite gumb za regulaciju pare na položaj MIN.
4. Prethodno zagrijte glačalo dok se lampica indikatora ne ugasi.
Sada suho glačanje može početi.

Kako koristiti sprej

Prije korištenja značajke raspršivanja provjerite naljepnicu tkanine za upute za glačanje jer na nekim tkaninama mogu biti mrlje ili mrlje od vlage.

Funkcija raspršivanja posebno je korisna za uklanjanje tvrdokornih bora i tamo gdje je potrebno dodatno vlaženje. Sprej se može koristiti za glačanje na paru ili suho. Jednostavno pumpajte gumb Spray Mist kada želite sprej.

Kako koristiti kao glačalo na paru

Napunite glačalo kako je opisano u 'Kako napuniti vodom'.

1. Postavite glačalo okomito i okrenite regulator temperature u položaj za paru.
2. Uključite kabel u električnu utičnicu.
3. Postavite regulator temperature na položaj pare. Glačanje na paru moguće je samo kada su postavljene više temperature označene oznakom 'MAX'; inače će voda curiti iz ploče za glačanje.
4. Prethodno zagrijte glačalo dok se svjetlo indikatora ne ugasi. Svjetlo će se ugasi kada naznačena postavka postigne ispravnu temperaturu.
5. Okrenite gumb za regulaciju temperature na potrebnu postavku za različite vrste tkanina. Sada glačanje na paru može početi.

Kako koristiti izbijanje pare

Značajka izbijanja pare daje dodatnu paru za uklanjanje grubih bora. Može se koristiti za glačanje na paru ili prženje. Pritisnite gumb Power Steam kako biste oslobodili navalu pare. Možda će biti potrebno nekoliko puta pritisnuti gumb za punjenje prenaponskog sustava. Pričekajte nekoliko sekundi da para prođe u tkaninu prije nego ponovno pritisnete gumb za još pare.



Za optimalnu kvalitetu pare, nemojte primijeniti više od tri uzastopna mlaza nakon što se indikatorsko svjetlo ugasi.

Funkcija protiv kamenca

Funkcija protiv kamenca je trajni sustav smješten unutar spremnika za vodu za uklanjanje nečistoća iz vode i smanjenje problema povezanih s nakupljanjem kamenca. Kako biste produljili učinkovitost ovog sustava, povremeno slijedite ove korake:

1. Isključite glačalo i ostavite ga da se ohladi.
2. Pronađite čašu za vodu koja je bila uz glačalo. Napunite ga vodom do 3/4. Dodajte 1 čajnu žličicu soli u vodu i tom otopinom napunite spremnik za vodu.
3. Ostavite otopinu u spremniku za vodu 15 minuta, povremeno mučkajući, a zatim ga ispraznite.
4. Spremnik za vodu drugi put napunite otopinom slane vode, povremeno mučkajući i ponovno ga ispraznite nakon 15 minuta.
5. Napunite spremnik svježom vodom za ispiranje i pražnjenje.

Funkcija protiv kapanja

Ovaj sustav u svakom trenutku kontrolira protok vode do ploče za glačanje. Ispod određene temperature, funkcija protiv kapanja prekida protok vode i sprječava kapanje glačala na tkaninu.

Funkcija automatskog isključivanja

Glačalo će se automatski isključiti ako se neko vrijeme nije pomicalo, obično 30 sekundi u ravnom stanju; 8 minuta u okomitom stanju.

Kao znak da je glačalo isključeno, indikatorsko svjetlo za automatsko isključivanje počeo će treperiti.

Za ponovno zagrijavanje glačala:

1. Podignite glačalo ili ga lagano pomaknite.
2. Plavo kontrolno svjetlo za automatsko isključivanje će se ugasi. Upaliti će se plavo kontrolno svjetlo temperature.
3. Kad se indikator temperature ugasi i ponovno upali, glačalo je spremno za upotrebu

Nakon svake upotrebe

1. Isključite glačalo i izvucite utikač.
2. Ispraznite glačalo odmah nakon korištenja. Nemojte pohranjivati glačalo s vodom u njemu.
3. Pričekajte da se glačalo ohladi prije nego što ga spremite i uvijek ga postavite na držač za glačanje kako biste zaštitili podlogu od ogrebotina, korozije ili mrlja.
4. Nakon što pustite da se glačalo potpuno ohladi, spremite ga okomito na sigurno mjesto.

Vanjska površina glačala

Nakon isključivanja i hlađenja glačala jednostavno obrišite vlažnom krpom i po potrebi upotrijebite blagi deterdžent. NIKADA NE KORISTITE JAKA SREDSTVA ZA ČIŠĆENJE.

Ploča za glačanje

Škrob i ostali ostaci mogu se lako ukloniti s ploče za glačanje vlažnom krpom.

Kako biste izbjegli ogrebotine na završnoj obradi, nikada ne koristite metalni jastučić za čišćenje ploče za glačanje i nikada ne stavljajte glačalo na grubu površinu. Ako se sintetika glača na previsokoj temperaturi, ne samo da je tkanina obično uništena, već je i ploča za glačanje često prekrivena otopljenim ostacima sintetičke tkanine. Najbolji način za uklanjanje sintetičkih ostataka s ploče za glačanje je zagrijavanje glačala i glačanje preko stare pamučne krpe.



Nikada ne koristite sredstva za čišćenje glačala na paru u glačalu jer mogu oštetiti radne dijelove glačala.

ODRŽAVANJE

Samočišćenje



Vaše će glačalo dati najbolje rezultate glačanja i najduže trajati ako samočišćenje primjenjujete jednom mjesečno ili više, ovisno o korištenju.

1. Punjenje spremnika za vodu vodom do pola.
2. Postavite peglu na stražnju petu.
3. Odaberite regulator temperature na 'MAX'.
4. Uključite glačalo u struju.
5. Pustite glačalo da se zagrije dok se svjetlo indikatora prvo ne ugasi.
6. Isključite glačalo iz električne utičnice.
7. Glačalo držite vodoravno iznad sudopera.
8. Cijelo vrijeme pritisnite tipku 'Samočišćenje'. Kipuća voda i para će sada izlaziti iz rupa na podnici za glačanje.
9. Pomičite glačalo naprijed i nazad bijelo ovo se događa; nastavite puštati paru i vodu dok se spremnik za vodu gotovo ne isprazni.
10. Otpustite gumb 'Samočišćenje'.
11. Uključite glačalo u struju
12. Postavite regulator temperature na položaj 'MAX'; pustite da se glačalo ponovno zagrije, ostatak vode u parnoj komori sada će ispariti i napustiti glačalo kroz podnicu.
Tijekom ovog postupka suhog parenja savjetuje se koristiti ga preko starog komada tkanine.

TEHNIČKE KARAKTERISTIKE

Snaga: 2800W

Napon: AC 220V - 240V~

Frekvencija: 50Hz-60Hz

Ispravno odlaganje ovog proizvoda:



Ova oznaka označava da se ovaj proizvod ne smije odlagati s ostalim kućnim otpadom u cijeloj EU. Kako biste spriječili moguću štetu okolišu ili ljudskom zdravlju zbog nekontroliranog odlaganja otpada, reciklirajte ga odgovorno kako biste promicali održivu ponovnu upotrebu materijalnih resursa. Kako biste vratili svoj rabljeni uređaj, upotrijebite sustave povrata i prikupljanja ili se obratite prodavaču kod kojeg je proizvod kupljen, oni mogu odnijeti ovaj proizvod na recikliranje sigurno za okoliš

Kizárólag háztartási használatra.
Használat előtt figyelmesen olvassa el ezt a használati útmutatót.

CSAK HÁZTARTÁSI HASZNÁLATRA

1. Használja a vasalót rendeltetészerűen, szövetek vasalására a vasalódeszkán.
2. Az égési és más jellegű sérülések elkerülése érdekében ne vasalja vagy gőzölje a testén viselt ruhákat.
3. A vasaló mindig kikapcsolt állapotban legyen, mielőtt bedugja vagy kihúzza a tápkábelt a konnektorból. Csak a villásdugónál fogva húzza ki a tápkábelt a konnektorból, ne rángassa a vezetékét.
4. Vigyázzon, hogy a tápkábel érintkezzen forró felülettel. Hagyja, hogy a vasaló teljesen lehűljön, mielőtt eltárolja.
5. A víztartály feltöltésekor és kiürítésekor, valamint használaton kívül mindig áramtalanítsa a készüléket.
6. Az áramütés elkerülése érdekében ne használja a vasalót sérült tápkábellel, se akkor ha a vasaló leesett vagy sérült. Javításhoz vigye el a szervizpartnerünkhöz.
7. Különösen vigyázzon a gyermekere, amikor használja a készüléket. Ne hagyja felügyelet nélkül a készüléket!
8. A forró fémrészek, forró víz vagy gőz égési sérüléseket okozhat. Forró víz szívároghat a vasalóból, ezért legyen nagyon óvatos, amikor feltölti vagy mozgatja a gőzölős vasalót.
9. Ne irányítsa a készüléket semmilyen élőlény felé, mivel súlyos égési sérüléseket okozhat.
10. A vasalót stabil felületen kell használni és pihentetni. Amikor a vasalót az állványára helyezi, győződjön meg róla, hogy az állvány felülete stabil.

Fő jellemzők és a készülék bemutatása

A termék számos hasznos funkcióval rendelkezik, mint például hőmérséklet-szabályozás, permetezés, száraz vasalás, gőz, erős gőz, öntisztító funkció, automatikus kikapcsolás. A luxus forma, magas hatékonyság, könnyű használat, jó vasalási eredmény, munka- és időmegtakarítás mind együttesen jellemzik ezt a készüléket.

A KÉSZÜLÉK BEMUTATÁSA

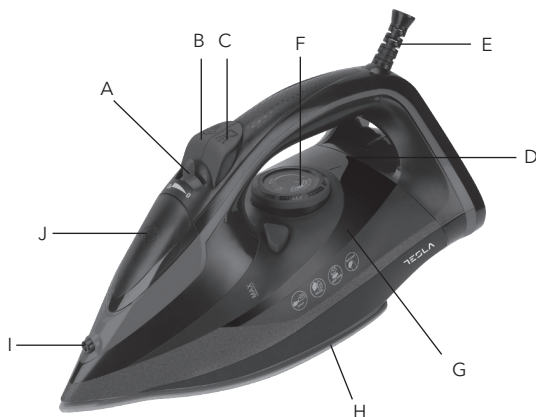

- A Gőzszabályozó gomb
- B Gőzkiövellés gomb
- C Permetező gomb
- D Visszajelző világítás
- E 360 fokban forgatható kábel
- F Hőmérséklet-szabályozó gomb
- G Víztartály
- H Kerámia bevonatú talp
- I Permetező fúvóka
- J Vízbetöltő nyílás fedél

A víztartály feltöltése

Győződjön meg arról, hogy a vasaló ki van kapcsolva és a tápkábel ki van húzva az elektromos aljzatból.

1. Állítsa a gőzszabályozó gombot '0' pozícióba, mielőtt feltölti a vasalót vízzel.
2. Nyissa fel a bőtöltő fedelet és töltse fel a tartályt a 'MAX' jelzésig.
3. A vízszint megfigyelhető a tartály átlátszó részén keresztül, amikor a vasaló függőlegesen van elhelyezve, alacsony vízszint esetén töltse fel a tartályt a fent leírt lépések szerint.
4. Használat után öntse ki a maradék vizet.

MEGJEGYZÉS

A legtöbb csapvíz használható ebben a vasalóban. Ne használjon vízádalékokat vagy helyettesítő folyadékot, mint illatosított vizet a gőzölős vasalóban, mert ezek elszínezhetik a szöveteket vagy károsíthatják a vasalót. Ne töltse túl a vizet a 'MAX' jelzésen.

Hogyan használja száraz vasalóként

1. Helyezze a vasalót függőleges helyzetbe.
2. Csatlakoztassa a készüléket áramforráshoz.
3. Állítsa a gőzszabályozó gombot MIN pozícióba.
4. Melegítse elő a vasalót, amíg a jelzőfény kialszik. Most megkezdheti a száraz vasalást.

Hogyan használja a permetezőt

Mielőtt a permetező funkciót használja, ellenőrizze a szövet címkéjét a vasalási utasítások miatt, mert egyes szövetek foltosak lehetnek, vagy elszíneződhetnek a nedvességtől. A permetező funkció különösen hasznos a makacs ráncok eltávolítására és ahol extra nedvesítés szükséges. A permetezőt gőzölős vagy száraz vasalás során is használhatja. Egyszerűen pumpálja a permetező gombot, amikor szükséges van rá.

Hogyan használja gőzölős vasalóként

Töltse fel a vasalót a 'Hogyan töltse fel vízzel' részben leírtak szerint.

1. Helyezze a vasalót függőleges helyzetbe és állítsa a hőmérséklet-szabályozó tárcsát a gőz pozícióba.
2. Csatlakoztassa a készüléket áramforráshoz.
3. Állítsa a hőmérséklet-szabályozó tárcsát a gőz pozícióba. A gőzvasalás csak magasabb hőmérsékleti beállításoknál lehetséges, amelyeket 'MAX' jelzés jelöl; különben nem gőz, hanem víz fog szivárogni a talpból.
4. Melegítse elő a vasalót, amíg a jelzőfény kialszik, ekkor a beállítás eléri a megfelelő hőmérsékletet.

5. Állítsa a hőmérséklet-szabályozó gombot a különböző szövetekhez szükséges beállításra. Most megkezdheti a gőzvasalást.

Hogyan használja a gőzkiövellést

A funkció további gőzt biztosít a makacs ráncok eltávolításához. Használható gőzölős vagy száraz vasalás során is.

Nyomja meg a Power Steam gombot a gőzkiövelléshez. A rendszer előkészítéséhez szükség lehet a gomb többszöri megnyomására. Várjon néhány másodpercet, hogy a gőz behatoljon a szövetbe, mielőtt újra megnyomná a gombot további gőzért.

MEGJEGYZÉS

Az optimális gőzmennyiség érdekében ne alkalmazzon egyszerre háromnál több gőzkiövellést. Várjon egy-két percet két használat között.

Vízkömentesítés

Az anti-calc rendszer a víztartály belsejében található, hogy eltávolítsa a vízből származó szennyeződések és csökkentse a vízképződéshez kapcsolódó problémákat. Ennek a rendszernek a hatékonyságának meghosszabbítása érdekében kövesse ezeket a lépéseket alkalmanként:

1. Áramtalanítsa a vasalót és hagyja lehűlni.
2. Keresse meg a vasalóhoz mellékelt vízpocharat. Töltse meg 3/4-ig vízzel. Adjon hozzá 1 teáskanál sót a vízhez és töltse fel a víztartályt ezzel az oldattal.
3. Hagyja az oldatot 15 percig a víztartályban, időnként rázza meg, majd ürítse ki.
4. Töltse fel a víztartályt másodszor is sós oldattal, időnként rázza meg és ürítse ki újra 15 perc után.
5. Öblítse ki a víztartályt tiszta vízzel.

Cseppmentes funkció

Ez a rendszer folyamatosan szabályozza a víz áramlását a talphoz. Egy bizonyos hőmérséklet alatt az anti-drip funkció megszakítja a víz áramlását és megakadályozza a vízcsepegést a szövetre.

Automatikus kikapcsolás Funkció

A vasaló automatikusan kikapcsol, ha egy ideig nem mozdítja meg, 30 másodperc után vízszintes állapotban; 8 perc után függőleges állapotban. Az automatikus kikapcsolás jelzőfénye villogni kezd, jelezve, hogy a vasaló kikapcsolt.

A vasaló újra felmelegítéséhez:

1. Emelje fel vagy mozdítsa meg enyhén a vasalót.
2. A kék jelzőfény kialszik, a hőmérséklet jelzőfény világítani kezd.
3. Amikor a hőmérséklet jelzőfény kialszik, a vasaló készen áll a használatra.

Minden használat után

1. Kapcsolja ki a vasalót és húzza ki a tápkábelt a konnektorból.
2. Azonnal ürítse ki a vasalót használat után. Ne tárolja a vasalót vízzel.
3. Várja meg, amíg a vasaló lehül, mielőtt letárolná, és mindig helyezze függőlegesen, hogy megvédje a talpat a karcólásoktól, korróziótól vagy foltoktól.
4. Miután a vasaló teljesen lehült, tárolja függőleges helyzetben, biztonságos helyen.

A vasaló külső felülete

A vasaló áramtalanítása és lehűtése után egyszerűen törölje le egy nedves ruhával, és ha szükséges, használjon enyhe hatású mosószert. SOHA NE HASZNÁLJON DURVA, MARÓ TISZTÍTÓSZEREKET.

Talp

A vízkő és egyéb maradványok könnyen eltávolíthatók a talpról egy nedves ruhával.

A karcolások elkerülése érdekében soha ne használjon fémes súrolót a talp tisztításához, és soha ne helyezze a vasalót durva felületre. Ha a szintetikus anyagokat túl magas hőmérsékleten vasalja, nemcsak az anyag megy tönkre, hanem a vasaló talpa is stele lesz az anyag megolvadt maradványaival. A legjobb módja a szintetikus maradványok eltávolításának a talpról, ha felmelegíti a vasalót és egy régi pamut rongyot vasal át.



FIGYELEM!

Soha ne használjon gőzvasaló tisztítószereket a vasalóba, mivel ezek károsíthatják a vasaló működő részeit.

KARBANTARTÁS

Öntisztítás



FONTOS!

A vasaló a legjobb vasalási eredményeket és a leghosszabb élettartamot biztosítja, ha havonta egyszer vagy gyakrabban alkalmazza az öntisztítást a használatról függően.

1. Töltse fel a víztartályt félig vízzel.
2. Helyezze a vasalót a hátsó panelre, függőlegesen.
3. Állítsa a hőmérséklet-szabályozó tárcsát 'MAX' állásba.
4. Csatlakoztassa a tápkábelt egy konnektorhoz.
5. Hagyja, hogy a vasaló felmelegedjen, amíg a jelzőfény először kialszik.
6. Húzza ki a vasalót az elektromos aljzatból.
7. Tartsa a vasalót vízszintesen a mosogató fölött.
8. Tartsa nyomva a 'Self Clean' gombot és egy pár pillanat múlva forró víz és gőz fog távozni a talpban lévő lyukakból.
9. Rendkívül óvatosan mozgassa előre-hátra a készüléket a folyamat közben és várja meg, hogy a tartály teljesen kiürüljön.
10. Engedje el a 'Self Clean' gombot.
11. Csatlakoztassa ismét a tápkábelt egy konnektorhoz.
12. Állítsa a hőmérséklet-szabályozó tárcsát 'MAX' állásba, hagyja újra felmelegedni a vasalót, a gőzkamrában maradt víz így elpárolog és a vasalót a talpán keresztül távozik.

SPECIFIKÁCIÓK

Teljesítmény: 2800W
Feszültség: AC 220V - 240V~
Frekvencia: 50Hz-60Hz

Ártalmatlanítás:



Ez a jelzés azt mutatja, hogy ezt a terméket nem szabad más háztartási hulladékkal együtt kezelni az EU egész területén. Az ellenőrizetlen hulladékkezelésből eredő környezeti vagy egészségügyi károk megelőzése érdekében a terméket felelősségteljesen kell újrahasznosítani, hogy elősegítse az anyagi erőforrások fenntartható újrafelhasználását. A használt készülék visszaszolgáltatásához kérjük, használja a visszavételi és gyűjtési rendszereket, vagy lépjen kapcsolatba azzal a kiskereskedővel, ahol a terméket vásárolta, ők biztonságos újrahasznosítás céljából átveszik a terméket.

За користење за домаќинства.
Внимателно прочитајте го ова упатство за употреба пред да го користите.

ИНСТРУКЦИИ ЗА БЕЗБЕДНОСТ

1. Користете ја пеглата за наменетата цел, за пеглање ткаенини на бродот.
2. За заштита од удари или повреди на лица, не пеглајте или парете ткаенини додека ги носите на телото.
3. Пеглата секогаш треба да се исклучува „ИСКЛУЧЕНО“ пред да ја приклучите или исклучите од штекерот. Никогаш не влечете го кабелот за да го исклучите од штекерот, наместо тоа, фатете го приклучокот и повлечете го за да го исклучите.
4. Не дозволувајте кабелот да ја допира жешката површина. Оставете ја пеглата целосно да се излади пред да ја складирате.
5. Секогаш исклучувајте ја пеглата од штекер за полнење или празнење вода и кога не е во употреба.
6. За да избегнете ризик од електричен удар, не ракувајте со пеглата со оштетен кабел или ако пеглата паднала или е оштетена. За поправка, однесете го во овластен сервисен центар на Sanyo.
7. Внимателен надзор е неопходен за овој апарат да се користи од или во близина на деца. Не оставајте пегла без надзор додека е поврзана или на даска за пеглање.
8. Изгореници може да настанат од допирање на врели метални делови, топла вода или пареа. Од пеглата може да истече топла вода. Бидете внимателни при полнење или превртување на пеглата за пареа наопаку.
9. За заштита од изгореници или повреди на лица, не насочувајте ја пареата кон телото кога пеглате.
10. Пеглата мора да се користи и да се потпира на стабилна површина. Кога ја поставувате пеглата на нејзиниот држач, проверете дали површината на која е поставена држачот е стабилна

Главни карактеристики и структура

Производот има многу функции како што се регулирање на температурата, прскање, суво пеглање, пареа, силна пареа, функција за самочистење, функција за автоматско исклучување итн. и е со карактеристики: луксузна форма, висока ефикасност на топлина, лесно користење, добар резултат на пеглање, заштеда на работа и заштеда на време итн.

ИМЕ НА КОМПОНЕНТА

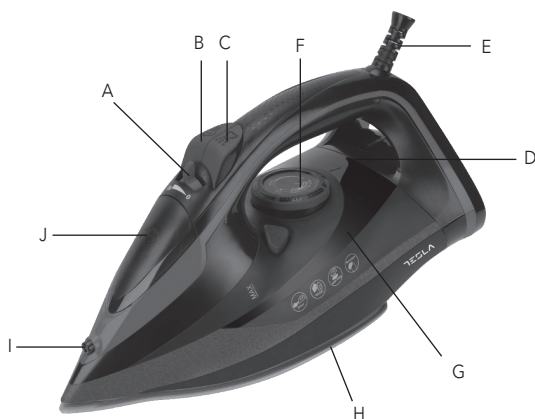

- A Копче за регулирање на пареа
- B Копче за пукање на пареа
- C Копче за прскање
- D Индикаторска сијалица
- E Кабел за вртење за 360 степени
- F Копче за регулирање на температурата
- G Резервоарот за вода
- H Керамички слој фон
- I Прскање на устата
- J Покривка за полнење вода

Како да се наполни со вода

Проверете дали пеглата е исклучена и кабелот за напојување е исклучен од штекерот.

1. Поставете го копчето „Variable“ за пареа на позиција „0“ пред да ја наполните пеглата со вода.
2. Отворете го отворот „Вода полнење“ и наполнете го резервоарот до линијата „MAX“ на резервоарот.
3. Нивото на водата може да се набљудува преку прозирниот дел од резервоарот, кога железото е поставено вертикално, во случај на ниско ниво на водата, повторно наполнете го резервоарот, следејќи ја постапката опишана во чекорите 1 до 3 погоре.
4. Истурете ја преостанатата вода по употреба.

ЗАБЕЛЕШКА

Повеќето вода од чешма може да се користи во оваа пегла. Не користете адитиви за вода или замена за вода како лен или мирзлива вода во пеглата на пареа, тие можат да ги извалкаат ткаенините или да ја оштетат пеглата. Не ја полнете водата повеќе од положбата „MAX“.

Како да се користи како суво пеглање

1. Поставете ја пеглата вертикално.
2. Приклучете ја пеглата.
3. Поставете го копчето за регулирање на пареа на позиција MIN.
4. Загрејте ја пеглата додека не се изгасне показното светло.
Сега може да започне суво пеглање.

Како да се користи спрејот

Пред да ја користите функцијата за прскање, проверете ја етикетата на ткаенината за упатства за пеглање бидејќи некои ткаенини може да бидат забележани или извалкани со влага. Функцијата за прскање е особено корисна за отстранување на тврдоглавите брчки и каде е потребно дополнително навлажување. Спрејот може да се користи со пареа или суво пеглање. Едноставно пумпајте го копчето Spray Mist кога е посакувано прскање.

Како да се користи како пегла на пареа

Наполнете ја пеглата како што е опишано во „Како да наполните со вода“.

1. Поставете ја пеглата вертикално и свртете го регулаторот за контрола на температурата во положба за пареа.
2. Приклучете го кабелот во штекер.
3. Поставете го тркалцето за контрола на температурата на позицијата за пареа. Пеглањето со пареа е можно само кога на поставките за висока температура се означени

со ознаката „MAX“; во спротивно водата ќе истече од фонтот.

4. Загрејте ја пеглата додека не се изгасне показното светло. Светлото ќе се исклучи кога назначената поставка ќе ја достигне точната температура.
5. Свртете го копчето за регулирање на температурата на потребната поставка за различни видови ткаенина. Сега може да започне пеглањето на пареа.

Како да го искористите изливот на пареа

Функцијата излив на пареа обезбедува дополнителна пареа за отстранување на брчките на никулци. Може да се користи со пеглање на пареа или со пржење.

Притиснете го копчето Power Steam за да го ослободите напливот на пареа. Притискањето на копчето неколку пати може да биде неопходно за да се подготви системот за пренапони. Почекајте неколку секунди пареата да навлезе во ткаенината пред повторно да го притиснете копчето за повеќе пареа.

ЗАБЕЛЕШКА

За оптимален квалитет на пареа, не нанесувајте повеќе од три последователни снимки откако ќе се изгасне индикаторското светло.

Функција против калцирање

Функцијата против калк е перманентен систем сместен во резервоарот за вода за да се елиминираат нечистотиите од водата и да се намалат проблемите поврзани со наталожувањето бигор.

За да ја продолжите ефикасноста на овој систем, следете ги овие чекори повремено:

1. Исклучете ја пеглата од струја и оставете ја да се излади.
2. Лоцирајте ја чашата за вода што ја придружуваше пеглата. Наполнете го со вода 3/4 полни. Додадете 1 лажичка сол во водата и наполнете го резервоарот за вода со овој раствор.
3. Оставете го растворот во резервоарот за вода 15 минути, повремено тресејќи се, а потоа испразнете го.
4. Наполнете го резервоарот за вода по втор пат со раствор од солена вода, повремено протресувајќи го и испразнете го повторно по 15 минути.
5. Наполнете го резервоарот со свежа вода за да се исплакне и испразни.

Функција против капнување

Овој систем постојано го контролира протокот на вода до фонтот. Под одредена температура, функцијата против капнување го прекинува протокот на вода и го спречува капењето на железото врз ткаенината.

Функција за автоматско исклучување

Пеглата автоматски ќе се исклучи ако не е поместена некое време, обично 30 секунди во рамна состојба; 8 минути во вертикална состојба.

За да покаже дека пеглата е исклучена, показното светло за автоматско исклучување ќе почне да трепка.

Повторно да се загрее пеглата:

1. Земете ја пеглата или малку поместете ја.
2. Синото контролно светло за автоматско исклучување ќе се изгасне. Ќе се запали сината сијаличка за температура.
3. Кога контролното светло за температура ќе се изгасне и повторно ќе се вклучи, пеглите се спремни за употреба

По секоја употреба

1. Исклучете ја пеглата и исклучете ја од струја.
2. Испразнете ја пеглата веднаш по употребата. Не чувајте ја пеглата со вода во неа.
3. Почekaјте пеглата да се олади пред да ја складирате и секогаш поставете ја на Hell Rest за да го заштитите ѓонот од гребнатини, корозија или дамки.
4. Откако ќе го оставите железото целосно да се излади, чувајте го вертикално на безбедно место.

ОДРЖУВАЊЕ

Самочистење



ВАЖНО!

Вашата пегла ќе даде најдобри резултати на пеглање и ќе трае најдолго ако го нанесувате самочистењето еднаш месечно или повеќе во зависност од употребата.

1. Наполнете го резервоарот за вода до половина со вода.
2. Поставете ја пеглата на нејзината задна пета.
3. Изберете го копчето за контрола на температурата на „MAX“.
4. Приклучете ја пеглата.
5. Оставете ја пеглата да се загрее додека не се изгасне показното светло.
6. Исклучете ја пеглата од штекерот.
7. Чувајте ја пеглата хоризонтално над мијалникот.
8. Притискајте го копчето „Само чистење“ цело време. Зовриена вода и пара сега ќе испуштаат од дупките на ѓонот.
9. Поместете ја пеглата напред и назад бело ова се случува; продолжете да пуштате пара и вода да избегает додека резервоарот за вода практично не се испразни.
10. Ослободете го копчето „Само чистење“.
11. Приклучете ја пеглата
12. Поставете го тркалцето за температура на позицијата „MAX“, оставете ја пеглата повторно да се загрее, остатокот од водата во комората за пара сега ќе испари и ќе ја остави пеглата низ ѓонот.
За време на овој процес на суво испарување, се препорачува да се користи над и старо парче ткаенина.

Надворешната површина на пеглата

По исклучувањето и ладењето на пеглата, едноставно избришете ја со влажна крпа и доколку е потребно, користете благ детергент. НИКОГАШ НЕ КОРИСТЕТЕ ЈАСКИ МЕСТА ЗА ЧИСТАЊЕ.

Плоча

Скробот и другите остатоци може лесно да се отстранат од ѓонот со влажна крпа.

За да избегнете гребнатини на завршната обработка, никогаш не користете метална подлога за чистење на плочата и никогаш не ставајте ја пеглата на груба површина. Ако синтетиката се пегла на превисока температура, не само што ткаенината обично се уништува, туку и железната плоча често е покриена со степените остатоци од синтетичката ткаенина. Најдобар начин да се отстранат синтетичките остатоци од плочата е да се загрее пеглата и да се испегла на стара памучна крпа.



ВНИМАНИЕ!

Никогаш не користете средства за чистење на пеглата на пара во пеглата, бидејќи тие може да ги оштетат работните делови на пеглата.

СПЕЦИФИКАЦИИ

Мокност: 2800W

Напон: AC 220V - 240V~

Фреквенција: 50Hz-60Hz

Правилно отстранување на овој производ:



Оваа ознака покажува дека овој производ не треба да се фрла со друг отпад од домаќинството низ ЕУ. За да спречите можна штета на животната средина или на човековото здравје од неконтролирано депонирање отпад, рециклирајте го одговорно за да промовирате одржлива повторна употреба на материјалните ресурси. За да го вратите користениот уред, користете ги системите за враќање и собирање или контактирајте со продавачот каде што е купен производот, тој може да го земе овој производ за еколошки безбедно рециклирање

Doar pentru uz casnic.

Citiți acest manual cu atenție înainte de prima utilizare.

MĂSURI DE SIGURANȚĂ

1. Folosiți fierul de călcat conform destinației sale, pentru călcarea țesăturilor.
2. Pentru a vă proteja împotriva deteriorărilor sau a rănirii persoanelor, nu călcați țesăturile pe corp.
3. Fierul de călcat trebuie întotdeauna oprit înainte de a conecta sau deconecta de la priză. Nu trageți niciodată de cablu pentru a deconecta de la priză, în schimb, apăsați ștecherul și trageți pentru a deconecta.
4. Nu permiteți cablului să atingă suprafața fierbințe. Lăsați fierul de călcat să se răcească complet înainte de depozitare.
5. Deconectați întotdeauna fierul de călcat de la priza electrică pentru umplerea sau golirea apei și atunci când nu este utilizat.
6. Pentru a evita riscul de electrocutare, nu utilizați fierul de călcat cu un cablu deteriorat sau dacă fierul de călcat a fost scâpat sau deteriorat. Pentru reparație, duceți-l la un centru de service autorizat.
7. Este necesară o supraveghere atentă pentru utilizarea acestui aparat de către sau în apropierea copiilor. Nu lăsați fierul de călcat nesupravegheat în timp ce este conectat sau pe o masă de călcat.
8. Pot apărea arsuri la atingerea pieselor metalice fierbinți, a apei fierbinți sau a aburului. Apa fierbinte se poate scurge din fierul de călcat. Aveți grijă când umpleți sau întoarceți fierul de călcat cu abur cu susul în jos.
9. Pentru a vă proteja împotriva arsurilor sau rănirii persoanelor, nu direcționați aburul spre corp când călcați.
10. Fierul de calcat trebuie folosit și sprijinit pe o suprafață stabilă. Când așezați fierul de călcat pe suportul său, asigurați-vă că suprafața pe care este așezat suportul este stabilă.

Caracteristici principale și structură

Produsul are multe funcții precum reglarea temperaturii, pulverizare, călcare uscată, abur, abur puternic, funcție de autocurățare, funcție de oprire automată etc. și are următoarele caracteristici: formă luxoasă, eficiență termică ridicată, utilizare ușoară, rezultat bun de călcat, economie de muncă și economie de timp etc.

DENUMIREA COMPONENTELOR

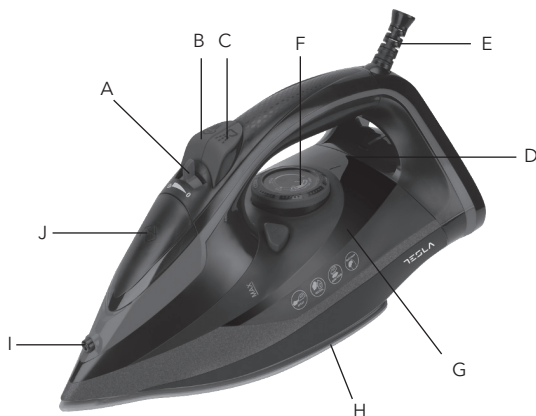

- A Buton reglare abur
- B Buton eliberare abur
- C Buton pulverizare
- D Indicator led
- E Cablu pivotant 360o
- F Buton reglare temperatură
- G Rezervor apă
- H Talpă cu înveliș ceramic
- I Gură pulverizare
- J Capac rezervor apă

Cum se umple cu apă

Asigurați-vă că fierul de călcat este oprit și că cablul de alimentare este deconectat de la priza electrică.

1. Setează butonul de abur „Variable” în poziția „0” înainte de a umple fierul de călcat cu apă.
2. Deschideți rezervorul și umpleți până la linia „MAX” de pe rezervor.
3. Nivelul apei se poate observa prin partea transparentă a rezervorului, când fierul de călcat este așezat vertical, în cazul în care nivelul apei scade, reumpleți rezervorul, urmând procedura descrisă la pașii 1-3 de mai sus.
4. Scurgeți apa rămasă după utilizare.

NOTĂ

Apa de la robinet poate fi folosită în acest fier de călcat. Nu folosiți aditivi și nu înlocuiți apa, cu apă parfumată, care poate păta țesăturile sau deteriora fierul de călcat. Nu umpleți cu apă mai mult decât în poziția „MAX”.

Cum se utilizează ca fier de călcat uscat

1. Poziționați fierul de călcat vertical.
2. Conectați fierul de călcat.
3. Setează butonul de reglare a aburului în poziția MIN.
4. Preîncălziți fierul de călcat până când indicatorul luminos se stinge. Acum poate începe călcarea uscată.

Cum se utilizează funcția de pulverizare

Înainte de a utiliza funcția de pulverizare, verificați eticheta țesăturii pentru instrucțiuni de călcat, deoarece unele țesături pot fi pătate de umiditate.

Funcția de pulverizare este deosebit de utilă pentru îndepărtarea cutelor persistente și acolo unde este nevoie de o umezire suplimentară.

Funcția de pulverizare poate fi utilizată cu abur sau călcat uscat. Pur și simplu apăsați butonul Spray Mist atunci când se dorește pulverizarea.

Cum se utilizează ca fier de călcat cu abur

Umpleți fierul de călcat așa cum este descris în „Cum se umple cu apă”.

1. Poziționați fierul de călcat vertical și rotiți butonul de control al temperaturii în poziția de abur.
2. Conectați cablul la priza electrică.
3. Puneți butonul de control al temperaturii în poziția de abur. Călcarea cu abur este posibilă numai când la setări de temperatură mai ridicate sunt indicate cu marcajul „MAX”; altfel apa se va scurge prin talpă.
4. Preîncălziți fierul de călcat până când indicatorul luminos se stinge. Lumina se va stinge când setarea indicată atinge temperatura corectă.
5. Rotiți butonul de reglare a temperaturii la setarea necesară pentru diferite tipuri de țesături. Acum poate începe călcarea cu abur.

Cum se folosește funcția de eliberare abur

Funcția de eliberare abur oferă abur suplimentar pentru îndepărtarea cutelor. Poate fi folosită cu călcat cu abur. Apăsăți butonul Power Steam pentru a elibera valul de abur. Apăsarea butonului de mai multe ori poate fi necesară pentru amorsarea sistemului de supratensiune. Așteptați câteva secunde pentru ca aburul să pătrundă în material înainte de a apăsa din nou butonul pentru mai mult abur.

NOTĂ

Pentru o calitate optimă a aburului, nu aplicați mai mult de trei injecții succesive după ce indicatorul luminos se stinge.

Funcția Anticalcar

Funcția anticalcar este un sistem permanent amplasat în interiorul rezervorului de apă pentru a elimina impuritățile din apă și pentru a reduce problemele legate de acumularea de calcar.

Pentru a prelungi eficiența acestui sistem, urmați acești pași ocazional:

1. Deconectați fierul de călcat și lăsați-l să se răcească.
2. Localizați paharul cu apă care a însoțit fierul de călcat. Umpleți-l cu apă 3/4 plin. Adăugați 1 linguriță de sare în apă și umpleți rezervorul de apă cu această soluție.
3. Lăsați soluția în rezervorul de apă timp de 15 minute, agitând ocazional, apoi goliți-o.
4. Umpleți rezervorul de apă a doua oară cu soluție de apă sărată, scuturând ocazional și goliți-l din nou după 15 minute.
5. Umpleți rezervorul cu apă proaspătă pentru a clăti și goliți.

Funcție antipicurare

Acest sistem controlează debitul de apă către talpă în orice moment. Sub o anumită temperatură, funcția antipicurare oprește fluxul de apă și oprește fierul de călcat să picure pe material.

Funcția de oprire automată

Fierul de călcat se va opri automat dacă nu a fost mișcat o perioadă, de obicei 30 de secunde în stare de nivel; 8 minute în stare verticală.

Pentru a indica faptul că fierul de călcat a fost oprit, indicatorul luminos de oprire automată va începe să clipească.

Pentru a încălzi din nou fierul de călcat:

1. Ridicați fierul de călcat sau mutați-l ușor.
2. Ledul albastru de oprire automată se va stinge. Se va aprinde ledul albastru de temperatură.
3. Când indicatorul luminos de temperatură s-a stins și se aprinde din nou, fierul de călcat este gata de utilizare.

După fiecare utilizare

1. Oprii fierul de călcat și scoateți-l din priză.
2. Goliți fierul de călcat imediat după utilizare. Nu depozitați fierul de călcat cu apă în el.
3. Așteptați până când fierul de călcat s-a răcit înainte de a-l depozita și puneți-l întotdeauna pe Hell Rest pentru a proteja talpa de zgârieturi, coroziune sau pete.
4. După ce ați lăsat fierul să se răcească complet, depozitați-l pe verticală într-un loc sigur.

Suprafața exterioară a fierului de călcat

După deconectarea și răcirea fierului de călcat, pur și simplu ștergeți cu o cârpă umedă și, dacă este necesar, folosiți un detergent ușor. **NU UTILIZAȚI NICIODATĂ SUBSTANȚE DURE!**

ÎNTREȚINERE

Autocurățare



IMPORTANT

Fierul de călcat va oferi cele mai bune rezultate la călcare și va dura cel mai mult dacă folosiți autocurățarea o dată pe lună sau mai mult, în funcție de utilizare.

1. Umplerea rezervorului de apă până la jumătate cu apă.
2. Poziționați fierul de călcat pe călcâiul din spate.
3. Selectați butonul de control al temperaturii pe „MAX”.
4. Conectați fierul de călcat.
5. Lăsați fierul de călcat să se încălzească până când indicatorul luminos se stinge.
6. Deconectați fierul de călcat de la priza electrică.
7. Țineți fierul de călcat orizontal deasupra chiuvetei.
8. Apăsăți butonul „Self Clean” tot timpul. Apa clocotită și aburul vor fi emise din orificiile de pe talpă.
9. Deplasați fierul de călcat înainte și înapoi; continuați să lăsați aburul și apa să scape până când rezervorul de apă este gol.
10. Eliberați butonul „Self Clean”.
11. Conectați fierul de călcat.
12. Setăți selectorul de temperatură în poziția „MAX”; lăsați fierul de călcat să se încălzească din nou, restul de apă din camera de abur se va vaporiza prin talpă. În timpul acestui proces, se recomandă să-l folosiți peste o bucată veche de pânză.

Talpa

Amidonul și alte reziduuri pot fi îndepărtate cu ușurință de pe talpă cu o cârpă umedă. Pentru a evita zgârieturile la finisaj, nu utilizați niciodată un burete metalic pentru a curăța talpa și nu așezați niciodată fierul de călcat pe o suprafață aspră.

Dacă materialele sintetice sunt călcate la temperatură prea ridicată, nu numai că țesătura este de obicei deteriorată, dar talpa de călcat este adesea acoperită cu resturile topite ale țesăturii sintetice. Cel mai bun mod de a îndepărta reziduurile sintetice de pe talpă este să încălziți fierul de călcat și să călcați peste o cârpă veche de bumbac.



ATENȚIE!

Nu utilizați niciodată produse de curățare pentru fier de călcat cu abur în fierul de călcat, deoarece acestea pot deteriora părțile de lucru ale fierului de călcat.

SPECIFIKÁCIÓK

Putere: 2800W

Tensiune: AC 220V - 240V~

Frecvență: 50Hz-60Hz

Eliminarea corectă a acestui produs:



Acest marcaj indică faptul că acest produs nu trebuie aruncat împreună cu alte deșeuri menajere în întreaga UE. Pentru a preveni posibilele daune aduse mediului sau sănătății umane prin eliminarea necontrolată a deșeurilor, reciclați-le în mod responsabil pentru a promova reutilizarea durabilă a resurselor materiale. Pentru a returna dispozitivul folosit, vă rugăm să utilizați sistemele de returnare și colectare sau să contactați vânzătorul de la care a fost achiziționat produsul, acesta poate prelua acest produs pentru reciclare sigură pentru mediu.

Samo za uporabo v gospodinjstvu.
Pred uporabo natančno preberite ta navodila.

NAVODILA GLEDE VARNOSTI

1. Likalnik uporabljajte v skladu z njegovim namenom, torej za likanje tkanin na krovu.
2. Za zaščito pred udarci ali poškodbami oseb ne likate ali parite tkanin, ki jih nosite na telesu.
3. Preden likalnik priključite ali izključite iz vtičnice, ga vedno izklopite z "OFF". Nikoli ne potegnite kabla, da bi ga odklopili iz vtičnice, temveč primite vtič in ga potegnite, da ga odklopite.
4. Ne dovolite, da bi se kabel dotaknil vroče površine. Pred shranjevanjem likalnik pustite, da se popolnoma ohladi.
5. Vedno odklopite likalnik iz električne vtičnice za polnjenje ali praznjenje vode in kadar ga ne uporabljate.
6. Da bi se izognili nevarnosti električnega udara, likalnika ne uporabljajte s poškodovano vrvico ali če je likalnik padel ali bil poškodovan. Za popravilo ga odnesite v pooblaščen servisni center Surya.
7. Če ta aparat uporabljajo otroci ali v njegovi bližini, je potreben strog nadzor. Ne puščajte likalnika brez nadzora, ko je priključen ali na likalni deski.
8. Pri dotiku vročih kovinskih delov, vroče vode ali pare lahko pride do opeklin. Iz likalnika lahko izteče vroča voda. Pri polnjenju parnega likalnika ali njegovem obračanju navzdol bodite previdni.
9. Za zaščito pred opeklinami ali poškodbami oseb med likanjem pare ne usmerjajte proti telesu.
10. Likalnik je treba uporabljati in postaviti na stabilno površino. Ko likalnik postavljate na stojalo, se prepričajte, da je površina, na katero je postavljeno stojalo, stabilna.

Glavne značilnosti in struktura

Izdelek ima številne funkcije, kot so uravnavanje temperature, razprševanje, suho likanje, para, močna para, funkcija samočiščenja, funkcija samodejnega izklopa itd. in ima značilnosti: razkošna oblika, visoka toplotna učinkovitost, enostavna uporaba, dober rezultat likanja, prihranek dela in časa itd.

IME SESTAVNEGA DELA

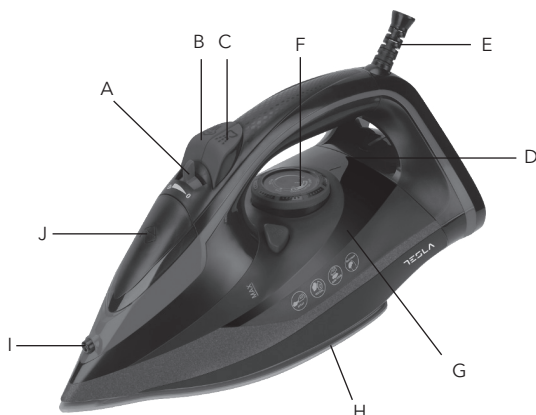

- A Ročica za uravnavanje pare
- B Gumb za izbruh pare
- C Gumb za razprševanje
- D Indikatorska žarnica
- E 360-stopinjski vrtljivi kabel
- F Gumb za uravnavanje temperature
- G Rezervoar za vodo
- H Keramična prevleka za ploščo
- I Ustje za razprševanje
- J Pokrov polnilnika za vodo

Kako napolniti z vodo

Prepričajte se, da je likalnik izklopljen in da je napajalni kabel izvlečen iz električne vtičnice.

1. Preden likalnik napolnite z vodo, nastavite gumb za paro "Variable" v položaj "0".
2. Odprite odprtino za polnjenje z vodo in napolnite rezervoar do črte "MAX" na rezervoarju.
3. Nivo vode lahko opazujete skozi prozorni del rezervoarja, ko je likalnik postavljen navpično; če je nivo vode nizek, rezervoar ponovno napolnite po postopku, opisanem v korakih 1 do 3 zgoraj.
4. Po uporabi izlijte preostalo vodo.

OPOMBA

V tem likalniku lahko uporabljate večino vode iz pipe. V parnem likalniku ne uporabljajte vodnih dodatkov ali nadomestne vode, kot je lanena ali dišeča voda, saj lahko obarvajo tkanine ali poškodujejo likalnik. Ne napolnite vode bolj, kot je v položaju "MAX".

Kako uporabljati suhi likalnik:

1. Likalnik postavite navpično.
2. Vtaknite likalnik v vtičnico.
3. Nastavite gumb za uravnavanje pare v položaj MIN.
4. Segrevajte likalnik, dokler indikatorska lučka ne ugasne. Zdaj lahko začnete s suhim likanjem.

Kako uporabljati razpršilo

Pred uporabo funkcije pršenja preverite navodila za likanje na etiketi tkanine, saj so lahko nekatere tkanine zaradi vlage pegaste ali obarvane.

Funkcija pršenja je še posebej uporabna pri odstranjevanju trdovratnih gub in tam, kjer je potrebna dodatna vlažnost. Razpršilo lahko uporabljate pri likanju s paro ali suhem likanju. Ko želite razpršiti, preprosto pritisnete gumb za pršenje meglice.

Kako uporabljati kot parni likalnik

Napolnite likalnik, kot je opisano v poglavju "Kako napolniti z vodo".

1. likalnik postavite navpično in obrnite številčnico za uravnavanje temperature v položaj za paro.
2. Vključite kabel v električno vtičnico.
3. Nastavite številčnico za nadzor temperature v položaj za paro. Likanje s paro je mogoče le pri višjih nastavitvah temperature, označenih z oznako "MAX"; v nasprotnem primeru bo voda uhajala iz podstavka.
4. likalnik segrevajte, dokler indikatorska lučka ne ugasne. Lučka se bo ugasnila, ko bo navedena nastavev dosegla ustrezno temperaturo.
5. obrnite gumb za uravnavanje temperature na zeleno nastavev za različne vrste tkanin. Zdaj se lahko začne likanje s paro.

Kako uporabljati izbruh pare

Funkcija izbruha pare zagotavlja dodatno paro za odstranjevanje gub. Uporabljate jo lahko pri likanju s paro ali likanju s fritezo.

Pritisnite gumb Power Steam, da sprostite izbruh pare. Morda bo treba večkrat pritisniti gumb, da se sistem za dvig pare napolni z vodo. Počakajte nekaj sekund, da para prodre v tkanino, preden ponovno pritisnete gumb za več pare.

OPOMBA

Za optimalno kakovost pare ne uporabljajte več kot treh zaporednih posnetkov, ko indikator ugasne.

Funkcija Anti-Calc

Funkcija anti-calc je trajni sistem, nameščen v rezervoarju za vodo, ki odstranjuje nečistoče iz vode in zmanjšuje težave, povezane z nabiranjem vodnega kamna.

Da bi podaljšali učinkovitost tega sistema, občasno upoštevajte naslednje korake:

1. Odklopite likalnik iz električnega omrežja in počakajte, da se ohladi.
2. Poiščite skodelico za vodo, ki je bila priložena likalniku. Do 3/4 jo napolnite z vodo. V vodo dodajte 1 čajno žličko soli in s to raztopino napolnite posodo za vodo.
3. Raztopino pustite v rezervoarju za vodo 15 minut, občasno jo pretresite in jo nato izpraznite.
4. rezervoar za vodo še drugič napolnite z raztopino soli, občasno pretresite in ga po 15 minutah ponovno izpraznite.
5. Napolnite rezervoar s sladko vodo, da ga sperete in izpraznite.

Funkcija proti kapljanju

Ta sistem ves čas nadzoruje pretok vode na podnožje. Pod določeno temperaturo funkcija proti kapljanju prekine pretok vode in prepreči, da bi likalnik kapljal na tkanino.

Funkcija samodejnega izklopa

Funkcija samodejnega izklopa: likalnik se samodejno izklopi, če ga nekaj časa ne premikate, običajno 30 sekund v vodoravnem stanju; 8 minut v navpičnem stanju. Da se je likalnik izklopil, začne utripati indikator samodejnega izklopa.

Za ponovno segrevanje likalnika:

1. Dvignite likalnik ali ga rahlo premaknite.
2. Modra kontrolna lučka samodejnega izklopa bo ugasnila. Prižgala se bo modra pilotska lučka za temperaturo.
3. Ko pilotna lučka temperature ugasne in se ponovno prižge, je likalnik pripravljen za uporabo

Po vsaki uporabi

1. Izklopite likalnik in ga izključite iz električnega omrežja.
2. Takoj po uporabi izpraznite likalnik. Ne shranjujte likalnika z vodo v njem.
3. Pred shranjevanjem počakajte, da se likalnik ohladi, in ga vedno postavite na peklensko naslonjalo, da zaščitite podnožje pred praskami, korozijo ali madeži.
4. Ko pustite, da se likalnik popolnoma ohladi, ga shranite navpično na varnem mestu.

Zunanja površina likalnika

Po izklopu iz električnega omrežja in ohlajanju likalnika ga preprosto obrišite z vlažno krpo in po potrebi uporabite blag detergent.

NIKOLI NE UPORABLJAJTE OSTRIH ČISTIL.

Podstavna plošča

Škrob in druge ostanke lahko z vlažno krpo enostavno odstranite s podplate.

Da ne bi opraskali zaključne obdelave, za čiščenje edine plošče nikoli ne uporabljajte kovinske blazinice in likalnika ne postavljajte na grobo površino. Če sintetične materiale likate pri previsoki temperaturi, se običajno uniči ne le tkanina, temveč je tudi podplat likalnika pogosto prekrit s staljenimi ostanki sintetične tkanine. Najboljši način za odstranjevanje sintetičnih ostankov s plošče Soleplate je, da likalnik segrejete in likate čez staro bombažno krpo.



V likalniku nikoli ne uporabljajte parnih čistil za likalnik, saj lahko poškodujejo delovne dele likalnika.

VZDRŽEVANJE

Samodejno čiščenje



Vaš likalnik bo zagotavljal najboljše rezultate likanja in zdržal najdlje, če boste enkrat mesečno ali pogosteje, odvisno od uporabe, uporabili Samočiščenje.

1. Rezervoar za vodo napolnite do polovice z vodo.
2. Likalnik postavite na njegovo zadnjo peto.
3. Ročico za uravnavanje temperature nastavite na "MAX".
4. Vključite likalnik.
5. Pustite, da se likalnik segreje, dokler indikatorska lučka prvič ne ugasne.
6. Odklopite likalnik iz električne vtičnice.
7. Likalnik držite vodoravno nad umivalnikom.
8. Ves čas pritisčajte gumb "Samočiščenje". Iz luknjic v podstavni plošči bosta zdaj izhajala vrela voda in para.
9. Premikajte likalnik naprej in nazaj belo; nadaljujte z izpuščanjem pare in vode, dokler ni rezervoar za vodo praktično prazen.
10. Spustite gumb "Self Clean".
11. Vključite likalnik v električno omrežje
12. Nastavite izbirnik temperature v položaj "MAX" in pustite, da se likalnik ponovno segreje, preostanek vode v parni komori bo zdaj izhlapeval in zapustil likalnik skozi podnožje. Med tem postopkom suhega parjenja je priporočljivo, da ga uporabljate nad starim kosom tkanine.

TEHNIČNE SPECIFIKACIJE

Moč: 2800W

Napetost: AC 220V - 240V~

Frekvenca: 50Hz-60Hz

Pravilno odstranjevanje tega izdelka:



Ta oznaka označuje, da se ta izdelek ne sme odlagati skupaj z drugimi gospodinjskimi odpadki po vsej EU. Da bi preprečili morebitno škodo za okolje ali zdravje ljudi zaradi nenadzorovanega odlaganja odpadkov, ga odgovorno reciklirajte in tako spodbudite trajnostno ponovno uporabo materialnih virov. Če želite vrniti uporabljen napravo, uporabite sisteme za vračanje in zbiranje ali se obrnite na prodajalca na drobno, pri katerem ste izdelek kupili, saj lahko ta izdelek odpelje v okolju varno recikliranje.

Samo za domaćinstvo.

Pre upotrebe pažljivo pročitajte uputstvo za upotrebu.

BEZBEDNOSNA UPUTSTVA

1. Koristite peglu u svrhu za koju je namenjena, za peglanje tkanina na dasci.
2. Da biste se zaštitili od opekotina ili povreda, ne peglajte ili ne koristite paru na tkaninama koje su na telu.
3. Pegla uvek treba da bude isključena pre nego što je priključite ili isključite iz utičnice. Nikada ne vucite kabl da biste ga isključili iz utičnice; umesto toga, uhvatite utikač i povucite.
4. Ne dozvolite da kabl dodiruje vrelu površinu. Sačekajte da se pegla potpuno ohladi pre nego što je odložite.
5. Uvek isključite peglu iz električne utičnice pre nego što napunite ili ispraznite vodu i kada nije u upotrebi.
6. Da biste izbegli rizik od strujnog udara, ne koristite peglu sa oštećenim kablom, ako je pala ili je oštećena. Za popravku, odnesite je u ovlašćeni servisni centar.
7. Stalni nadzor je neophodan kada ovaj aparat koriste deca ili su u njihovoj blizini. Ne ostavljajte peglu bez nadzora dok je priključena ili na dasci za peglanje.
8. Opekotine mogu nastati dodirivanjem vrućih metalnih delova, vruće vode ili pare. Vruća voda može procuriti iz pegle. Budite oprezni prilikom punjenja ili okretanja pegle naopak.
9. Da biste se zaštitili od opekotina ili povreda, ne usmeravajte paru prema telu tokom peglanja.
10. Pegla prilikom korišćenja mora biti stabilna. Prilikom postavljanja pegle na postolje, obezbedite da je površina na kojoj se postolje nalazi stabilna.

Glavne karakteristike i struktura

Proizvod ima mnoge funkcije kao što su podešavanje temperature, prskanje, suvo peglanje, para, jaka para, funkcija samočišćenja, funkcija automatskog isključivanja itd., i karakteriše ga: luksuzan oblik, visoka efikasnost zagrevanja, jednostavna upotreba, dobar rezultat peglanja, ušteda rada i vremena i tako dalje.

DELOVI PEGLE

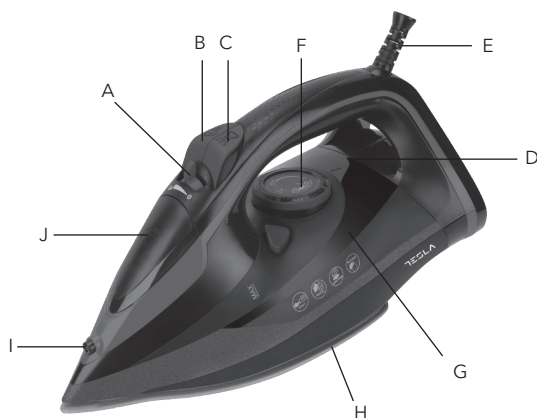

- A Regulator pare
- B Dugme za jaku paru
- C Dugme za prskanje
- D Indikatorska sijalica
- E Kabl sa 360 stepeni rotacije
- F Regulator temperature
- G Rezervoar za vodu
- H Grejna ploča sa keramičkim premazom
- I Izlaz za prskanje
- J Poklopec rezervoara za vodu

Kako napuniti peglu vodom

Obavezno isključite peglu i izvucite utikač iz električne utičnice.

1. Podešavanje regulatora pare stavite na položaj "0" pre nego što napunite peglu vodom.
2. Otvorite otvor za punjenje vode i napunite rezervoar do linije "MAX" na rezervoaru.
3. Nivo vode može se videti kroz prozirni deo rezervoara. Kada je pegla postavljena vertikalno, u slučaju da nivo vode postane nizak, ponovo napunite rezervoar, sledeći postupak opisan u koracima od 1 do 3.
4. Ispraznite preostalu vodu nakon upotrebe.

NAPOMENA

Većina vode iz vodovoda može se koristiti u ovoj pegli. Ne koristite dodatke za vodu ili zamensku vodu poput lanenog ili mirisnog ulja, jer mogu obojiti tkanine ili oštetiti peglu. Ne punite vodu preko oznake 'MAX'.

Kako koristiti uređaj za suvo peglanje

1. Postavite peglu vertikalno.
2. Uključite peglu.
3. Podesite regulator pare na MIN položaj.
4. Zagrejte peglu dok se ne ugasi indikatorska lampica. Sada možete početi sa suvim peglanjem.

Kako koristiti prskalicu

Pre upotrebe funkcije prskanja, proverite etiketu tkanine za uputstva o peglanju jer neke tkanine mogu biti oštećene ili obojene vlagom.

Funkcija prskanja je posebno korisna za uklanjanje tvrdokornih nabora i tamo gde je potrebno dodatno vlaženje. Prskanje se može koristiti tokom suvog ili peglanja na paru. Jednostavno pritisnite dugme za prskanje kada želite da koristite prskalicu.

Kako koristiti uređaj za peglanje na paru

Napunite peglu kao što je opisano u odeljku „Kako napuniti vodom“.

1. Postavite peglu vertikalno i okrenite regulator temperature na položaj za paru.
2. Uključite utikač u električnu utičnicu.
3. Podesite regulator temperature na položaj za paru. Peglanje sa parom je moguće samo na višim temperaturnim podešavanjima označenim sa 'MAX'; u suprotnom, voda će procuriti iz donje ploče.
4. Zagrejte peglu dok ne ugasi indikatorska lampica. Lampica će se ugasiti kada uređaj dostigne podešenu temperaturu.

5. Okrenite regulator temperature na potrebno podešavanje za različite vrste tkanina. Sada možete započeti sa peglanjem sa parom.

Kako koristiti funkciju jakog izliva pare

Funkcija jakog izliva pare pruža dodatnu paru za uklanjanje tvrdokornih nabora. Može se koristiti tokom suvog ili peglanja na paru.

Pritisnite dugme za jaku paru kako biste oslobodili izliv pare. Može biti potrebno nekoliko puta pritisnuti dugme kako biste aktivirali sistem za izliv pare. Sačekajte nekoliko sekundi da para proдре kroz tkaninu pre nego što ponovo pritisnete dugme za dodatnu paru.

NAPOMENA

Za optimalan kvalitet pare, ne primenjujte više od tri uzastopna izliva nakon gašenja indikatorske lampe.

Anti-kamenac funkcija

Anti-kamenac funkcija je trajni sistem smešten unutar rezervoara za vodu, namenjen uklanjanju nečistoća iz vode i smanjenju problema povezanih sa taloženjem kamenca. Da biste produžili efikasnost ovog sistema, povremeno primenjujte ove korake:

1. Isključite peglu i pustite je da se ohladi.
2. Pronađite čašu za vodu koja je došla uz peglu. Napunite je vodom do tri četvrtine (3/4). Dodajte 1 kašičicu soli u vodu i napunite rezervoar ovim rastvorom.
3. Ostavite rastvor u rezervoaru za vodu 15 minuta, povremeno mućkajući, a zatim ga ispraznite.
4. Rezervoar ponovo napunite rastvorom soli, povremeno ga mućkajući, i ponovo ga ispraznite nakon 15 minuta.
5. Napunite rezervoar svežom vodom radi ispiranja i ponovo ga ispraznite.

Funkcija protiv kapanja

Ovaj sistem kontroliše protok vode ka donjoj ploči pegle u svakom trenutku. Ispod određene temperature, ova funkcija prekida protok vode i sprečava kapanje pegle na tkaninu.

Funkcija automatskog isključivanja

Pegla će se automatski isključiti ako se ne pomera određeno vreme, obično 30 sekundi u horizontalnom položaju; 8 minuta u vertikalnom položaju. Da bi pokazalo da je pegla isključena, indikatorska lampica za automatsko isključivanje će početi da treperi. **Za ponovno zagrevanje pegle:**

1. Podignite peglu ili je blago pomerite.
2. Plava indikatorska lampica za automatsko isključivanje će se ugasiti. Plava indikatorska lampica za temperaturu će se upaliti.
3. Kada se indikatorska lampica za temperaturu ugasi i ponovo upali, pegla je spremna za upotrebu.

Posle svake upotrebe

1. Isključite peglu i izvucite utikač.
2. Odmah ispraznite peglu nakon upotrebe. Ne skladištite peglu sa vodom u njoj.
3. Sačekajte da se pegla ohladi pre nego što je odložite, i uvek je postavite na oslonac za peglu kako biste zaštitili donju ploču od ogrebotina, korozije ili fleka.
4. Nakon što se pegla potpuno ohladi, vertikalno je skladištite na sigurnom mestu.

Spoljna površina pegle

Nakon isključivanja i hlađenja pegle, jednostavno obrišite vlažnom krpom i po potrebi koristite blagi deterdžent.

NIKADA NE KORISTITE AGRESIVNA SREDSTVA ZA ČIŠĆENJE.

Donja ploča pegle

Skrob i drugi ostaci lako se uklanjaju sa donje ploče vlažnom krpom. Da biste izbegli ogrebotine na površini, nikada nemojte koristiti metalnu spužvu za čišćenje donje ploče i nikada ne stavljajte peglu na grubu površinu. Ako se sintetika pegla na previsokoj temperaturi, ne samo da se tkanina obično uništava, već na donjoj ploči često ostaju rastopljeni ostaci sintetičke tkanine. Najbolji način da se ukloni sintetički ostatak sa donje ploče je da zagrejete peglu i predete je preko stare pamučne krpe.



OPREZI!

Nikada ne koristite sredstva za čišćenje pegla na paru, jer mogu oštetiti radne delove uređaja.

ODRŽAVANJE

Samočišćenje



VAŽNO!

Vaša pegla će pružiti najbolje rezultate peglanja i trajati najduže ako primenite samočišćenje jednom mesečno, ili češće u zavisnosti od upotrebe.

1. Napunite rezervoar za vodu do polovine vodom.
2. Postavite peglu na njen zadnji deo.
3. Izaberite regulator temperature na 'MAX'.
4. Uključite peglu.
5. Sačekajte da se pegla zagreje dok se indikatorska lampica prvi put ne ugasi.
6. Isključite peglu iz električne utičnice.
7. Držite peglu horizontalno iznad sudopere.
8. Neprekidno pritiskajte dugme 'Samočišćenje'. Vrela voda i para će izlaziti iz rupa na donjoj ploči.
9. Pomerajte peglu napred-nazad dok se ovo dešava; nastavite puštati paru i vodu dok rezervoar za vodu skoro ne ostane prazan.
10. Pustite dugme 'Samočišćenje'.
11. Uključite peglu.
12. Postavite regulator temperature na položaj 'MAX'; pustite da se pegla ponovo zagreje, preostala voda u parnoj komori će sada ispariti i izaći iz pegle kroz donju ploču. Tokom ovog procesa, preporučuje se da se koristi preko stare krpe.

TEHNIČKA SPECIFIKACIJA

Snaga: 2800W

Napon: AC 220V - 240V~

Frekvencija: 50Hz-60Hz

Pravilno odlaganje ovog proizvoda:



Ovaj znak ukazuje da se ovaj proizvod ne sme odlagati sa drugim kućnim otpadom u celoj EU. Da biste sprečili moguću štetu po životnu sredinu ili ljudsko zdravlje usled nekontrolisanog odlaganja otpada, odgovorno ga reciklirajte kako biste podstakli održivo ponovno korišćenje materijalnih resursa. Za vraćanje korišćenog uređaja, koristite sisteme za povrat i sakupljanje ili kontaktirajte prodavca kod koga ste kupili proizvod, koji ga može preuzeti za bezbedno recikliranje u skladu sa pravilima zaštite životne sredine.

TESLA

tesla.info

