

# TESLA



AIR FRYER

**AF900BSD**

## User Manual

ENG BIH/CG BG GR HR  
HU MK RO SLO SRB

Household Use only.  
Read this instruction manual carefully before using.

## PRODUCT STRUCTURE DIAGRAM

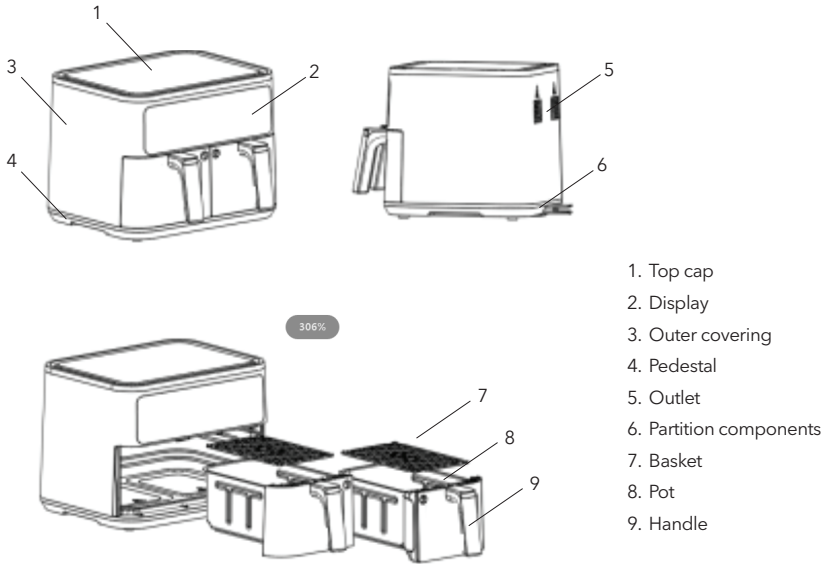

## PACKAGING WITH DETACHABLE HANDLES

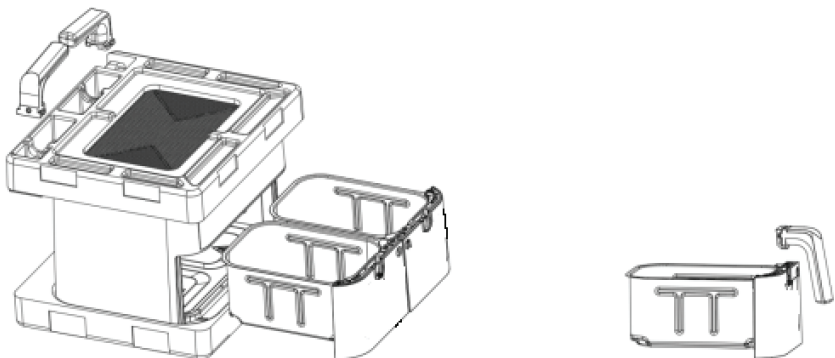

# CONTROL PANEL

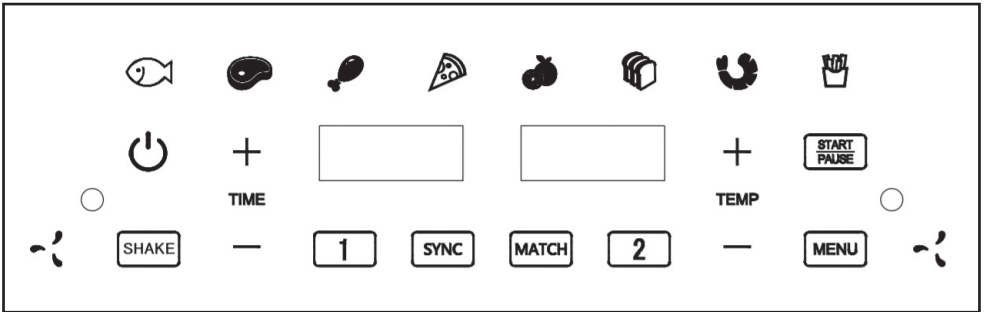

## USING THE AIRFRY

Function introduction and performance indicators:

- 12 touch button operations;
- The icons of the 8 function menu keys are white LEDs;
- The power button icon is red and green LED;
- 4 white digital tubes alternately display time and temperature;
- Temperature adjustable range: 40-200 °C;
- Adjustable time range: 01~60min, 1 hour~24 hours;
- After opening the door, the corresponding digital tube displays POT
- Buzzer output frequency: 2KHz Error:  $\pm 2\%$ ;
- NTC short circuit and open circuit protection;
- Default temperature unit: °C
- Temperature control error:  $\pm 15\text{ }^{\circ}\text{C}$ ;
- Automatically stop when the temperature exceeds 240 °C;
- Power supply: AC 220V~240V 50Hz.

## SPECIFIC FUNCTION DESCRIPTION

- Connect the power supply, insert two explosion barrels, and the power icon will light up in red;
- Click on the power button, the power icon will turn to green and enter the mode selection state;
- In nonworking mode, after 5 minutes without any operation, the power will automatically shut down and the power icon will turn red;
- Click the key [MENU] to select the menu, and the selected menu will start flashing, while the other 7 modes will remain on;
- Click on temperature+, - to freely adjust the temperature;
- Click on time+, - to freely adjust the time;
- For each selected mode, the time/temperature exchange displays the corresponding temperature and time;
- After selecting the desired menu, click the button [START PAUSE] to start the machine working;
- At this time, the selected menu will stay on, while other menus will go out, and the temperature/time exchange display will be displayed;
- Adjustable temperature range, freely adjustable from 40 to 200 °C, with steps of 5 °C (freely adjustable during operation);
- Adjustable range of time value: 01~60min/1h~24h, freely adjustable in steps of 1min/1h (freely adjustable during operation);
- When the machine is working, press the start/pause button to pause, and the power light will be green when paused;
- When the machine is working, click on the power off button (the digital display shows End, and the motor will stop after a delay of 20 seconds), then the END buzzer will sound 5 times, and the power icon will turn red;

# INSTRUCTIONS FOR USE

## Power on

1. After the dual way frying bucket is inserted into the pot and the entire machine is powered on, all buttons and displays will light up for 1 second, then the buzzer will sound once, and the power icon will light up in red to enter standby mode;
2. If a frying bucket is not inserted into the pot, the corresponding digital tube on the side of the frying bucket displays Pot;
3. Every time the button is clicked, the buzzer will sound once for 0.2 seconds

## Mode selection

1. Press the red power button, "1", "2", and "MATCH" will light up, and the power button will turn green. Enter the mode selection page.
2. On the mode selection page, you can click "1", "2" to select left/right barrels for independent and free operation, or click "SYNC" to select dual barrel synchronous operation.
3. Press the green power button again under the mode selection menu to return to standby mode (with the red power button illuminated separately).

## Menu selection and parameter adjustment

1. The icon corresponding to "1" or "2" in the mode selection menu flashes, and there is no menu selection by default. At this time, all 8 menu buttons are on, and the parameter adjustment button is off. After selecting any of the 8 function menus, the corresponding selected function menu will flash, with "time"&"temp"+/-, "Start/Pause" on and "Sync" on. If the selected menu supports the SHAKE function "shake" flashing, the digital tube will alternately display the default time and temperature, and the temperature and time settings format will be "minutes and seconds".
2. Press the "+" and "-" keys to adjust the time within the upper and lower limits of the menu. Step by 1 minute/1 hour. When the time  $\pm$  adjustment is made, the nixie tube time display remains on. Long press and hold the button to continuously increase or decrease the time parameter. When the time is adjusted to the maximum or minimum, the "+" or "-" keys turn off, and the button is invalid.
3. The temperature adjustment of the "+" and "-" buttons is limited to the upper and lower limits of the temperature, each time at 5 °C. When the temperature is adjusted to the maximum or minimum, the "+" or "-" buttons will go out. When the temperature  $\pm$  adjustment is made, the temperature display of the digital tube will remain on. Long press the button to continuously increase or decrease time parameters
4. To adjust the temperature and time in working mode, first press the "1" or "2" button and flash. At this point, the temperature and time+/- keys light up, and then press the +/- keys to adjust.
5. After setting the time and temperature, press the "START/PAUSE" button and the machine will start working. The left and right barrel explosion selection key lights will remain on. The digital tube alternately displays time, temperature, and time countdown. (If the synchronization end function is selected, the synchronization end function requires both left and right functions to be set in order to start)
6. After selecting the menu, you can click the temperature and time plus or minus keys to set temperature and time parameters. If the SHAKE function is supported, you can click the 'SHAKE' button to turn on or off the SHAKE function. It flashes when turned on and remains on when turned off. Use the "Sync" button to turn on or off the synchronization completion function, which flashes when turned on and remains on when turned off. (Note: SHAKE and Sync can only be adjusted before starting work, and cannot be opened or closed after starting work)
7. After setting the parameters, if you press the "End" button directly, the machine will return to standby mode, and only the power button will light up in red.
8. When the two drums are working simultaneously, the "START/PAUSE" button will sound a beep, and the two drums will stop and the "START/PAUSE" button and display will flash. Press the "START/PAUSE" button again to start working according to the reserved settings.
9. If only one of the two buckets is paused, press the "1" or "2" button and it will flash, then press the "START/PAUSE" button to pause operation.

10. In working mode, press the "End" button to stop the machine function and return to standby mode with a beep prompt. The motor continues to operate for 20 seconds and displays 'End'
11. If the product is not in heating mode or the user stops operating, the product will automatically return to standby mode after 5 minutes, and the power button will light up in red.
12. After completing the heating state, the machine rings 5 times and returns to the "End" mode. At this time, "End" is displayed and turned off, and the power light turns red
13. When the indicator light of the spring button is off, pressing this spring button is invalid and there is no buzzer prompt; The status of the spring button indicator light is on, and this spring button is an effective operable button.
14. From work to the end of the countdown: "End" is displayed, the "End" button light is off (the button is invalid), and the air cooling lasts for 20 seconds. From work to stop, pause, and countdown, air-cooled for 20 seconds.
15. Power off memory function, effective within 5 minutes of memory time. In normal mode, if there are five consecutive power outages within 5 minutes, the program will determine an abnormal state, and the power outage memory will be cancelled and enter standby mode.
16. During operation: If there are flashing menus and buttons, and no buttons are pressed within 5 seconds, exit flashing.

## Sync End Function (SYNC)

1. The 'sync finish' synchronization end function. Before starting and running, set it properly, but it cannot be set after starting and running
2. Press the "START/PAUSE" button to start working. The long set blasting bucket will start working first, and then the other LCD will display "HOLD". When the blasting bucket time on both sides reaches the same level, the two blasting buckets will work together.
3. In the "SYNC" key state, if one side of the barrel is not set, pressing the "START/PAUSE" key will not start. The unset side barrel blasting button flashes and the buzzer prompts an error to set the corresponding barrel blasting menu and parameters, or press the "SYNC" button to cancel this function.
4. If the adjustment of the start of working barrel blasting time is lower than the blasting barrel on the "HOLD" side, the blasting barrel on the "HOLD" side will start working and the "SYNC" key will go out.
5. If the explosion time of the "HOLD" side is adjusted to be longer than the explosion time of the already started working side, the "HOLD" side explosion bucket will immediately start working, and the "SYNC" side explosion bucket will go out.

## Synchronous Start Mode (MATCH)

1. After pressing the "MATCH" button, select the menu and press the "START/PAUSE" button to start the operation.
2. Press the "START/PAUSE" button and both sides will start working simultaneously. The LCD display will display the same time and temperature, and the left and right barrel explosion selection keys will light up.
3. In working mode, the "+" and "-" buttons for temperature and time increase and decrease the LCD displays on both sides simultaneously.
4. In working mode, press the "1" or "2" button and flash, press the "+" and "-" buttons to adjust the time and temperature of the selected bucket, and exit "MATCH". The "MATCH" button will turn off.
5. When "MATCH" is working: "MATCH" is always on.









## Shake function

1. Flip the food prompt function, prompt to flash the SHAKE key. Before starting the operation, if you want to cancel, you can press the "SHAKE" key.
2. There is a "shake" function on one route, and when activated, the "shake" light will turn off. After selecting the corresponding route, it will flash to indicate that the route has a shake function, and flip the food reminder. There is no "shake" function for both frying barrels, and the "shake" will go out after startup
3. The "SHAKE" reminder is enabled by default according to the corresponding menu function, and can be turned off by pressing the "SHAKE" button before running. After running, when prompted to flip, the "shake" prompt flashes, and the buzzer prompts 4 times. You can press the button or flip the frying bucket to turn it off.

# Exploding bucket extraction

1. In the "SYNC" and "MATCH" functions, when both sides of the frying bucket are working simultaneously, take out a left or right frying bucket, pause both sides of the frying bucket, and the other pot is air-cooled for 20 seconds.
2. If the frying bucket is returned within 5 minutes, both frying buckets will start working simultaneously according to the set time.
3. If the barrel is not returned within 5 minutes, stop and exit standby mode while the other side remains in operation.
4. The display of 'Pot' is displayed when the barrel is opened, while other indicator lights follow the pause state, such as the digital tube, function keys, pause keys flashing, and SYNC, Shake, and MATCH flashing if activated.

## AF900BSD MENU

Serial Number	Menu	Temperature °C	Default time (min)	Time adjustment range (min)	Temperature Adjustment Range	Shake
1		160	15	1-60	80-200 °C	2/3 of working hours SHAKE
2		170	15	1-60	80-200 °C	2/3 of working hours SHAKE
3		200	25	1-60	80-200 °C	2/3 of working hours SHAKE
4		150	12	1-60	80-200 °C	No need to flip
5		70	8H	1-24H	40-80 °C	No need to flip
6		150	12	1-60	80-200 °C	No need to flip
7		180	8	1-60	80-200 °C	2/3 of working hours SHAKE
8		200	20	1-60	80-200 °C	2/3 of working hours SHAKE

### CAUTION!

1. Please carefully read the instruction manual, before use the product. Keep the manual for reference in future;
2. The product contains electronic elements and heating elements. Do not put it in water or wash by water;
3. Do not cover the air inlet and outlet on the operating process. Do not touch inside of the product, avoid scald;
4. Do not fill oil in the basket or drawer, otherwise it may cause fire;
5. High temperature air will flow out through the outlet during the product working process. Please keep a safe distance. Do not put hands and/or faces close to the outlet. When move the drawer out, careful the high-temperature air.

## WARNING!

- Please use the voltage specified by the product to avoid electric shock, fire and other accident;
- Please exclusive use socket above 16A. If used with other electric appliance, socket will easy to be abnormal fever, even spark;
- Do not damage, strongly pull or twist the power cord, use it carry heavy loads, or transform it, to avoid electric shock, fire and other accidents. Damaged power cord must be repaired by manufacturer, maintenance department and other similar professional maintenance staff;
- Please do not plug and unplug with wet hands, otherwise, easily cause electric shock;
- Please keep the plug clean to avoid disaster;
- Physical or meta disw ability person or person, lack in experience and knowledge on how to use the product, be guided by person with use experience to use the product and responsible safety;
- Plug tightly, otherwise, easy to cause electric shock, short circuit, smoking, sparking and other dangerous;
- Do not allow children to contact with the socket and plug to avoid electric shock;
- Keep the product away from children to avoid scald, electric shock and/or other damages;
- Do not place the product on or near the flammable or explosive material, such as tablecloths, curtains and others, to avoid fire hazard;
- Please place the produce 30cm away the wall or furniture to avoid damage to wall or furniture.
- The appliances are not intended to be operated by means of an external timer of separate remote-control system
- This appliances is intended to be used in household and similar applications such as
  - staff kitchen areas in shops, offices and others working environments;
  - farm houses;
  - by clients in hotels, motels and other residential type environments;
  - bed and breakfast type environments.
- This appliance can be used by children aged from 8 years and above if they have been given supervision or instruction concerning use of the appliance in a safe way and if they understand the hazards involved. Cleaning and user maintenance shall not be made by children unless they are older than 8 and supervised. Keep the appliance and its cord out of reach of children aged less than 8 years.

## INSTRUCTION

1. Insert power cable into the earthed power socket;
2. Operate the control panel to set the required temperature (40~200°C)
3. Set the Timer to 3 minutes for preheating.
4. The time required to operate the control panel setup
5. When the selected menu indicator off, carefully pull the fry drawer out from the appliance, place the food material inside the fry basket (Attention: do not exceed the maximum line); Put the fry drawer back the product;

## NOTE

For better cooking result, turn over the ingredients by shaking the basket in the middle of cooking process.

# CARE AND MAINTENANCE

1. Please unplug the power cord and let it cool before cleaning products.
2. Fryer drawer and basket and surface of fryer available detergent and sponge cleaning do not use a hard wire cleaning to avoid damage to the surface.
3. Used wet towel to wipe the surface of the fryer do not use corrosive liquids for cleaning. And clean it in time after you finish cook.
4. Do not place the power cord or the whole product into water to prevent water in machine affecting the safe use.
5. If you do not use air fryer for a long time, please clean it, then put it into box, and store it in a cool and dry place.

# TROUBLESHOOTING

Problem	Possible Causes	Solution
Does not work	Power cord has not been inserted into the power socket	Closely insert the power cord into the grounded power socket.
	Didn't set the cook model	Click the model selection button to select appropriate cook model, then click the ON/OFF button
	Didn't click the ON/OFF button after select cook model.	Click the ON/OFF button
Food is rare when time out	Too much food in the basket	Fry food in turns
	Temperature set is too low	Set to an appropriate temperature, re-fry food.
	Cooking time is short	Set an appropriate cooking time, re-fry food.
Did not fry food evenly	Some type of food material should be shaking in middle of cooking time	In the middle of cooking process, pull the drawer out and shake it for separate the overlapped food material, then push the drawer back to continue.
Fried food is not crisp	Some food materials have to be fried with oil	Plush a thin layer of oil on the surface of the food material first, then start to fry them.
Can not smoothly push the drawer back to product	The drawer with too many food materials is too heavy	The food material in the basket can not exceed the max. line.
	The basket is not correctly placed in the drawer.	Press the basket into the drawer.
	Handle bar stuck	Place the handle bar in horizontal position.
Smoking	Frying oily food	Normal phenomenon.
	Fryer contain oil from last use	Please clean the drawer and basket after use.



# TECHNICAL SPECIFICATIONS

Power: 2400W (1200W+1200W)  
Voltage: 220-240V ~  
Frequency: 50/60Hz  
Fry basket capacity: 4.5L+4.5L

## Correct Disposal of this product:



This marking indicates that this product should not be disposed with other household wastes throughout the EU. To prevent possible harm to the environment or human health from uncontrolled waste disposal, recycle it responsibly to promote the sustainable reuse of material resources. To return your used device, please use the return and collection systems or contact the retailer where the product was purchased. They can take this product for environmental safe recycling.

## EU DECLARATION OF CONFORMITY

Manufacturer business name: **TESLA/COMTRADE DISTRIBUTION D.O.O. BEOGRAD**  
Manufacturer address: **BULEVAR ZORANA ĐINĐIĆA 125I, 11000 BEOGRAD**

WE, MANUFACTURER OF BELOW DESCRIBED PRODUCTS, HEREBY DECLARE UNDER OUR SOLE RESPONSIBILITY, THAT THE PRODUCTS TO WHICH THIS DECLARATION RELATES:

*product description:*

Brand	Model	Type of products
TESLA	AF900BSD	Air Fryer

ARE IN CONFORMITY WITH THE FOLLOWING STANDARDS AND LEGISLATIVE ACTS:

Harmonized standard	Legislative act
<i>EN IEC 55014-1: 2021 EN IEC 55014-2: 2021 EN IEC 61000-3-2: 2019+A1: 2021 EN 61000-3-3: 2013+A1: 2019+A2: 2021</i>	<i>Electromagnetic Compatibility Directive (EMC) 2014/30/EU</i>
<i>EN 60335-1: 2012+A11: 2014+A13:2017+A11: 2019+A14: 2019+A2: 2019 +A15: 2021 EN 60335-2-9: 2003+A1:2004+A2: 2006+A12: 2007+A13:2010 EN 62233: 2008</i>	<i>Low Voltage Directive (LVD) 2014/35/EU</i>
<i>Cadmium (Cd), Lead (Pb), Mercury(Hg), Chromium (Cr) and bromine (Br) content were measured with reference to IEC 62321-3-1 Edition 1.0:2013 by XRF spectroscopy and chemical confirmation test for RoHS restricted substances. And Polybrominated Biphenyls (PBBs), Polybrominated Diphenyl Ethers (PBDEs) and Phthalates content were determined by Gas Chromatographic-Mass Spectrometric (GC-MS).</i>	<i>Restriction of Hazardous Substances Directive (RoHS) 2011/65/EU with its Amendments 2015/863/EU</i>

Information on authorized representative in the EU who has a written mandate from the above stated manufacturer to act on its behalf in carrying out certain tasks required in the applicable Union harmonization legislation including tasks specified under Article 4 of Regulation (EU) 2019/1020:

*Business name of representative in EU:*  
*Address of representative in EU:*  
*E-mail address of representative in EU:*

Comtrade Distribucija d.o.o.  
Letališka cesta 29B, 1000 Ljubljana, Slovenia  
[office@tesla.info](mailto:office@tesla.info)

Place and date of issue: **Belgrade, 02.07.2024.**  
Signed for and on behalf of manufacturer:

(Signature and stamp)  
Name of authorized person: **Nebojša Lozo**  
Function of authorized person: **General manager**

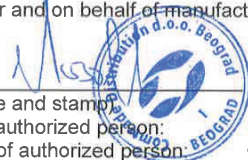

Samo za domačinstvo.  
Prije upotrebe pažljivo pročitajte uputstvo za upotrebu.

## DIJAGRAM STRUKTURE PROIZVODA

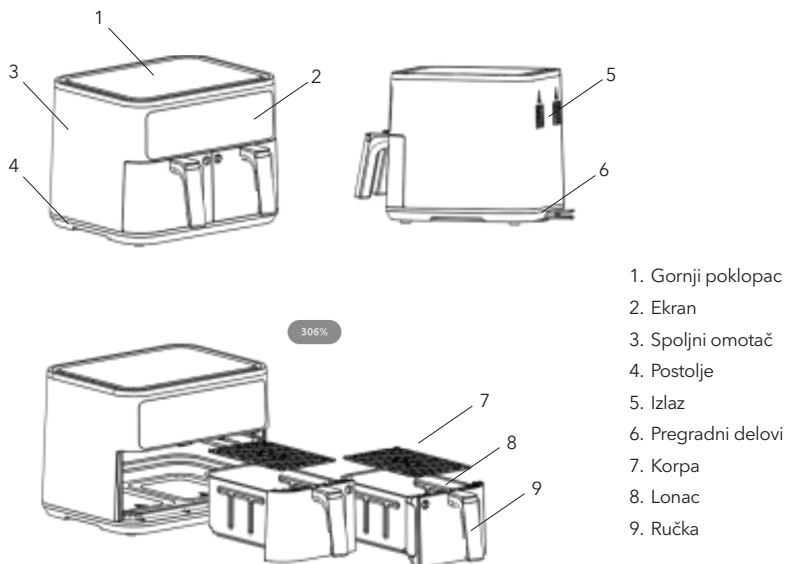

## PAKOVANJE SA ODVOJIVIM RUČKAMA

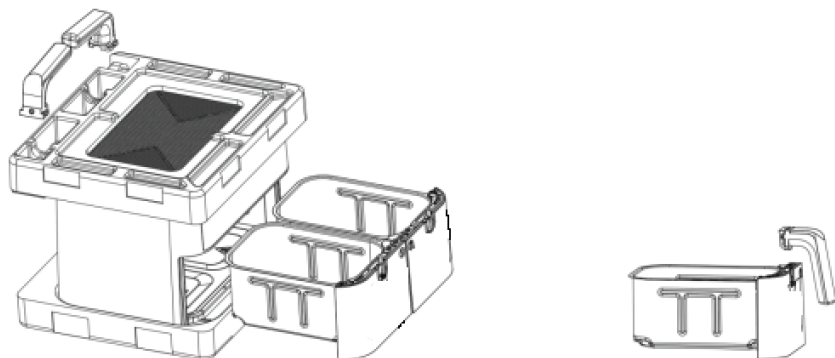

# KONTROLNA TABLA

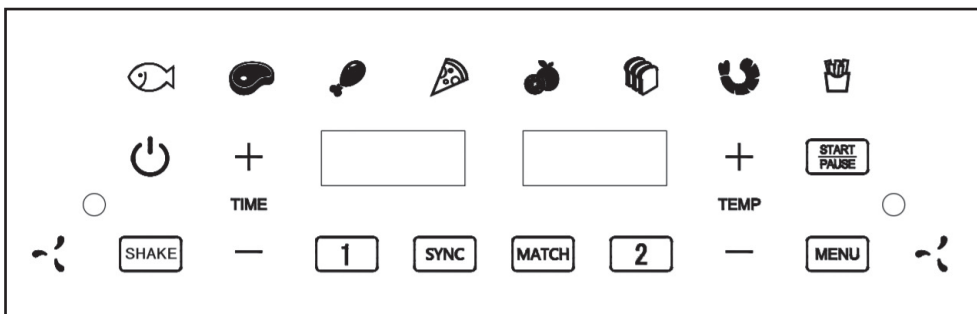

## KORIŠTENJE AIR FRYER-A

Uvod u funkcije i performanse indikatora:

- 12 operacija putem dodirnih tastera;
- Ikonice 8 funkcijskih menija su bele LED;
- Ikonica tastera za napajanje je crvena i zelena LED;
- 4 bela digitalna tastera naizmenično prikazuju vreme i temperaturu;
- Podesivi temperaturni opseg: 40 - 2000C;
- Podesivi vremenski opseg: 01~60 min, 1 ~24 sata;
- Nakon otvaranja vrata, odgovarajuća digitalna oznaka prikazuje POT
- Frekvencija zvučnog signala: 2KHz Greška:  $\pm 2\%$ ;
- NTC zaštita od kratkog spoja i prekida;
- Podrazumevana temperaturna jedinica: 0C
- Greška u kontroli temperature:  $\pm 150C$ ;
- Automatsko zaustavljanje kada temperatura premaši 240 °C;
- Napajanje: AC220V~240V50Hz.

## POSEBAN OPIS FUNKCIJA

- Povežite napajanje, umetnite dvije posude za prženje i ikona napajanja će zasvijetliti crveno;
- Kliknite na dugme za napajanje, ikona napajanja će postati zelena i ući će u stanje izbora režima;
- U neradnom režimu, nakon 5 minuta bez ikakve operacije, napajanje će se automatski isključiti i ikona napajanja će postati crvena;
- Kliknite na taster **MENU** za izbor menija, i izabrani meni će početi treptati, dok će ostalih 7 režima ostati uključeno;
- Kliknite na temperaturu +, - da biste slobodno podešavali temperaturu;
- Kliknite na vrijeme +, - da biste slobodno podešavali vrijeme;
- Za svaki izabrani režim, prikaz vremena/temperature mijenja se i prikazuje odgovarajuću temperaturu i vrijeme;
- Nakon što izaberete željeni meni, kliknite na dugme **START PAUSE** Start da pokrenete rad aparata;
- U tom trenutku, izabrani meni će ostati uključen, dok će ostali meniji biti isključeni, a prikaz promjene temperature/ vremena će biti prikazan;
- Podesivi opseg temperature, slobodno podešavanje od 40 do 200 °C, sa koracima od 5 °C (slobodno podešavanje tokom rada);
- Podesivi opseg vrijednosti vremena: 0160 min/1 h24 h, slobodno podešavanje u koracima od 1 min/1 h (slobodno podešavanje tokom rada);
- Kada aparat radi, pritisnite dugme za start/pauzu da biste pauzirali, indikator napajanja će biti zelen kada je pauza aktivna;
- Kada aparat radi, kliknite na dugme za isključivanje (digitalni prikaz pokazuje Kraj, a motor će se zaustaviti nakon 20 sekundi), zatim će se čuti END zvučni signal 5 puta, i ikona napajanja će postati crvena.

# UPUTSTVA ZA UPOTREBU

## Uključite napajanje

1. Nakon što se dvostruka friteza ubaci u lonac i ceo aparat se uključi, svi tasteri i displeji će svetleti 1 sekundu, zatim će se zvučnik čuti jednom, i ikonica napajanja će zasvetleti crveno ulazeći u režim mirovanja;
2. Ako friteza nije ubačena u lonac, odgovarajuća digitalna cev na strani friteze prikazuje "Pot";
3. Svaki put kad se pritisne taster, zvučnik će se čuti jednom tokom 0.2 sekunde.

## Izbor režima

1. Pritisnite crveno dugme za napajanje, "1", "2" i "MATCH" će zasvetleti, a dugme za napajanje će postati zeleno. Ulazite u stranicu za izbor režima.
2. Na stranici za izbor režima, možete kliknuti "1", "2" da biste izabrali levu/desnu posudu za nezavisno i slobodno rukovanje, ili kliknite "SYNC" da biste izabrali sinhronizovan rad obe posude.
3. Ponovo pritisnite zeleno dugme za napajanje u meniju izbora režima da biste se vratili u režim mirovanja (sa posebno osvetljenim crvenim dugmetom za napajanje).

## Izbor menija i podešavanje parametara

1. Ikonica koja odgovara "1" ili "2" u meniju za izbor režima treperi, i nema podrazumevanog izbora menija. U ovom trenutku, svih 8 tastera menija je uključeno, a taster za podešavanje parametara je isključen. Nakon izbora bilo kog od 8 funkcionalnih menija, odabrani meni će treperiti, sa uključenim tasterima "vreme" i "temp" +/-, "Start/Pauza" i "Sync". Ako odabrani meni podržava funkciju SHAKE, ikona "shake" treperi, digitalni taster će naizmenično prikazivati podrazumevano vreme i temperaturu, a format podešavanja temperature i vremena će biti "minuti i sekunde".
2. Pritisnite taster "+/-" da biste podesili vreme unutar gornjih i donjih granica menija. Korak je 1 minut/1 sat. Pri podešavanju  $\pm$  vremena, prikaz vremena na digitalnom meniju ostaje uključen. Dugim pritiskom na dugme možete kontinuirano povećavati ili smanjivati parametar vremena. Kada se vreme podesi na maksimum ili minimum, tasteri "+/-" se isključuju, a dugme postaje nevažeće.
3. Podešavanje temperature pomoću tastera "+" i "-" je ograničeno gornjim i donjim granicama temperature, svaki put za 5 °C. Kada se temperatura podesi na maksimum ili minimum, tasteri "+" i "-" će se isključiti. Pri podešavanju  $\pm$  temperature, prikaz temperature na digitalnom meniju će ostati uključen. Dugim pritiskom na dugme možete kontinuirano povećavati ili smanjivati vremenske parametre.
4. Za podešavanje temperature i vremena u radnom režimu, prvo pritisnite dugme "1" ili "2" koje će treperiti. U ovom trenutku, tasteri za podešavanje temperature i vremena "+" ili "-" će se osveteliti, a zatim pritisnite tastere "+" ili "-" za podešavanje.
5. Nakon podešavanja vremena i temperature, pritisnite dugme "START/PAUZA" i aparat će početi sa radom. Tasteri za izbor leve i desne friteze će ostati uključeni. Digitalni displej će naizmenično prikazivati vreme, temperaturu i odbrojavanje vremena. (Ako je izabrana funkcija sinhronizacije kraja, funkcija sinhronizacije kraja zahteva da obe funkcije, leva i desna, budu podešene kako bi se počelo sa radom.)
6. Nakon izbora menija, možete kliknuti na taster za povećanje ili smanjenje temperature i vremena kako biste postavili parametre temperature i vremena. Ako je podržana funkcija mešanja (SHAKE), možete kliknuti na dugme "SHAKE" da biste uključili ili isključili funkciju SHAKE. Treperi kada je uključena i ostaje upaljena kada je isključena. Koristite dugme "Sync" da biste uključili ili isključili funkciju sinhronizacije završetka, koja treperi kada je uključena i ostaje upaljena kada je isključena. (Napomena: SHAKE i Sync se mogu podešavati samo pre početka rada, i ne mogu se otvoriti ili zatvarati nakon toga.)
7. Nakon podešavanja parametara, ako direktno pritisnete dugme "End" aparat će se vratiti u režim mirovanja, i samo će dugme za napajanje zasvetleti crveno.
8. Kada obe posude rade istovremeno, dugme "START/PAUZA" će oglasiti zvučni signal, i obe posude će se zaustaviti, dok će dugme "START/PAUZA" i displej treptati. Pritisnite ponovo dugme "START/PAUZA" da biste počeli sa radom prema prethodno podešenim parametrima.
9. Ako je pauzirana samo jedna od dve posude, pritisnite dugme "1" ili "2" koje će treptati, zatim pritisnite dugme "START/PAUZA" da biste pauzirali rad.

10. U radnom režimu, pritisnite dugme "End" da biste zaustavili rad aparata i vratili se u režim mirovanja uz zvučni signal upozorenja. Motor nastavlja sa radom 20 sekundi i prikazuje 'Kraj'.
11. Ako uređaj nije u režimu grijanja ili korisnik prekine rad, automatski će se vratiti u režim mirovanja nakon 5 minuta, a dugme za napajanje će zasvijetliti crveno.
12. Nakon završetka grijanja, aparat će se čuti 5 puta i vratiti u režim "Kraj". U ovom trenutku, "Kraj" je prikazan i isključen, dok indikator napajanja svijetli crveno.
13. Kada je indikator svjetla dugmeta opruge isključen, pritiskanje ovog dugmeta je nevažće i nema zvučnog upozorenja; Status indikatora svjetla dugmeta opruge je uključen, i ovo dugme je efikasno upravljivo dugme.
14. Od rada do kraja odbrojanja: "Kraj" je prikazan, svjetlo dugmeta "End" je isključeno (dugme je nevažće), i vazdušno hlađenje traje 20 sekundi. Od rada do zaustavljanja, pauze i odbrojanja, vazdušno hlađenje traje 20 sekundi.
15. Funkcija pamćenja isključenja je važeća u roku od 5 minuta od vremena pamćenja. U normalnom režimu, ako dođe do pet uzastopnih isključenja napajanja u roku od 5 minuta, program će utvrditi nepravilan status, memorija isključenja napajanja će biti otkazana i preći će se u režim mirovanja.
16. Tokom rada: Ako postoje treptajući meniji i tasteri, i ako ne pritisnete nijedno dugme u roku od 5 sekundi, treptanje će prestati.

## Funkcija sinhronizacije završetka (SYNC)

1. Funkcija sinhronizacije završetka "sync finish". Pre pokretanja i rada, postavite je pravilno, ali je ne možete postaviti nakon što je pokrenuta i radi.
2. Pritisnite dugme "START/PAUZA" da biste počeli sa radom. Dugi set posude će prvo početi sa radom, a zatim će se na drugom LCD displeju prikazati "HOLD". Kada vrijeme rada posude na oba kraja dostigne isti nivo, obe posude će raditi zajedno.
3. U stanju "SYNC" tastera, ako jedna od posuda nije podešena, pritiskanje "START/PAUZA" tastera neće pokrenuti rad. Nepodešeno dugme posude treperi, a zvučnik signalizira grešku da se postavi odgovarajući meni i parametri za prženje u posudi, ili pritisnite "SYNC" taster da biste otkazali ovu funkciju.
4. Ako je podešavanje vremena početka rada prženja u posudi niže od posude koja je u "HOLD" režimu, posuda u "HOLD" režimu će početi sa radom i "SYNC" taster će se isključiti.
5. Ako je vreme prženja na strani koja je u "HOLD" režimu podešeno da bude duže od vremena prženja već pokrenute radne strane, prženje u posudi u "HOLD" režimu će odmah početi sa radom, a prženje u posudi na "SYNC" strani će se ugasi.

## Režim sinhronizovanog pokretanja (MATCH)

1. Nakon što pritisnete dugme "MATCH", izaberite meni i pritisnite dugme "START/PAUZA" da biste pokrenuli operaciju.
2. Pritisnite dugme "START/PAUZA" i obe posude će početi istovremeno sa radom. LCD displej će prikazati isto vrijeme i temperaturu, a tasteri za izbor lijeve i desne friteze će se osvijetliti.
3. U radnom režimu, tasteri "+" i "-" za povećanje i smanjenje temperature i vremena istovremeno mijenjaju LCD prikaze na obe strane.
4. U radnom režimu, pritisnite dugme "1" ili "2" da treperi, pritisnite taster "+" i "-" za podešavanje vremena i temperature odabrane posude, i izađite iz "MATCH" režima. Dugme "MATCH" će se isključiti.
5. Kada je "MATCH" u funkciji: "MATCH" je uvijek uključen.









## Funkcija miješanja

1. Funkcija koja podsjeća na okretanje hrane, upozorenje treperi na SHAKE tasteru. Pre početka operacije, ako želite da otkazete, možete pritisnuti taster "SHAKE".
2. Postoji "shake" funkcija za jednu posudu, i kada je aktivirana, "shake" svjetlo će se isključiti. Nakon što izaberete odgovarajuću posudu, treperiće da pokaže da ima "shake" funkciju i aktivirano podsjećanje na okretanje hrane. Nema "shake" funkcije za obe posude, "shake" će se ugasi nakon pokretanja.
3. Podsjetnik za okretanje ili miješanje hrane je podrazumijevano omogućen prema odgovarajućoj funkciji menija, i može se isključiti pritiskom na "SHAKE" dugme pre pokretanja. Nakon pokretanja, kada se upozori na okretanje, "shake" podsjetnik treperi, a zvučni signal će se čuti četiri puta. Možete pritisnuti dugme ili okrenuti fritezu da biste ga

## Vađenje sadržaja iz friteze

1. U funkcijama "SYNC" i "MATCH", kada obje posude za prženje istovremeno rade, izvadite lijevu ili desnu fritezu, paузirajte prženje za obe posude, dok se druga friteza vazdušno hladi 20 sekundi.
2. Ako se friteza vrati u roku od 5 minuta, obje friteze će ponovo početi sa radom istovremeno prema postavljenom vremenu.
3. Ako friteza nije vraćena u roku od 5 minuta, zaustavite rad i izađite iz režima mirovanja dok druga strana ostaje u radnom stanju.
4. Prikaz "Pot" se prikazuje kada se friteza otvori, dok ostala indikatorska svjetla prate stanje pauze, kao što su digitalna lampica, tasteri funkcije, tasteri za pauzu koji trepere, te SYNC, Shake i MATCH koji trepere ako su aktivirani.

### AF900BSD MENI

Serijski broj	Meni	Temperatura °C	Podrazumevano vreme (min)	Opseg podešavanja vremena (min)	Opseg podešavanje temperature	Mešanje
1		160	15	1-60	80-200 °C	MJEŠANJE NA 2/3 radnog vremena
2		170	15	1-60	80-200 °C	MJEŠANJE NA 2/3 radnog vremena
3		200	25	1-60	80-200 °C	MJEŠANJE NA 2/3 radnog vremena
4		150	12	1-60	80-200 °C	Nema potrebe za okretanjem
5		70	8H	1-24H	40-80 °C	Nema potrebe za okretanjem
6		150	12	1-60	80-200 °C	Nema potrebe za okretanjem
7		180	8	1-60	80-200 °C	MJEŠANJE NA 2/3 radnog vremena
8		200	20	1-60	80-200 °C	MJEŠANJE NA 2/3 radnog vremena

## OPREZI!

1. Molimo pažljivo pročitajte uputstvo za upotrebu pre upotrebe uređaja. Sačuvajte uputstvo za buduću referencu;
2. Proizvod sadrži elektronske i grejne elemente. Ne stavljajte ga u vodu niti ga perite vodom;
3. Tokom rada, ne prekrivajte ulaz i izlaz vazduha. Ne dodirujte unutrašnjost proizvoda da biste izbjegli opekotine;
4. Ne sipajte ulje u korpu ili fioku, inače može doći do požara;
5. Tokom rada uređaja, kroz izlaz će strujati vazduh visoke temperature. Molimo držite bezbednu udaljenost. Ne stavljajte ruke i/ili lice blizu izlaza. Kada izvlačite fioku, pazite na vazduh visoke temperature.

## UPOZORENJE!

- Koristite napon koji je naveden u proizvodu da biste izbjegli strujni udar, požar i druge nezgode;
- Koristite utičnicu isključivo iznad 16A. Ako se koristi sa drugim električnim uređajem, utičnica može lako dovesti do nepravilnog zagrijavanja, čak i varničenja;
- Ne oštećujte, ne povlačite snažno ili ne uvijajte kabl za napajanje, ne koristite ga za prenošenje teških tereta ili transformaciju, kako biste izbjegli električni udar, požar i druge nesreće. Oštećen kabl za napajanje mora biti popravljen od strane proizvođača, ovlašćenog servisera ili drugih sličnih stručnjaka za održavanje;
- Molimo vas da ne uključujete i isključujete utikač mokrim rukama, u suprotnom možete lako izazvati strujni udar;
- Održavajte utikač čistim da biste izbjegli katastrofu;
- Fizički ili mentalno onespособljene osobe ili osobe koje nemaju iskustva i znanja o korišćenju proizvoda, moraju biti pod nadzorom prilikom korišćenja uređaja radi odgovorne bezbjednosti;
- Utikač čvrsto priključite, inače može lako doći do električnog udara, kratkog spoja, dimljenja, varničenja i drugih opasnosti;
- Ne dozvolite djeci da dodiruju utičnicu i utikač kako biste izbjegli električni udar;
- Držite proizvod van domašaja djece kako biste izbjegli opekotine, električni udar i/ili druge povrede;
- Ne postavljajte proizvod na ili blizu zapaljivih ili eksplozivnih materijala, poput stolnjaka, zavjesa i slično, kako biste izbjegli opasnost od požara;
- Molimo vas da proizvod postavite na udaljenosti od 30 cm od zida ili nameštaja kako biste izbjegli njihova oštećenja.
  - Uređaji nisu namijenjeni za rad putem spoljnog tajmera ili odvojenog sistema za daljinsko upravljanje;
  - Ovaj uređaj namijenjen je za korišćenje u domaćinstvu i sličnim prostorima kao što su:
    - kuhinje za osoblje u prodavnicama, kancelarijama i drugim radnim okruženjima;
    - seoske kuće;
    - od strane gostiju u hotelima, motelima i drugim stambenim okruženjima;
    - smeštajni objekti sa uslugom noćenja i doručka.
- Ovaj uređaj mogu koristiti djeca uzrasta 8 godina i više uz nadzor ili uputstvo o sigurnom korišćenju uređaja i razumijevanje opasnosti. Čišćenje i održavanje uređaja ne smiju vršiti djeca mlađa od 8 godina osim ako su stariji i pod nadzorom. Držite uređaj i njegov kabl van domašaja djece mlađe od 8 godina.

## UPUTSTVO

1. Uključite kabl za napajanje u uzemljenu utičnicu;
2. Koristite kontrolnu tablu da postavite željenu temperaturu. (40~2000C)
3. Postavite tajmer na 3 minuta za predgrevanje.
4. Potrebno vrijeme za podešavanje kontrole na kontrolnoj tabli.
5. Kada se indikator odabranog menija isključi, pažljivo izvucite fritezu iz uređaja, stavite materijal za hranu u košaru za prženje (pažnja: ne prelazite maksimalnu liniju); Vratite fritezu nazad u proizvod.

## NAPOMENA

Radi boljih rezultata kuvanja, okrenite sastojke tako što ćete protresti korpu u sredini procesa kuvanja.



# NJEGA I ODRŽAVANJE

1. Isključite kabl za napajanje i sačekajte da se proizvod ohladi pre čišćenja.
2. Fioka za prženje, korpa i površina friteze mogu se čistiti deterdžentom i sunderom, ali izbjegavajte čišćenje tvrdom žicom kako biste izbjegli oštećenje površine.
3. Koristite vlažnu krpnu za brisanje površine friteze, izbjegavajte upotrebu korozivnih tečnosti za čišćenje. Očistite je odmah nakon završetka kuvanja.
4. Ne stavljajte kabl za napajanje ili čitav proizvod u vodu kako biste spriječili ulazak vode u mašinu i ugrožavanje sigurne upotrebe.
5. Ako ne koristite air fryer duže vremena, molimo očistite ga, stavite u kutiju i čuvajte na suvom i hladnom mjestu.

## RJEŠAVANJE PROBLEMA

Problem	Mogući uzroci	Rešenje
Ne radi	Kabl za napajanje nije uključen u utičnicu	Pažljivo ubacite kabl za napajanje u uzemljeni utikač.
	Nije postavljen režim kuvanja	Kliknite dugme za odabir modela da biste odabrali odgovarajući režim kuvanja, zatim kliknite ON/OFF dugme.
	Nije kliknuto na ON/OFF dugme nakon odabira režima kuvanja	Kliknite ON/OFF dugme.
Hrana je rijetka kada istekne vrijeme pripreme	Previše hrane u korpi	Pržite hranu naizmjenično.
	Postavljena temperatura je preniska	Postavite odgovarajuću temperaturu, ponovo pržite hranu.
	Vreme kuvanja je kratko	Postavite odgovarajuće vrijeme kuvanja, ponovo pržite hranu.
Hrana nije ravnomerno ispržena	Neke vrste hrane treba promješati na sredini kuvanja	U sredini procesa kuvanja, izvucite fioku i protresite je da biste razdvojili preklapajuće materijale hrane, zatim gurnite fioku nazad da nastavite.
Pržena hrana nije hrskava	Neke namirnicame je potrebno pržiti sa uljem	Nanesite tanki sloj ulja na površinu materijala hrane pre nego što počnete sa prženjem.
Nemoguće je glatko gurnuti fioku nazad u proizvod	Fioka sa previše hrane je preteška	Količina hrane u korpi ne sme preći maksimalnu liniju.
	Korpa nije pravilno postavljena u fioku	Pritisnite korpu u fioku.
	Drška se zaglavila	Postavite ručku u horizontalni položaj.
Pojava dima	Prženje masne hrane	Normalna pojava.
	Prženje masne hrane	Molimo vas da očistite fioku i korpu nakon upotrebe.

# TEHNIČKE SPECIFIKACIJE

Snaga: 2400W(1200W+1200W)

Napon: 220-240V~

Frekvencija: 50/60Hz

Kapacitet korpe za prženje: 4.5L+4.5L

Pravilno odlaganje ovog proizvoda:



Ova oznaka ukazuje da ovaj proizvod ne treba odbacivati sa drugim kućnim otpadom širom EU. Da biste sprečili moguću štetu po životnu sredinu ili ljudsko zdravlje usled nekontrolisanog odlaganja otpada, odgovorno reciklirajte proizvod kako biste podržali održivu ponovnu upotrebu materijalnih resursa. Za vraćanje vašeg korišćenog uređaja, molimo koristite sisteme za vraćanje i sakupljanje ili kontaktirajte prodavca kod koga ste kupili proizvod. Oni mogu preuzeti ovaj proizvod radi bezbednog recikliranja u cilju zaštite životne sredine.

Само за употреба в бита  
Прочетете внимателно това ръководство за употреба преди да използвате уреда.

## ДИАГРАМА НА КОНСТРУКЦИЯТА НА ПРОДУКТА

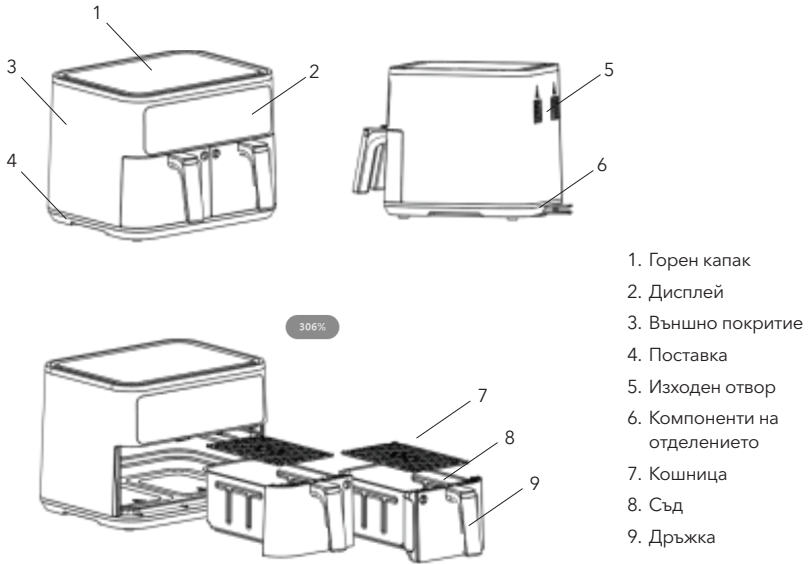

## ОПАКОВКА С ОТСТРАНЯВАЩИ СЕ ДРЪЖКИ

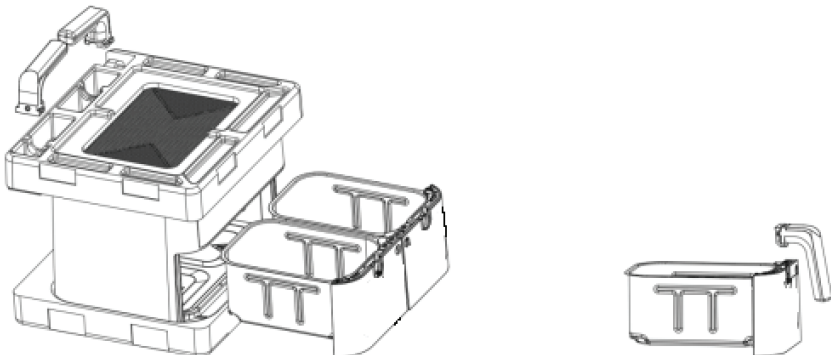

# ПАНЕЛ ЗА УПРАВЛЕНИЕ

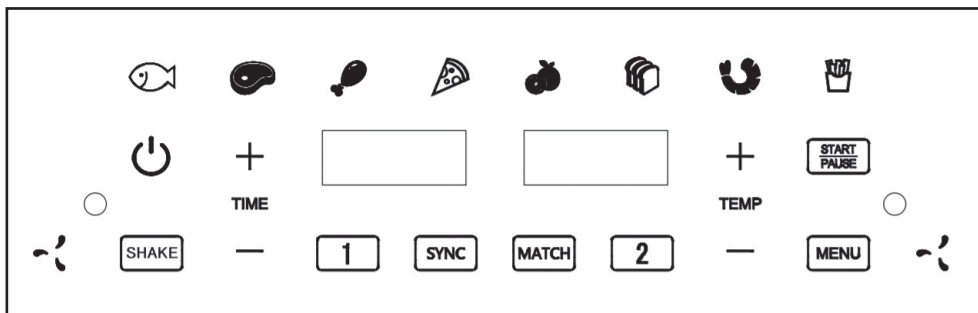

## ИЗПОЛЗВАНЕ НА ФРИТЮРНИКА С ГОРЕЩ ВЪЗДУХ

Представяне на функционирането и индикатори за ефективност:

- 12 операции със сензорен бутон;
- Иконите на 8 функционални бутона от менюто представляват бели светодиоди;
- Иконата на бутон за захранване представлява червен и зелен светодиод;
- 4 бели цифрови дисплеи последователно визуализират времето и температурата;
- Диапазон на регулиране на температурата: 40-200 °C;
- Регулируем диапазон на времето: 01~60мин., 1 час~24 часа;
- След отваряне на вратата съответният цифров дисплей визуализира надписа POT (Съд)
- Изходна честота на сигналния звънец: 2KHz грешка:  $\pm 2\%$ ;
- защита от късо съединение и защита при отворена верига от термистор с отрицателен температурен коефициент (NTC);
- Мерна единица за температурата по подразбиране: °C
- Грешка при регулиране на температурата:  $\pm 15\text{ }^{\circ}\text{C}$ ;
- Автоматично спиране, когато температурата надвиши 240 °C;
- Захранване: Променлив ток 220V~240V 50Hz.

## СПЕЦИФИЧНО ОПИСАНИЕ НА ФУНКЦИОНИРАНЕТО

- Свържете захранването, поставете двете кошници за пържене и иконата за захранване ще светне в червен цвят;
- Щракнете върху бутон за захранване, иконата за захранване ще светне в зелен цвят и ще влезете в състояние за избор на режим;
- В неработен режим, след 5 минути без никаква операция, захранването автоматично ще се изключи и иконата за захранване ще светне в червен цвят;
- Щракнете върху бутон **MENU**, за да изберете менюто и избраната функция от менюто ще започне да премигва, докато останалите 7 режима ще останат включени;
- Щракнете върху temp+, - за да регулирате свободно температурата;
- Щракнете върху time+, - за да регулирате свободно времето;
- За всеки избран режим дисплеят за промяна на времето/температурата визуализира съответната температура и време;
- След като изберете желаното меню, щракнете върху бутон **START PAUSE** за стартиране на уреда;
- По това време избраната функция от менюто ще остане включена, докато други функции от менюто ще изгаснат и ще се визуализира дисплеят за промяна на температурата/времето;
- Регулируем диапазон на температурата, свободно регулируем от 40 до 200 °C, със стъпки от по 5 °C (свободно регулируем по време на експлоатация);
- Регулируем диапазон на стойността на времето: 01~60мин./1ч.-24ч., свободно регулиране на стъпки от по мин./1ч. (свободно регулиране по време на експлоатация);
- Когато уреда работи, натиснете бутон за стартиране/поставяне на пауза, за да поставите на пауза и индикаторът на захранването ще свети в зелен цвят, когато е поставен на пауза;
- Когато уреда работи, щракнете върху бутон за изключване (цифровият дисплей показва End (Край) и двигателят ще спре след забавяне от 20 секунди), след това сигналния звънец END (КРАЙ) ще издаде звук сигнал 5 пъти и иконата за захранване ще светне в червен цвят;

# ИНСТРУКЦИИ ЗА УПОТРЕБА

## Включване на захранването

1. След като двупосочната кошница за пържене бъде поставена в съда и цялата машина е включена, всички бутони и дисплеи ще светнат за 1 секунда, след това сигналния звънец ще прозвучи веднъж и иконата за захранване ще светне в червен цвят, за да влезе в режим на готовност;
2. Ако в съда не е поставена кошница за пържене, съответният цифров дисплей отстрани на кошницата за пържене визуализира надписа Pot (Съд);
3. Всеки път, когато се щракне върху бутона, сигналния звънец ще прозвучи веднъж в продължение на 0,2 секунди

## Избор на режим

1. Натиснете бутона за захранване в червен цвят, "1", "2" и "MATCH" ще светнат и бутонът за захранване ще стане в зелен цвят. Влезте в страницата за избор на режим.
2. На страницата за избор на режим можете да щракнете върху „1“, „2“, за да изберете лява/дясна кошница за независима и свободна работа, или щракнете върху „SYNC“, за да изберете синхронна работа с две кошници.
3. Натиснете отново зеления бутон за захранване под менюто за избор на режим, за да се върнете в режим на готовност (като червеният бутон за захранване свети отделно).

## Избор на меню и настройка на параметри

1. Иконата, съответстваща на "1" или "2" в менюто за избор на режим премигва и няма избор на бутон от менюто по подразбиране. По това време всичките 8 бутона от менюто са включени, а бутонът за настройка на параметрите е изключен. След като изберете някое от 8-те функционални менюта, съответното избрано функционално меню ще премигва, при включени „time“ (време) и „temp“ +/- (температура), „Start/Pause“ (Старт/Пауза) и „Sync“ (Синхронизиране). Ако избраното меню поддържа функцията SHAKE, премигва надписа „shake“ (разклащане), цифровият дисплей последователно ще визуализира времето и температурата по подразбиране, а форматът за настройка на температурата и времето ще бъде „минути и секунди“.
2. Натиснете бутоните "+" и "-", за да регулирате времето в рамките на горната и долната граница на менюто. Стъпка по 1 минута/1 час. Когато се извърши регулиране на  $\text{time} \pm$  (времето), екранът на цифровия дисплей за визуализиране на времето остава включен. Натиснете за продължителен период от време и задръжте бутона, за да увеличите или намалите плавно параметъра време. Когато времето е регулирано на максимум или минимум, бутоните „+“ или „-“ се изключват и бутонът е невалиден.
3. Регулирането на температурата с бутоните "+" и "-" е ограничено до горната и долната граница на температурата, всеки път с по 5 °C. Когато температурата е регулирана на максимум или минимум, бутоните "+" или "-" ще изгаснат. Когато се извърши регулиране на температурата  $\pm$ , екранът за температурата на цифровия дисплей ще остане включен. Натиснете за продължителен период от време бутона, за да увеличите или намалите плавно параметрите за времето
4. За да регулирате температурата и времето в работен режим, първо натиснете бутон "1" или "2" и ще премигва. В този момент бутоните за температура и време +/- светват и след това натиснете бутоните +/-, за да регулирате.
5. След като зададете времето и температурата, натиснете бутона "СТАРТ/ПАУЗА" и уреда ще започне работа. Лампичките на бутоните за избор на лявата и дясната кошница за пържене ще останат светнати. Цифровият дисплей последователно визуализира време, температура и обратно отброяване на времето. (Ако е избрана функцията за край на синхронизацията, функцията за край на синхронизацията изисква да бъдат зададени както лявата, така и дясната функция, за да започне)
6. След като изберете менюто, можете да щракнете върху бутоните за температурата и времето плюс или минус, за да зададете параметри за температурата и времето. Ако функцията SHAKE се поддържа, можете да щракнете върху бутона „SHAKE“, за да включите или изключите функцията SHAKE. Той премигва, когато е включена и остава светнат, когато е изключена. Използвайте бутона „Синхронизиране“, за да включите или изключите функцията за завършване на синхронизирането, който премигва, когато тя е включена, и остава светнат, когато тя е изключена. (Забележка: Функциите SHAKE и Sync могат да се регулират само преди започване на работа и не могат да се отварят или затварят след започване на работа)

7. След като зададете параметрите, ако натиснете бутона „End“ директно, уреда ще се върне в режим на готовност и само бутонът за захранване ще свети в червен цвят.
8. Когато двете кошници работят едновременно, бутонът „СТАРТ/ПАУЗА“ ще издаде звуков сигнал и двете кошници ще спрат, а бутонът „СТАРТ/ПАУЗА“ и дисплеят ще премигват. Натиснете отново бутона „СТАРТ/ПАУЗА“, за да започнете работа според запазените настройки.
9. Ако само една от двете кошници е поставена на пауза, натиснете бутона „1“ или „2“ и той ще премигва, след което натиснете бутона „СТАРТ/ПАУЗА“, за да поставите на пауза работата.
10. В работен режим натиснете бутона „End“ за спиране на функционирането на уреда и връщане в режим на готовност с подкана със звуков сигнал. Двигателят продължава да работи в продължение на 20 секунди и визуализира надписа „End“ (Край).
11. Ако продукта не е в режим на нагряване или потребителя спре експлоатацията, продуктът автоматично ще се върне в режим на готовност след 5 минути и бутонът за захранване ще светне в червен цвят.
12. След завършване на режима на нагряване уреда издава звук 5 пъти и се връща в режим „End“ (Край). По това време се визуализира надписа „End“ (Край) и се изключва, а индикаторът на захранването светва в червен цвят
13. Когато светлинният индикатор на пружинния бутон е изключен, натискането на този пружинен бутон е невалидно и няма подкана със звуков сигнал; Състоянието на индикаторната лампичка на пружинния бутон е включена и този пружинен бутон е ефективен работещ бутон.
14. От работа до края на обратното броене: Визуализира се „End“ (Край), лампичката на бутона „End“ е изключена (бутонът е невалиден) и въздушното охлаждане продължава 20 секунди. От работа до спиране, поставяне на пауза и обратно броене, с въздушно охлаждане за 20 секунди.
15. Функция за изключване на паметта, ефективна в рамките на 5 минути след времето на запаметяване. В нормален режим, ако има пет последователни прекъсвания на захранването в рамките на 5 минути, програмата ще определи дадено необичайно състояние и функцията за запаметяване при прекъсване на захранването ще бъде отменена и ще се влезе в режим на готовност.
16. По време на експлоатация: Ако има премигващи менюта и бутони и нито един бутон не е натиснат в рамките на 5 секунди, излезте от премигването.

## Функция за край на синхронизирането (SYNC)

1. Функцията за край на синхронизирането „sync finish“. Преди стартиране и работа, задайте я по правилен начин, но не може да бъде зададена след стартиране и работа
2. Натиснете бутона „СТАРТ/ПАУЗА“, за да започнете работа. Зададената за продължителен период от време кошница за пържене ще започне да работи първо и след това другият светодиод ще визуализира надписа „HOLD“ (ЗАДЪРЖАНЕ). Когато времето за кошницата за пържене от двете страни достигне едно и също ниво, двете кошници за пържене ще работят заедно.
3. При състояние на бутона „SYNC“ (СИНХРОНИЗИРАНЕ), ако кошницата от едната страна не е зададена, при натискане на бутона „START/PAUSE“ (СТАРТ/ПАУЗА) тя няма да се стартира. Бутонът за кошницата за пържене от незададената страна премигва и сигналния звънец издава звук за подкана за грешка, за да зададете съответното меню и параметри за кошницата за пържене или натиснете бутона „SYNC“, за да отмените тази функция.
4. Ако стойността при регулиране на началното време на работещата кошница за пържене е по-ниска от тази на кошницата за пържене от страната „HOLD“ (ЗАДЪРЖАНЕ), кошницата за пържене от страната „HOLD“ ще започне да работи и бутонът „SYNC“ ще изгасне.
5. Ако времето за кошницата за пържене от страната „HOLD“ е зададено да бъде по-продължително от времето за кошницата за пържене от вече започналата работеща страна, кошницата за пържене от страната „HOLD“ веднага ще започне да работи, а кошницата за пържене от страната „SYNC“ ще изгасне.

## Режим на синхронно стартиране (СЪВПАДЕНИЕ)

1. След като натиснете бутона "MATCH" (СЪВПАДЕНИЕ), изберете менюто и натиснете бутона "START/PAUSE" (СТАРТ/ПАУЗА), за да започнете действието.
2. Натиснете бутона "START/PAUSE" (СТАРТ/ПАУЗА) и двете страни ще започнат да работят едновременно. Светодиодният дисплей ще визуализира същото време и температура, а бутоните за избор на лявата и дясната кошница за пържене ще светнат.
3. В работен режим бутоните "+" и "-" за температурата и времето увеличават и намаляват светодиодните дисплеи от двете страни едновременно.
4. В работен режим натиснете бутона "1" или "2" и ще премигва, натиснете бутоните "+" и "-", за да регулирате времето и температурата на избраната кошница, и излезте от "MATCH" (СЪВПАДЕНИЕ). Бутонът "MATCH" ще се изключи.
5. Когато „MATCH“ работи: "MATCH" е винаги включен.









## Функция Разклащане

1. Функция за подкана за обръщане на храната, подкана при премигване на бутона SHAKE. Преди да започнете действието, ако искате да отмените, можете да натиснете бутона "SHAKE".
2. Има функция "разклащане" по един маршрут и когато се активира, лампичката "разклащане" ще изгасне. След като изберете съответния маршрут, той ще премигва, за да укаже, че маршрутът има функция за разклащане, и напомняне за обръщане на храната. Няма функция „разклащане“ и за двете кошници за пържене и надписа „shake“ (разклащане) ще изгасне след стартиране
3. Напомнянето "SHAKE" е активирано по подразбиране според съответната функция от менюто и може да бъде изключено чрез натискане на бутона "SHAKE" преди стартиране. След стартиране, когато бъдете подканени да обърнете, подканата „shake“ (разклащане) премигва и сигналния звънец подканва 4 пъти. Можете да натиснете бутона или да обърнете кошницата за пържене, за да я изключите.

## Изваждане на кошницата за пържене

1. При функциите „SYNC“ и „MATCH“, когато двете страни на кошницата за пържене работят едновременно, извадете лявата или дясната кошница за пържене, поставете на пауза двете страни на кошницата за пържене и другият съд се охлажда на въздух в продължение на 20 секунди.
2. Ако кошницата за пържене се върне в рамките на 5 минути, двете кошници за пържене ще започнат да работят едновременно според зададеното време.
3. Ако кошницата не бъде върната в рамките на 5 минути, спрете и излезте от режима на готовност, докато другата страна остава в действие.
4. На дисплея се визуализира надписа „Pot“ (Съд), когато кошницата е отворена, докато други светлинни индикатори следват състоянието на поставяне на пауза, като например цифровия дисплей, функционалните бутони, премигващите бутони за поставяне на пауза и премигващите SYNC, Shake и MATCH, ако са активирани.

## AF900BSD МЕНЮ

Сериен номер	Меню	Температура °C	Време по подразбиране (мин.)	Опсег на прилагодуване на времето (мин)	Диапазон на регулиране на температурата	Разклащане
1		160	15	1-60	80-200 °C	2/3 от работното време РАЗКЛАЩАНЕ
2		170	15	1-60	80-200 °C	2/3 от работното време РАЗКЛАЩАНЕ
3		200	25	1-60	80-200 °C	2/3 от работното време РАЗКЛАЩАНЕ
4		150	12	1-60	80-200 °C	Няма нужда да обръщате
5		70	8H	1-24H	40-80 °C	Няма нужда да обръщате
6		150	12	1-60	80-200 °C	Няма нужда да обръщате
7		180	8	1-60	80-200 °C	2/3 от работното време РАЗКЛАЩАНЕ
8		200	20	1-60	80-200 °C	2/3 от работното време РАЗКЛАЩАНЕ

### **ВНИМАНИЕ!**

1. Моля, прочетете внимателно ръководството с инструкции, преди да използвате продукта. Запазете ръководството за справка в бъдеще;
2. Продуктът съдържа електронни елементи и нагревателни елементи. Не го поставяйте във вода и не го измивайте с вода;
3. Не покривайте отвора за приток на въздух и отвора за отвеждане на въздуха при работния процес. Не докосвайте вътрешността на продукта, избягвайте опарване;
4. Не пълнете с олио кошницата или чекмеджето, в противен случай може да предизвикате пожар;
5. Въздух с висока температура ще изтича през изходния отвор по време на работния процес на продукта. Моля, спазвайте безопасно разстояние. Не поставяйте ръце и/или лице в близост до изходния отвор. Когато изваждате чекмеджето, внимавайте с въздуха с висока температура.



## ПРЕДУПРЕЖДЕНИЕ!

- Моля, използвайте напрежението, указано от продукта, за да избегнете токов удар, пожар и други инциденти;
- Моля, използвайте единствено контакт над 16А. Ако се използва с друг електрически уред, контактът лесно ще достигне необичайно висока температура, дори може да възникнат искри;
- Не повреждайте, не дърпайте силно или усуквайте захранващия кабел, не го използвайте за пренасяне на тежки товари и не го преобразувайте, за да избегнете токов удар, пожар и други инциденти. Повреденият захранващ кабел трябва да бъде ремонтиран от производителя, отдела за поддръжка и друг подобен професионален персонал по поддръжката;
- Моля, не включвайте и не изключвайте щепсела с мокри ръце, в противен случай лесно можете да предизвикате токов удар;
- Моля, поддържайте щепсела чист, за да избегнете злополука;
- Лице с физическо или метаболитно увреждане или лице с липса на опит и познания за това как да използва продукта, трябва да бъде напътствано от лице с опит в употребата на продукта и отговорна безопасност;
- Включете докрай щепсела, в противен случай е лесно да се предизвика токов удар, късо съединение, изпускане на дим, образуване на искри и други опасни ситуации;
- Не позволявайте на деца да се докосват до контакта и щепсела, за да избегнете токов удар;
- Продуктът да се съхранява извън обсега на деца, за да избегнете опарване, токов удар и/или други щети;
- Не поставяйте продукта върху или в близост до запалими или експлозивни материали, като например покривки, завеси и други, за да избегнете опасност от пожар;
- Моля, поставете продукта на 30 cm от стената или мебелите, за да избегнете повреда на стените или мебелите.
- Уредите не са предназначени да се управляват с помощта на външен таймер на отделна система за дистанционно управление
- Този уред е предназначен за използване в домакинството и подобни приложения, като например
  - кухненски помещения за персонал в магазини, офиси и други работни среди;
  - селски къщи;
  - от клиенти в хотели, мотели и други среди от жилищен тип;
  - места за настаняване от типа „нощувка и закуска“.
- Този уред може да се използва от деца над 8-годишна възраст, ако те са наблюдавани или инструктирани как да използват уреда по безопасен начин и разбират свързаните с това рискове. Почистването и потребителската поддръжка не трябва да се извършват от деца, освен ако не са на възраст над 8 години и са под надзор. Уредът и неговия кабел трябва да се съхраняват извън обсега на деца под 8 години.

## ИНСТРУКЦИИ

1. Поставете захранващия кабел в заземяния захранващ контакт;
2. Използвайте панела за управление, за да зададете необходимата температура (40~200 °C)
3. Задайте таймера на 3 минути за предварително нагряване.
4. Времето, необходимо за работа при настройване на панела за управление
5. Когато индикаторът на избраното меню е изключен, внимателно издърпайте чекмеджето за пържене от уреда, поставете хранителния материал вътре в кошницата за пържене (Внимание: не превишавайте линията максимум); Поставете обратно чекмеджето за пържене с продукта;

## ЗАБЕЛЕЖКА

За по-добър резултат от готвенето обърнете съставките, като разклатите кошницата по средата на процеса на готвене.

# ГРИЖИ И ПОДДРЪЖКА

1. Моля, изключете захранващия кабел и го оставете да изстине, преди да използвате почистващи продукти.
2. За чекмеджето и кошницата на фритюрника и повърхността на фритюрника използвайте налични почистващи препарати и гъба за почистване, като не използвайте твърда тел за почистване, за да избегнете повреда на повърхността.
3. Използвайте мокра кърпа за избърсване на повърхността на фритюрника не използвайте корозивни течности за почистване. И го почистете навреме, след като приключите с готвенето.
4. Не поставяйте захранващия кабел или целия продукт във вода, за да предотвратите попадането на вода в уреда, което може да засегне безопасната употреба.
5. Ако не използвате фритюрника с горещ въздух за продължителен период от време, моля, почистете го, след това го поставете в кутия и го съхранявайте на хладно и сухо място.

## ОТСТРАНЯВАНЕ НА НЕИЗПРАВНОСТИ

Проблем	Възможни причини	Решение
Не работи	Захранващият кабел не е поставен в електрически контакт	Поставете докрай захранващия кабел в заземяния електрически контакт.
	Не зададох режима на готвене	Щракнете върху бутона за избор на режим, за да изберете режим на готвене, след което щракнете върху бутона ВКЛ./ИЗКЛ
	Не щракнах върху бутона ВКЛ./ИЗКЛ., след като избрах режима на готвене.	Щракнете върху бутона ВКЛ./ИЗКЛ
Храната е недопечена, когато времето изтече	Твърде голямо количество храна в кошницата	Пържете храната на смени
	Зададената температура е твърде ниска	Задайте подходяща температура, изпържете отново храната.
	Времето за готвене е кратко	Задайте подходящо време за готвене, изпържете отново храната.
Храната не се изпържи равномерно	Някои видове хранителни материали трябва да се разклащат по средата на времето за готвене	По средата на процеса на готвене издърпайте чекмеджето и го разклатете, за да отделите припокрития хранителен материал, след което върнете чекмеджето обратно, за да продължите.
Пържената храна не е хрупкава	Някои хранителни продукти трябва да се пържат с олио	Първо нанесете тънък слой олио върху повърхността на хранителния материал, след което започнете да ги пържите.
Не можете плавно да натиснете чекмеджето обратно към продукта	Чекмеджето с твърде много хранителни материали е твърде тежко	Хранителният материал в кошницата не може да надвишава линията max. (макс.).
	Кошницата не е поставена по правилен начин в чекмеджето.	Натиснете кошницата в чекмеджето.
	Дръжката е заседнала	Поставете ръкохватката в хоризонтално положение.
Изпускане на дим	Пържене на мазна храна	Нормално явление.
	Фритюрникът съдържа олио от последното използване	Моля, почистете чекмеджето и кошницата след употреба.

# ТЕХНИЧЕСКИ СПЕЦИФИКАЦИИ

Мощност: 2400W (1200W+1200W)

Напрежение: 220-240V ~

Честота: 50/60Hz

Капацитет на кошницата за пържене: 4,5L+4,5L

## Правилно изхвърляне на този продукт:



Настоящата маркировка показва, че този продукт не трябва да се изхвърля с други домакински отпадъци в целия ЕС. За да предотвратите възможно увреждане на околната среда или човешкото здраве от неконтролирано изхвърляне на отпадъци, рециклирайте го отговорно, за да насърчите устойчивата многократна употреба на материални ресурси. За да върнете вашето използвано устройство, моля използвайте мрежата от пунктове за разделно събиране на отпадъци или се свържете с търговеца, където е закупен продуктът. Те могат да вземат този продукт за екологично безопасно рециклиране.

Αποκλειστικά για οικιακή χρήση.  
Διαβάστε προσεκτικά το παρόν εγχειρίδιο οδηγιών πριν από τη χρήση.

## ΔΙΑΓΡΑΜΜΑ ΔΟΜΗΣ ΤΟΥ ΠΡΟΪΟΝΤΟΣ

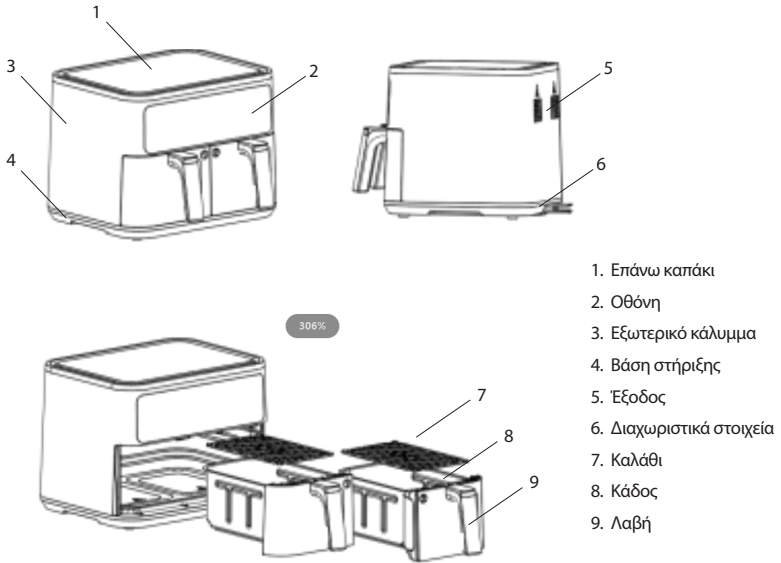

## ΣΥΣΚΕΥΑΣΙΑ ΜΕ ΑΠΟΣΠΩΜΕΝΕΣ ΛΑΒΕΣ

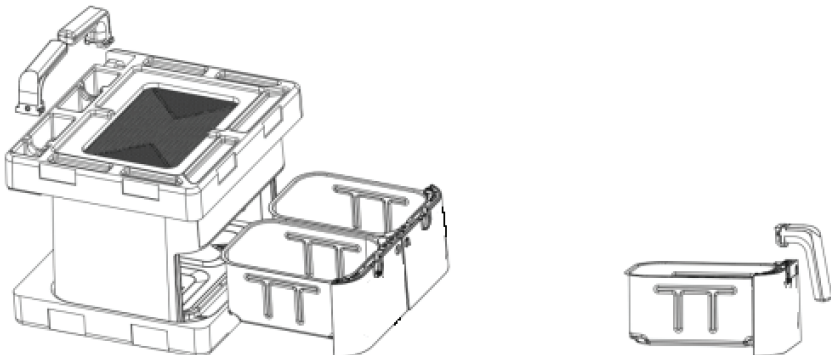

# ΠΙΝΑΚΑΣ ΧΕΙΡΙΣΜΟΥ

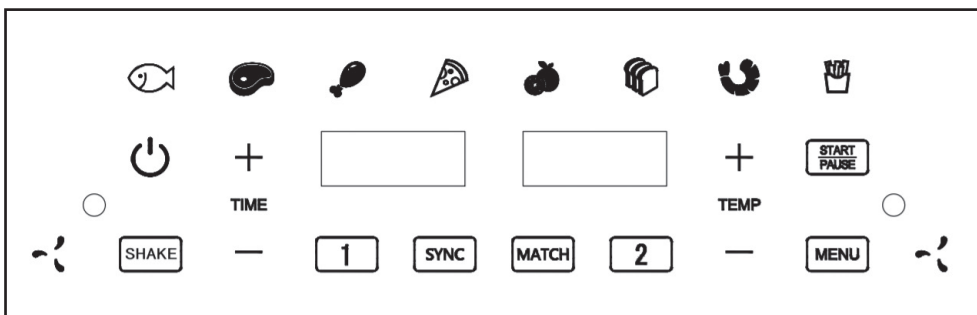

## ΧΡΗΣΗ ΤΗΣ ΦΡΙΤΕΖΑΣ ΑΕΡΟΣ

Εισαγωγή της λειτουργίας και δείκτες απόδοσης:

- 12 λειτουργίες κουμπιών αφής
- Τα εικονίδια των 8 πλήκτρων μενού λειτουργιών είναι λευκές λυχνίες LED
- Το εικονίδιο του κουμπιού ενεργοποίησης/απενεργοποίησης είναι κόκκινη και πράσινη λυχνία LED
- 4 λευκές ψηφιακές λυχνίες εμφανίζουν εναλλάξ τον χρόνο και τη θερμοκρασία
- Ρυθμιζόμενο εύρος θερμοκρασίας: 40-200 0C
- Ρυθμιζόμενο εύρος χρόνου: 01~60 λεπτά, 1 ώρα~24 ώρες
- Μετά το άνοιγμα της πόρτας, η αντίστοιχη ψηφιακή λυχνία εμφανίζει την ένδειξη POT
- Συχνότητα εξόδου εκπομπής ηχητικού σήματος: Σφάλμα 2KHz: ± 2%
- Προστασία βραχυκυκλώματος και ανοικτού κυκλώματος NTC
- Προεπιλεγμένη μονάδα θερμοκρασίας: 0C
- Σφάλμα ελέγχου θερμοκρασίας: ± 15 0C
- Αυτόματη διακοπή λειτουργίας όταν η θερμοκρασία ξεπεράσει τους 240 0C
- Παροχή ισχύος: AC 220V~240V 50Hz.

## ΠΕΡΙΓΡΑΦΗ ΣΥΓΚΕΚΡΙΜΕΝΩΝ ΛΕΙΤΟΥΡΓΙΩΝ

- Συνδέστε την παροχή ισχύος, τοποθετήστε τα δύο καλάθια ψησίματος και το εικονίδιο ενεργοποίησης/απενεργοποίησης θα ανάψει με κόκκινο χρώμα
- Πατήστε το κουμπί ενεργοποίησης/απενεργοποίησης. Το εικονίδιο ενεργοποίησης/απενεργοποίησης θα γίνει πράσινο και θα μεταβεί στην κατάσταση επιλογής λειτουργίας
- Σε κατάσταση αδράνειας, μετά από 5 λεπτά χωρίς καμία λειτουργία, η τροφοδοσία θα διακοπεί αυτόματα και το εικονίδιο ενεργοποίησης/απενεργοποίησης θα γίνει κόκκινο
- Κάντε κλικ στο πλήκτρο **MENU** για να επιλέξετε το μενού. Το επιλεγμένο μενού θα αρχίσει να αναβοσβήνει, ενώ οι άλλες 7 λειτουργίες θα παραμείνουν αναμμένες
- Κάντε κλικ στο πλήκτρο επιλογής της θερμοκρασίας +, - για να ρυθμίσετε ελεύθερα τη θερμοκρασία
- Κάντε κλικ στο πλήκτρο επιλογής του χρόνου +, - για να ρυθμίσετε ελεύθερα τον χρόνο
- Για κάθε επιλεγμένη λειτουργία, η εναλλαγή της ένδειξης χρόνου/θερμοκρασίας εμφανίζει την αντίστοιχη θερμοκρασία και τον χρόνο
- Αφού επιλέξετε το επιθυμητό μενού, πατήστε το κουμπί **START/PAUSE** για να ξεκινήσει η λειτουργία του μηχανήματος
- Σε αυτό το σημείο, το επιλεγμένο μενού θα παραμείνει αναμμένο, ενώ τα άλλα μενού θα σβήσουν και θα εμφανιστεί η εναλλαγή ένδειξης θερμοκρασίας/χρόνου
- Ρυθμιζόμενο εύρος θερμοκρασίας, ελεύθερα ρυθμιζόμενο από 40 έως 200 0C, κατά 5 0C (ελεύθερα ρυθμιζόμενο κατά τη λειτουργία)
- Ρυθμιζόμενο εύρος τιμών χρόνου: 01~60 λεπτά/1 ώρα~24 ώρες, ελεύθερα ρυθμιζόμενη επιλογή κατά 1 λεπτό/1 ώρα (ελεύθερα ρυθμιζόμενος χρόνος κατά τη λειτουργία)
- Όταν το μηχάνημα είναι σε λειτουργία, πατήστε το κουμπί έναρξης/παύσης για διακοπή της λειτουργίας και η ενδεικτική λυχνία λειτουργίας θα ανάψει με πράσινο χρώμα κατά τη διακοπή
- Όταν το μηχάνημα είναι σε λειτουργία, κάντε κλικ στο κουμπί απενεργοποίησης (στην ψηφιακή οθόνη εμφανίζεται η ένδειξη End και το μοτέρ σταματά να λειτουργεί μετά από καθυστέρηση 20 δευτερολέπτων). Το ηχητικό σήμα END θα ηχησει 5 φορές και το εικονίδιο ενεργοποίησης/απενεργοποίησης θα γίνει κόκκινο

# ΟΔΗΓΙΕΣ ΧΡΗΣΗΣ

## Ενεργοποίηση

1. Αφού τοποθετηθούν τα δύο καλάθια ψησίματος στους κάδους και ενεργοποιηθεί ολόκληρο το μηχάνημα, όλα τα κουμπιά και οι ενδείξεις θα ανάψουν για 1 δευτερόλεπτο. Στη συνέχεια θα ηχήσει μία φορά το ηχητικό σήμα, το εικονίδιο ενεργοποίησης/ απενεργοποίησης θα ανάψει με κόκκινο χρώμα και η συσκευή θα μεταβεί σε κατάσταση αναμονής
2. Εάν ένα καλάθι ψησίματος δεν είναι τοποθετημένο στον κάδο, η αντίστοιχη ψηφιακή λυχνία στο πλάι του κάδου ψησίματος εμφανίζει την ένδειξη Pot
3. Κάθε φορά που πατάτε το κουμπί, θα ακούγεται ένα ηχητικό σήμα μία φορά για 0,2 δευτερόλεπτα.

## Επιλογή λειτουργίας

1. Πατώντας το κόκκινο κουμπί ενεργοποίησης/απενεργοποίησης, ανάβουν οι ενδείξεις «1», «2» και «MATCH» και το κουμπί ενεργοποίησης/απενεργοποίησης γίνεται πράσινο. Μεταβείτε στο μενού επιλογής λειτουργίας.
2. Στο μενού επιλογής λειτουργίας, μπορείτε να κάνετε κλικ στις επιλογές «1», «2» για να επιλέξετε το αριστερό/δεξιό καλάθι για ανεξάρτητη και ελεύθερη λειτουργία ή να κάνετε κλικ στην επιλογή «SYNC» για να επιλέξετε τη συγχρονισμένη λειτουργία των δύο καλαθιών.
3. Πατήστε ξανά το πράσινο κουμπί ενεργοποίησης/απενεργοποίησης κάτω από το μενού επιλογής λειτουργίας για να επιστρέψετε στη λειτουργία αναμονής (το κόκκινο κουμπί ενεργοποίησης/απενεργοποίησης ανάβει ξεχωριστά).

## Επιλογή μενού και ρύθμιση παραμέτρων

1. Το εικονίδιο που αντιστοιχεί στις επιλογές «1» ή «2» στο μενού επιλογής λειτουργίας αναβοσβήνει και δεν υπάρχει προεπιλεγμένο μενού. Σε αυτό το σημείο και τα 8 κουμπιά μενού είναι ενεργοποιημένα και το κουμπί ρύθμισης παραμέτρων είναι απενεργοποιημένο. Μετά την επιλογή οποιουδήποτε από τα 8 μενού λειτουργιών, το αντίστοιχο επιλεγμένο μενού λειτουργιών θα αναβοσβήνει, με τις επιλογές «time» (χρόνος) & «temp» (θερμοκρασία) +/-, «Start/Pause» (Έναρξη/Παύση), καθώς και «Sync» ενεργοποιημένες. Εάν το επιλεγμένο μενού υποστηρίζει τη λειτουργία SHAKE (ΑΝΑΚΙΝΗΣΗ) θα αναβοσβήνει η ένδειξη «shake» και η ψηφιακή λυχνία θα εμφανίζει εναλλάξ την προεπιλογή χρόνου και θερμοκρασίας, με τον χρόνο σε μορφή λεπτών και δευτερολέπτων.
2. Πατήστε τα πλήκτρα «+» και «-» για να ρυθμίσετε τον χρόνο εντός του ανώτερου και κατώτερου ορίου του μενού. Η ρυθμιζόμενη επιλογή γίνεται κατά 1 λεπτό/1 ώρα. Όταν ολοκληρωθεί η ρύθμιση του χρόνου ±, η ψηφιακή λυχνία ένδειξης του χρόνου παραμένει αναμμένη. Πατήστε παρατεταμένα το κουμπί για συνεχόμενη αύξηση ή μείωση της παραμέτρου του χρόνου. Αφού ρυθμιστεί ο χρόνος στο μέγιστο ή στο ελάχιστο, τα πλήκτρα «+» ή «-» σβήνουν και το κουμπί είναι άκυρο.
3. Η ρύθμιση της θερμοκρασίας από τα κουμπιά «+» και «-» περιορίζεται στο ανώτερο και κατώτερο όριο της θερμοκρασίας, κάθε φορά στους 50C. Αφού ρυθμιστεί η θερμοκρασία στο μέγιστο ή στο ελάχιστο, τα κουμπιά «+» ή «-» σβήνουν. Όταν ολοκληρωθεί η ρύθμιση της θερμοκρασίας, η ψηφιακή λυχνία ένδειξης της θερμοκρασίας παραμένει αναμμένη. Πατήστε παρατεταμένα το κουμπί για συνεχόμενη αύξηση ή μείωση της παραμέτρου του χρόνου.
4. Για να ρυθμίσετε τη θερμοκρασία και τον χρόνο λειτουργίας, πατήστε πρώτα το κουμπί «1» ή «2» και η αντίστοιχη λυχνία αναβοσβήνει. Σε αυτό το σημείο, ανάβουν τα πλήκτρα θερμοκρασίας και χρόνου +/- . Στη συνέχεια, πατήστε τα πλήκτρα +/- για την επιθυμητή ρύθμιση.
5. Αφού ρυθμίσετε την ώρα και τη θερμοκρασία, πατήστε το κουμπί «START/PAUSE» (ΕΝΑΡΞΗ/ΠΑΥΣΗ) και το μηχάνημα θα αρχίσει να λειτουργεί. Οι φωτεινές ενδείξεις των πλήκτρων επιλογής αριστερού και δεξιού καλαθιού θα παραμείνουν αναμμένες. Η ψηφιακή λυχνία εμφανίζει εναλλάξ τον χρόνο, τη θερμοκρασία και την αντίστροφη μέτρηση του χρόνου. (Εάν έχει επιλεγεί η λειτουργία τέλους συγχρονισμού, για τη λειτουργία αυτή απαιτείται η ρύθμιση της λειτουργίας τόσο του αριστερού όσο και του δεξιού καλαθιού για να ξεκινήσει)
6. Αφού επιλέξετε το μενού, μπορείτε να πατήσετε τα πλήκτρα συν ή πλην της θερμοκρασίας και του χρόνου για να ρυθμίσετε τις παραμέτρους θερμοκρασίας και χρόνου. Εάν υποστηρίζει η λειτουργία SHAKE (ΑΝΑΚΙΝΗΣΗ), μπορείτε να πατήσετε το κουμπί «SHAKE» για να ενεργοποιήσετε ή να απενεργοποιήσετε τη λειτουργία SHAKE. Η αντίστοιχη ενδεικτική λυχνία αναβοσβήνει όταν είναι ενεργοποιημένη και παραμένει αναμμένη όταν είναι απενεργοποιημένη. Χρησιμοποιήστε το κουμπί «Sync» για να ενεργοποιήσετε ή να απενεργοποιήσετε τη λειτουργία ολοκλήρωσης του συγχρονισμού. Η αντίστοιχη ενδεικτική λυχνία αναβοσβήνει όταν είναι ενεργοποιημένη και παραμένει αναμμένη όταν είναι απενεργοποιημένη. (Σημείωση: Οι επιλογές SHAKE και Sync μπορούν να ρυθμιστούν μόνο πριν από την έναρξη της λειτουργίας και δεν είναι δυνατό το άνοιγμα ή το κλείσιμο μετά την έναρξη της λειτουργίας)
7. Αφού ρυθμίσετε τις παραμέτρους, εάν πατήσετε απευθείας το κουμπί «End », το μηχάνημα θα επιστρέψει σε κατάσταση αναμονής και μόνο το κουμπί ενεργοποίησης/απενεργοποίησης θα ανάψει με κόκκινο χρώμα.

8. Όταν οι δύο κάδοι λειτουργούν ταυτόχρονα, πατώντας το κουμπί «START/PAUSE» (ΕΝΑΡΞΗ/ΠΑΥΣΗ) ακούγεται ένα ηχητικό σήμα, η λειτουργία των δύο κάδων σταματά και το κουμπί «START/PAUSE» και η αντίστοιχη ένδειξη αναβοσβήνουν. Πατήστε ξανά το κουμπί «START/PAUSE» για να ξεκινήσει η λειτουργία σύμφωνα με τις καθορισμένες ρυθμίσεις.
9. Εάν θέλετε να διακόψετε τη λειτουργία μόνο ενός από τα δύο καλάθια, πατήστε το κουμπί «1» ή «2» και θα αναβοσβήσει η αντίστοιχη ένδειξη. Στη συνέχεια, πατήστε το κουμπί «START/PAUSE» για διακοπή της λειτουργίας.
10. Στην κατάσταση λειτουργίας, πατήστε το κουμπί «End» για διακοπή της λειτουργίας του μηχανήματος και επιστροφή στην κατάσταση αναμονής με την εκπομπή ενός ηχητικού σήματος. Το μοτέρ συνεχίζει να λειτουργεί για 20 δευτερόλεπτα και εμφανίζεται η ένδειξη «End».
11. Εάν το προϊόν δεν βρίσκεται σε λειτουργία θέρμανσης ή ο χρήστης σταματήσει τη λειτουργία, το προϊόν θα επιστρέψει αυτόματα σε κατάσταση αναμονής μετά από 5 λεπτά και το κουμπί ενεργοποίησης/απενεργοποίησης θα ανάψει με κόκκινο χρώμα.
12. Μετά την ολοκλήρωση της κατάστασης θέρμανσης, το μηχάνημα εκπέμπει ένα ηχητικό σήμα 5 φορές και επιστρέφει στην κατάσταση λειτουργίας «End». Σε αυτό το σημείο, εμφανίζεται και σβήνει η ένδειξη «End» και η ενδεικτική λυχνία λειτουργίας γίνεται κόκκινη
13. Όταν η ενδεικτική λυχνία του κουμπιού σβήσει, το πάτημα αυτού του κουμπιού είναι άκυρο και δεν εκπέμπεται ηχητικό σήμα. Όταν η ενδεικτική λυχνία του κουμπιού είναι αναμμένη, το κουμπί λειτουργεί.
14. Από τη λειτουργία μέχρι το τέλος της αντίστροφης μέτρησης: Εμφανίζεται η ένδειξη «End» (Τέλος), η φωτεινή ένδειξη του κουμπιού «End» σβήνει (το κουμπί είναι άκυρο) και η ψύξη του αέρα διαρκεί για 20 δευτερόλεπτα. Από τη λειτουργία έως τη διακοπή, την παύση και την αντίστροφη μέτρηση, η συσκευή ψύχεται με αέρα για 20 δευτερόλεπτα.
15. Η απομνημόνευση κατάστασης κατά την απενεργοποίηση ενεργοποιείται εντός 5 λεπτών από τον χρόνο μνήμη. Στην κανονική λειτουργία, εάν υπάρξουν πέντε διαδοχικές διακοπές ρεύματος εντός 5 λεπτών, το πρόγραμμα θα καθορίσει μια μη φυσιολογική κατάσταση και η μνήμη διακοπής ρεύματος θα ακρωθεί και η συσκευή θα μεταβεί σε κατάσταση αναμονής.
16. Κατά τη λειτουργία: Εάν αναβοσβήνουν μενού και κουμπιά και δεν πατηθεί κανένα κουμπί εντός 5 δευτερολέπτων, το αναβοσβήσιμο σταματά.

## Λειτουργία τέλους συγχρονισμού (SYNC)

1. Λειτουργία τέλους συγχρονισμού «sync finish». Πριν από την εκκίνηση και τη λειτουργία, ρυθμίστε τη λειτουργία σωστά. Η ρύθμιση αυτή δεν είναι δυνατή μετά την εκκίνηση και τη λειτουργία
2. Πατήστε το κουμπί «START/PAUSE» (ΕΝΑΡΞΗ/ΠΑΥΣΗ) για να ξεκινήσει η λειτουργία. Πρώτα θα αρχίσει να λειτουργεί το καλάθι ψησίματος μακράς διάρκειας και στη συνέχεια θα εμφανιστεί στην άλλη οθόνη LCD η ένδειξη «HOLD». Όταν ο χρόνος των καλαθιών ψησίματος και στις δύο πλευρές φτάσει στο ίδιο επίπεδο, τα δύο καλάθια ψησίματος θα λειτουργήσουν μαζί.
3. Στην κατάσταση του πλήκτρου «SYNC», εάν η λειτουργία του ενός καλαθιού ψησίματος δεν είναι ρυθμισμένη, δεν θα ξεκινήσει με το πάτημα του πλήκτρου «START/PAUSE». Το κουμπί του μη ρυθμισμένου καλαθιού αναβοσβήνει και εκπέμπεται ηχητικό σήμα σφάλματος. Ρυθμίστε το αντίστοιχο μενού και τις παραμέτρους του καλαθιού ψησίματος ή πατήστε το κουμπί «SYNC» για να ακυρώσετε αυτή τη λειτουργία.
4. Εάν η ρύθμιση του χρόνου έναρξης του ψησίματος του καλαθιού σε λειτουργία είναι χαμηλότερη από τη ρύθμιση του καλαθιού στην πλευρά με την ένδειξη «HOLD», το καλάθι ψησίματος στην πλευρά με την ένδειξη «HOLD» θα αρχίσει να λειτουργεί και το πλήκτρο «SYNC» θα σβήσει.
5. Εάν ο χρόνος ψησίματος της πλευράς με την ένδειξη «HOLD» ρυθμιστεί ώστε να είναι μεγαλύτερος από τον χρόνο ψησίματος της πλευράς που έχει ήδη ξεκινήσει να λειτουργεί, το καλάθι ψησίματος της πλευράς με την ένδειξη «HOLD» θα αρχίσει αμέσως να λειτουργεί και το καλάθι ψησίματος της πλευράς με την ένδειξη «SYNC» θα σβήσει.

## Λειτουργία συγχρονισμένης έναρξης (MATCH)

1. Αφού πατήσετε το κουμπί «MATCH», επιλέξτε το μενού και πατήστε το κουμπί «START/PAUSE» για να ξεκινήσει η λειτουργία.
2. Πατήστε το κουμπί «START/PAUSE» και οι δύο πλευρές θα αρχίσουν να λειτουργούν ταυτόχρονα. Στην οθόνη LCD θα εμφανιστεί ο ίδιος χρόνος και η ίδια θερμοκρασία και θα ανάψουν τα πλήκτρα επιλογής αριστερού και δεξιού καλαθιού.
3. Στην κατάσταση λειτουργίας, τα κουμπιά «+» και «-» για τη ρύθμιση της θερμοκρασίας και του χρόνου αυξάνουν και μειώνουν ταυτόχρονα τις ενδείξεις LCD και στις δύο πλευρές.
4. Στην κατάσταση λειτουργίας, πατήστε το κουμπί «1» ή «2» και η αντίστοιχη ένδειξη θα αναβοσβήνει. Πατήστε τα κουμπιά «+» και «-» για να ρυθμίσετε τον χρόνο και τη θερμοκρασία του επιλεγμένου καλαθιού και πραγματοποιήστε έξοδο από την επιλογή «MATCH». Το κουμπί «MATCH» θα απενεργοποιηθεί.
5. Κατά τη λειτουργία «MATCH»: Η ένδειξη «MATCH» είναι πάντα ενεργοποιημένη.

## Λειτουργία ανακίνησης









1. Για το γύρισμα του φαγητού, αναβοσβήνει το πλήκτρο SHAKE. Πριν από την έναρξη της λειτουργίας, εάν θελήσετε να την ακυρώσετε, μπορείτε να πατήσετε το πλήκτρο «SHAKE».
2. Υπάρχει μια λειτουργία ανακίνησης και, όταν ενεργοποιηθεί, η αντίστοιχη λυχνία σβήνει. Μετά την επιλογή της αντίστοιχης πλευράς, θα αναβοσβήνει για να υποδείξει ότι για την πλευρά έχει επιλεγεί λειτουργία ανακίνησης και υπενθύμισης γυρίσματος του φαγητού. Δεν υπάρχει λειτουργία ανακίνησης και για τα δύο καλάθια ψησίματος και η ένδειξη «shake» θα σβήσει μετά την εκκίνηση.
3. Η υπενθύμιση «SHAKE» είναι ενεργοποιημένη από προεπιλογή σύμφωνα με την αντίστοιχη λειτουργία του μενού και μπορεί να απενεργοποιηθεί πατώντας το κουμπί «SHAKE» πριν από τη λειτουργία. Μετά την έναρξη της λειτουργίας, όταν φτάσει η ώρα για γύρισμα, η ένδειξη «shake» αναβοσβήνει και εκπέμπεται ηχητικό σήμα 4 φορές. Μπορείτε να πατήσετε το κουμπί ή να ανακινήσετε το καλάθι ψησίματος για να την απενεργοποιήσετε.

## Εξαγωγή καλάθιων ψησίματος

1. Στις λειτουργίες «SYNC» και «MATCH», όταν και στις δύο πλευρές τα καλάθια ψησίματος λειτουργούν ταυτόχρονα, αφαιρώντας το αριστερό ή το δεξί καλάθι ψησίματος, διακόπτεται η λειτουργία και στις δύο πλευρές και το άλλο καλάθι ψύχεται με αέρα για 20 δευτερόλεπτα.
2. Εάν το καλάθι ψησίματος επιστραφεί εντός 5 λεπτών, και οι δύο κάδοι ψησίματος θα αρχίσουν να λειτουργούν ταυτόχρονα σύμφωνα με τον καθορισμένο χρόνο.
3. Εάν το καλάθι δεν επιστραφεί εντός 5 λεπτών, η λειτουργία διακόπτεται και πραγματοποιείται έξοδος από τη λειτουργία αναμονής, ενώ η άλλη πλευρά παραμένει σε λειτουργία.
4. Η ένδειξη «Pot» εμφανίζεται όταν ανοίγει το καλάθι, ενώ οι άλλες ενδεικτικές λυχνίες είναι απενεργοποιημένες, όπως η ψηφιακή λυχνία, τα πλήκτρα λειτουργιών, τα πλήκτρα παύσης που αναβοσβήνουν και οι ενδείξεις SYNC, Shake και MATCH που αναβοσβήνουν εάν οι λειτουργίες είναι ενεργοποιημένες.



## AF900BSD MENOY

Σειριακός αριθμός	Μενού	Θερμοκρασία °C	Προεπιλεγμένος χρόνος (λεπτά)	Εύρος ρύθμισης χρόνου (λεπτά)	Εύρος ρύθμισης θερμοκρασίας	Shake (Ανακίνηση)
1		160	15	1-60	80-200 °C	SHAKE (ΑΝΑΚΙΝΗΣΗ) στα 2/3 του καθορισμένου χρόνου
2		170	15	1-60	80-200 °C	SHAKE (ΑΝΑΚΙΝΗΣΗ) στα 2/3 του καθορισμένου χρόνου
3		200	25	1-60	80-200 °C	SHAKE (ΑΝΑΚΙΝΗΣΗ) στα 2/3 του καθορισμένου χρόνου
4		150	12	1-60	80-200 °C	Δεν χρειάζεται γύρισμα
5		70	8H	1-24H	40-80 °C	Δεν χρειάζεται γύρισμα
6		150	12	1-60	80-200 °C	Δεν χρειάζεται γύρισμα
7		180	8	1-60	80-200 °C	SHAKE (ΑΝΑΚΙΝΗΣΗ) στα 2/3 του καθορισμένου χρόνου
8		200	20	1-60	80-200 °C	SHAKE (ΑΝΑΚΙΝΗΣΗ) στα 2/3 του καθορισμένου χρόνου

### ! ΠΡΟΣΟΧΗ!

1. Διαβάστε προσεκτικά το εγχειρίδιο οδηγιών πριν χρησιμοποιήσετε το προϊόν. Φυλάξτε το εγχειρίδιο για μελλοντική αναφορά
2. Το προϊόν περιέχει ηλεκτρονικά και θερμαντικά στοιχεία. Μην το βυθίζετε στο νερό και μην το πλένετε με νερό
3. Μην καλύπτετε την είσοδο και την έξοδο αέρα κατά τη διαδικασία λειτουργίας. Μην αγγίζετε το εσωτερικό του προϊόντος, για να αποφύγετε τον κίνδυνο εγκαύματος
4. Μη γεμίζετε το καλάθι ή τον κάδο με λάδι, διαφορετικά μπορεί να προκληθεί πυρκαγιά
5. Κατά τη διάρκεια λειτουργίας του προϊόντος θα βγαίνει από την έξοδο αέρας υψηλής θερμοκρασίας. Κρατάτε απόσταση ασφαλείας. Μην τοποθετείτε τα χέρια ή/και το πρόσωπο κοντά στην έξοδο. Κατά την εξαγωγή του κάδου, προσέχετε τον αέρα υψηλής θερμοκρασίας.

## ΠΡΟΕΙΔΟΠΟΙΗΣΗ!

- Χρησιμοποιήστε την τάση που καθορίζεται από το προϊόν για να αποφύγετε τον κίνδυνο ηλεκτροπληξίας, πυρκαγιάς και άλλων ατυχημάτων
- Χρησιμοποιήστε αποκλειστικά πρίζα άνω των 16Α. Εάν χρησιμοποιηθεί με άλλη ηλεκτρική συσκευή, η πρίζα θα είναι εύκολο να παρουσιάσει πρόβλημα, ακόμα και την εμφάνιση σπινθήρων·
- Μην κατατρέφετε, τραβάτε με δύναμη ή στρίβετε το καλώδιο ρεύματος. Μη χρησιμοποιείτε τη συσκευή για μεταφορά βαρέων φορτίων, μην την μετατρέπετε, για να αποφύγετε τον κίνδυνο ηλεκτροπληξίας, πυρκαγιάς και άλλων ατυχημάτων. Το καλώδιο ρεύματος που έχει υποστεί ζημιά πρέπει να επισκευάζεται από τον κατασκευαστή, το τμήμα σέρβις και άλλο παρόμοιο επαγγελματικό προσωπικό συντήρησης·
- Μη βάζετε και βγάξετε το βύσμα από την πρίζα με βρεγμένα χέρια, διαφορετικά μπορεί εύκολα να προκληθεί ηλεκτροπληξία·
- Διατηρείτε το βύσμα καθαρό για να αποφύγετε τον κίνδυνο καταστροφής·
- Αυτό το προϊόν μπορεί να χρησιμοποιηθεί από άτομα με σωματικές ή διανοητικές αναπηρίες ή άτομα με έλλειψη εμπειρίας ή γνώσης, εφόσον βρίσκονται υπό επίβλεψη από άτομο με εμπειρία στη χρήση του, το οποίο είναι υπεύθυνο για την ασφάλειά τους·
- Συνδέστε το βύσμα σφιχτά, διαφορετικά είναι εύκολο να προκληθεί ηλεκτροπληξία, βραχυκύκλωμα, εμφάνιση καπνού, σπινθήρων και άλλων επικίνδυνων στοιχείων·
- Για να αποφύγετε τον κίνδυνο ηλεκτροπληξίας, μην αφήνετε τα παιδιά να έρχονται σε επαφή με την πρίζα και το βύσμα·
- Κρατήστε το προϊόν μακριά από παιδιά για να αποφύγετε τον κίνδυνο εγκαύματος, ηλεκτροπληξίας ή/και άλλων ζημιών·
- Μην τοποθετείτε το προϊόν επάνω ή κοντά σε εύφλεκτα ή εκρηκτικά υλικά, όπως τραπεζομάντιλα, κουρτίνες και άλλα, για να αποφύγετε τον κίνδυνο πυρκαγιάς·
- Τοποθετήστε το προϊόν σε απόσταση 30 εκατοστών από τον τοίχο ή τα έπιπλα για να αποφύγετε την πρόκληση ζημιών στον τοίχο ή τα έπιπλα.
- Η συσκευή δεν προορίζεται για χρήση μέσω εξωτερικού χρονοδιακόπτη ή χωριστού συστήματος τηλεχειρισμού.
- Αυτή η συσκευή προορίζεται για χρήση σε κατοικίες ή παρεμφερείς χώρους, όπως
  - χώρους κουζίνας προσωπικού σε καταστήματα, γραφεία και άλλους χώρους εργασίας·
  - αγροκτήματα·
  - από πελάτες ξενοδοχείων, μοτέλ και άλλων χώρων διαμονής·
  - χώρους καταλυμάτων με πριβινό.
- Η συσκευή αυτή μπορεί να χρησιμοποιείται από παιδιά ηλικίας 8 ετών και άνω, εφόσον είναι υπό επίβλεψη ή τους έχουν δοθεί οδηγίες για τη χρήση της συσκευής με ασφαλή τρόπο και έχουν κατανοήσει τους κινδύνους που υπάρχουν. Οι εργασίες καθαρισμού και συντήρησης από πλευράς του χρήστη δεν θα πρέπει να πραγματοποιούνται από παιδιά, εκτός εάν είναι άνω των 8 ετών και βρίσκονται υπό επίβλεψη. Διατηρείτε τη συσκευή και το καλώδιό της μακριά από παιδιά ηλικίας κάτω των 8 ετών.

## ΟΔΗΓΙΕΣ

1. Συνδέστε το καλώδιο ρεύματος στη γειωμένη πρίζα.
2. Πατήστε τα κατάλληλα κουμπιά στον πίνακα χειρισμού για να ρυθμίσετε την απαιτούμενη θερμοκρασία (40~2000C)
3. Ρυθμίστε τον χρονοδιακόπτη σε 3 λεπτά για προθέρμανση.
4. Ρυθμίστε τον απαιτούμενο χρόνο λειτουργίας στον πίνακα χειρισμού
5. Όταν σβήσει η ένδειξη του επιλεγμένου μενού, τραβήξτε προσεκτικά τον κάδο ψησίματος έξω από τη συσκευή, τοποθετήστε το φαγητό μέσα στο καλάθι ψησίματος (Προσοχή: μην υπερβείτε τη γραμμή ένδειξης μέγιστης στάθμης) και τοποθετήστε τον κάδο πίσω στο προϊόν

## ΣΗΜΕΙΩΣΗ

Για καλύτερο αποτέλεσμα μαγειρέματος, γυρίστε τα υλικά ανακινώντας το καλάθι στη μέση της διαδικασίας μαγειρέματος.

# ΦΡΟΝΤΙΔΑ ΚΑΙ ΣΥΝΤΗΡΗΣΗ

1. Αποσυνδέστε το καλώδιο ρεύματος από την πρίζα και αφήστε τη συσκευή να κρυώσει πριν την καθαρίσετε.
2. Για τον καθαρισμό του καλαθιού, του κάδου και της επιφάνειας της φριτέζας χρησιμοποιείτε τα διαθέσιμα απορρυπαντικά και σφουγγάρι καθαρισμού. Μη χρησιμοποιείτε σκληρό σύρμα καθαρισμού, για να αποφύγετε την πρόκληση ζημιάς στην επιφάνεια της συσκευής.
3. Χρησιμοποιήστε υγρή πετσέτα για να σκουπίσετε την επιφάνεια της φριτέζας και μη χρησιμοποιείτε διαβρωτικά υγρά για τον καθαρισμό. Καθαρίζετε εγκαίρως τη συσκευή αφού τελειώσετε το μαγείρεμα.
4. Μη βυθίζετε το καλώδιο ρεύματος ή ολόκληρο το προϊόν σε νερό για να αποφύγετε την εισροή νερού στο μηχανήμα, η οποία θα επηρεάσει την ασφαλή χρήση του.
5. Εάν δεν πρόκειται να χρησιμοποιήσετε τη φριτέζα αέρος για μεγάλο χρονικό διάστημα, καθαρίστε την, βάλτε την στο κουτί της και αποθηκεύστε την σε δροσερό και στεγνό μέρος.

## ΑΝΤΙΜΕΤΩΠΙΣΗ ΠΡΟΒΛΗΜΑΤΩΝ

Πρόβλημα	Πιθανές αιτίες	Λύση
Η συσκευή δεν λειτουργεί	Το καλώδιο ρεύματος δεν έχει εισαχθεί στην πρίζα	Συνδέστε το καλώδιο ρεύματος στη γειωμένη πρίζα.
	Δεν έχει ρυθμιστεί η λειτουργία μαγειρέματος	Πατήστε το κουμπί επιλογής λειτουργίας για να επιλέξετε τη λειτουργία μαγειρέματος και, στη συνέχεια, πατήστε το κουμπί ON/OFF (ενεργοποίηση/απενεργοποίηση)
	Δεν έχει πατηθεί το κουμπί ON/OFF μετά την επιλογή της λειτουργίας μαγειρέματος.	Πατήστε το κουμπί ON/OFF
Το φαγητό είναι υμώ κατά τη λήξη του χρόνου	Υπερβολική ποσότητα φαγητού στο καλάθι	Το φαγητό θα πρέπει να ψηθεί διαδοχικά
	Η ρυθμισμένη θερμοκρασία είναι πολύ χαμηλή	Ρυθμίστε την κατάλληλη θερμοκρασία και ξαναψήστε το φαγητό.
	Ο χρόνος μαγειρέματος είναι σύντομος	Ρυθμίστε τον κατάλληλο χρόνο μαγειρέματος και ξαναψήστε το φαγητό.
Το φαγητό δεν έχει ψηθεί ομοιόμορφα	Ορισμένοι τύποι υλικών θα πρέπει να ανακινούνται στα μισά του χρόνου μαγειρέματος	Στη μέση της διαδικασίας μαγειρέματος, τραβήξτε τον κάδο προς τα έξω και ανακινήστε τον για να διαχωρίσετε τα τρόφιμα που έχουν επικαλυφθεί και, στη συνέχεια, ωθήστε τον κάδο στη θέση του για να συνεχιστεί η λειτουργία ψησίματος.
Το ψημένο φαγητό δεν είναι τραγανό	Ορισμένα τρόφιμα πρέπει να ψηθούν με λάδι	Προσθέστε πρώτα ένα λεπτό στρώμα λαδιού στην επιφάνεια του φαγητού και, στη συνέχεια, ξεκινήστε το ψήσιμο.
Δεν είναι δυνατή η επανατοποθέτηση του κάδου στο εσωτερικό της συσκευής.	Το καλάθι με πάρα πολλά υλικά είναι πολύ βαρύ	Τα τρόφιμα στο καλάθι δεν θα πρέπει να υπερβαίνουν την ένδειξη «max.».
	Το καλάθι δεν έχει τοποθετηθεί σωστά στο εσωτερικό της φριτέζας αέρος.	Ωθήστε σωστά το καλάθι στο εσωτερικό της φριτέζας αέρος.
	Η λαβή έχει κολλήσει	Τοποθετήστε τη λαβή σε οριζόντια θέση.
Βγαίνει καπνός από τη συσκευή	Ψήσιμο λιπαρών τροφίμων	Φυσιολογικό φαινόμενο.
	Η φριτέζα περιέχει λάδι από την τελευταία χρήση	Καθαρίστε τον κάδο και το καλάθι μετά τη χρήση.

# ΤΕΧΝΙΚΑ ΧΑΡΑΚΤΗΡΙΣΤΙΚΑ

Ισχύς: 2400W (1200W+1200W)

Τάση: 220-240V ~

Συχνότητα: 50/60Hz

Χωρητικότητα καλαθιού ψησίματος: 4,5L+4,5L

Ορθή απόρριψη του προϊόντος:



Αυτή η σήμανση υποδεικνύει ότι αυτό το προϊόν δεν θα πρέπει να απορρίπτεται με άλλα οικιακά απόβλητα σε ολόκληρη την ΕΕ. Για να προστατεύσετε το περιβάλλον ή την ανθρώπινη υγεία από πιθανές βλάβες λόγω της ανεξέλεγκτης απόρριψης αποβλήτων, ανακυκλώστε το υπεύθυνα με γνώμονα τη βιώσιμη επαναχρησιμοποίηση των υλικών. Για να επιστρέψετε τη μεταχειρισμένη συσκευή σας, χρησιμοποιήστε τα συστήματα επιστροφής και συλλογής ή επικοινωνήστε με το κατάστημα από το οποίο αγοράσατε το προϊόν. Εκεί μπορούν να παραλάβουν αυτό το προϊόν για περιβαλλοντικά ασφαλή ανακύκλωση.

Samo za kućanstvo.  
Prije uporabe pažljivo pročitajte ovaj priručnik s uputama.

## DIJAGRAM STRUKTURE PROIZVODA

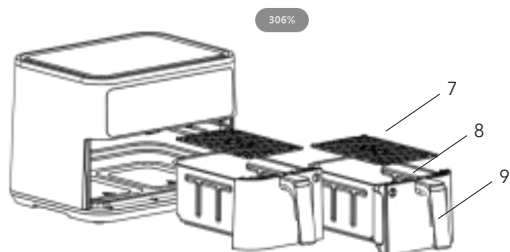
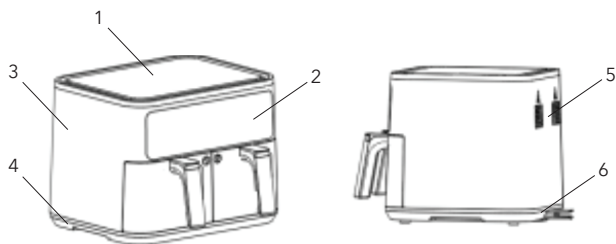

1. Gornja kapa
2. Prikaz
3. Vanjski pokrov
4. Postolje
5. Izlaz
6. Dijelovi pregrade
7. Košarica
8. Lonac
9. Ručka

## PAKIRANJE SA ODVOJIVIM RUČKAMA

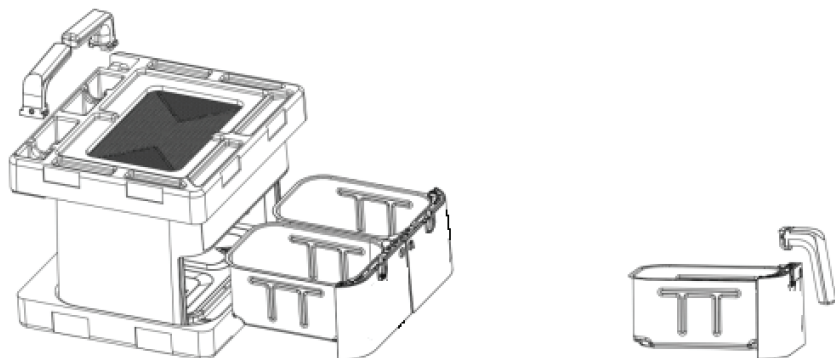

# UPRAVLJAČKA PLOČA

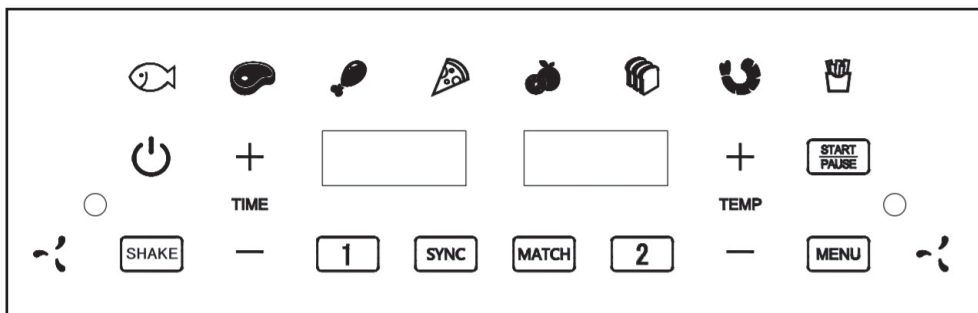

## KORIŠTENJE AIRFRY

Uvođenje funkcije i pokazatelji učinka:

- 12 operacija dodirnih tipki;
- Ikone 8 funkcijskih tipki izbornika su bijele LED diode;
- Ikona gumba za napajanje je crvena i zelena LED;
- 4 bijele digitalne cijevi naizmjenično prikazuju vrijeme i temperaturu;
- Raspon podešavanja temperature: 40-2000C;
- Podesivi vremenski raspon: 01~60min, 1 sat~24 sata;
- Nakon otvaranja vrata, odgovarajuća digitalna cijev prikazuje POT
- Izlazna frekvencija zujalice: 2KHz Pogreška: ± 2%;
- NTC zaštita od kratkog spoja i prekida;
- Zadana jedinica temperature:0C
- Pogreška kontrole temperature: ± 150C;
- Automatski se zaustavlja kada temperatura prijeđe 2400C;
- Napajanje: AC 220V~240V 50Hz.

## SPECIFIČNI OPIS FUNKCIJE

- Spojite napajanje, umetnite dvije cijevi za eksploziju i ikona napajanja će zasvijetliti crveno;
- Pritisnite gumb za napajanje, ikona za napajanje će pozelenjeti i ući u stanje odabira načina rada;
- U neradnom načinu rada, nakon 5 minuta bez ikakvih radnji, napajanje će se automatski isključiti i ikona napajanja će postati crvena;
- Pritisnite tipku **MENU** za odabir izbornika, a odabrani izbornik će početi treptati, dok će ostalih 7 načina ostati uključeni;
- Pritisnite temperaturu+, - za slobodno podešavanje temperature;
- Kliknite na vrijeme+, - za slobodno podešavanje vremena;
- Za svaki odabrani način rada, izmjena vrijeme/temperatura prikazuje odgovarajuću temperaturu i vrijeme;
- Nakon odabira željenog izbornika kliknite gumb **START PAUSE** pokrenuti stroj u rad;
- U ovom trenutku, odabrani izbornik će ostati uključen, dok će se drugi izbornici ugasiti i prikazati će se prikaz izmjene temperature/vremena;
- Podesivi temperaturni raspon, slobodno podesiv od 40 do 2000C, s koracima od 50C (slobodno podesiv tijekom rada);
- Podesivi raspon vremenske vrijednosti: 01~60min/1h~24h, slobodno podesivo u koracima od 1min/1h (slobodno podesivo tijekom rada);
- Kada stroj radi, pritisnite tipku start/pauza za pauzu, a svjetlo napajanja će svijetliti zeleno kada je pauza;
- Kada stroj radi, kliknite na gumb za isključivanje (digitalni zaslon prikazuje End, a motor će se zaustaviti nakon odgode od 20 sekundi), zatim će se zvučni signal KRAJ oglasiti 5 puta, a ikona napajanja će postati crvena;

# UPUTE ZA KORIŠTENJE

## Uključite napajanje

1. Nakon što se dvosmjerna posuda za prženje umetne u lonac i cijeli uređaj uključi, svi gumbi i zasloni će zasvijetliti 1 sekundu, zatim će se jednom oglasiti zujalica, a ikona napajanja će zasvijetliti crveno za ulazak stanje pripravnosti;
2. Ako posuda za prženje nije umetnuta u lonac, odgovarajuća digitalna cijev sa strane posude za prženje prikazuje Lonac;
3. Svaki put kada se pritisne gumb, zvučni signal će se oglasiti jednom u trajanju od 0,2 sekunde

## Odabir načina rada

1. Pritisnite crvenu tipku za uključivanje, "1", "2" i "MATCH" će zasvijetliti, a tipka za uključivanje postat će zelena. Otvorite stranicu za odabir načina rada.
2. Na stranici za odabir načina možete kliknuti "1", "2" za odabir lijeve/desne cijevi za neovisan i slobodan rad ili kliknite "SYNC" za odabir dvostruke sinkrone operacije.
3. Ponovno pritisnite zelenu tipku za uključivanje ispod izbornika za odabir načina rada za povratak u stanje pripravnosti (sa crvenim gumbom za napajanje koji zasebno svijetli).

## Odabir izbornika i podešavanje parametara

1. Ikona koja odgovara "1" ili "2" u izborniku za odabir načina rada treperi i prema zadanim postavkama nema odabira izbornika. U ovom trenutku, svih 8 gumba izbornika je uključeno, a gumb za podešavanje parametara je isključen. Nakon odabira bilo kojeg od 8 izbornika funkcija, odgovarajući odabrani izbornik funkcija će treperiti, s uključenim "time"&"temp"+/-, "Start/Pause" i "Sync". Ako odabrani izbornik podržava treperenje funkcije SHAKE "shake", digitalna cijev će naizmjenično prikazivati zadano vrijeme i temperaturu, a format postavki temperature i vremena bit će "minute i sekunde".
2. Pritisnite tipke "+" i "-" za podešavanje vremena unutar gornje i donje granice izbornika. Korak po 1 minutu/1 sat. Kada se izvrši podešavanje vremena  $\pm$ , prikaz vremena na nixie cijevi ostaje uključen. Dugo pritisnite i držite gumb za kontinuirano povećanje ili smanjenje vremenskog parametra. Kada je vrijeme podešeno na maksimum ili minimum, tipke "+" ili "-" se isključuju, a gumb je nevažeći.
3. Podešavanje temperature gumba "+" i "-" ograničeno je na gornju i donju granicu temperature, svaki put na 50C. Kada se temperatura podesi na maksimalnu ili minimalnu, tipke "+" i "-" će se ugasiti. Kada se izvrši podešavanje temperature  $\pm$ , prikaz temperature digitalne cijevi ostat će uključen. Dugo pritisnite gumb za kontinuirano povećanje ili smanjenje vremenskih parametara
4. Za podešavanje temperature i vremena u radnom načinu, prvo pritisnite tipku "1" ili "2" i treperi. U ovom trenutku, tipke za temperaturu i vrijeme +/- svijetle, a zatim pritisnite tipke +/- za podešavanje.
5. Nakon postavljanja vremena i temperature, pritisnite tipku "START/PAUZA" i stroj će početi s radom. Svjetla tipke za odabir eksplozije lijeve i desne cijevi ostat će uključena. Digitalna cijev naizmjenično prikazuje vrijeme, temperaturu i odbrojavanje vremena. (Ako je odabrana funkcija završetka sinkronizacije, funkcija završetka sinkronizacije zahtijeva postavljanje i lijeve i desne funkcije kako bi započela)
6. Nakon odabira izbornika, možete kliknuti tipke plus ili minus temperature i vremena za postavljanje parametara temperature i vremena. Ako je funkcija SHAKE podržana, možete kliknuti gumb 'SHAKE' za uključivanje ili isključivanje funkcije SHAKE. Treperi kada je uključen i ostaje uključen kada je isključen. Pomoću gumba "Sinkroniziraj" uključite ili isključite funkciju završetka sinkronizacije, koja treperi kada je uključena i ostaje uključena kada je isključena. (Napomena: SHAKE i Sync mogu se podesiti samo prije početka rada i ne mogu se otvoriti ili zatvoriti nakon početka rada)
7. Nakon postavljanja parametara, ako izravno pritisnete gumb "End", stroj će se vratiti u stanje pripravnosti, a samo će gumb za napajanje svijetliti crveno.
8. Kada dva bubnja rade istovremeno, gumb "START/PAUZA" oglasit će se zvučnim signalom, dva bubnja će se zaustaviti, a gumb "START/PAUZA" i zaslon će treperiti. Ponovno pritisnite tipku "START/PAUZA" za početak rada prema rezerviranim postavkama.
9. Ako je samo jedna od dvije kante pauzirana, pritisnite tipku "1" ili "2" i ona će zatreperiti, zatim pritisnite tipku "START/PAUZA" za pauzu rada.

10. U načinu rada pritisnite tipku "End" za zaustavljanje rada stroja i povratak u stanje pripravnosti uz zvučni signal. Motor nastavlja raditi 20 sekundi i prikazuje 'Kraj'
11. Ako proizvod nije u načinu grijanja ili korisnik prestane raditi, proizvod će se automatski vratiti u stanje pripravnosti nakon 5 minuta, a gumb za uključivanje će svijetliti crveno.
12. Nakon završetka stanja zagrijavanja, aparat zvoni 5 puta i vraća se u način rada "Kraj". U tom trenutku se prikazuje "Kraj" i isključuje se, a svjetlo napajanja svijetli crveno
13. Kada je lampica indikatora opružne tipke isključena, pritisak ove opružne tipke nije valjan i nema zvučnog signala; Status indikatorske lampice opružnog gumba je uključen, a ovaj opružni gumb je učinkovit gumb koji se može koristiti.
14. Od posla do kraja odbrojavanja: prikazuje se "Kraj", lampica gumba " " je isključena (gumb je nevažeci), a hlađenje zrakom traje 20 sekundi. Od posla do zaustavljanja, pauze i odbrojavanja, zračno hlađenje 20 sekundi.
15. Isključite memorijsku funkciju, stupa na snagu unutar 5 minuta nakon memoriranja. U normalnom načinu rada, ako dođe do pet uzastopnih nestanaka struje unutar 5 minuta, program će utvrditi nenormalno stanje, a memorija o nestanku struje će se poništiti i ući u stanje pripravnosti.
16. Tijekom rada: Ako trepću izbornici i gumbi, a niti jedan gumb nije pritisnut unutar 5 sekundi, izađite iz treptanja.

## Funkcija završetka sinkronizacije (SYNC)

1. Funkcija završetka sinkronizacije 'sinkronizacija'. Prije pokretanja i rada, pravilno ga postavite, ali se ne može postaviti nakon pokretanja i rada
2. Pritisnite tipku "START/PAUZA" za početak rada. Prvo će početi raditi dugo postavljena žlica za pjeskarenje, a zatim će drugi LCD prikazati "HOLD". Kada vrijeme kante za pjeskarenje na obje strane dosegne istu razinu, dvije kante za pjeskarenje će raditi zajedno.
3. U stanju tipke "SYNC", ako jedna strana cijevi nije postavljena, pritiskom na tipku "START/PAUZA" neće se pokrenuti. Nepostavljena tipka za miniranje bočne cijevi treperi, a zvučni signal javlja pogrešku za postavljanje odgovarajućeg izbornika i parametara za miniranje cijevi ili pritisnite tipku "SYNC" za poništavanje ove funkcije.
4. Ako je podešeno vrijeme početka rada cijevi miniranja niže od cijevi za miniranje na strani "HOLD", cijev za miniranje na strani "HOLD" će početi raditi i tipka "SYNC" će se ugasiti.
5. Ako je vrijeme eksplozije strane "HOLD" podešeno da bude dulje od vremena eksplozije već započete radne strane, "HOLD" bočna eksplozivna žlica će odmah početi raditi, a "SYNC" bočna eksplozivna žlica će otići van.

## Način sinkronog pokretanja (MATCH)

1. Nakon pritiska na tipku "MATCH", odaberite izbornik i pritisnite tipku "START/PAUSE" za početak rada.
2. Pritisnite tipku "START/PAUZA" i obje strane će početi raditi istovremeno. LCD zaslon će prikazati isto vrijeme i temperaturu, a lijeva i desna tipka za odabir eksplozije cijevi će zasvijetliti.
3. U načinu rada, gumbi "+" i "-" za temperaturu i vrijeme istovremeno povećavaju i smanjuju LCD zaslon na obje strane.
4. U radnom načinu pritisnite tipku "1" ili "2" i bljeskajte, pritisnite tipke "+" i "-" za podešavanje vremena i temperature odabrane kante i izađite iz "MATCH". Gumb "MATCH" će se isključiti.
5. Kada "MATCH" radi: "MATCH" je uvijek uključen.

## Shake funkcija









1. Uključite funkciju upita za hranu, zatražite treptanje tipke SHAKE. Prije početka operacije, ako želite poništiti, možete pritisnuti tipku "SHAKE".
2. Na jednoj ruti postoji funkcija "tresenja", a kada se aktivira, lampica "tresenja" će se ugasiti. Nakon odabira odgovarajuće rute, treptat će kako bi označilo da ruta ima funkciju protresanja i okrenuti podsjetnik za hranu. Ne postoji funkcija "tresenja" za obje bačve za prženje, a "tresenje" će se ugasiti nakon pokretanja
3. Podsjetnik "SHAKE" je omogućen prema zadanim postavkama u skladu s odgovarajućom funkcijom izbornika, a može se isključiti pritiskom na tipku "SHAKE" prije pokretanja. Nakon pokretanja, kada se od vas zatraži da okrenete, trepće poruka "protresi", a zualica to traži 4 puta. Možete pritisnuti gumb ili okrenuti posudu za prženje da biste je isključili.



## Vađenje eksplozivne kante

1. U funkcijama "SYNC" i "MATCH", kada obje strane posude za prženje rade istovremeno, izvadite lijevu ili desnu posudu za prženje, pauzirajte obje strane posude za prženje, a drugi lonac se hladi zrakom za 20 sekundi.
2. Ako se posuda za prženje vrati unutar 5 minuta, obje posude za prženje počët će raditi istovremeno prema postavljenom vremenu.
3. Ako se bačva ne vrati unutar 5 minuta, zaustavite se i izađite iz stanja pripravnosti dok druga strana ostaje u radu.
4. Zaslön 'Pot' se prikazuje kada se cijev otvori, dok druga svjetla indikatora prate stanje pauze, kao što su digitalna cijev, funkcijske tipke, tipke za pauzu trepere i trepere SYNC, Shake i MATCH ako su aktivirani.

### AF900BSD IZBORNİK

Serijski broj	Meni	Temperatura °C	Zadano vrijeme (min)	Vrijeme podešavanje domet (min)	Temperatura Podešavanje Raspon	Tresti
1		160	15	1-60	80-200 °C	2/3 od radeći sati TRESTI
2		170	15	1-60	80-200 °C	2/3 od radeći sati TRESTI
3		200	25	1-60	80-200 °C	2/3 od radeći sati TRESTI
4		150	12	1-60	80-200 °C	Nema potrebe za okrenuti
5		70	8H	1-24H	40-80 °C	Nema potrebe za okrenuti
6		150	12	1-60	80-200 °C	Nema potrebe za okrenuti
7		180	8	1-60	80-200 °C	2/3 od radeći sati TRESTI
8		200	20	1-60	80-200 °C	2/3 od radeći sati TRESTI

#### OPREZ!

1. Pažljivo pripremite priručnik s uputama prije uporabe proizvoda. Sačuvajte priručnik za buduću referencu;
2. Proizvod sadrži elektroničke elemente i grijače elemente. Nemojte ga stavljati u vodu ili prati vodom;
3. Nemojte prekrivati ulaz i izlaz zraka tijekom radnog procesa. Ne dirajte unutrašnjost proizvoda, izbjegavajte opekotine;
4. Ne sipajte ulje u košaru ili ladicu, inače može izazvati požar;
5. Zrak visoke temperature istjecat će kroz izlaz tijekom radnog procesa proizvoda. Molimo držite sigurnu udaljenost. Ne stavljajte ruke i/ili lica blizu utičnice. Kada izvlačite ladicu, pazite na zrak visoke temperature.

## UPOZORENJE!

- Koristite napon koji je specificiran proizvodom kako biste izbjegli strujni udar, požar i druge nezgode;
- Koristite isključivo utičnicu iznad 16A. Ako se koristi s drugim električnim aparatom, utičnica će lako biti abnormalna groznica, čak i iskra;
- Nemojte oštećivati, snažno povlačiti ili uvijati kabel za napajanje, koristiti ga za nošenje teških tereta ili ga transformirati kako biste izbjegli strujni udar, požar i druge nezgode. Oštećeni kabel za napajanje mora popraviti proizvođač, odjel za održavanje i drugo slično stručno osoblje za održavanje;
- Nemojte uključivati i isključivati utikač mokrim rukama jer biste u protivnom lako mogli izazvati strujni udar;
- Održavajte utikač čistim kako biste izbjegli katastrofu;
- Osoba ili osoba s fizičkim ili meta invaliditetom, nedostatak iskustva i znanja o tome kako koristiti proizvod, biti vođena od strane osobe s iskustvom u korištenju proizvoda i odgovornom sigurnošću;
- Čvrsto uključite utikač, u suprotnom, lako možete izazvati strujni udar, kratki spoj, pušenje, iskrenje i druge opasnosti;
- Ne dopustite djeci da dodiruju utičnicu i utikač kako biste izbjegli strujni udar;
- Držite proizvod podalje od djece kako biste izbjegli opekotine, strujni udar i/ili druga oštećenja;
- Ne stavljajte proizvod na ili blizu zapaljivih ili eksplozivnih materijala, kao što su stolnjaci, zavjese i drugo, kako biste izbjegli opasnost od požara;
- Stavite proizvode 30 cm od zida ili namještaja kako biste izbjegli oštećenje zida ili namještaja.
- Uređaji nisu namijenjeni za upravljanje pomoću vanjskog timera zasebnog sustava daljinskog upravljanja
- Ovaj uređaj je namijenjen za korištenje u kućanstvu i slične primjene kao što su
  - kuhinjski prostori za osoblje u trgovinama, uredima i drugim radnim okruženjima;
  - seoske kuće;
  - od strane klijenata u hotelima, motelima i drugim stambenim sredinama;
  - okruženja tipa noćenje s doručkom.
- Ovaj uređaj mogu koristiti djeca starija od 8 godina ako su pod nadzorom ili su im date upute o sigurnom korištenju uređaja i ako razumiju opasnosti koje su uključene. Čišćenje i korisničko održavanje ne smiju obavljati djeca osim ako su starija od 8 godina i pod nadzorom. Držite uređaj i njegov kabel izvan dohvata djece mlađe od 8 godina.

## UPUTA

1. Umetnite kabel za napajanje u uzemljenu utičnicu;
2. Upravljajte upravljačkom pločom kako biste postavili potrebnu temperaturu (40–2000C)
3. Postavite mjerac vremena na 3 minute za predgrijavanje.
4. Vrijeme potrebno za upravljanje postavkama upravljačke ploče
5. Kada se indikator odabranog izbornika isključi, pažljivo izvucite ladicu za prženje iz uređaja, stavite hranu u košaru za prženje (Pažnja: nemojte prekoračiti maksimalnu liniju); Vratite proizvod u ladicu za prženje;

## NAPOMENA

Za bolji rezultat kuhanja, okrenite sastojke protresanjem košare usred procesa kuhanja.

## NJEGA I ODRŽAVANJE

1. Isključite kabel napajanja i pustite da se ohladi prije čišćenja proizvoda.
2. Čišćenje ladice i košare friteze i površine friteze dostupnim deterđentom i spužvom nemojte koristiti tvrdi žicu kako biste izbjegli oštećenje površine.
3. Upotrijebljeni mokri ručnik za brisanje površine friteze nemojte koristiti korozivne tekućine za čišćenje. I očistite ga na vrijeme nakon što završite s kuhanjem.
4. Nemojte stavljati kabel za napajanje ili cijeli proizvod u vodu kako biste spriječili da voda u stroju utječe na sigurnu upotrebu.
5. Ako dulje vrijeme ne koristite fritezu, očistite je, zatim stavite u kutiju i čuvajte na hladnom i suhom mjestu.

# RJEŠAVANJE PROBLEMA

Problem	Mogući uzroci	Riješenje
Ne radi	Kabel za napajanje nije umetnut u utičnicu	Čvrsto umetnite kabel za napajanje u uzemljenu utičnicu.
	Nisam postavio model kuhanja	Pritisnite tipku za odabir modela kako biste odabrali model appreciate cook, zatim pritisnite tipku ON/OFF
	Niste kliknuli gumb ON/OFF nakon odabira modela kuhanja.	Pritisnite gumb ON/OFF
Hrana je rijetka kada je vrijeme out	Previše hrane u košari	Naizmjenično pržite hranu
	Postavljena temperatura je preniska	Podesite odgovarajuću temperaturu, ponovno pržite hranu.
	Vrijeme kuhanja je kratko	Postavite odgovarajuće vrijeme kuhanja, ponovno pržite hranu.
Hrana nije ravnomjerno pržena	Neka vrsta namirnica trebala bi se tresti usred vremena kuhanja	Usred procesa kuhanja izvucite ladicu i protresite je kako biste odvojili preklapljeni materijal hrane, zatim gumite ladicu natrag za nastavak.
Pržena hrana nije hrskava	Neke namirnice moraju se pržiti na ulju	Najprije premažite tankim slojem ulja površinu materijala za hranu, a zatim ih počinite pržiti.
Ne može glatko gumite ladicu natrag na proizvod	Ladica s previše namirnica je preteška	Hrana u košari ne smije premašiti maks. crta.
	Košara nije pravilno postavljena u ladicu.	Pritisnite košaru u ladicu.
	Ručka se zaglavila	Postavite ručku u vodoravni položaj.
Pušenje	Prženje masne hrane	Normalna pojava.
	Friteza sadrži ulje od zadnje upotrebe	Očistite ladicu i košaru nakon upotrebe.

## TEHNIČKE SPECIFIKACIJE

Snaga: 2400W(1200W+1200W)

Napon: 220-240V~

Frekvencija: 50/60Hz

Kapacitet košarice za prženje: 4.5L+4.5L

Pravilno odlaganje ovog proizvoda:



Ova oznaka označava da se ovaj proizvod ne smije odlagati s ostalim kućnim otpadom u cijeloj EU. Kako biste spriječili moguću štetu okolišu ili ljudskom zdravlju zbog nekontroliranog odlaganja otpada, reciklirajte ga odgovorno kako biste promicali održivu ponovnu upotrebu materijalnih resursa. Za vraćanje rabljenog uređaja upotrijebite sustave povrata i prikupljanja ili se obratite prodavaču kod kojeg je proizvod kupljen. Oni mogu odnijeti ovaj proizvod na ekološki prihvatljivo recikliranje.

Csak háztartási használatra.  
Használat előtt figyelmesen olvassa el ezt a használati utasítást.

## ÁLTALÁNOS LEÍRÁS

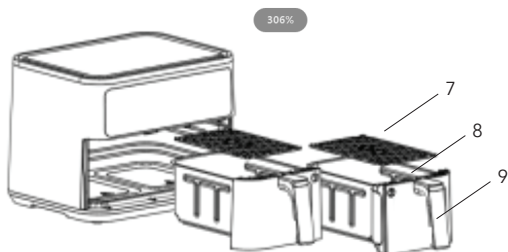
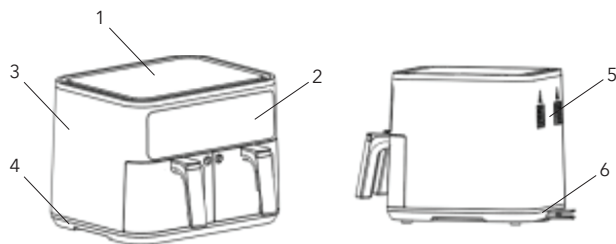

1. Felső fedél
2. Kijelző
3. Külső borítás
4. Talapzat
5. Légkivezetés
6. Elválasztó elemek
7. Kosár
8. Edény
9. Fogantyú

## LEVEHETŐ FOGANTYÚK CSOMAGOLÁSA

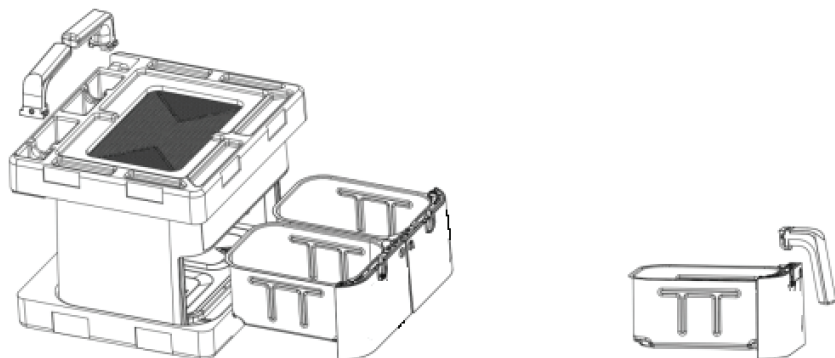

# VEZÉRLŐPANEL

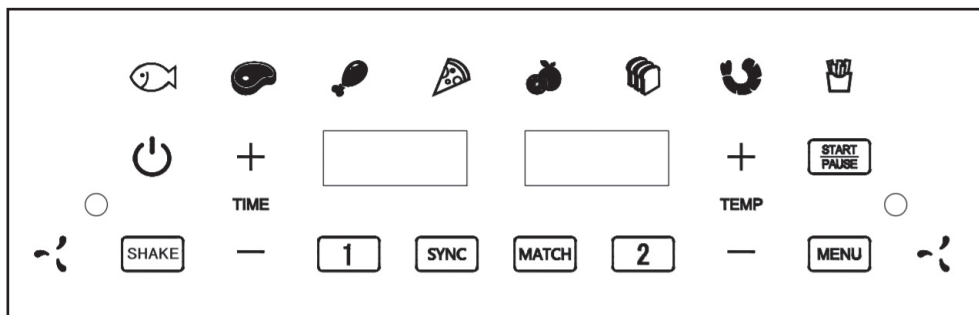

## AIRFRYER HASZNÁLATA

Funkciók bemutatása és teljesítmény mutatók:

- 12 érintőgombos működtetés;
- A 8 funkciós menügomb ikonja fehér LED-ekkel világít;
- A bekapcsológomb ikonja piros és zöld LED-del világít;
- 4 fehér digitális kijelző felváltva mutatja az időt és a hőmérsékletet;
- Állítható hőmérséklet tartomány: 40-200 °C;
- Állítható idő tartomány: 01-60 perc, 1 óra-24 óra;
- Ajtó kinyitása után a megfelelő digitális kijelző "POT" feliratot jelenít meg;
- Hangjelzés kimeneti frekvencia: 2KHz Hiba: ± 2%;
- NTC rövidzárlat és nyitott áramkör védelem;
- Alapértelmezett hőmérséklet egység: °C;
- Hőmérséklet-szabályozási hiba: ± 15 °C;
- Automatikusan leáll, ha a hőmérséklet meghaladja a 240 °C-ot;
- Tápellátás: AC 220V~240V 50Hz.

## SPECIFIKUS FUNKCIÓK LEÍRÁSA

- Csatlakoztassa a tápellátást: Csatlakoztassa a készüléket a hálózathoz, helyezze be a két tartályt, ekkor a bekapcsológomb ikon pirosan világít.
- Bekapcsolás: Kattintson a bekapcsológombra, ekkor a bekapcsológomb ikon zöldre vált
- Automatikus kikapcsolás: Készletléti kívüli módban, ha 5 percen belül nincs művelet, a készülék automatikusan kikapcsol, és a bekapcsológomb ikonja pirosra vált.
- Menü kiválasztása: Kattintson a gombra **MENU** a menü kiválasztásához, az így kiválasztott menü villogni kezd, míg a többi 7 mód világítva marad.
- Hőmérséklet beállítás: Kattintson a hőmérséklet növelésére vagy csökkentésére szolgáló gombokra a hőmérséklet beállításához.
- Idő beállítás: Kattintson az idő növelésére vagy csökkentésére szolgáló gombokra az idő beállításához.
- Idő/hőmérséklet kijelzése: Minden kiválasztott mód esetén az idő/hőmérséklet kijelző felváltva mutatja a megfelelő hőmérsékletet és időt.
- Sütés indítása: A kívánt menü kiválasztása után kattintson a gombra **START PAUSE** a készülék indításához. Ekkor a kiválasztott menü világít, és megjelenik az idő/hőmérséklet kijelzés.
- Hőmérséklet beállítás: Állítható hőmérséklet tartomány: 40-200 °C, 5 °C-os lépésekben (szabadon állítható működés közben).
- Idő beállítás: Állítható időérték tartomány: 01-60 perc / 1 óra-24 óra, 1 perces / 1 órás lépésekben (szabadon állítható működés közben).
- Szünet: Amikor a gép működik, nyomja meg az indítás/szünet gombot a szüneteltetéshez, ekkor a bekapcsológomb zölden világít.
- Kikapcsolás: Amikor a gép működik, kattintson a kikapcsológombra (a digitális kijelző „End”-et mutat, és a motor 20 másodperces késleltetés után leáll), ekkor az END hangjelzés 5-ször fog megszólalni, és a bekapcsológomb pirosra vált.

# A KÉSZÜLÉK HASZNÁLATA

## Bekapcsolás

1. Miután a sütőkosarakat behelyezte az edénybe és az egész gép feszültség alatt van, minden gomb és kijelző 1 másodpercre felvillog, majd a hangjelzés egyszer megszólal, és a bekapcsológomb ikonja pirosan világít, jelezve a készenléti módot.
2. Ha a sütőkosár nincs behelyezve az edénybe, a sütőkosár oldalsó digitális kijelzője "POT" feliratot jelenít meg.
3. Minden alkalommal, amikor egy gombot megnyomnak, a hangjelzés 0,2 másodpercre megszólal.

## Módváltás

1. Nyomja meg a piros bekapcsológombot, ekkor az "1", "2" és "MATCH" gombok világítani fognak, és a bekapcsológomb zöldre vált. Ezzel belép a módváltó oldalra.
2. A módváltó oldalán kattinthat az "1" vagy "2" gombra a bal/jobbs sütőkosarak független és szabad működtetéséhez, vagy kattinthat a "SYNC" gombra a két sütőkosár szinkronizált működéséhez.
3. Nyomja meg ismét a zöld bekapcsológombot a módváltó menüben a készenléti módba való visszatéréshez (ekkor a piros bekapcsológomb külön világít).

## Menü kiválasztása és a paraméterek beállítása

1. A módváltó menüben az "1" vagy "2" ikon villog, és alapértelmezés szerint nincs kiválasztott menü. Ekkor mind a 8 menügomb világít, és a paraméter beállító gomb ki van kapcsolva. Bármelyik 8 funkciómenü kiválasztása után a kiválasztott funkciómenü villog, és a "time" & "temp" +/-, "Start/Pause" és "Sync" gombok világítanak. Ha a kiválasztott menü támogatja a SHAKE funkciót, a "shake" villog, a digitális kijelző felváltva jeleníti meg az alapértelmezett időt és hőmérsékletet, és az idő és hőmérséklet beállítási formátuma "perc és másodperc".
2. Nyomja meg a "+" és "-" gombokat az idő beállításához a menü felső és alsó határain belül. Lépésenként 1 perc/1 óra. Az idő ± beállításakor a kijelző világít. Hosszan nyomja meg és tartsa lenyomva a gombot az időparaméter folyamatos növeléséhez vagy csökkentéséhez. Amikor az időt a maximumra vagy minimumra állítják, a "+" vagy "-" gombok kiáznak, és a gombnyomás érvénytelen művelet lesz.
3. A "+" és "-" gombok hőmérséklet beállítása a hőmérséklet felső és alsó határain belül van korlátozva, minden alkalommal 5 °C-kal. Amikor a hőmérsékletet a maximumra vagy minimumra állítják, a "+" vagy "-" gombok kiáznak. A hőmérséklet ± beállításakor a digitális kijelző világít. Hosszan nyomja meg a gombot az időparaméterek folyamatos növeléséhez vagy csökkentéséhez.
4. A hőmérséklet és az idő beállításához készenléti állapotban először nyomja meg az "1" vagy "2" gombot, majd villog. Ekkor a hőmérséklet és az idő +/- gombok világítanak, majd nyomja meg a +/- gombokat a beállításához.
5. Az idő és hőmérséklet beállítása után nyomja meg a "START/PAUSE" gombot, és a gép elkezd dolgozni. A bal és jobb edény választógombjai világítanak. A digitális kijelző felváltva jeleníti meg az időt, a hőmérsékletet és az idő visszaszámítását. (Ha a szinkronizálás befejező funkciót választották, a szinkronizálás befejező funkcióhoz mind a bal, mind a jobb funkciókat be kell állítani a kezdéshez.)
6. A menü kiválasztása után kattinthat a hőmérséklet és idő plusz vagy mínusz gombokra a hőmérséklet és idő paraméterek beállításához. Ha a SHAKE funkció támogatott, kattintson a "SHAKE" gombra a SHAKE funkció be- vagy kikapcsolásához. A funkció bekapcsolásakor villog, kikapcsoláskor folyamatosan világít. A "Sync" gombbal a szinkronizálási befejezési funkció be- vagy kikapcsolható, ami bekapcsoláskor villog, kikapcsoláskor folyamatosan világít. (Megjegyzés: A SHAKE és Sync funkciók csak a munka megkezdése előtt állíthatók be, és a folyamat megkezdése után nem.)
7. A paraméterek beállítása után, ha közvetlenül megnyomja a gombot "End", a gép készenléti módba lép vissza, és csak a bekapcsológomb világít pirosan.
8. Amikor a két edény egyszerre működik, a "START/PAUSE" gomb egy sípoló hangot ad, és mindkét edény leáll, valamint a "START/PAUSE" gomb és a kijelző villog. Nyomja meg ismét a "START/PAUSE" gombot, hogy a gép a megadott beállítások szerint folytassa a működést.
9. Ha csak az egyik edényt szünetelteti a kettő közül, nyomja meg az "1" vagy "2" gombot, és az villogni kezd, majd nyomja meg a "START/PAUSE" gombot a működés szüneteltetéséhez.

10. Nyomja meg a kikapcsoló gombot "End" a gép funkciójának leállításához és a készenléti módba való visszatéréshez. A ventilátor tovább működik 20 másodpercig és a kijelzőn megjelenik az "End" felirat.
11. Automatikus készenléti mód: Ha a termék nincs felfűtési szakaszban, vagy a felhasználó nem működteti, a termék automatikusan visszatér a készenléti módba 5 perc után, és a bekapcsológomb pirosan világít.
12. Sütés végén a készülék 5 hangjelzést ad és a kijelzőn megjelenik az "END" felirat, majd kikapcsol, és a bekapcsológomb pirosan világít.
13. When the indicator light of the spring button is off, pressing this spring button is invalid and there is no buzzer prompt; The status of the spring button indicator light is on, and this spring button is an effective operable button.
14. From work to the end of the countdown: "End" is displayed, the "End" button light is off (the button is invalid), and the air cooling lasts for 20 seconds. From work to stop, pause, and countdown, air-cooled for 20 seconds.
15. Áramszünet memória funkció: A készülék áramszünet esetén 5 percig képes megjegyezni az adott programot.. Ha ezen 5 percen belül többször is áramszünet van, akkor a készülék belép egy vészüzemmódba.
16. Készenléti mód: Ha 5 percen belül nem hajt végre műveletet, a készülék kikapcsol

## Program végének szinkronizálása (SYNC)

1. Ezt a funkciót a gép indítása és futtatása előtt kell megfelelően beállítani, mert program futása közben nem lehet módosítani.
2. Nyomja meg a "START/PAUSE" gombot a munka megkezdéséhez. A hosszabban beállított sütőkosár először kezdi a munkát, majd a másik LCD kijelzőn megjelenik a "HOLD". Amikor mindkét oldali sütőkosár ideje ugyanarra a szintre ér, a két sütőkosár együtt fog működni.
3. Ha az egyik oldali kosár nincs beállítva, a "START/PAUSE" gomb megnyomásával nem indul el a munka. A be nem állított oldali kosár gombja villog ésegy hangjelzést ad, jelezve, hogy állítsa be a megfelelő kosár menüjét és paramétereit, vagy nyomja meg a "SYNC" gombot a funkció kikapcsolásához.
4. Ha a munka megkezdésének ideje alacsonyabb, mint a "HOLD" oldalon lévő kosár ideje, a "HOLD" oldali kosár elkezd a munkát és a "SYNC" gomb kialszik.
5. Ha a "HOLD" oldali kosár idejét hosszabbra állítják, mint a már elkezdett munkafolyamat ideje, a "HOLD" oldali kosár azonnal munkába kezd, és a "SYNC" gomb kialszik.

## Program kezdésének szinkronizálása (MATCH)

1. Nyomja meg a "MATCH" gombot, válassza ki a menüt, majd nyomja meg a "START/PAUSE" gombot a folyamat elindításához.
2. Nyomja meg a "START/PAUSE" gombot, és mindkét oldal egyszerre kezd el működni. Az LCD kijelző mindkét oldalon ugyanazt az időt és hőmérsékletet jeleníti meg, és a bal és jobb oldali sütőkosár választógombjai világítanak.
3. Működési módban a "+" és "-" gombok egyszerre növelik és csökkentik a hőmérsékletet és az időt mindkét oldalon az LCD kijelzőn.
4. Működési módban nyomja meg az "1" vagy "2" gombot, hogy az villogjon, majd nyomja meg a "+" és "-" gombokat a kiválasztott kosár idő- és hőmérséklet beállításához, és lépjen ki a "MATCH" módból. A "MATCH" gomb kialszik.
5. Amikor a "MATCH" mód működik, a "MATCH" gomb folyamatosan világít.









## Shake funkció

1. Az ételek megfordításának figyelmeztető funkciója a SHAKE gomb villogásával jelez. Működés megkezdése előtt, ha ki szeretné kapcsolni, nyomja meg a "SHAKE" gombot.
2. Ha aktiválva van a SHAKE funkció, és megrázta a kosarat, a SHAKE kialszik. A megfelelő program kiválasztása után a villogás jelzi, hogy az adott program rendelkezik-e a SHAKE funkcióval. Ha egyik sütőkosárban sincs SHAKE funkció, a SHAKE fény kialszik indítás után.
3. A SHAKE emlékeztető alapértelmezés szerint a megfelelő menüfunkcióhoz van beállítva, és a működés előtt a "SHAKE" gomb megnyomásával kikapcsolható. Működés közben, amikor az étel megfordítására figyelmeztet, a SHAKE jelzés villog, és a hangjelzés 4-szer szólal meg. A gomb megnyomásával vagy a sütőkosár megfordításával kikapcsolható.

# Exploding bucket extraction

1. Amikor a SYNC és MATCH funkciókban mindkét sütőkosár egyszerre működik, és kivesz sütőkosarat, mindkét sütőkosár leáll, és a másik kosár 20 másodpercig léghűtést végez.
2. Ha a sütőkosarat 5 percen belül visszahelyezik, mindkét sütőkosár az előre beállított idő szerint egyszerre kezd újra dolgozni.
3. Ha a sütőkosarat nem helyezik vissza 5 percen belül, a gép leáll és kilép a készenléti módból, míg a másik kosár tovább működik.
4. Amikor a kosár nyitva van, a kijelzőn a 'Pot' felirat jelenik meg, míg a többi jelzőfény szünet állapotot jelez, például a digitális kijelző, funkciógombok, szünet gombok villognak, valamint a SYNC, SHAKE és MATCH villognak, ha aktíválva vannak.

## AF900BSD MENÜ

Sorszám	Menü	Hőmérséklet °C	Alapért. idő perc)	Idő beállítás (min)	Hőmérséklet beállítási lehetőség	Shake funkció
1		160	15	1-60	80-200 °C	A program 2/3-ánál jelez
2		170	15	1-60	80-200 °C	A program 2/3-ánál jelez
3		200	25	1-60	80-200 °C	A program 2/3-ánál jelez
4		150	12	1-60	80-200 °C	Nem szükséges
5		70	8H	1-24H	40-80 °C	Nem szükséges
6		150	12	1-60	80-200 °C	Nem szükséges
7		180	8	1-60	80-200 °C	A program 2/3-ánál jelez
8		200	20	1-60	80-200 °C	A program 2/3-ánál jelez

### VIGYÁZAT!

1. Kérjük, használat előtt figyelmesen olvassa el a használati útmutatót. Őrizze meg a kézikönyvet későbbi felhasználás céljából.
2. A termék elektronikus és fűtőelemeket tartalmaz. Ne helyezze vízbe és ne mossa vízzel.
3. Ne takarja le a levegő be- és kimeneti nyílásait a működés során. Ne érintse meg a készülék belsejét, hogy elkerülje a forrázást.
4. Ne töltsön olajat a kosárba vagy a fiókba, mert tűzveszélyt okozhat.
5. A termék működése során forró levegő áramlik ki a kimeneti nyíláson. Tartson biztonságos távolságot. Ne tegye a kezét és/vagy az arcát közel a kimeneti nyíláshoz. Amikor kihúzza a fiókot, vigyázzon a forró levegőre.



## FIGYELEM!

- Kérjük, megfelelő elektromos hálózatot használjon áramütés, tűz és egyéb balesetek elkerülése érdekében.
- Kizárólag 16A felett terhelhető aljzatot használjon. Ha más elektromos készülékkel együtt használja, az rendkívül tűvesélyes.
- Ne sértse meg, ne húzza erősen vagy csavarja meg a tápkábelt, ne használja nehéz terhek szállítására, és ne alakítsa át, hogy elkerülje az áramütést, tüzet és egyéb baleseteket. A sérült tápkábel csak a gyártón, vagy egy megfelelő végzettséggel rendelkező szakember cserélheti ki.
- Ne nyúljon a készülékhez, a tápkábelhez nedves kézzel, mert ez könnyen áramütést okozhat.
- Tartsa tisztán a villásdugót, hogy elkerülje a baleseteket.
- Fizikai vagy mentális fogyatékkal élő személyek, illetve azok, akik nem rendelkeznek tapasztalattal és tudással a termék használatával kapcsolatban, csak tapasztalt személy felügyelete mellett használhatják a terméket biztonságosan.
- Dugja be szorosan a csatlakozót, különben könnyen áramütést, rövidzárlatot, füstölést, szikrázást és egyéb veszélyeket okozhat.
- Ne engedje, hogy a gyerekek játszanak a készülékkel.
- Tartsa távol a terméket a gyerekektől, hogy elkerülje a forrázást, áramütést és/vagy egyéb sérüléseket.
- Ne helyezze a terméket gyúlékony vagy robbanásveszélyes anyagok, például asztalterítők, függönyök és mások közelébe, hogy elkerülje a tűzveszélyt.
- Helyezze a terméket legalább 30 cm-re a faltól vagy a bútoroktól, hogy elkerülje azok sérülését.
- A készüléket nem szabad külső időzítővel vagy külön távirányító rendszerrel üzemeltetni.
- A készülék háztartási és hasonló alkalmazásokra készült, például:
  - Boltok, irodák és egyéb munkakörnyezetek személyzeti konyháiban;
  - Parasztházakban;
  - Szállodákban, motellekben és egyéb lakossági típusú környezetben lévő vendégek által;
  - Panziókban.
- A készüléket 8 éves és annál idősebb gyermekek használhatják, ha felügyeletet vagy útmutatást kaptak a készülék biztonságos használatára vonatkozóan, és megértik a vele járó veszélyeket. A tisztítást és a felhasználói karbantartást csak 8 évnél idősebb és felügyelt gyermekek végezhetik. Tartsa a készüléket és a kábelt 8 év alatti gyermekektől elzárva.

## UTASÍTÁSOK

1. Csatlakoztassa a tápkábelt egy földelt hálózati aljzatba.
2. A vezérlőpanelen állítsa be a kívánt hőmérsékletet (40-200 °C).
3. Állítsa az időzítőt 3 percre az előmelegítéshez.
4. A vezérlőpanelen állítsa be a szükséges működési időt.
5. Amikor a kiválasztott menüjelző kialszik, óvatosan húzza ki a sütőfiókot a készülékből, helyezze az ételt az olajsütő kosárba (figyelem: ne lépje túl a maximális vonalat); Helyezze vissza a sütőfiókot a készülékbe.

### NOTE

A jobb sütési eredmény érdekében a folyamat közepén a kosarat megrázva fordítsa meg az összetevőket.

## TISZTÍTÁS ÉS KARBANTARTÁS

1. Kérjük, húzza ki a tápkábelt, és hagyja kihűlni a készüléket, mielőtt tisztítaná.
2. A sütő fiókját, kosarát és felületét tisztítsa mosogatószerrel és szivaccsal; ne használjon kemény drótkéfé, hogy elkerülje a felület sérülését.
3. Nedves törölkendővel törölje le a sütő felületét; ne használjon maró hatású folyadékokat a tisztításhoz. Használat után időben tisztítsa meg.
4. Ne helyezze a tápkábelt vagy a készüléket vízbe, hogy megelőzze a víz bejutását a gépbe, ami befolyásolhatja a biztonságos használatot.
5. Ha hosszú ideig nem használja a forrólevegős sütőt, tisztítsa meg, majd tegye vissza a dobozába, és tárolja hűvös, száraz helyen.

# HIBAEELHÁRÍTÁS

Probléma	Lehetséges okok	Megoldás
Nem kapcsol be a készülék	A tápkábel nincs bedugva a hálózati aljzatba	Dugja be a tápkábelt egy földelt hálózati aljzatba.
	Nem választott ki főzési módot	Kattintson a modellválasztó gombra a megfelelő főzési mód kiválasztásához, majd kattintson a BE/KI gombra.
	Nem kattintott a BE/KI gombra a főzési mód kiválasztása után	Kattintson a BE/KI gombra.
Az étel nyers marad, amikor lejár az idő	Túl sok étel van a kosárban	Süsse az ételt több részletben.
	A beállított hőmérséklet túl alacson	YÁllítson be megfelelő hőmérsékletet, és süsse újra az ételt.
	A főzési idő rövid	Állítson be megfelelő főzési időt, és süsse újra az ételt.
Az étel nem sül egyenletesen	Néhány ételt közben meg kell rázni	A főzési folyamat közepén húzza ki a fiókot, és rázza meg az átfedő ételek szétválasztásához, majd tolja vissza a fiókot a főzés folytatásához.
Fried food is not crisp	Some food materials have to be fried with oil	Plush a thin layer of oil on the surface of the food material first then start to fry them.
Nem lehet simán visszatolni a fiókot a készülékbe	Túl sok étel van a fiókban, túl nehéz	Az étel a kosárban nem haladhatja meg a maximális vonalat.
	A kosár nincs megfelelően elhelyezve a fiókban	Nyomja be a kosarat a fiókba.
	A fogantyú rúd elakadt	Helyezze a fogantyú rudat vízszintes helyzetbe.
Füst	Zsíros ételt süt	Normális jelenség.
	A sütő tartalmaz olajat az előző haszn	nKáélarjűtbkó, ltisztítsa meg a fiókot és a kosarat használat után.

## TECHNIKAI SPECIFIKÁCIÓK

Teljesítmény: 2400W (1200W+1200W)

Feszültség: 220-240V ~

Frekvencia: 50/60Hz

Kosár kapacitása: 4.5L+4.5L

### Áraltmatlanítás:



Ez a jelölés azt jelzi, hogy ezt a terméket az EU területén nem szabad a háztartási hulladékkal együtt áraltmatlanítani. Az ellenőrizetlen hulladékkezelésből eredő környezeti vagy egészségügyi károk megelőzése érdekében felelősségteljesen hasznosítsa újra, hogy elősegítse az anyagi erőforrások fenntartható újrafelhasználását. Használt készülékének visszajuttatásához használja a visszavételi és gyűjtési rendszereket, vagy lépjen kapcsolatba azzal a kereskedővel, ahol a terméket vásárolta. Ők gondoskodnak a termék környezetbarát újrahazsnosításáról.

Само за домашна употреба.  
Внимателно прочитајте ги упатствата за употреба пред употреба.

## ДИЈАГРАМ НА СТРУКТУРА НА ПРОИЗВОДОТ

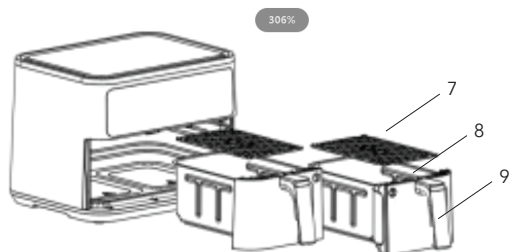
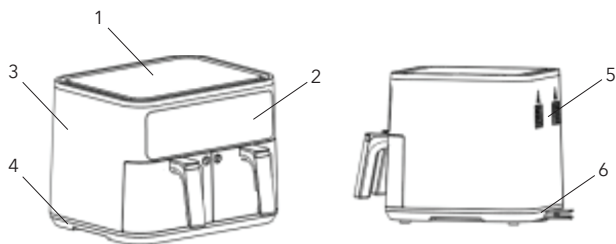

1. Горна капа
2. Приказ
3. Надв решна обвивка
4. Постамент
5. Излез
6. Компоненти на партиција
7. Кошница
8. Тенцере
9. Рачка

## ПАКУВАЊЕ СО РАЧКИ ШТО СЕ ОТСТРАНУВААТ

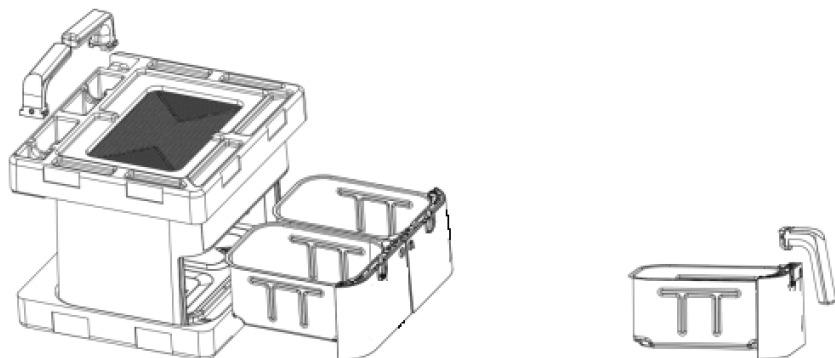

# КОНТРОЛЕН ПАНЕЛ

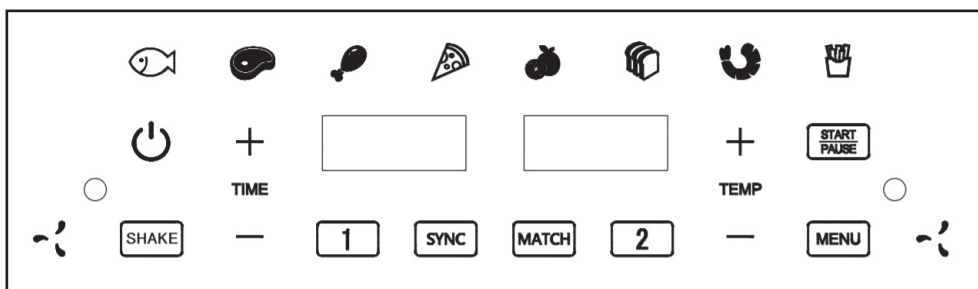

## КОРИСТЕЊЕ НА AIRFRY

Вовед во функција и индикатори за изведба:

- 12 операции на копчиња на допир;
- Иконите на 8-те функционални копчиња од менито се бели LED диоди;
- Иконата на копчето за вклучување е црвена и зелена LED;
- 4 бели дигитални цевки наизменично го прикажуваат времето и температурата;
- Прилагодлив опсег на температура: 40-200 0C;
- Прилагодлив временски опсег: 01~60min, 1 час~24 часа;
- По отворањето на вратата, соодветната дигитална цевка го прикажува POT
- Излезна фреквенција на звучникот: 2KHz Грешка:  $\pm 2\%$ ;
- NTC заштита од краток спој и отворено коло;
- Стандардна температурна единица: 0C
- Грешка во контролата на температурата:  $\pm 15 0C$ ;
- Автоматски запира кога температурата ќе надмине 240 0C;
- Напојување: AC 220V~240V 50Hz.

## ОПИС НА СПЕЦИФИЧНА ФУНКЦИЈА

- Поврзете го напојувањето, вметнете две експлозивни буриња и иконата за напојување ќе светне црвено;
- Кликнете на копчето за вклучување, иконата за вклучување ќе се претвори во зелена и ќе влезе во состојба на избор на режим;
- Во неработен режим, по 5 минути без никаква операција, напојувањето автоматски ќе се исклучи и иконата за напојување ќе стане црвена;
- Кликнете на копчето **MENU** за да го изберете менито и избраното мени ќе почне да трепка, додека другите 7 режими ќе останат вклучени;
- Кликнете на температура+, - за слободно прилагодување на температурата;
- Кликнете на time+, - за слободно прилагодување на времето;
- За секој избран режим, размената на време/температура ги прикажува соодветната температура и време;
- Откако ќе го изберете саканото мени, кликнете на копчето **START PAUSE** за да почне машината да работи;
- Во тоа време, избраното мени ќе остане вклучено, додека другите менија ќе се изгаснат и ќе се прикаже екранот за размена на температура/време;
- Прилагодлив температурен опсег, слободно прилагодлив од 40 до 200 0C, со чекори од 5 0C (слободно прилагодлив при работа);
- Прилагодлив опсег на временска вредност: 01~60min/1h~24h, слободно прилагодлив во чекори од 1min/1h (слободно прилагодлив при работа);
- Кога машината работи, притиснете го копчето за почеток/пауза за да паузирате и светлото за вклучување ќе биде зелено кога ќе се паузира;
- Кога машината работи, кликнете на копчето за исклучување (дигиталниот дисплеј покажува Крај, а моторот ќе престане по одложување од 20 секунди), потоа звучникот КРАЈ ќе се огласи 5 пати, а иконата за напојување ќе стане црвена;

# УПАТСТВО ЗА КОРИСТЕЊЕ

## Вклучување

1. Откако кофата за пржење со двојна насока ќе се стави во тенџерето и ќе се вклучи целата машина, сите копчиња и дисплеи ќе светнат 1 секунда, потоа звучникот ќе се огласи еднаш и иконата за вклучување ќе светне црвено за да влезе режим на подготвеност;
2. Ако кофата за пржење не е вметната во тенџерето, соодветната дигитална цевка од страната на корпата за пржење го прикажува Pot;
3. Секогаш кога ќе се кликне на копчето, звучникот ќе се огласи еднаш за 0,2 секунди

## Избор на режим

1. Притиснете го црвеното копче за вклучување, „1“, „2“ и „MATCH“ ќе светнат, а копчето за вклучување ќе стане зелено. Влезете во страницата за избор на режим.
2. На страницата за избор на режим, можете да кликнете „1“, „2“ за да изберете лево/десно буре за независно и слободно работење или кликнете „SYNC“ за да изберете синхрона операција со двојна цевка.
3. Повторно притиснете го зеленото копче за вклучување под менито за избор на режим за да се вратите во режим на подготвеност (со црвеното копче за вклучување осветлено посебно).

## Избор на мени и прилагодување на параметрите

1. Иконата што одговара на „1“ или „2“ во менито за избор на режим трепка и стандардно нема избор на мени. Во овој момент, сите 8 копчиња од менито се вклучени, а копчето за прилагодување на параметрите е исклучено. Откако ќе изберете кое било од 8-те менија на функции, соодветното избрано мени за функции ќе трепка, со „time“ & “temp” +/-, „Start/Pause“ вклучено и „Sync“ вклучено. Ако избраното мени поддржува трепкање на функцијата SHAKE „тресење“, дигиталната цевка наизменично ќе ги прикажува стандардното време и температура, а форматот на поставките за температурата и времето ќе биде „минути и секунди“.
2. Притиснете ги копчињата „+“ и „-“ за да го прилагодите времето во горните и долните граници на менито. Чекор по 1 минута/1 час. Кога ќе се изврши прилагодувањето на времето  $\pm$ , приказот за времето на цевката pixie останува вклучен. Долго притискајте го и држете го копчето за постојано зголемување или намалување на параметарот на времето. Кога времето е прилагодено на максимум или минимум, копчињата „+“ или „-“ се исклучуваат и копчето е неважечко.
3. Прилагодувањето на температурата на копчињата „+“ и „-“ е ограничено на горните и долните граници на температурата, секој пат на 5  $^{\circ}$ C. Кога температурата е прилагодена на максимум или минимум, копчињата „+“ или „-“ ќе се изгаснат. Кога ќе се изврши прилагодувањето на температурата  $\pm$ , приказот на температурата на дигиталната цевка ќе остане вклучен. Долго притискајте го копчето за постојано зголемување или намалување на временските параметри
4. За да ги прилагодите температурата и времето во работен режим, прво притиснете го копчето „1“ или „2“ и трепкајте. Во овој момент, копчињата за температура и време +/- светат, а потоа притиснете ги копчињата +/- за да се прилагодите.
5. Откако ќе ги поставите времето и температурата, притиснете го копчето „START/PAUSE“ и машината ќе почне да работи. Левото и десното копче за избор на експлозија на цевката ќе останат вклучени. Дигиталната цевка наизменично прикажува време, температура и временско одбројување. (Ако е избрана функцијата за крај на синхронизацијата, функцијата за крај на синхронизација бара да се постават и левата и десната функција за да се стартува)
6. Откако ќе ги изберете менито, можете да кликнете на копчињата за температура и време плус или минус за да ги поставите параметрите за температура и време. Доколку е поддржана функцијата SHAKE, можете да кликнете на копчето „SHAKE“ за да ја вклучите или исклучите функцијата SHAKE. Трепка кога е вклучено и останува вклучено кога е исклучено. Користете го копчето „Синхронизација“ за да ја вклучите или исклучите функцијата за завршување на синхронизацијата, која трепка кога е вклучена и останува вклучена кога е исклучена. (Забелешка: SHAKE и Sync може да се прилагодат само пред да започнете со работа и не може да се отворат или затворат по започнувањето со работа)
7. По поставувањето на параметрите, ако директно го притиснете копчето „End“, машината ќе се врати во режим на подготвеност и само копчето за вклучување ќе светне црвено.

8. Кога двата барабани работат истовремено, копчето „СТАРТ/ПАУЗА“ ќе се огласи со звучен сигнал, а двата барабани ќе застанат и копчето „СТАРТ/ПАУЗА“ и екранот ќе трепкаат. Притиснете го копчето „START/PAUSE“ повторно за да започнете со работа според резервираните поставки.
9. Ако само една од двете корпи е паузирана, притиснете го копчето „1“ или „2“ и ќе трепка, а потоа притиснете го копчето „START/PAUSE“ за да ја паузирате работата.
10. Во работен режим, притиснете го копчето „End“ за да ја прекинете функцијата на машината и да се вратите во режим на подготвеност со звучен сигнал. Моторот продолжува да работи 20 секунди и прикажува „Крај“
11. Ако производот не е во режим на загревање или корисникот престане да работи, производот автоматски ќе се врати во режим на подготвеност по 5 минути, а копчето за вклучување ќе светне црвено.
12. По завршувањето на грејната состојба, машината звони 5 пати и се враќа во режимот „Крај“. Во тоа време, „End“ се прикажува и исклучува, а светлото за напојување станува црвено
13. Кога показното светло на копчето за пружина е исклучено, притискањето на ова копче за пружина е неважечко и нема сигнал за сигнализација; Статусот на показното светло на копчето за пролет е вклучено, а ова пролетно копче е ефективно копче за работа.
14. Од работа до крајот на одбројувањето: „End“ се прикажува, светлото на копчето „End“ е исклучено (копчето е неважечко), а воздушното ладење трае 20 секунди. Од работа до запирање, пауза и одбројување, воздушно ладење 20 секунди.
15. Функција за исклучување на меморијата, ефективна во рок од 5 минути од времето на меморијата. Во нормален режим, ако има пет последователни прекини на струја во рок од 5 минути, програмата ќе утврди ненормална состојба, а меморијата за прекин на електричната енергија ќе се откаже и ќе влезе во режим на подготвеност.
16. За време на работата: Ако трепкаат менија и копчиња и не се притиснат копчиња во рок од 5 секунди, излезете од трепкањето.

## Синхронизирај крајна функција (SYNC)

1. Завршна функција за синхронизација „синхронизација завршница“. Пред да започнете и да работи, поставете го правилно, но не може да се постави откако ќе се стартува и работи
2. Притиснете го копчето „START/PAUSE“ за да почне да работи. Прво ќе почне да работи долго поставената корпа за минирање, а потоа на другиот LCD екран ќе се прикаже „HOLD“. Кога времето на корпата за минирање на двете страни ќе достигне исто ниво, двете корпи за минирање ќе работат заедно.
3. Во состојба на копчето „SYNC“, ако едната страна од цевката не е поставена, притискањето на копчето „START/PAUSE“ нема да започне. Непоставеното копче за минирање на цевката трепка и звучникот бара грешка за поставување на соодветното мени и параметри за минирање на цевката или притиснете го копчето „SYNC“ за да ја откажете оваа функција.
4. Ако прилагодувањето на времето за почеток на работното минирање на цевката е пониско од цевката за минирање на страната „HOLD“, цевката за минирање на страната „HOLD“ ќе почне да работи и копчето „SYNC“ ќе се изгасне.
5. Ако времето на експлозија на страната „HOLD“ е прилагодено да биде подолго од времето на експлозија на веќе започнатата работна страна, корпата за експлозија „HOLD“ веднаш ќе почне да работи, а страницната корпа за експлозија „SYNC“ ќе оди надвор.

## Синхронен почетен режим (MATCH)

1. Откако ќе го притиснете копчето „MATCH“, изберете го менито и притиснете го копчето „START/PAUSE“ за да започне операцијата.
2. Притиснете го копчето „START/PAUSE“ и двете страни ќе почнат да работат истовремено. LCD дисплејот ќе ги прикаже истото време и температура, а копчињата за избор на експлозија на левата и десната цевка ќе светат.
3. Во работен режим, копчињата „+“ и „-“ за температура и време ги зголемуваат и намалуваат LCD екраните од двете страни истовремено.
4. Во работен режим, притиснете го копчето „1“ или „2“ и трепкајте, притиснете ги копчињата „+“ и „-“ за да го прилагодите времето и температурата на избраната корпа и излезете од „MATCH“. Копчето „MATCH“ ќе се исклучи.
5. Кога работи „MATCH“: „MATCH“ е секогаш вклучен.









## Функција за тресење

1. Превртете ја функцијата за барање храна, побарајте да трепка копчето SHAKE. Пред да започнете со операцијата, доколку сакате да откажете, можете да го притиснете копчето „SHAKE“.
2. Има функција „тресење“ на една рута и кога ќе се активира, светлото „тресење“ ќе се исклучи. Откако ќе ја изберете соодветната рута, ќе трепка за да покаже дека маршрутата има функција за тресење и ќе го преврти потсетникот за храна. Нема функција „тресење“ за двете буриња за пржење, а „тресењето“ ќе се изгасне по стартувањето
3. Потсетникот „SHAKE“ е стандардно овозможен според соодветната функција на менито и може да се исклучи со притискање на копчето „SHAKE“ пред да се стартува. По извршувањето, кога ќе биде побарано да се преврти, известувањето за „тресење“ трепка, а звучникот ве поттикнува 4 пати. Можете да го притиснете копчето или да ја превртите корпата за пржење за да ја исклучите.

## Експлодирачка екстракција на кофа

1. Во функциите „SYNC“ и „MATCH“, кога двете страни на корпата за пржење работат истовремено, извадете ја левата или десната кофа за пржење, паузирајте ги двете страни на корпата за пржење, а другата тава се лади со воздух за 20 секунди.
2. Ако корпата за пржење се врати во рок од 5 минути, двете корпи за пржење ќе почнат да работат истовремено според поставеното време.
3. Ако цевката не се врати во рок од 5 минути, запрете и излезете од режимот на подготвеност додека другата страна е во функција.
4. Приказот на „Пот“ се прикажува кога бурето е отворено, додека другите индикаторски светла ја следат состојбата на пауза, како што се дигиталната цевка, функционалните копчиња, копчињата за пауза трепкаат и трепкаат SYNC, Shake и MATCH ако се активирани.

### AF900BSD МЕНИ

Сериски број	Мени	Температура °C	Стандардно време (мин)	Опсег на прилагодување на времето (мин)	Опсег на прилагодување на температурата	Протресете
1		160	15	1-60	80-200 °C	2/3 од работното време ШЕЈК
2		170	15	1-60	80-200 °C	2/3 од работното време ШЕЈК
3		200	25	1-60	80-200 °C	2/3 од работното време ШЕЈК
4		150	12	1-60	80-200 °C	Нема потреба да се превртува
5		70	8H	1-24H	40-80 °C	Нема потреба да се превртува
6		150	12	1-60	80-200 °C	Нема потреба да се превртува
7		180	8	1-60	80-200 °C	2/3 од работното време ШЕЈК
8		200	20	1-60	80-200 °C	2/3 од работното време ШЕЈК

## ВНИМАНИЕ!

1. Ве молиме внимателно подгответе го упатството за употреба, пред да го користите производот. Чувајте го прирачникот за упатување во иднина;
2. Производот содржи електронски елементи и грејни елементи. Не ставајте го во вода и не мијте го со вода;
3. Не покривајте ги влезот и излезот на воздухот на процесот на работа. Не допирајте ја внатрешноста на производот, избегнувајте изгореници;
4. Не полнете масло во корпата или фиоката, во спротивно може да предизвика пожар;
5. Воздухот со висока температура ќе истеква низ излезот за време на процесот на работа на производот. Ве молиме држете безбедно растојание. Не ставајте ги рацете и/или лицата блиску до штекерот. Кога ќе ја извадите фиоката, внимавајте на воздухот со висока температура.

## ПРЕДУПРЕДУВАЊЕ!

- Ве молиме користете го напонот наведен во производот за да избегнете електричен удар, пожар и други несреќи;
- Ве молиме ексклузивно користете штекер над 16А. Ако се користи со друг електричен апарат, штекерот лесно ќе биде абнормална треска, дури и искра;
- Не го оштетувајте, силно влечете го или извртувајте го кабелот за напојување, користете го носете тешки товари или преобразувајте го за да избегнете електричен удар, пожар и други несреќи. Оштетениот кабел за напојување мора да го поправи производителот, одделот за одржување и друг сличен стручен персонал за одржување;
- Ве молиме не приклучувајте и исклучувајте со влажни раце, во спротивно, лесно предизвикувајте струен удар;
- Ве молиме чувајте го приклучокот чист за да избегнете катастрофа;
- Лице или лице со физичка или мета попреченост, недостаток на искуство и знаење како да се користи производот, да се раководи од лице со искуство во употреба за користење на производот и одговорна безбедност;
- Цврсто приклучете го приклучокот, инаку лесно може да предизвика електричен удар, краток спој, пушење, искри и други опасни;
- Не дозволувајте децата да контактираат со штекерот и приклучокот за да избегнете струен удар;
- Чувајте го производот подалеку од деца за да избегнете изгореници, електричен удар и/или други оштетувања;
- Не ставајте го производот на или во близина на запалив или експлозивен материјал, како што се покривки, завеси и други, за да избегнете опасност од пожар;
- Ве молиме ставете го производот на 30 см од сидот или мебелот за да избегнете оштетување на сидот или мебелот.
- Апаратите не се наменети за ракување со надворешен тајмер на посебен систем за далечинско управување
- Овој апарат е наменет за употреба во домаќинствата и слични апликации како на пр
  - персоналот кујнски области во продавници, канцеларии и други работни средини;
  - земјоделски куќи;
  - од клиенти во хотели, мотели и други средини од резиденцијален тип;
  - средини од типот ноќевање со појадок.
- Овој апарат може да го користат деца на возраст од 8 години па нагоре, доколку им е даден надзор или упатство за користење на апаратот на безбеден начин и ако ги разбираат опфатените опасности. Чистењето и одржувањето на корисникот не смеат да го вршат деца освен ако се постари од 8 години и се под надзор. Чувајте го апаратот и неговиот кабел подалеку од дофат на деца помали од 8 години.



# ИНСТРУКЦИЈА

1. Вметнете го кабелот за напојување во заземјениот штекер;
2. Ракувајте со контролната табла за да ја поставите потребната температура (40~2000C)
3. Поставете го Тајмерот на 3 минути за претходно загревање.
4. Времето потребно за ракување со поставувањето на контролната табла
5. Кога ќе се исклучи индикаторот за избраното мени, внимателно извлечете ја фиоката за пржење од апаратот, ставете ја храната внатре во корпата за пржење (Внимание: не ја надминувајте максималната линија); Вратете ја фиоката за пржење на производот;

## ЗАБЕЛЕШКА

За подобар резултат на готвењето, превртете ги состојките со тресење на корпата на средината на процесот на готвење.

## НЕГА И ОДРЖУВАЊЕ

1. Ве молиме исклучете го кабелот за напојување и оставете го да се излади пред да ги исчистите производите.
2. Фиоката и корпата за фритеза и површината на фритезата достапниот детергент и сунѓер за чистење не користете тврда жица за чистење за да избегнете оштетување на површината.
3. Користена влажна крпа за бришење на површината на фритезата не користете корозивни течности за чистење. И исчистете го навреме откако ќе завршите со готвењето.
4. Не ставајте го кабелот за напојување или целиот производ во вода за да спречите водата во машината да влијае на безбедното користење.
5. Ако не користите фритеза долго време, исчистете ја, потоа ставете ја во кутија и чувајте ја на ладно и суво место.

## РЕШАВАЊЕ НА ПРОБЛЕМИ

Проблем	Можни причини	Решение
Не функционира	Кабелот за напојување не е ставен во штекерот	Вметнете го блиску кабелот за напојување во заземјениот штекер.
	Не го поставив моделот за готвење	Кликнете на копчето за избор на модел за да изберете го ценат моделот за готвење, а потоа кликнете на копчето ВКЛУЧЕНО/ИСКЛУЧЕНО
	Не кликнав на копчето ВКЛУЧУВАЊЕ/ИСКЛУЧЕНО по изборот на модел за готвење.	Кликнете на копчето ON/OFF
Храната е ретка кога нема време	Премногу храна во корпата	Пржете ја храната наизменично
	Поставената температура е премногу ниска	Поставете ја на соодветна температура, повторно испржете ја храната.
	Времето за готвење е кратко	Поставете соодветно време за готвење, повторно испржете ја храната.

Проблем	Можни причини	Решение
Не ја пржи храната рамномерно	Некој тип на прехранбен материјал треба да се тресе во средината на времето за готвење	Во средината на процесот на готвење, извлечете ја фиоката и протресете ја за да се оддели преклопениот прехранбен материјал, а потоа турнете ја фиоката назад за да продолжите.
Пржената храна не е крцкава	Некои прехранбени материјали мора да се пржат со масло	На површината на прехранбениот материјал прво намачкајте тенок слој масло, а потоа почнете да ги пржите.
Не може непречено да ја туркате фиоката назад до производот	Фиоката со премногу прехранбени материјали е премногу тешка	Прехранбениот материјал во корпата не може да го надмине максимумот. линија.
	Кошницата не е правилно поставена во фиоката.	Притиснете ја корпата во фиоката.
	Рачката заглавена	Ставете ја рачката во хоризонтална положба.
Чадење	Пржење мрсна храна	Нормален феномен.
	Фризерот содржи масло од последната употреба	Ве молиме исчистете ги фиоката и корпата по употреба.

## ТЕХНИЧКИ СПЕЦИФИКАЦИИ

Моќност: 2400W (1200W+1200W)

Напон: 220-240V

Фреквенција: 50/60Hz

Капацитет на корпа за пржење: 4,5L+4,5L

### Правилно отстранување на овој производ:



Оваа ознака покажува дека овој производ не треба да се фрла со друг отпад од домаќинството низ ЕУ.

За да спречите можна штета на животната средина или на човековото здравје од неконтролирано депонирање отпад, рециклирајте го одговорно за да промовирате одржлива повторна употреба на материјалните ресурси. За да го вратите користениот уред, користете ги системите за враќање и наплата или контактирајте со продавачот каде што е купен производот. Тие можат да го земат овој производ за еколошки безбедно рециклирање.

Doar pentru uz casnic.  
Citiți acest manual înainte de utilizare.

## SCHIȚA STRUCTURII PRODUSULUI

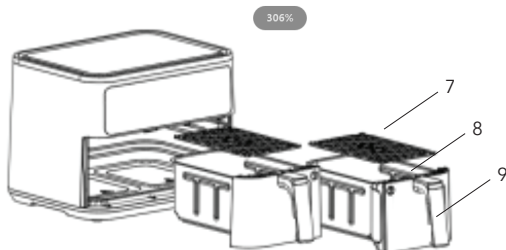
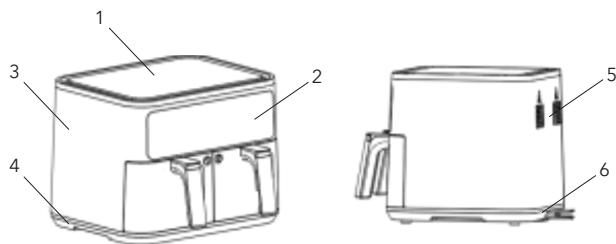

1. Capac superior
2. Afișaj
3. Capac exterior
4. Piedestal
5. Evacuare
6. Componente separare
7. Coș
8. Oală
9. Mâner

## AMBALAJ CU MÂNERE DETAȘABILE

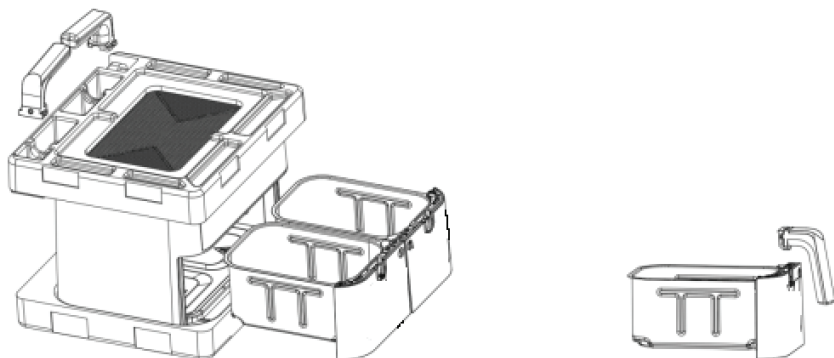

# PANOU DE CONTROL

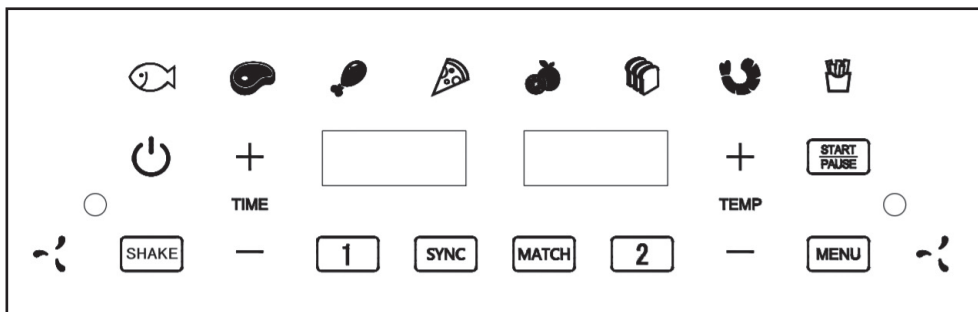

## UTILIZAREA FRITEUZEI

Introducerea funcției și indicatori de performanță:

- 12 operațiuni cu butonul tactil;
- Pictogramele celor 8 taste de meniu funcțional sunt LED-uri albe;
- Pictograma butonului de alimentare este LED roșu și verde;
- 4 tuburi digitale albe afișează alternativ timpul și temperatura;
- Domeniu de reglare a temperaturii: 40-200 0C;
- Interval de timp reglabil: 01~60min, 1 oră~24 ore;
- După deschiderea ușii, tubul digital corespunzător afișează POT
- Frecvența de ieșire a soneriei: 2KHz Eroare: ± 2%;
- Protecție la scurtcircuit și la circuit deschis NTC;
- Unitate de temperatură implicită: 0C
- Eroare de control al temperaturii: ± 15 0C;
- Oprește automat când temperatura depășește 2400C;
- Alimentare: AC 220V~240V 50Hz.

## DESCRIEREA FUNCȚIILOR

- Conectați sursa de alimentare, introduceți două butoaie de explozie, iar pictograma de alimentare se va aprinde în roșu;
- Faceți clic pe butonul de pornire, pictograma de alimentare se va deveni verde și va intra în starea de selecție a modului;
- În modul nefuncțional, după 5 minute fără nicio operațiune, alimentarea se va opri automat și pictograma de alimentare se va deveni roșie;
- Faceți clic pe tasta pentru **MENU** a selecta meniul, iar meniul selectat va începe să clipească, în timp ce celelalte 7 moduri vor rămâne aprinse;
- Faceți clic pe temperatură+, - pentru a regla liber temperatura;
- Faceți clic pe time+, - pentru a regla liber ora;
- Pentru fiecare mod selectat, schimbul de timp/temperatura afișează temperatura și ora corespunzătoare;
- După selectarea meniului dorit, faceți clic pe butonul pentru **START PAUSE** a porni aparatul;
- În acest moment, meniul selectat va rămâne aprins, în timp ce celelalte meniuri se vor stinge și va fi afișat afișajul schimbului de temperatură/timp;
- Interval de temperatură reglabil, liber de la 40 la 200 0C, cu trepte de 5 0C (reglabil liber în timpul funcționării);
- Interval reglabil al valorii timpului: 01~60min/1h~24h, reglabil in trepte de 1min/1h (reglabil liber in timpul funcționării);
- Când mașina funcționează, apăsați butonul de pornire/pauză pentru a întrerupe, iar ledul de alimentare va fi verde când este întrerupt;
- Când mașina funcționează, faceți clic pe butonul de oprire (afișajul digital arată Sfârșit, iar motorul se va opri după o întârziere de 20 de secunde), apoi soneria de sfârșit va suna de 5 ori, iar pictograma de alimentare va deveni roșie;

# INSTRUCȚIUNI PENTRU UTILIZARE

## Pornire

1. După ce coșul de prăjire dublă este introdus în oală și întreaga mașină este pornită, toate butoanele și afișajele se vor aprinde timp de 1 secundă, apoi soneria va suna o dată, iar pictograma de alimentare se va aprinde în roșu pentru a intra Mod de așteptare;
2. Dacă coșul pentru prăjit nu este introdus în oală, tubul digital corespunzător de pe partea laterală a coșului de prăjit afișează Pot;
3. De fiecare dată când se apasă butonul, soneria va suna o dată timp de 0,2 secunde.

## Selectarea modului

1. Apăsați butonul roșu de alimentare, „1”, „2” și „MATCH” se vor aprinde, iar butonul de pornire va deveni verde. Intrați în pagina de selecție a modului.
2. Pe pagina de selecție a modului, puteți face clic pe „1”, „2” pentru a selecta butoalele stânga/dreapta pentru o funcționare independentă și liberă sau puteți face clic pe „SYNC” pentru a selecta funcționarea sincronă cu două butoale.
3. Apăsați din nou butonul verde de alimentare din meniul de selectare a modului pentru a reveni la modul de așteptare (cu butonul roșu de alimentare iluminat separat).

## Selectarea meniului și reglarea parametrilor

1. Pictograma corespunzătoare „1” sau „2” din meniul de selecție a modului clipește și nu există nicio selecție de meniu în mod implicit. În acest moment, toate cele 8 butoane de meniu sunt activate, iar butonul de ajustare a parametrilor este oprit. După selectarea oricăruia dintre cele 8 meniuri de funcții, meniul de funcții selectat corespunzător va clipi, cu „time” & „temp” +/-, „Start/Pauză” pornit și „Sync” activat. Dacă meniul selectat acceptă funcția SHAKE „agitare” intermitent, tubul digital va afișa alternativ ora și temperatura implicite, iar formatul setărilor de temperatură și timp va fi „minute și secunde”.
2. Apăsați tastele „+” și „-” pentru a regla ora în limitele superioare și inferioare ale meniului. Pas cu 1 minut/1 oră. Când se efectuează reglarea timpului ±, afișajul timpului tubului Nixie rămâne aprins. Apăsați lung și mențineți apăsat butonul pentru a crește sau a micșora continuu parametrul de timp. Când timpul este ajustat la maxim sau minim, tastele „+” sau „-” se opresc, iar butonul este invalid.
3. Reglarea temperaturii butoanelor „+” și „-” este limitată la limitele superioare și inferioare ale temperaturii, de fiecare dată la 5 0C. Când temperatura este reglată la maxim sau minim, butoanele „+” sau „-” se vor stinge. Când se face reglarea temperaturii ±, afișajul temperaturii tubului digital va rămâne aprins. Apăsați lung butonul pentru a crește sau a micșora continuu parametrul de timp.
4. Pentru a regla temperatura și timpul în modul de lucru, mai întâi apăsați butonul „1” sau „2” și clipește. În acest moment, tastele pentru temperatură și timp +/- se aprind, apoi apăsați tastele +/- pentru a regla.
5. După setarea orei și temperaturii, apăsați butonul „START/PAUZĂ” și mașina va începe să funcționeze. Luminile tastei de selecție a exploziei butoiului din stânga și din dreapta vor rămâne aprinse. Tubul digital afișează alternativ timpul, temperatura și numărătoarea inversă a timpului. (Dacă este selectată funcția de încheiere a sincronizării, funcția de încheiere a sincronizării necesită setarea atât a funcțiilor stânga, cât și a celei din dreapta pentru a începe)
6. După selectarea meniului, puteți face clic pe tastele plus sau minus de temperatură și timp pentru a seta parametrul de temperatură și timp. Dacă funcția SHAKE este acceptată, puteți face clic pe butonul „SHAKE” pentru a activa sau dezactiva funcția SHAKE. Clipește când este pornit și rămâne aprins când este oprit. Utilizați butonul „Sincronizare” pentru a activa sau dezactiva funcția de finalizare a sincronizării, care clipește când este pornită și rămâne activată când este oprită. (Notă: SHAKE și Sync pot fi ajustate numai înainte de începerea lucrului și nu pot fi deschise sau închise după începerea lucrului)
7. După setarea parametrilor, dacă apăsați direct butonul „End”, aparatul va reveni în modul de așteptare și doar butonul de pornire se va aprinde în roșu.
8. Când cele două tobe lucrează simultan, butonul „START/PAUSE” va emite un bip, iar cele două tobe se vor opri, iar butonul „START/PAUSE” și afișajul vor clipi. Apăsați din nou butonul „START/PAUZĂ” pentru a începe lucrul conform setărilor rezervate.
9. Dacă numai una dintre cele două găleți este întreruptă, apăsați butonul „1” sau „2” și va clipi, apoi apăsați butonul „START/PAUSE” pentru a întrerupe operarea.

10. În modul de lucru, apăsați butonul „End” pentru a opri funcția mașinii și a reveni în modul de așteptare cu un semnal sonor. Motorul continuă să funcționeze timp de 20 de secunde și afișează „End”
11. Dacă produsul nu este în modul de încălzire sau utilizatorul încetează să funcționeze, produsul va reveni automat în modul standby după 5 minute, iar butonul de pornire se va aprinde în roșu.
12. După terminarea stării de încălzire, mașina sună de 5 ori și revine la modul „Sfârșit”. În acest moment, „End” este afișat și stins, iar ledul de alimentare devine roșu
13. Când indicatorul luminos al butonului cu arc este stins, apăsarea acestui buton cu arc este invalidă și nu există un semnal sonor; Starea indicatorului luminos al butonului cu arc este aprinsă, iar acest buton cu arc este un buton operabil eficient.
14. De la serviciu până la sfârșitul numărătorii inverse: „End” este afișat, lumina butonului „End” este stins (butonul este invalid), iar răcirea cu aer durează 20 de secunde. De la serviciu până la oprire, pauză și numărătoare inversă, răcit cu aer timp de 20 de secunde.
15. Opriti funcția de memorie, efectivă în 5 minute de timp de memorie. În modul normal, dacă există cinci întreruperi consecutive de curent în decurs de 5 minute, programul va determina o stare anormală, iar memoria de întrerupere a curentului va fi anulată și va intra în modul de așteptare.
16. În timpul funcționării: Dacă există meniuri și butoane care clipeșc și nu este apăsat niciun buton în 5 secunde, ieșiți să dipească.

## Funcția Sync End (SYNC)

1. Funcția de încheiere a sincronizării „sync finish”. Înainte de a porni și de a rula, setați-l corect, dar nu poate fi setat după pornire și funcționare
2. Apăsați butonul „START/PAUSE” pentru a începe lucrul. Cupa de sablare cu setare lungă va începe să funcționeze mai întâi, iar apoi celălalt LCD va afișa „HOLD”. Când timpul găleții de sablare pe ambele părți atinge același nivel, cele două găleți de sablare vor funcționa împreună.
3. În starea tastei „SYNC”, dacă o parte a cilindrului nu este setată, apăsarea tastei „START/PAUSE” nu va începe. Butonul lateral dezactivat de sablare a butoiului clipește și soneria afișează o eroare pentru a seta meniul și parametrii corespunzători de sablare a butoiului sau apăsați butonul „SYNC” pentru a anula această funcție.
4. Dacă reglarea timpului de începere a timpului de sablare a butoiului de lucru este mai mică decât a butoiului de sablare din partea „HOLD”, cilindrul de sablare din partea „HOLD” va începe să funcționeze și tasta „SYNC” se va stinge.
5. Dacă timpul de explozie al părții „HOLD” este ajustat pentru a fi mai mare decât timpul de explozie al părții de lucru deja începută, găleata de explozie laterală „HOLD” va începe imediat să funcționeze, iar găleata de explozie laterală „SYNC” va ieși.

## Mod Synchronous Start (MATCH)

1. După apăsarea butonului „MATCH”, selectați meniul și apăsați butonul „START/PAUSE” pentru a începe funcționarea.
2. Apăsați butonul „START/PAUSE” și ambele părți vor începe să funcționeze simultan. Ecranul LCD va afișa aceeași oră și temperatură, iar tastele de selectare a exploziei butoiului din stânga și din dreapta se vor aprinde.
3. În modul de lucru, butoanele „+” și „-” pentru temperatură și timp cresc și scad afișajele LCD de pe ambele părți simultan.
4. În modul de lucru, apăsați butonul „1” sau „2” și clipește, apăsați butoanele „+” și „-” pentru a regla timpul și temperatura găleții selectate și ieșiți din „MATCH”. Butonul „MATCH” se va dezactiva.
5. Când funcționează „MATCH”: „MATCH” este întotdeauna activat.









## Funcția de agitare

1. Întoarceți funcția de indicare a alimentelor, solicitați să clipească tasta SHAKE. Înainte de a începe funcționarea, dacă doriți să anulați, puteți apăsa tasta „SHAKE”.
2. Există o funcție de „agitare” pe o rută, iar atunci când este activată, lumina de „agitare” se va stinge. După selectarea rutei corespunzătoare, va clipi pentru a indica faptul că traseul are o funcție de agitare și va răsturna memento-ul de mâncare. Nu există nicio funcție de „agitare” pentru ambele butoaie de prăjire, iar „agitarea” se va stinge după pornire
3. Memento-ul „SHAKE” este activat în mod implicit conform funcției de meniu corespunzătoare și poate fi dezactivat apăsând butonul „SHAKE” înainte de a rula. După rulare, când vi se solicită să răsturnați, mesajul „agitare” clipește, iar soneria afișează de 4 ori. Puteți apăsa butonul sau răsturna găleata pentru a o opri.

## Extragerea găleții

1. În funcțiile „SYNC” și „MATCH”, când ambele părți ale găleții de prăjire funcționează simultan, scoateți o găleată de prăjire din stânga sau din dreapta, întrerupeți ambele părți ale găleții de prăjit, iar cealaltă oală este răcită cu aer pentru 20 de secunde.
2. Dacă găleata de prăjit este returnată în decurs de 5 minute, ambele găleți de prăjit vor începe să funcționeze simultan în funcție de timpul stabilit.
3. Dacă cilindrul nu este returnat în decurs de 5 minute, opriți și părăsiți modul de așteptare în timp ce cealaltă parte rămâne în funcțiune.
4. Afișajul „Pot” este afișat atunci când butoiul este deschis, în timp ce alte lumini indicatoare urmăresc starea de pauză, cum ar fi tubul digital, tastele funcționale, tastele de pauză care clipește și SYNC, Shake și MATCH clipește dacă sunt activate.

### AF900BSD MENU

Număr serie	Meniu	Temperatură °C	Timp implicit (min)	Interval ajustare timp	Interval ajustare temperatură	Agitare
1		160	15	1-60	80-200 °C	2/3 din orele de lucru, agitați
2		170	15	1-60	80-200 °C	2/3 din orele de lucru, agitați
3		200	25	1-60	80-200 °C	2/3 din orele de lucru, agitați
4		150	12	1-60	80-200 °C	Nu este necesar.
5		70	8H	1-24H	40-80 °C	Nu este necesar.
6		150	12	1-60	80-200 °C	Nu este necesar.
7		180	8	1-60	80-200 °C	2/3 din orele de lucru, agitați
8		200	20	1-60	80-200 °C	2/3 din orele de lucru, agitați

### ! ATENȚIE!

1. Vă rugăm să citiți cu atenție manualul de instrucțiuni, înainte de a utiliza produsul. Păstrați manualul pentru referință în viitor;
2. Produsul conține elemente electronice și elemente de încălzire. Nu-l puneți în apă sau spălați cu apă;
3. Nu acoperiți intrarea și ieșirea aerului în timpul procesului de operare. Nu atingeți interiorul produsului, evitați opărirea;
4. Nu umpleți cu ulei în coș sau sertar, altfel poate provoca incendiu;
5. Aerul la temperatură ridicată va curge prin ieșire în timpul procesului de lucru al produsului. Vă rugăm să păstrați o distanță de siguranță. Nu puneți mâinile și/sau fețele aproape de priză. Când scoateți sertarul afară, aveți grijă la aerul la temperatură ridicată.

## ATENȚIE!

- Vă rugăm să utilizați tensiunea specificată de produs pentru a evita șocurile electrice, incendiile și alte accidente;
- Vă rugăm să utilizați exclusiv priza peste 16A. Dacă este folosit cu alte aparate electrice, priza va funcționa anormal;
- Nu deteriorați, trageți sau răsuciți puternic cablul de alimentare, nu îl utilizați pentru a transporta sarcini grele și nu îl transformați, pentru a evita șocurile electrice, incendiile și alte accidente. Cablul de alimentare deteriorat trebuie reparat de către producător, departamentul de întreținere și alt personal de întreținere profesional similar;
- Vă rugăm să nu conectați și deconectați cu mâinile ude, în caz contrar, provocați cu ușurință șoc electric;
- Vă rugăm să păstrați ștecherul curat pentru a evita dezastrul;
- Persoanele cu dizabilități fizice sau metale, lipsă de experiență și cunoștințe cu privire la modul de utilizare a produsului, să fie ghidate de o persoană cu experiență de utilizare pentru a utiliza produsul în siguranță;
- Conectați strâns, în caz contrar, puteți provoca șoc electric, scurtcircuit, fumat, scântei și alte pericole;
- Nu permiteți copiilor să intre în contact cu priza și ștecherul pentru a evita șocurile electrice;
- Păstrați produsul departe de copii pentru a evita opărirea, șocurile electrice și/sau alte daune;
- Nu așezați produsul pe sau în apropierea materialelor inflamabile sau explozive, cum ar fi fețe de masă, perdele și altele, pentru a evita pericolul de incendiu;
- Vă rugăm să plasați produsul la 30 cm de perete sau de mobilier pentru a evita deteriorarea peretelui sau a mobilierului.
- Aparatele nu sunt concepute pentru a fi acționate cu ajutorul unui temporizator extern al unui sistem separat de telecomandă
- Acest aparat este destinat utilizării în uz casnic și aplicații similare, cum ar fi
  - zonele de bucătărie ale personalului din magazine, birouri și alte medii de lucru;
  - ferme;
  - de către clienți din hoteluri, moteluri și alte medii de tip rezidențial;
  - medii tip pensiune.
- Acest aparat poate fi utilizat de copii cu vârsta de la 8 ani și peste, dacă au primit supraveghere sau au fost instruiți cu privire la utilizarea aparatului într-un mod sigur și înțeleg pericolele implicate.
- Curățarea și întreținerea nu trebuie efectuate de copii decât dacă au mai mult de 8 ani și sunt supravegheați. Nu lăsați aparatul și cablul acestuia la îndemâna copiilor cu vârsta mai mică de 8 ani.

## INSTRUCȚIUNI

1. Introduceți cablul de alimentare în priza cu împământare;
2. Operați panoul de control pentru a seta temperatura necesară (40~2000C)
3. Setează temporizatorul la 3 minute pentru preîncălzire.
4. Timpul necesar pentru a opera configurarea panoului de control
5. Când indicatorul de meniu selectat este stins, trageți cu grijă sertarul de prăjire din aparat, plasați materialul alimentar în interiorul coșului de prăjire (Atenție: nu depășiți linia maximă); Puneți sertarul pentru prăjiti înapoi produsul;

## NOTĂ

Pentru un rezultat mai bun, întoarceți alimentele agitând coșul în timpul procesului de gătire.

## ÎNTREȚINERE ȘI CURĂȚARE

1. Deconectați cablul de alimentare și lăsați-l să se răcească înainte de a curăța produsele.
2. Sertarul friteuzei și coșul și suprafața friteuzei trebuie spălate cu detergent și curățate cu burete, nu utilizați sărmă tare pentru a evita deteriorarea suprafeței.
3. Prosop umed pentru a șterge suprafața friteuzei, nu utilizați lichide corozive pentru curățare. Curățați la timp după ce ați terminat de gătit.
4. Nu puneți cablul de alimentare sau întregul produs în apă pentru a preveni ca apa din mașină să afecteze utilizarea în siguranță.
5. Dacă nu utilizați friteuza cu aer pentru o perioadă lungă de timp, vă rugăm să o curățați, apoi să o puneți în cutie și să o păstrați într-un loc răcoros și uscat.



# DEPANARE

Problemă	Cauză posibilă	Soluție
Nu funcționează.	Cablul de alimentare nu a fost introdus în priză.	Introduceți strâns cablul de alimentare în priza cu împământare.
	Nu a setat modelul de gătit.	Faceți clic pe butonul de selecție a modelului pentru a selecta modelul de gătit apreciat, apoi faceți clic pe butonul ON/OFF
	Nu ați făcut clic pe butonul ON/OFF după ce ați selectat modelul de gătit.	Faceți clic pe butonul ON/OFF
Măncarea este crudă la expirarea timpului.	Prea multă mâncare în coș	Prăjiți mâncarea pe rând
	Temperatura setată este prea scăzută.	Setați la o temperatură adecvată, prăjiți din nou alimentele.
	Timpul de preparare este scurt.	Setați un timp de gătit adecvat, prăjiți din nou alimentele.
Nu a prăjit alimentele în mod uniform.	Unele tipuri de alimente ar trebui scuturate în mijlocul timpului de gătit.	În mijlocul procesului de gătit, trageți sertarul afară și agitați-l pentru a separa alimentele suprapuse, apoi împingeți sertarul înapoi pentru a continua.
Măncarea prăjită nu este crocantă.	Unele alimente trebuie să fie prăjite cu ulei.	Mai întâi puneți un strat subțire de ulei pe suprafața materialului alimentar, apoi începeți să le prăjiți.
Nu se poate împinge ușor sertarul înapoi	Sertarul cu prea multe alimente este prea greu.	Alimentele din coș nu pot depăși linia max.
	Coșul nu este așezat corect în sertar.	Apăsați coșul în sertar.
	Mânerul blocat	Așezați ghidonul în poziție orizontală.
Fumegare	Prăjirea alimentelor uleioase	Fenomen normal.
	Friteuza conține ulei de la ultima utilizare.	Vă rugăm să curățați sertarul și coșul după utilizare.

## SPECIFICAȚII TEHNICE

Putere: 2400W (1200W+1200W)

Tensiune: 220-240V ~

Frecvență: 50/60Hz

Capacitate coș prăjit: 4.5L+4.5L

### Eliminarea corectă a produsului:



Acest marcaj indică faptul că acest produs nu trebuie aruncat împreună cu alte deșuri menajere în întreaga UE.

Pentru a preveni posibilele daune aduse mediului sau sănătății umane prin eliminarea necontrolată a deșeurilor, reciclați-le în mod responsabil pentru a promova reutilizarea durabilă a resurselor materiale.

Pentru a returna dispozitivul folosit, vă rugăm să utilizați sistemele de returnare și colectare sau contactați comerciantul de unde a fost achiziționat produsul. Acesta poate prelua acest produs pentru reciclare sigură pentru mediu.

Samo za uporabo v gospodinjstvu.  
Pred uporabo natančno preberite ta navodila.

## DIAGRAM STRUKTURE IZDELKA

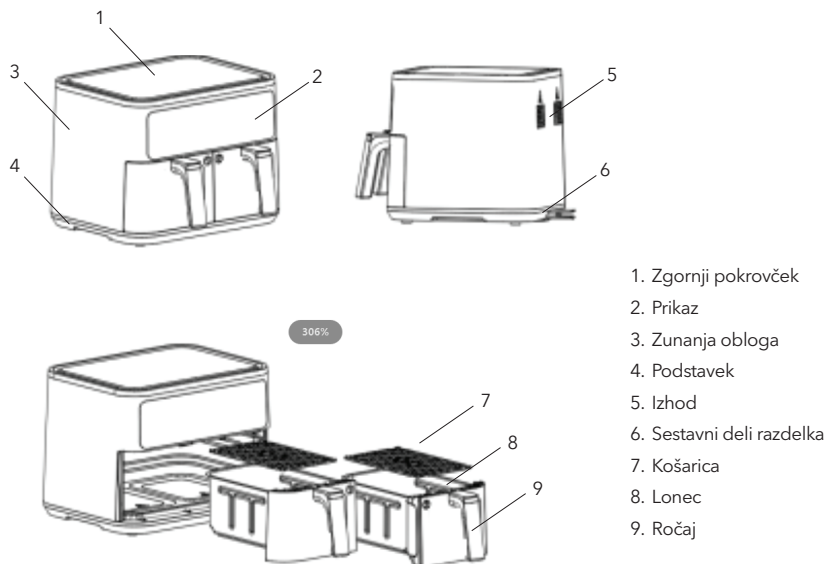

## EMBALAŽA S SNEMLJIVIMI ROČAJI

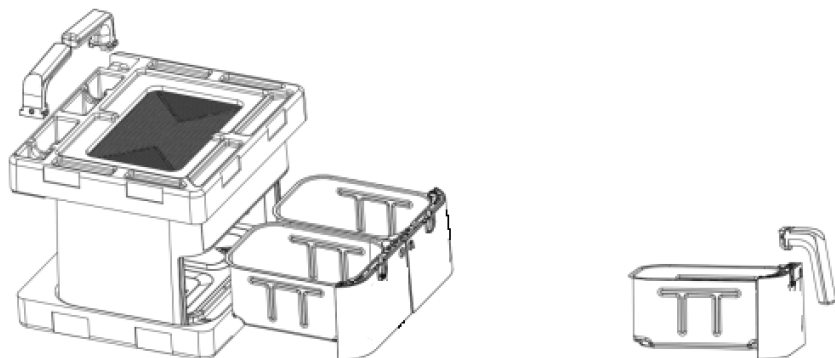

# OVLADALNA PANELELA

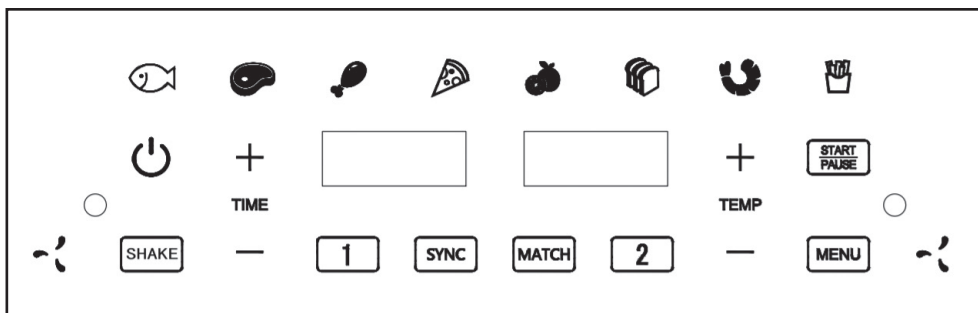

## Z UPORABO SUŠILNIKA AIRFRY

Predstavitev funkcije in kazalniki uspešnosti:

- 12 operacije z gumbi na dotik;
- Ikone 8 funkcijskih tipk menija so bele LED diode;
- Ikona gumba za vklop je rdeča in zelena dioda LED;
- 4 bele digitalne cevi izmenično prikazujejo čas in temperaturo;
- Temperaturno nastavljivo območje: 40-200 C;0
- Nastavljivo časovno območje: 01 ~ 60min, 1 ura ~ 24 ur;
- Ko odprete vrata, se na ustreznih digitalnih cevi prikaže POT
- Izhodna frekvenca zvočnega signala: 2KHz Napaka:  $\pm 2\%$ ;
- Zaščita pred kratkim stikom in odprtim stikom NTC;
- Privzeta enota temperature: 0C
- Napaka nadzora temperature:  $\pm 15\text{ C};0$
- Samodejno se ustavi, ko temperatura preseže 240 C;0
- Napajanje: AC 220V ~ 240V 50Hz.

## OPIS POSEBNE FUNKCIJE

- Priključite napajalnik, vstavite dva eksplozijska sodčka in ikona za napajanje se bo prižgala v rdeči barvi;
- Kliknite gumb za vklop, ikona za vklop se obarva zeleno in preide v stanje izbire načina;
- V nedelujočem načinu se po 5 minutah brez delovanja napajanje samodejno izklopi, ikona napajanja pa postane rdeča;
- S klikom na tipko **MENU** izberete meni, izbrani meni začne utripati, medtem ko ostalih 7 načinov ostane prižganih;
- S klikom na temperaturo+, - lahko poljubno prilagajate temperaturo;
- Če želite poljubno prilagoditi čas, kliknite na čas +, -;
- Pri vsakem izbranem načinu se na izmenjavi časa in temperature prikazeta ustrezna temperatura in čas;
- Ko izberete zeleni meni, kliknite gumb **START PAUSE**, da stroj začne delovati;
- Takrat bo izbrani meni ostal prižgan, drugi meniji pa bodo ugasnili, prikazan pa bo prikaz izmenjave temperature/časa;
- Nastavljivo temperaturno območje, poljubno nastavljivo od 40 do 2000 C, s koraki po 50 C (poljubno nastavljivo med delovanjem);
- Nastavljivo območje časovne vrednosti: 01 ~ 60min/1h ~ 24h, prosto nastavljivo v korakih po 1min/1h (prosto nastavljivo med delovanjem);
- Ko stroj deluje, pritisnite gumb za zagon/zaustavitev, da ga ustavite, in ko je ustavljen, lučka za napajanje sveti zeleno;
- Ko stroj deluje, kliknite gumb za izklop (na digitalnem zaslonu se prikaže Konec in motor se po 20 sekundah zaustavi), nato se petkrat zasliši zvočni signal END, ikona za napajanje pa postane rdeča;

# NAVODILA ZA UPORABO

## Vklop

1. Ko v posodo vstavite dvostransko zajemalko za cvrtje in vklopite celoten aparat, se vsi gumbi in zasloni za 1 sekundo prižgejo, nato se enkrat oglasi zvočni signal, ikona za napajanje pa se rdeče prižge in preide v način pripravljenosti;
2. Če vedro za cvrtje ni vstavljeno v posodo, se na ustrezni digitalni cevki na strani vedra za cvrtje prikaže Pot;
3. Vsakič, ko kliknete gumb, se zvočni signal oglasi enkrat za 0,2 sekunde.

## Izbira načina

1. Pritisnite rdeči gumb za vklop, zasvetijo se napisi "1", "2" in "MATCH", gumb za vklop pa postane zelen. Vstopite na stran za izbiro načina.
2. Na strani za izbiro načina lahko kliknete "1", "2", da izberete levi/desni sod za neodvisno in prosto delovanje, ali kliknete "SYNC", da izberete sinhrono delovanje z dvema sodoma.
3. V meniju za izbiro načina znova pritisnite zeleni gumb za vklop, da se vrnete v način pripravljenosti (rdeči gumb za vklop je ločeno osvetljen).

## Izbira menija in prilagajanje parametrov

1. Ikona, ki ustreza "1" ali "2" v meniju za izbiro načina, utripa, privzeto pa ni izbire menija. V tem času je vključenih vseh 8 gumbov menija, gumb za prilagajanje parametrov pa je izklopljen. Po izbiri katerega koli od 8 funkcijskih menijev začne utripati ustrezni izbrani funkcijski meni z vklopljenimi funkcijami "time"&"temp "+/-, "Start/Pause" in "Sync". Če izbrani meni podpira funkcijo SHAKE, utripa "shake", digitalna cev izmenično prikazuje privzeti čas in temperaturo, format nastavitve temperature in časa pa je "minute in sekunde".
2. Pritisnite tipki "+" in "-", da prilagodite čas v zgornji in spodnji meji menija. Korak za 1 minuto/1 uro. Ko je čas  $\pm$  nastavljen, ostane prikazovalnik časa v nixy cevki prižgan. Dolgo pritisnite in držite tipko, da neprekinjeno povečujete ali zmanjšujete parameter časa. Ko je čas nastavljen na največjo ali najmanjšo vrednost, se tipki "+" ali "-" ugasneta, gumb pa je neveljaven.
3. Nastavitev temperature z gumboma "+" in "-" je omejena na zgornjo in spodnjo mejo temperature, vsakič na 50C. Ko je temperatura nastavljena na najvišjo ali najnižjo vrednost, gumba "+" ali "-" ugasneta. Ko je temperatura  $\pm$  nastavljena, bo prikazovalnik temperature na digitalni cevi ostal prižgan. Z dolgim pritiskom na gumb neprekinjeno povečujete ali zmanjšujete časovne parametre
4. Če želite prilagoditi temperaturo in čas v delovnem načinu, najprej pritisnite gumb "1" ali "2" in utripate. Takrat se prižgeta tipki za nastavitve temperature in časa +/-, nato pa pritisnite tipki +/- za nastavitve.
5. Ko nastavite čas in temperaturo, pritisnite gumb "START/PAUSE" in aparat bo začel delovati. Lučki tipk za izbiro eksplozije levega in desnega sode bosta ostali prižgani. Digitalna cev izmenično prikazuje čas, temperaturo in odštevanje časa. (Če je izbrana funkcija konca sinhronizacije, mora biti za začetek delovanja nastavljena leva in desna funkcija).
6. Ko izberete meni, lahko s klikom na tipki plus ali minus za temperaturo in čas nastavite temperaturne in časovne parametre. Če je funkcija SHAKE podprta, lahko kliknete gumb "SHAKE", da vklopite ali izklopite funkcijo SHAKE. Ko je vklopljena, utripa in ostane vklopljena, ko je izklopljena. Z gumbom "Sync" vklopite ali izklopite funkcijo dokončanja sinhronizacije, ki utripa, ko je vklopljena, in ostane vklopljena, ko je izklopljena. (Opomba: Funkciji SHAKE in Sync lahko nastavite samo pred začetkom dela, po začetku delapa ju ni mogoče odpreti ali zapreti)
7. Če po nastavitvi parametrov neposredno pritisnete gumb "End ", se naprava vrne v stanje pripravljenosti, rdeče pa sveti le gumb za vklop.
8. Ko oba bobna delujeta hkrati, bo gumb "START/PAUSE" izdal zvočni signal, bobna se bosta ustavila, gumb "START/PAUSE" in zaslon pa bosta utripala. Ponovno pritisnite gumb "START/PAUSE", da začnete delati v skladu z rezerviranimi nastavitvami.
9. Če je zaustavljeno samo eno od obeh vedev, pritisnite gumb "1" ali "2", ki bo utripal, nato pa pritisnite gumb "START/PAUSE", da zaustavite delovanje.
10. V delovnem načinu pritisnite gumb "End ", da ustavite delovanje stroja in se z zvočnim signalom vrnete v način pripravljenosti. Motor deluje še 20 sekund in prikaže se napis "Konec".

11. Če izdelek ni v načinu ogrevanja ali če uporabnik preneha z delovanjem, se izdelek po 5 minutah samodejno vrne v način pripravljenosti, gumb za vklop pa zasveti rdeče.
12. Po končanem stanju segrevanja naprava petkrat zazvoni in se vrne v način "Konec". V tem času se prikaže in izklopi napis "End"; lučka za napajanje pa postane rdeča.
13. Ko indikatorska lučka vzmetnega gumba ne sveti, je pritiskanje tega vzmetnega gumba neveljavno in ni zvočnega signala; ko indikatorska lučka vzmetnega gumba sveti, je ta vzmetni gumb učinkovit gumb, ki ga je mogoče upravljati.
14. Od dela do konca odštevanja: "End" ne sveti (gumb je neveljaven), hlajenje zraka pa traja 20 sekund. Od dela do prekinitve, pavze in odštevanja: Zračno hlajenje traja 20 sekund.
15. Funkcija izklopa pomnilnika, ki deluje v 5 minutah časa pomnilnika. Če v normalnem načinu pride do petih zaporednih izpadov električne energije v 5 minutah, bo program ugotovil nenormalno stanje, pomnilnik izpadov električne energije pa bo preklican in prešel v način pripravljenosti.
16. Med delovanjem: Če meniji in gumbi utripajo in v 5 sekundah ne pritisnete nobenega gumba, zaključite utripanje.

## Funkcija konca sinhronizacije (SYNC)

1. Funkcija konca sinhronizacije "sync finish". Pred zagonom in zagonom jo ustrezno nastavite, po zagonu in zagonu pa je ni mogoče nastaviti.
2. Pritisnite gumb "START/PAUSE", da začnete delati. Najprej bo začelo delovati peskalni vedro z dolgim nastavkom, nato pa se bo na drugem LCD-zaslону prikazalo "HOLD". Ko bo čas peskanja na obeh straneh dosegel enako raven, bosta obe vedri za peskanje delovali skupaj.
3. Če v stanju tipke "SYNC" ena stran sodčka ni nastavljena, se s pritiskom na tipko "START/PAUSE" ne zažene. Gumb za razstreljevanje nenastavljene strani soda utripa, zvočni signal pa sporoča napako za nastavev ustreznega menija in parametrov razstreljevanja soda ali pa pritisnite tipko "SYNC", da prekličete to funkcijo.
4. Če je nastavev časa začetka peskanja delovnega soda nižja od časa peskanja soda na strani "HOLD", bo začel delovati peskalni sod na strani "HOLD" in tipka "SYNC" bo ugasnila.
5. Če je čas eksplozije na strani "HOLD" nastavljen tako, da je daljši od časa eksplozije na strani, ki je že začela delovati, bo eksplozijsko vedro na strani "HOLD" takoj začelo delovati, eksplozijsko vedro na strani "SYNC" pa bo ugasnilo.

## Sinhroni način zagona (MATCH)

1. Po pritisku na gumb "MATCH" izberite meni in pritisnite gumb "START/PAUSE", da začnete postopek.
2. Pritisnite gumb "START/PAUSE" in obe strani bosta začeli delovati hkrati. Na LCD-zaslону bosta prikazana enak čas in temperatura, prižgeta pa se leva in desna tipka za izbiro eksplozije v sodu.
3. V delovnem načinu z gumboma "+" in "-" za temperaturo in čas istočasno povečate ali zmanjšate prikazovalnik LCD na obeh straneh.
4. V delovnem načinu pritisnite gumb "1" ali "2" in utripnite, pritisnite gumba "+" in "-", da prilagodite čas in temperaturo izbranega vedra, ter zapustite funkcijo "MATCH". Gumb "MATCH" se izklopi.
5. Ko deluje funkcija "MATCH": "MATCH" je vedno vklopljen.









## Funkcija tresenja

1. Obrnite funkcijo poziva za hrano, poziv za utripanje tipke SHAKE. Če želite pred začetkom postopka preklicati, lahko pritisnete tipko "SHAKE".
2. Na eni od poti je funkcija "tresenje", ob kateri se lučka "tresenje" ugasne. Po izbiri ustreznih poti bo utripala, da bi pokazala, da ima pot funkcijo stresanja, in obrnila opomnik za hrano. Funkcija "stresanje" za oba soda za cvrtje ni na voljo, po zagonu pa bo funkcija "stresanje" ugasnila.
3. Opomnik "SHAKE" je privzeto omogočen v skladu z ustrežno funkcijo menija, izklopita pa ga lahko tako, da pred zagonom pritisnete gumb "SHAKE". Po zagonu ob pozivu za obračanje poziv "shake" utripa, zvočni signal pa se oglasi štirikrat. Za izklop lahko pritisnete gumb ali obrnete vedro za cvrtje.

# Ekstrakcija eksplozivnega vedra

1. Pri funkcijah "SYNC" in "MATCH", ko obe strani posode za cvrtje delujeta hkrati, vzemite levo ali desno posodo za cvrtje, ustavite obe strani posode za cvrtje, druga posoda pa se 20 sekund zračno hladi.
2. Če je vedro za cvrtje vrnjeno v 5 minutah, bosta obe vedri za cvrtje začeli delovati hkrati v skladu z nastavljenim časom.
3. Če se sod ne vrne v 5 minutah, ustavite in izstopite iz načina pripravljenosti, medtem ko druga stran ostane v delovanju.
4. Prikaz "Pot" se prikaže, ko je sod odprt, medtem ko druge indikatorske luči sledijo stanju premora, kot so digitalna cev, funkcijske tipke, utripajoče tipke za premor ter utripajoče tipke SYNC, Shake in MATCH, če so aktivirane.

## AF900BSD MENU

Serijska številka	Meni	Temperatura °C	Privzet čas (min)	Območje prilagoditve časa (min)	Območje prilagoditve temperature	Shake
1		160	15	1-60	80-200 °C	2/3 delovnega časa SHAKE
2		170	15	1-60	80-200 °C	2/3 delovnega časa SHAKE
3		200	25	1-60	80-200 °C	2/3 delovnega časa SHAKE
4		150	12	1-60	80-200 °C	Ni potrebe po obračanju
5		70	8H	1-24H	40-80 °C	Ni potrebe po obračanju
6		150	12	1-60	80-200 °C	Ni potrebe po obračanju
7		180	8	1-60	80-200 °C	2/3 delovnega časa SHAKE
8		200	20	1-60	80-200 °C	2/3 delovnega časa SHAKE

### POZOR!

1. Pred uporabo izdelka natančno preberite navodila za uporabo. Priročnik shranite za sklincevanje v prihodnosti;
2. Izdelek vsebuje elektronske elemente in grelne elemente. Ne postavljajte ga v vodo ali ga ne umivajte z vodo;
3. Ne pokrivajte dovoda in odvoda zraka v procesu delovanja. Ne dotikajte se notranjosti izdelka, da se ne opečete;
4. Ne polnite olja v košarico ali predal, sicer lahko pride do požara;
5. Med postopkom dela z izdelkom se skozi izhod izliva zrak z visoko temperaturo. Prosimo, upoštevajte varno razdaljo. Ne približujte rok in/ali obraza v bližino vtičnice. Ko premikate predal ven, pazite na visokotemperaturni zrak.

## OPOZORILO!

- Da bi se izognili električnemu udaru, požaru in drugim nesrečam, uporabljajte napetost, ki jo določa izdelek;
- Uporabljajte izključno vtičnice nad 16 A. Če se uporablja z drugimi električnimi napravami, bo vtičnica zlahka povzročila nenormalno vročino, celo iskrenje;
- Ne poškodujte, močno ne vlečite ali zvijate napajalnega kabla, ga ne uporabljajte za prenašanje težkih bremen in ga ne preobljujte, da se izognete električnemu udaru, požaru in drugim nesrečam. Poškodovan napajalni kabel mora popraviti proizvajalec, oddelek za vzdrževanje in drugo podobno strokovno vzdrževalno osebje;
- Vtiča ne vklaplajte in odklapljajte z mokrimi rokami, sicer lahko zlahka povzročite električni udar;
- Da bi se izognili nesreči, poskrbite, da bo vtič čist;
- Fizična ali meta invalidnost osebe ali osebe, pomanjkanje izkušenj in znanja o tem, kako uporabljati izdelek, naj jo pri uporabi izdelka in odgovorni varnosti vodi oseba z izkušnjami z uporabo;
- Vtič tesno zataknite, sicer lahko povzročite električni udar, kratek stik, kajenje, iskrenje in drugo nevarnost;
- Da bi se izognili električnemu udaru, otrokom ne dovolite, da pridejo v stik z vtičnico in vtičem;
- Izdelek hranite stran od otrok, da se izognete opeklinam, električnemu udaru in/ali drugim poškodbam;
- Da bi se izognili nevarnosti požara, izdelka ne postavljajte na vnetljiv ali eksploziven material, kot so namizni prtji, zavese in drugo, ali v njegovo bližino;
- V izogib poškodbam stene ali pohištva postavite izdelek 30 cm stran od stene ali pohištva.
- Naprave niso namenjene upravljanju z zunanjim časovnikom ali ločenim sistemom daljinskega upravljanja.
- Ta naprava je namenjena uporabi v gospodinjstvu in podobnih aplikacijah, kot so
  - kuhinjski prostori za osebje v trgovinah, pisarnah in drugih delovnih okoljih;
  - kmečke hiše;
  - stranke v hotelih, motelih in drugih stanovanjskih okoljih;
  - okolja tipa nočitev z zajtrkom.
- To napravo lahko uporabljajo otroci, stari od 8 let in več, če so bili nadzorovani ali poučeni o varni uporabi naprave in če razumejo nevarnosti, ki so s tem povezane. Čiščenja in uporabniškega vzdrževanja ne smejo opravljati otroci, razen če so starejši od 8 let in pod nadzorom. Napravo in njen kabel hranite zunaj dosega otrok, mlajših od 8 let.

## INSTRUKCIJA

1. Napajalni kabel vstavite v ozemljeno vtičnico;
2. Z upravljanjem nadzorne plošče nastavite zahtevano temperaturo (40 ~ 200 C)0
3. Za predgrevanje nastavite časovnik na 3 minute.
4. Čas, potreben za nastavev nadzorne plošče
5. Ko indikator izbranega menija ugasne, previdno izvlecite predal za cvrtje iz aparata, vstavite živila v košarico za cvrtje (Pozor: ne prekoračite največje črte); predal za cvrtje postavite nazaj v izdelek;

## OPOMBA

Za boljši rezultat kuhanja sestavine obrnite tako, da sredi kuhanja stresete košarico.

## NEGA IN VZDRŽEVANJE

1. Pred čiščenjem izdelkov izključite napajalni kabel in počakajte, da se ohladi.
2. Predal in košara za cvrtje ter površina cvrtja so na voljo za čiščenje z detergentom in gobo, ne uporabljajte čiščenja s trdo žico, da ne poškodujete površine.
3. Za brisanje površine cvrtnika uporabljajte mokro brisačo, za čiščenje ne uporabljajte jedkih tekočin. Po končanem kuhanju ga pravočasno očistite.
4. Napajalnega kabla ali celotnega izdelka ne postavljajte v vodo, da voda v aparatu ne bi vplivala na varno uporabo.
5. Če zračnega cvrtnika ne uporabljate dlje časa, ga očistite, nato ga položite v škatlo in shranite v hladnem in suhem prostoru.

# ODPRAVLJANJE TEŽAV

Problem	Možni vzroki	Rešitev
Ne deluje	Napajalni kabel ni vstavljen v vtičnico	Napajalni kabel tesno vstavite v ozemljeno vtičnico.
	Ni nastavil modela kuhanja	Kliknite gumb za izbiro modela, da izberete model kuhanja, nato kliknite gumb ON/OFF.
	Po izbiri modela za kuhanje niste kliknili gumba ON/OFF.	Kliknite gumb ON/OFF
Hrana je redka, ko je čas zunaj	Preveč hrane v košari	Hrano cvrte izmenično
	Nastavljena temperatura je prenizka	Nastavite ustrezno temperaturo in hrano ponovno ocvrte.
	Čas kuhanja je kratek	Nastavite ustrezen čas kuhanja in hrano ponovno ocvrte.
Hrana ni bila enakomerno ocvrta	Sredi časa kuhanja je treba stresati nekatere vrste živil.	Sredi kuhanja izvlecite predal in ga stresite, da ločite prekrito hrano, nato pa predal potisnite nazaj in nadaljujte.
Ocvrta hrana ni hrustljava	Nekatera živila je treba ocvrti v olju	Najprej na površino živila nanesite tanko plast olja, nato pa jih začnite cvrti.
Predala ne morete gladko potisniti nazaj do izdelka	Predal s prevelikim številom živil je pretežak	Živila v košarici ne smejo presegati maksimalne črte.
	Košara ni pravilno nameščena v predalu.	Košarico potisnite v predal.
		Press the basket into the drawer.
Kajenje	Cvrtje mastne hrane	Normalen pojav.
	Friteza vsebuje olje od zadnje uporabe	Po uporabi očistite predal in košaro.

## TEHNIČNE SPECIFIKACIJE

Moč: 2400 W (1200 W + 1200 W)

Napetost: 220-240 V ~ Frekvenca:

50/60 Hz

Kapaciteta košare za cvrtje: 4,5 l + 4,5 l

### Pravilno odstranjevanje tega izdelka:



Ta oznaka označuje, da se ta izdelek ne sme odlagati skupaj z drugimi gospodinjskimi odpadki po vsej EU.

Da bi preprečili morebitno škodo za okolje ali zdravje ljudi zaradi nenadzorovanega odlaganja odpadkov, jih odgovorno reciklirajte in tako spodbudili trajnostno ponovno uporabo materialnih virov. Če želite vrniti uporabljeno napravo, uporabite sisteme za vračanje in zbiranje ali se obrnite na prodajalca, pri katerem ste izdelek kupili. Ti lahko ta izdelek prevzamejo za okolju varno recikliranje.



Samo za domačinstvo.  
Pre upotrebe pažljivo pročitajte uputstvo za upotrebu.

## DIJAGRAM STRUKTURE PROIZVODA

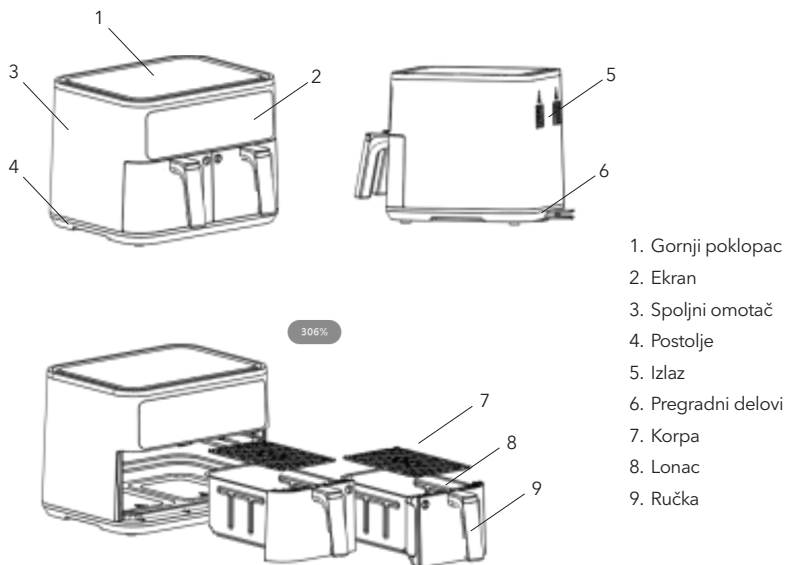

## PAKOVANJE SA ODVOJIVIM RUČKAMA

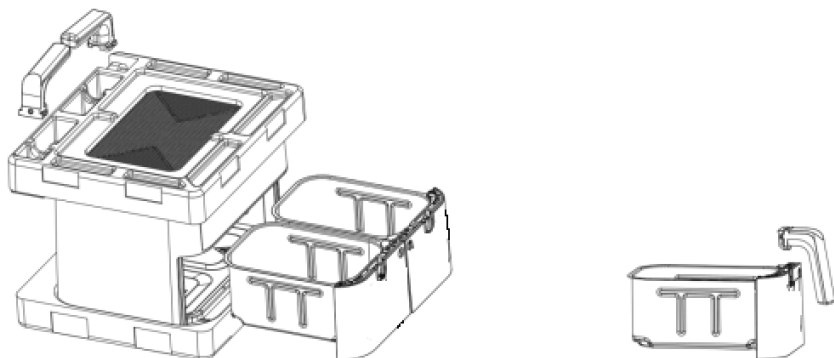

# KONTROLNA TABLA

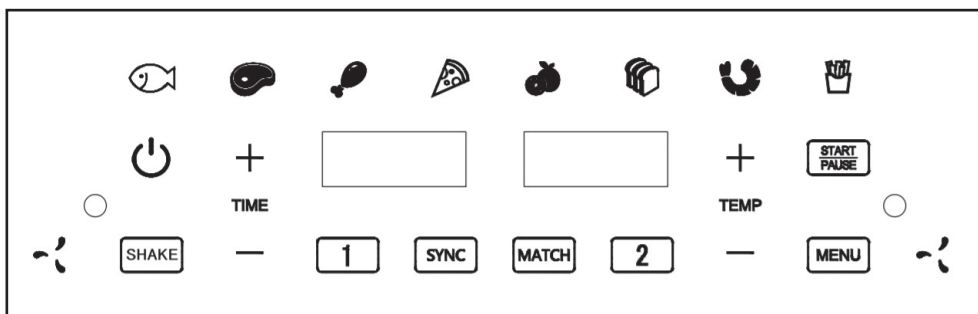

## KORIŠTENJE AIR FRYER-A

Uvod u funkcije i performanse indikatora:

- 12 operacija putem dodirnih tastera;
- Ikonice 8 funkcijskih menija su bele LED;
- Ikonica tastera za napajanje je crvena i zelena LED;
- 4 bela digitalna tastera naizmenično prikazuju vreme i temperaturu;
- Podesivi temperaturni opseg: 40 - 2000C;
- Podesivi vremenski opseg: 01~60 min, 1 ~24 sata;
- Nakon otvaranja vrata, odgovarajuća digitalna oznaka prikazuje POT
- Frekvencija zvučnog signala: 2KHz Greška:  $\pm 2\%$ ;
- NTC zaštita od kratkog spoja i prekida;
- Podrazumevana temperaturna jedinica: 0C
- Greška u kontroli temperature:  $\pm 150C$ ;
- Automatsko zaustavljanje kada temperatura premaši 240 °C;
- Napajanje: AC220V~240V50Hz.

## POSEBAN OPIS FUNKCIJA

- Povežite napajanje, umetnite dvije posude za prženje i ikona napajanja će zasvetleti crveno;
- Kliknite na dugme za napajanje, ikona napajanja će postati zelena i ući će u stanje izbora režima;
- U neradnom režimu, nakon 5 minuta bez ikakve operacije, napajanje će se automatski isključiti i ikona napajanja će postati crvena;
- Kliknite na taster **MENU** za izbor menija, i izabrani meni će početi treptati, dok će ostalih 7 režima ostati uključeno;
- Kliknite na temperaturu +, - da biste slobodno podešavali temperaturu;
- Kliknite na vrijeme +, - da biste slobodno podešavali vreme;
- Za svaki izabrani režim, prikaz vremena/temperature menja se i prikazuje odgovarajuću temperaturu i vreme;
- Nakon što izaberete željeni meni, kliknite na dugme **START PAUSE** Start da pokrenete rad aparata;
- U tom trenutku, izabrani meni će ostati uključen, dok će ostali meniji biti isključeni, a prikaz promjene temperature/ vremena će biti prikazan;
- Podesivi opseg temperature, slobodno podešavanje od 40 do 200 °C, sa koracima od 5 °C (slobodno podešavanje tokom rada);
- Podesivi opseg vrednosti vremena: 0160 min/1 h24 h, slobodno podešavanje u koracima od 1 min/1 h (slobodno podešavanje tokom rada);
- Kada aparat radi, pritisnite dugme za start/pauzu da biste paузirali, indikator napajanja će biti zelen kada je pauza aktivna;
- Kada aparat radi, kliknite na dugme za isključivanje (digitalni prikaz pokazuje Kraj, a motor će se zaustaviti nakon 20 sekundi), zatim će se čuti END zvučni signal 5 puta, i ikona napajanja će postati crvena.

# UPUTSTVA ZA UPOTREBU

## Uključite napajanje

1. Nakon što se dvostruka friteza ubaci u lonac i ceo aparat se uključi, svi tasteri i displeji će svetleti 1 sekundu, zatim će se zvučnik čuti jednom, i ikonica napajanja će zasvetleti crveno ulazeći u režim mirovanja;
2. Ako friteza nije ubačena u lonac, odgovarajuća digitalna cev na strani friteze prikazuje "Pot";
3. Svaki put kad se pritisne taster, zvučnik će se čuti jednom tokom 0.2 sekunde.

## Izbor režima

1. Pritisnite crveno dugme za napajanje, "1", "2" i "MATCH" će zasvetleti, a dugme za napajanje će postati zeleno. Ulazite u stranicu za izbor režima.
2. Na stranici za izbor režima, možete kliknuti "1", "2" da biste izabrali levu/desnu posudu za nezavisno i slobodno rukovanje, ili kliknite "SYNC" da biste izabrali sinhronizovan rad obe posude.
3. Ponovo pritisnite zeleno dugme za napajanje u meniju izbora režima da biste se vratili u režim mirovanja (sa posebno osvetljenim crvenim dugmetom za napajanje).

## Izbor menija i podešavanje parametara

1. Ikonica koja odgovara "1" ili "2" u meniju za izbor režima treperi, i nema podrazumevanog izbora menija. U ovom trenutku, svih 8 tastera menija je uključeno, a taster za podešavanje parametara je isključen. Nakon izbora bilo kog od 8 funkcionalnih menija, odabrani meni će treperiti, sa uključenim tasterima "vreme" i "temp" +/-, "Start/Pauza" i "Sync". Ako odabrani meni podržava funkciju SHAKE, ikona "shake" treperi, digitalni taster će naizmenično prikazivati podrazumevano vreme i temperaturu, a format podešavanja temperature i vremena će biti "minuti i sekunde".
2. Pritisnite taster "+/-" da biste podesili vreme unutar gornjih i donjih granica menija. Korak je 1 minut/1 sat. Pri podešavanju  $\pm$  vremena, prikaz vremena na digitalnom meniju ostaje uključen. Dugim pritiskom na dugme možete kontinuirano povećavati ili smanjivati parametar vremena. Kada se vreme podesi na maksimum ili minimum, tasteri "+/-" se isključuju, a dugme postaje nevažeće.
3. Podešavanje temperature pomoću tastera "+" i "-" je ograničeno gornjim i donjim granicama temperature, svaki put za 5 °C. Kada se temperatura podesi na maksimum ili minimum, tasteri "+" i "-" će se isključiti. Pri podešavanju  $\pm$  temperature, prikaz temperature na digitalnom meniju će ostati uključen. Dugim pritiskom na dugme možete kontinuirano povećavati ili smanjivati vremenske parametre.
4. Za podešavanje temperature i vremena u radnom režimu, prvo pritisnite dugme "1" ili "2" koje će treperiti. U ovom trenutku, tasteri za podešavanje temperature i vremena "+" ili "-" će se osveteliti, a zatim pritisnite tastere "+" ili "-" za podešavanje.
5. Nakon podešavanja vremena i temperature, pritisnite dugme "START/PAUZA" i aparat će početi sa radom. Tasteri za izbor leve i desne friteze će ostati uključeni. Digitalni displej će naizmenično prikazivati vreme, temperaturu i odbrojavanje vremena. (Ako je izabrana funkcija sinhronizacije kraja, funkcija sinhronizacije kraja zahteva da obe funkcije, leva i desna, budu podešene kako bi se počelo sa radom.)
6. Nakon izbora menija, možete kliknuti na taster za povećanje ili smanjenje temperature i vremena kako biste postavili parametre temperature i vremena. Ako je podržana funkcija mešanja (SHAKE), možete kliknuti na dugme "SHAKE" da biste uključili ili isključili funkciju SHAKE. Treperi kada je uključena i ostaje upaljena kada je isključena. Koristite dugme "Sync" da biste uključili ili isključili funkciju sinhronizacije završetka, koja treperi kada je uključena i ostaje upaljena kada je isključena. (Napomena: SHAKE i Sync se mogu podešavati samo pre početka rada, i ne mogu se otvoriti ili zatvarati nakon toga.)
7. Nakon podešavanja parametara, ako direktno pritisnete dugme "End" aparat će se vratiti u režim mirovanja, i samo će dugme za napajanje zasvetleti crveno.
8. Kada obe posude rade istovremeno, dugme "START/PAUZA" će oglasiti zvučni signal, i obe posude će se zaustaviti, dok će dugme "START/PAUZA" i displej treptati. Pritisnite ponovo dugme "START/PAUZA" da biste počeli sa radom prema prethodno podešenim parametrima.
9. Ako je pauzirana samo jedna od dve posude, pritisnite dugme "1" ili "2" koje će treptati, zatim pritisnite dugme "START/PAUZA" da biste pauzirali rad.

10. U radnom režimu, pritisnite dugme "End" da biste zaustavili rad aparata i vratili se u režim mirovanja uz zvučni signal upozorenja. Motor nastavlja sa radom 20 sekundi i prikazuje 'Kraj'.
11. Ako uređaj nije u režimu grijanja ili korisnik prekine rad, automatski će se vratiti u režim mirovanja nakon 5 minuta, a dugme za napajanje će zasvijetliti crveno.
12. Nakon završetka grejanja, aparat će se čuti 5 puta i vratiti u režim "Kraj". U ovom trenutku, "Kraj" je prikazan i isključen, dok indikator napajanja svetli crveno.
13. Kada je indikator svetla dugmeta opruge isključen, pritiskanje ovog dugmeta je nevažeće i nema zvučnog upozorenja; Status indikatora svetla dugmeta opruge je uključen, i ovo dugme je efikasno upravljivo dugme.
14. Od rada do kraja odbrojanja: "Kraj" je prikazan, svetlo dugmeta "End" je isključeno (dugme je nevažeće), i vazdušno hlađenje traje 20 sekundi. Od rada do zaustavljanja, pauze i odbrojanja, vazdušno hlađenje traje 20 sekundi.
15. Funkcija pamćenja isključenja je važeća u roku od 5 minuta od vremena pamćenja. U normalnom režimu, ako dođe do pet uzastopnih isključenja napajanja u roku od 5 minuta, program će utvrditi nepravilan status, memorija isključenja napajanja će biti otkazana i preći će se u režim mirovanja.
16. Tokom rada: Ako postoje treptajući meniji i tasteri, i ako ne pritisnete nijedno dugme u roku od 5 sekundi, treptanje će prestati.

## Funkcija sinhronizacije završetka (SYNC)

1. Funkcija sinhronizacije završetka "sync finish". Pre pokretanja i rada, postavite je pravilno, ali je ne možete postaviti nakon što je pokrenuta i radi.
2. Pritisnite dugme "START/PAUZA" da biste počeli sa radom. Dugi set posude će prvo početi sa radom, a zatim će se na drugom LCD displeju prikazati "HOLD". Kada vrijeme rada posude na oba kraja dostigne isti nivo, obe posude će raditi zajedno.
3. U stanju "SYNC" tastera, ako jedna od posuda nije podešena, pritiskanje "START/PAUZA" tastera neće pokrenuti rad. Nepodešeno dugme posude treperi, a zvučnik signalizira grešku da se postavi odgovarajući meni i parametri za prženje u posudi, ili pritisnite "SYNC" taster da biste otkazali ovu funkciju.
4. Ako je podešavanje vremena početka rada prženja u posudi niže od posude koja je u "HOLD" režimu, posuda u "HOLD" režimu će početi sa radom i "SYNC" taster će se isključiti.
5. Ako je vreme prženja na strani koja je u "HOLD" režimu podešeno da bude duže od vremena prženja već pokrenute radne strane, prženje u posudi u "HOLD" režimu će odmah početi sa radom, a prženje u posudi na "SYNC" strani će se ugasiti.

## Režim sinhronizovanog pokretanja (MATCH)

1. Nakon što pritisnete dugme "MATCH", izaberite meni i pritisnite dugme "START/PAUZA" da biste pokrenuli operaciju.
2. Pritisnite dugme "START/PAUZA" i obe posude će početi istovremeno sa radom. LCD displej će prikazati isto vreme i temperaturu, a tasteri za izbor leve i desne friteze će se osvetliti.
3. U radnom režimu, tasteri "+" i "-" za povećanje i smanjenje temperature i vremena istovremeno menjaju LCD prikaze na obe strane.
4. U radnom režimu, pritisnite dugme "1" ili "2" da treperi, pritisnite taster "+" i "-" za podešavanje vremena i temperature odabrane posude, i izađite iz "MATCH" režima. Dugme "MATCH" će se isključiti.
5. Kada je "MATCH" u funkciji: "MATCH" je uvek uključen.









## Funkcija mešanja

1. Funkcija koja podsjeća na okretanje hrane, upozorenje treperi na SHAKE tasteru. Pre početka operacije, ako želite da otkazete, možete pritisnuti taster "SHAKE".
2. Postoji "shake" funkcija za jednu posudu, i kada je aktivirana, "shake" svetlo će se isključiti. Nakon što izaberete odgovarajuću posudu, treperiće da pokaže da ima "shake" funkciju i aktivirano podsjećanje na okretanje hrane. Nema "shake" funkcije za obe posude, "shake" će se ugasiti nakon pokretanja.
3. Podsetnik za okretanje ili mešanje hrane je podrazumijevano omogućen prema odgovarajućoj funkciji menija, i može se isključiti pritiskom na "SHAKE" dugme pre pokretanja. Nakon pokretanja, kada se upozori na okretanje, "shake" podsetnik treperi, a zvučni signal će se čuti četiri puta. Možete pritisnuti dugme ili okrenuti fritezu da biste ga

## Vađenje sadržaja iz friteze

1. U funkcijama "SYNC" i "MATCH", kada obje posude za prženje istovremeno rade, izvadite levu ili desnu fritezu, pauzirajte prženje za obe posude, dok se druga friteza vazdušno hladi 20 sekundi.
2. Ako se friteza vrati u roku od 5 minuta, obje friteze će ponovo početi sa radom istovremeno prema postavljenom vremenu.
3. Ako friteza nije vraćena u roku od 5 minuta, zaustavite rad i izađite iz režima mirovanja dok druga strana ostaje u radnom stanju.
4. Prikaz "Pot" se prikazuje kada se friteza otvori, dok ostala indikatorska svjetla prate stanje pauze, kao što su digitalna lampica, tasteri funkcije, tasteri za pauzu koji trepere, te SYNC, Shake i MATCH koji trepere ako su aktivirani.

### AF900BSD MENI

Serijski broj	Meni	Temperatura °C	Podrazumevano vreme (min)	Opseg podešavanja vremena (min)	Opseg podešavanje temperature	Mešanje
1		160	15	1-60	80-200 °C	MEŠANJE NA 2/3 radnog vremena
2		170	15	1-60	80-200 °C	MEŠANJE NA 2/3 radnog vremena
3		200	25	1-60	80-200 °C	MEŠANJE NA 2/3 radnog vremena
4		150	12	1-60	80-200 °C	Nema potrebe za okretanjem
5		70	8H	1-24H	40-80 °C	Nema potrebe za okretanjem
6		150	12	1-60	80-200 °C	Nema potrebe za okretanjem
7		180	8	1-60	80-200 °C	MEŠANJE NA 2/3 radnog vremena
8		200	20	1-60	80-200 °C	MEŠANJE NA 2/3 radnog vremena

### OPREZI!

1. Molimo pažljivo pročitajte uputstvo za upotrebu pre upotrebe uređaja. Sačuvajte uputstvo za buduću referencu;
2. Proizvod sadrži elektronske i grejne elemente. Ne stavljajte ga u vodu niti ga perite vodom;
3. Tokom rada, ne prekrivajte ulaz i izlaz vazduha. Ne dodirujte unutrašnjost proizvoda da biste izbegli opekotine;
4. Ne sipajte ulje u korpu ili fioku, inače može doći do požara;
5. Tokom rada uređaja, kroz izlaz će strujati vazduh visoke temperature. Molimo držite bezbednu udaljenost. Ne stavljajte ruke i/ili lice blizu izlaza. Kada izvlačite fioku, pazite na vazduh visoke temperature.

## UPOZORENJE!

- Koristite napon koji je naveden u proizvodu da biste izbjegli strujni udar, požar i druge nezgode;
- Koristite utičnicu isključivo iznad 16A. Ako se koristi sa drugim električnim uređajem, utičnica može lako dovesti do nepravilnog zagrijavanja, čak i varničenja;
- Ne oštećujte, ne povlačite snažno ili ne uvijajte kabl za napajanje, ne koristite ga za prenošenje teških tereta ili transformaciju, kako biste izbjegli električni udar, požar i druge nesreće. Oštećen kabl za napajanje mora biti popravljen od strane proizvođača, ovlaštenog servisera ili drugih sličnih stručnjaka za održavanje;
- Molimo vas da ne uključujete i isključujete utikač mokrim rukama, u suprotnom možete lako izazvati strujni udar;
- Održavajte utikač čistim da biste izbjegli katastrofu;
- Fizički ili mentalno onesposobljene osobe ili osobe koje nemaju iskustva i znanja o korišćenju proizvoda, moraju biti pod nadzorom prilikom korišćenja uređaja radi odgovorne bezbjednosti;
- Utikač čvrsto priključite, inače može lako doći do električnog udara, kratkog spoja, dimljenja, varničenja i drugih opasnosti;
- Ne dozvolite deci da dodiruju utičnicu i utikač kako biste izbjegli električni udar;
- Držite proizvod van domašaja djece kako biste izbegli opekotine, električni udar i/ili druge povrede;
- Ne postavljajte proizvod na ili blizu zapaljivih ili eksplozivnih materijala, poput stolnjaka, zavesa i slično, kako biste izbegli opasnost od požara;
- Molimo vas da proizvod postavite na udaljenosti od 30 cm od zida ili nameštaja kako biste izbegli njihova oštećenja.
  - Uređaji nisu namenjeni za rad putem spoljnog tajmera ili odvojenog sistema za daljinsko upravljanje;
  - Ovaj uređaj namenjen je za korišćenje u domaćinstvu i sličnim prostorima kao što su:
    - kuhinje za osoblje u prodavnicama, kancelarijama i drugim radnim okruženjima;
    - seoske kuće;
    - od strane gostiju u hotelima, motelima i drugim stambenim okruženjima;
    - smeštajni objekti sa uslugom noćenja i doručka.
- Ovaj uređaj mogu koristiti deca uzrasta 8 godina i više uz nadzor ili uputstvo o sigurnom korišćenju uređaja i razumevanje opasnosti. Čišćenje i održavanje uređaja ne smeju vršiti deca mlađa od 8 godina osim ako su stariji i pod nadzorom. Držite uređaj i njegov kabl van domašaja dece mlađe od 8 godina.

## UPUTSTVO

1. Uključite kabl za napajanje u uzemljenu utičnicu;
2. Koristite kontrolnu tablu da postavite željenu temperaturu. (40~2000C)
3. Postavite tajmer na 3 minuta za predgrevanje.
4. Potrebno vrijeme za podešavanje kontrole na kontrolnoj tabli.
5. Kada se indikator odabranog menija isključi, pažljivo izvucite fritezu iz uređaja, stavite materijal za hranu u košaru za prženje (pažnja: ne prelazite maksimalnu liniju); Vratite fritezu nazad u proizvod.

## NAPOMENA

Radi boljih rezultata kuvanja, okrenite sastojke tako što ćete protresti korpu u sredini procesa kuvanja.

## NJEGA I ODRŽAVANJE

1. Isključite kabl za napajanje i sačekajte da se proizvod ohladi pre čišćenja.
2. Fioka za prženje, korpa i površina friteze mogu se čistiti deterdžentom i sunderom, ali izbegavajte čišćenje tvrdom žicom kako biste izbjegli oštećenje površine.
3. Koristite vlažnu krpnu za brisanje površine friteze, izbegavajte upotrebu korozivnih tečnosti za čišćenje. Očistite je odmah nakon završetka kuvanja.
4. Ne stavljajte kabl za napajanje ili čitav proizvod u vodu kako biste spriječili ulazak vode u mašinu i ugrožavanje sigurne upotrebe.
5. Ako ne koristite air fryer duže vremena, molimo očistite ga, stavite u kutiju i čuvajte na suvom i hladnom mjestu.

# RJEŠAVANJE PROBLEMA

Problem	Mogući uzroci	Rešenje
Ne radi	Kabl za napajanje nije uključen u utičnicu	Pažljivo ubacite kabl za napajanje u uzemljeni utikač.
	Nije postavljen režim kuhanja	Kliknite dugme za odabir modela da biste odabrali odgovarajući režim kuhanja, zatim kliknite ON/OFF dugme.
	Nije kliknuto na ON/OFF dugme nakon odabira režima kuhanja	Kliknite ON/OFF dugme.
Hrana je rijetka kada istekne vrijeme pripreme	Previše hrane u korpi	Pržite hranu naizmjenično.
	Postavljena temperatura je preniska	Postavite odgovarajuću temperaturu, ponovo pržite hranu.
	Vreme kuhanja je kratko	Postavite odgovarajuće vrijeme kuhanja, ponovo pržite hranu.
Hrana nije ravnomerno ispržena	Neke vrste hrane treba promješati na sredini kuvanja	U sredini procesa kuhanja, izvucite fioku i protresite je da biste razdvojili preklapajuće materijale hrane, zatim gurnite fioku nazad da nastavite.
Pržena hrana nije hrskava	Neke namirnicame je potrebno pržiti sa uljem	Nanesite tanki sloj ulja na površinu materijala hrane pre nego što počnete sa prženjem.
Nemoguće je glatko gurnuti fioku nazad u proizvod	Fioka sa previše hrane je preteška	Količina hrane u korpi ne sme preći maksimalnu liniju.
	Korpa nije pravilno postavljena u fioku	Pritisnite korpu u fioku.
	Drška se zaglavila	Postavite ručku u horizontalni položaj.
Pojava dima	Prženje masne hrane	Normalna pojava.
	Prženje masne hrane	Molimo vas da očistite fioku i korpu nakon upotrebe.

## TEHNIČKE SPECIFIKACIJE

Snaga: 2400W(1200W+1200W)

Napon: 220-240V~

Frekvencija: 50/60Hz

Kapacitet korpe za prženje: 4.5L+4.5L

Pravilno odlaganje ovog proizvoda:



Ova oznaka ukazuje da ovaj proizvod ne treba odbacivati sa drugim kućnim otpadom širom EU. Da biste sprečili moguću štetu po životnu sredinu ili ljudsko zdravlje usled nekontrolisanog odlaganja otpada, odgovorno reciklirajte proizvod kako biste podržali održivu ponovnu upotrebu materijalnih resursa. Za vraćanje vašeg korišćenog uređaja, molimo koristite sisteme za vraćanje i sakupljanje ili kontaktirajte prodavca kod koga ste kupili proizvod. Oni mogu preuzeti ovaj proizvod radi bezbednog recikliranja u cilju zaštite životne sredine.

TESLA

tesla.info

