

TESLA



ACH500BBD

User Manual

ENG HR HU MK RO SLO SRB

HAIR STYLER- AUTO CURLER

Household Use only.
Read this instruction manual carefully before using.

IMPORTANT SAFETY INSTRUCTIONS

Read these instructions for use carefully before using the appliance and save it for future reference:

1. Check if the voltage indicated on the appliance corresponds to the local main voltage before connect the appliance.
2. Check the condition of the power cord regularly. Do not use the appliance if the plug, the cord or the appliance itself is damaged.
3. If the power cord is damaged, it must be replaced by professionals to avoid hazard.
4. Keep this appliance from the water. Do not use it close or over the bath tub, sinks etc. When used in a bathroom, unplug the appliance after use since the proximity of water presents a risk, even when the appliance is turned off.
5. Keep the appliance out of the reach of children.
6. The heating plates and joint plastic parts can reach a high temperature quickly. Prevent heating surface of the appliance from contacting your skin.
7. Only use the appliance on dry or damp hair.
8. Do not leave the plates on your hair for more than a few seconds at a time as this may cause damage to your hair.
9. Keep the appliance away from non-heat-resistant surfaces and never cover the appliance with anything(eg towel or cloth) when it's hot and heating.
10. Always unplug the appliance after use.
11. Waiting until the appliance has cooled down before storing it.
12. Keep the heating plates clean and free of dust, dirt, styling spray and gel. Never use the appliance in combination with styling mousse, spray and gel etc.
13. Always return the appliance to a service center for examination or repair. Do not attempt to repair the appliance by yourself, otherwise your guarantee will become invalid.
14. The plates have a ceramic coating. This coating will wear in the course of time. When it happens, the appliance will still function normally.
15. When use this appliance you may notice a characteristic smell. This is caused by the ions that are generated and it's not harmful to the human body.

OPERATING INSTRUCTIONS

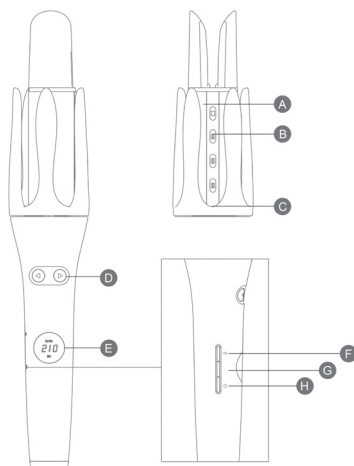

- A Heating barrel
- B Negative ion outlets
- C U shape hair hook
- D Direction button
- E Display
- F Timer button
- G Temperature control button
- H On/off switch

For the result, hair should be clean free from dirt, hair spray and hair cream etc. Please make sure your hair is dry before using this appliance.

1. Press on/off button to turn on the product, a beeping sound follows to indicate the product is on; Default switch on temperature is 190°C adjust temperature from 170,190,210°C by pressing temperature control button, two beeping sounds indicate that the desired temperature is reached.



2. Comb through hair until completely smooth
3. Layer your hair and pin the outer layers on top of your head

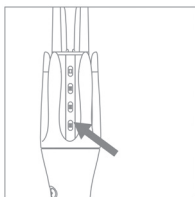

This side against face

4. Hold the handle with your hand and face the negative ion side towards your face. It is recommended to lightly place your thumb on the direction key



5. Take a section of hair approximately 2-3cm in width.



6. Place it between the split barrel slot. Hold the hair with your hand and let the hair root droop
NOTE: TRY TO LET THE HAIR TAIL OF THIS SECTION HANG DOWN AS MUCH AS POSSIBLE

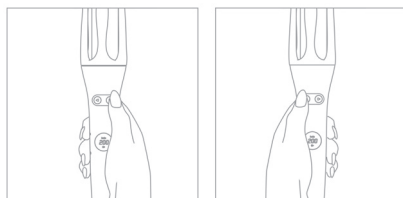

7. Keep pressing direction button > or < to start process, and keep holding the hair gently with the other hand until all the hair is completely wrapped.

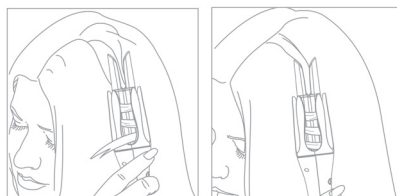

8. Keep pressing the direction button for about 6 or 8 or 10 seconds to allow smooth hair and set wave.



9. Release the button until the beeping sound is heard continuously, and gently remove to reveal wave.
10. Repeat step 4 for all hairs to achieve a gorgeous hair style.
11. Keep pressing direction button > or < to start process, a beeping sound will follow to indicate the styling is started, holding the direction button until a 4th beeping sound is made by the product and release the air from the product.
12. Repeat step 4 for all hairs to achieve a gorgeous hair style.
13. Tips

Outwards curls	Left hairs	Press >
	Right hairs	Press <
Inwards curls	Left hairs	Press <
	Right hairs	Press >

Cleaning:

1. Make sure the appliance is switched off and unplugged.
2. Let the appliance cool down completely on a heat-resistant surface. Never wind the power cord around the appliance.
3. Clean the appliance with a damp cloth.

Storage:

Never wind the power cord around the appliance.

1. Ensure the appliance is switched off and unplugged.
2. Let the appliance cool down on a heat resistant surface before storing it.
3. Use the lock-in close switch to lock the heating plates before storing the appliance.
4. Place the straightener in the heat-resistant pouch for easy storage and portability.

Environment:

Do not throw the appliance away with the normal household waste at the end of its life, hand it in at an official collection point for recycling.

TECHNICAL DATA:

Mains voltage:	100V - 240V~
Frequence	50/60Hz
Power:	45W
Class of protection:	II
Ambient conditions:	only approved for indoor use
Perm.ambient temperature:	-10°C to +40°C

Correct Disposal of this product



This marking indicates that this product should not be disposed with other household wastes throughout the EU. To prevent possible harm to the environment or human health from uncontrolled waste disposal, recycle it responsibly to promote the sustainable reuse of material resources. To return your used device, please use the return and collection systems or contact the retailer where the product was purchased. They can take this product for environmental safe recycling.

EU DECLARATION OF CONFORMITY

Manufacturer business name: TESLA/COMTRADE DISTRIBUTION D.O.O. BEOGRAD

Manufacturer address: BULEVAR ZORANA ĐINĐIĆA 125i, 11000 BEOGRAD

WE, MANUFACTURER OF BELOW DESCRIBED PRODUCTS, HEREBY DECLARE UNDER OUR SOLE RESPONSIBILITY, THAT THE PRODUCTS TO WHICH THIS DECLARATION RELATES: *product description*:

Brand	Model	Type of products
TESLA	ACH500BBD	Curling Iron

ARE IN CONFORMITY WITH THE FOLLOWING STANDARDS AND LEGISLATIVE ACTS:

Harmonized standard	Legislative act
<i>EN IEC 55014-1:2021 EN IEC 55014-2:2021 EN IEC 61000-3-2:2019/A1:2021 EN 61000-3-3:2013/A1:2019/A2:2021/AC:2022</i>	<i>Electromagnetic Compatibility Directive (EMC) 2014/30/EU</i>
<i>EN 60335-1:2012+A11:2014+A13:2017+A1:2019+A14:2019+A2:2019+A15:2021+A16:2023 EN IEC 60335-2-23:2023+A1:2023+A11:2023 EN 62233:2008 + AC:2008</i>	<i>Low Voltage Directive (LVD) 2014/35/EU</i>
<i>IEC 62321-3-1:2013 IEC 62321-5:2013 IEC 62321-4:2013+AMD1:2017 CSV IEC 62321-6:2015 IEC 62321-7-1:2015 IEC 62321-7-2:2017 IEC 62321-8:2017</i>	<i>Restriction of Hazardous Substances Directive (RoHS) 2011/65/EU with its Amendments 2015/863/EU</i>

Information on authorized representative in the EU who has a written mandate from the above stated manufacturer to act on its behalf in carrying out certain tasks required in the applicable Union harmonization legislation including tasks specified under Article 4 of Regulation (EU) 2019/1020:

Business name of representative in EU:

Comtrade Distribucija d.o.o.

Address of representative in EU:

Letališka cesta 29B, 1000 Ljubljana, Slovenia

E-mail address of representative in EU:office@tesla.info

Place and date of issue: Belgrade, 12.11.2024.

Signed for and on behalf of manufacturer:



(Signature and stamp)

Name of authorized person:

Nebojša Lozo

Function of authorized person:

General manager

VAŽNE SIGURNOSNE UPUTE

Pažljivo pročitajte ove upute za uporabu prije uporabe uređaja i spremite ih za buduću upotrebu:

1. Provjerite odgovara li napon naveden na uređaju lokalnom glavnom naponu prije priključivanja uređaja.
2. Redovito provjeravajte stanje kabela za napajanje. Nemojte koristiti uređaj ako je utikač, kabel ili sam uređaj oštećen.
3. Ako je kabel za napajanje oštećen, moraju ga zamijeniti stručnjaci kako bi se izbjegla opasnost.
4. Držite ovaj uređaj od vode. Nemojte ga koristiti u blizini ili iznad kade, umivaonika itd. Kada ga koristite u kupaonici, isključite uređaj nakon upotrebe jer blizina vode predstavlja rizik, čak i kada je uređaj isključen.
5. Držite uređaj izvan dohvata djece.
6. Grijaće ploče i spojni plastični dijelovi mogu brzo postići visoku temperaturu. Sprječite dodir grijaće površine uređaja s vašom kožom.
7. Aparat koristite samo na suhoj ili vlažnoj kosi.
8. Ne ostavljajte pločice na kosi dulje od nekoliko sekundi jer to može oštetiti kosu.
9. Držite uređaj podalje od površina koje nisu otporne na toplinu i nikada ga ne prekrivajte ničim (npr. ručnikom ili krpom) kada je vruć i grije se.
10. Nakon uporabe uvijek isključite uređaj iz struje.
11. Pričekajte da se uređaj ohladi prije nego što ga spremite.
12. Održavajte grijaće ploče čistima i bez prašine, prljavštine, spreja za oblikovanje i gela. Nikada nemojte koristiti uređaj u kombinaciji s pjenušom za oblikovanje, sprejom i gelom itd.
13. Uređaj uvijek vratite u servisni centar na pregled ili popravak. Ne pokušavajte sami popraviti uređaj jer će u suprotnom vaše jamstvo postati nevažeće.
14. Ploče imaju keramički premaz. Ovaj premaz će se s vremenom istrošiti. Kada se to dogodi, uređaj će i dalje raditi normalno.
15. Prilikom korištenja ovog uređaja osjećate karakterističan miris. To je uzrokovano ionima koji se stvaraju i nije štetno za ljudsko tijelo.

UPUTE ZA UPOTREBU

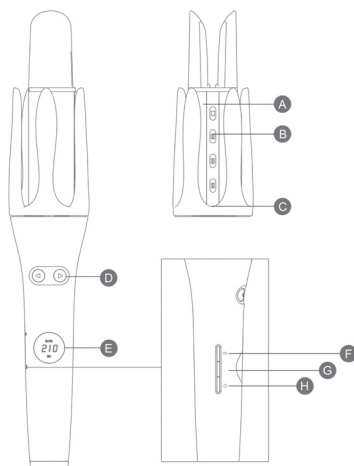

- A Bačva za grijanje
- B Izlazi negativnih iona
- C Kukica za kosu u obliku slova
- D Gumb za usmjeravanje
- E Prikaz
- F Gumb mjerača vremena
- G Tipka za kontrolu temperature
- H Prekidač za uključivanje/isključivanje

Za rezultat, kosa mora biti čista, bez prljavštine, spreja za kosu i kreme za kosu itd. Provjerite je li vam kosa suha prije korištenja ovog uređaja.

1. Pritisnite gumb za uključivanje/isključivanje kako biste uključili proizvod, nakon čega slijedi zvučni signal koji označava da je proizvod uključen; Zadana temperatura uključivanja je 190°C, podesite temperaturu od 170,190,210°C pritiskom na tipku za kontrolu temperature, dva zvučna signala pokazuju da je željena temperatura postignuta.



2. Pročešljajte kosu dok potpuno ne postane glatka
3. Slojevitte kosu i pričvrstite vanjske slojeve na vrh glave

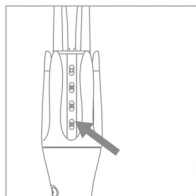

Ova strana protiv lica

4. Držite ručicu rukom i okrenite stranu s negativnim ionima prema svom licu. Preporuča se lagano staviti palac na tipku za usmjeravanje



5. Uzmite pramen kose širine otprilike 2-3 cm.



6. Postavite ga između utora razdvojene cijevi. Primite kosu rukom i pustite korijen kose da se spusti
NAPOMENA: POKUŠAJTE PUSTITI DA REP KOSEOVOG DIJELA VISI ŠTO VIŠE DOLJE

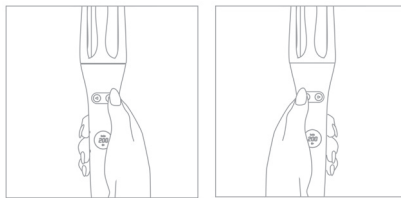

7. Nastavite pritiskati tipku > ili < za početak postupka, a drugom rukom nježno držite kosu dok se sva kosa potpuno ne omota.

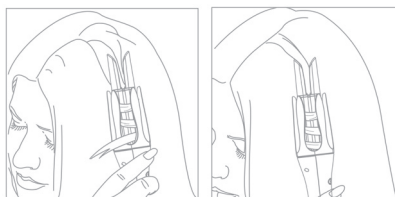

8. Nastavite pritiskati tipku za smjer oko 6 ili 8 ili 10 sekundi kako biste omogućili glatku kosu i namjestili val.

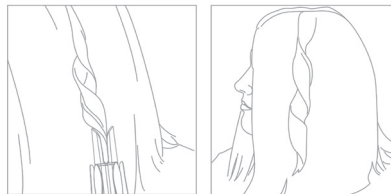

9. Otpustite gumb dok se ne čuje kontinuirani zvučni signal, a zatim ga nježno uklonite kako biste otkrili val.
10. Ponovite korak 4 za sve vlasi kako biste postigli prekrasnu frizuru.
11. Nastavite pritiskati tipku za usmjeravanje > ili < za početak procesa, uslijedit će zvučni signal koji označava da je stiliziranje počelo, držite tipku za usmjeravanje dok proizvod ne začuje 4. zvučni signal i ispusti zrak iz proizvoda.
12. Ponovite korak 4 za sve dlake kako biste postigli prekrasnu frizuru.
13. Savjeti

Kovrče prema van	Lijeve dlake	Pritisnite >
	Desne dlake	Pritisnite <
Kovrče prema unutra	Lijeve dlake	Pritisnite <
	Desne dlake	Pritisnite >

Čišćenje:

1. Provjerite je li uređaj isključen i izvučen iz utičnice.
2. Ostavite uređaj da se potpuno ohladi na površini otpornoj na toplinu. Nikada nemojte motati kabel za napajanje oko uređaja.
3. Očistite uređaj vlažnom krpom.

Skladištenje:

- Nikada nemojte motati kabel za napajanje oko uređaja.
1. Provjerite je li uređaj isključen i izvučen iz utičnice.
 2. Ostavite uređaj da se ohladi na površini otpornoj na toplinu prije nego što ga spremite.
 3. Upotrijebite zaključani prekidač za zatvaranje kako biste zaključali grijaće ploče prije spremanja uređaja.
 4. Stavite peglu u vrećicu otpornu na toplinu radi lakšeg skladištenja i prijenosa.

Okruženje:

Ne bacajte uređaj zajedno s uobičajenim kućnim otpadom na kraju podizanja, predajte ga na službenom sabirnom mjestu za recikliranje.

TEHNIČKI PODACI:

Mrežni napon:	100V - 240V~
Učestalost:	50/60Hz
Vlast:	45W
Klasa zaštite:	II
Ambijentalni uvjeti:	odobren samo za unutarnju upotrebu
Dopuštena temperatura okoline:	-10°C to +40°C

Ispravno odlaganje ovog proizvoda



Ova oznaka označava da se ovaj proizvod ne smije odlagati s ostalim kućnim otpadom u cijeloj EU. Kako biste spriječili moguću štetu okolišu ili ljudskom zdravlju zbog nekontroliranog odlaganja otpada, reciklirajte ga odgovorno kako biste promicali održivu ponovnu upotrebu materijalnih resursa. Za vraćanje rabljenog uređaja upotrijebite sustave povrata i prikupljanja ili se obratite prodavaču kod kojeg je proizvod kupljen. Oni mogu odnijeti ovaj proizvod na ekološki prihvatljivo recikliranje.

Csak háztartási használatra.
Használat előtt figyelmesen olvassa el ezt a használati útmutatót.

FONTOS BIZTONSÁGI UTASÍTÁSOK

Olvassa el figyelmesen az alábbi használati utasításokat a készülék használata előtt, és őrizze meg azokat a későbbi felhasználás céljából:

1. Ellenőrizze, hogy a készüléken feltüntetett feszültség megegyezik-e a helyi hálózati feszültséggel, mielőtt csatlakoztatja a készüléket.
2. Rendszeresen ellenőrizze a hálózati kábel állapotát. Ne használja a készüléket, ha a dugó, a kábel vagy maga a készülék sérült.
3. Ha a hálózati kábel megsérül, azt szakembernek kell kicserélnie a veszély elkerülése érdekében.
4. Tartsa távol a készüléket víztől. Ne használja kád, mosdókagyló stb. közelében vagy felett. Ha a készüléket fürdőszobában használja, a használat után húzza ki a csatlakozót, mivel a víz közelsége kockázatot jelent, még akkor is, ha a készülék ki van kapcsolva.
5. Tartsa a készüléket gyermekektől távol.
6. A fűtőlapok és az illesztési műanyag részek gyorsan magas hőmérsékletet érhetnek el. Ügyeljen arra, hogy a készülék fűtőfelülete ne érintkezzen a bőrével.
7. Csak száraz vagy nedves hajon használja a készüléket.
8. Ne hagyja a fűtőlapokat a haján néhány másodpercnél tovább, mivel ez károsíthatja a haját.
9. Tartsa távol a készüléket nem hőálló felületektől, és soha ne takarja le semmivel (pl. törölközővel vagy ruhával), amikor az forró vagy fűt.
10. Használat után mindig húzza ki a készüléket.
11. Várja meg, amíg a készülék lehűl, mielőtt elteszi.
12. Tartsa tisztán a fűtőlapokat, távolítsa el róluk a port, a szennyeződéseket, a hajformázó spray-t és gélt. Soha ne használja a készüléket úgy, hogy hajformázó habot, sprayt vagy gélt együtt kever.
13. Mindig vigye vissza a készüléket egy szervizközpontba ellenőrzésre vagy javításra. Ne próbálja meg saját maga megjavítani a készüléket, mert ezzel érvényteleníti a garanciát.
14. A lapok kerámia bevonattal rendelkeznek. Ez a bevonat idővel elkopik. Ha ez bekövetkezik, a készülék továbbra is normálisan fog működni.
15. A készülék használata során jellegzetes szagot észlelhet. Ezt az ionok okozzák, amelyek keletkeznek, és nem ártalmasak az emberi szervezetre.

HASZNÁLATI UTASÍTÁSOK

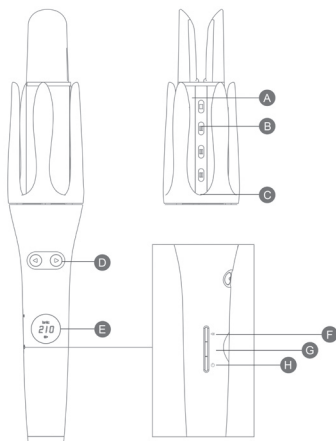

- A Fűtőhenger
- B Negatív ion kimenetek
- C U alakú hajhorg
- D Iránygomb
- E Kijelző
- F Időzítő gomb
- G Hőmérséklet-szabályozó gomb
- H Be-/kikapcsoló gomb

A megfelelő eredmény érdekében a hajnak tisztának kell lennie, és szennyeződés mentesnek, hajlakkoktól, hajkrémektől stb. Kérjük, győződjön meg arról, hogy a haja száraz, mielőtt használja ezt a készüléket.

1. Nyomja meg a be-/kikapcsoló gombot a termék bekapcsolásához, amelyet egy sípoló hang követ, jelezve, hogy a termék be van kapcsolva. A gyári beállítás szerinti bekapcsolási hőmérséklet 190°C. A hőmérsékletet 170, 190, 210°C-ra állíthatja a hőmérséklet-szabályozó gomb megnyomásával. Két sípoló hang jelzi, hogy elérte a kívánt hőmérsékletet.



2. Fésülje át a haját, amíg teljesen sima nem lesz.
3. Rétegezze a haját, és tűzze fel a külső rétegeket a feje tetejére.

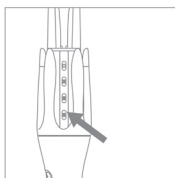

Kép* (Ez az oldal nézzen az arca felé).

4. Fogja meg a markolatot, és fordítsa a negatív ionú oldalt az arca felé. Ajánlott, hogy enyhén helyezze a hűvelykujját az iránygombra.



5. Vegyen egy hajtincset a kezébe, amely körülbelül 2-3 cm széles.



6. Helyezze a haját a szétválasztott henger nyílásába. Tartsa a haját a kezével, és engedje, hogy a készülék a haja gyökeréig felcsússzon. **MEGJEGYZÉS: PRÓBÁLJON MEG MINÉL TÖBBET LEENGEDNI A HAJA VÉGÉBŐL AZ ADOTT SZAKASZBAN.**

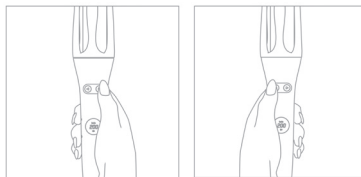

7. Tartsa lenyomva az iránygombot (>) vagy (<) a folyamat elindításához, és közben a másik kezével finoman tartsa meg a haját, amíg az összes haj teljesen fel nem tekeredik.

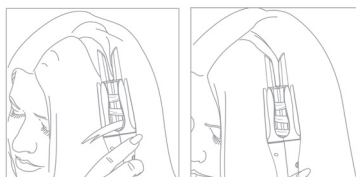

8. Tartsa lenyomva az iránygombot körülbelül 6 vagy 8 vagy 10 másodperc, hogy sima haját és beállított hullámot kapjon.



9. Engedje el a gombot, amíg folyamatos sípoló hangot nem hall, majd óvatosan távolítsa el a készüléket, hogy felfedje a hullámot.
10. Ismétlje meg a 4. lépést a haja többi részén, hogy gyönyörű frizurája legyen.
11. Tartsa lenyomva az iránygombot (>) vagy (<) a folyamat elindításához; egy sípoló hang jelzi, hogy a formázás elkezdődött. Tartsa lenyomva az iránygombot, amíg a készülék a negyedik sípoló hangot nem adja ki, majd engedje ki a levegőt a készülékből.
12. Ismétlje meg a 4. lépést az összes hajtincsnél, hogy gyönyörű frizurája lehessen.
13. Tippek:

Kifelé irányuló hullámok	Bal oldali hajtincsek	Nyomja meg a > gombot
	Jobb oldali hajtincsek	Nyomja meg a < gombot
Befelé irányuló hullámok	Bal oldali hajtincsek	Nyomja meg a < gombot
	Jobb oldali hajtincsek	Nyomja meg a > gombot

Tisztítás:

1. Győződjön meg arról, hogy a készülék ki van kapcsolva és ki van húzva a konnektorból.
2. Hagyja, hogy a készülék teljesen kihűljön egy hőálló felületen. Soha ne tekerje fel a hálózati kábelt a készülékre.
3. Tisztítsa meg a készüléket egy nedves ruhával.

Tárolás:

Soha ne tekerje fel a hálózati kábelt a készülékre.

1. Győződjön meg arról, hogy a készülék ki van kapcsolva és ki van húzva a konnektorból.
2. Hagyja, hogy a készülék lehűljön egy hőálló felületen, mielőtt elteszi.
3. Használja a zárókapcsolót a fűtőlapok rögzítéséhez a tárolás előtt.
4. Helyezze a hajegyenésítőt a hőálló tasakba az egyszerű tárolás és hordozhatóság érdekében.

Környezetvédelem:

A készüléket a normál háztartási hulladékkal együtt ne dobja ki az élettartama végén, adja le egy hivatalos gyűjtőpontnál újrahasznosítás céljából.

TECHNIKAI ADATOK:

Hálózati feszültség:	100V - 240V~
Frekvencia:	50/60Hz
Teljesítmény:	45W
Védelmi osztály:	II
Környezeti feltételek:	csak beltéri használatra engedélyezett
Engedélyezett környezeti hőmérséklet:	-10°C-tól +40°C-ig

Megfelelő hulladék kezelés:



Ez a jelzés azt jelzi, hogy ezt a terméket nem szabad a többi háztartási szeméttel együtt kidobni az EU-n belül. Az esetleges környezeti vagy egészségügyi károk elkerülése érdekében, amelyeket a szabályozatlan szemétkelés okozhat, felelősségteljesen hasznosítsa újra a terméket a fenntartható anyagfelhasználás elősegítése érdekében. A használt készüléket a visszavételi és gyűjtési rendszerek igénybevételével szolgáltatassa vissza, vagy lépjen kapcsolatba azzal a kiskereskedővel, ahol a terméket vásárolta. Ők biztosítani tudják a termék környezetbarát újrahasznosítását.

Само за домаќинство.

Внимателно прочитајте го ова упатство пред употреба.

ВАЖНИ БЕЗБЕДНОСНИ ИНСТРУКЦИИ

Внимателно прочитајте ги овие упатства за употреба пред да го користите апаратот и зачувајте го за понатамошна употреба:

1. Проверете дали напонот означен на апаратот одговара на локалниот главен напон пред да го приклучите апаратот.
2. Редовно проверувајте ја состојбата на кабелот за напојување. Не користете го апаратот ако приклучокот, кабелот или самиот апарат се оштетени.
3. Ако кабелот за напојување е оштетен, мора да го заменат професионалци за да се избегне опасност.
4. Чувајте го овој апарат од вода. Не користете го блиску или над сериската када, мијалници итн. Кога се користи во бања, исклучете го апаратот по употреба бидејќи близината на вода претставува ризик, дури и кога апаратот е исклучен.
5. Чувајте го апаратот подалеку од дофат на деца.
6. Грејните плочи и зглобните пластични делови можат брзо да достигнат висока температура. Спречете ја загреаната површина на апаратот да дојде во контакт со вашата кожа.
7. Користете го апаратот само на сува или влажна коса.
8. Не оставајте ги чиниите на вашата коса повеќе од неколку секунди одеднаш бидејќи тоа може да предизвика оштетување на вашата коса.
9. Чувајте го апаратот подалеку од површини кои не се отпорни на топлина и никогаш не го покривајте апаратот со ништо (на пр. крпа или крпа) кога е жешко и се загрева.
10. Секогаш исклучувајте го апаратот по употреба.
11. Почекајте додека апаратот не се олади пред да го складирате.
12. Чувајте ги грејните плочи чисти и без прашина, нечистотија, спреј за стајлинг и гел. Никогаш не користете го апаратот во комбинација со пена за стилизирање, спреј и гел итн.
13. Секогаш враќајте го апаратот во сервисен центар за преглед или поправка. Не обидувајте се сами да го поправите апаратот, инаку вашата гаранција ќе стане неважечка.
14. Плочите се со керамичка обвивка. Овој слој ќе се истроши со текот на времето. Кога тоа ќе се случи, апаратот и понатаму ќе функционира нормално.
15. Кога го користите овој апарат забележувате карактеристичен мирис. Ова е предизвикано од јоните што се создаваат и не е штетно за човечкото тело.

УПАТСТВА ЗА РАБОТА

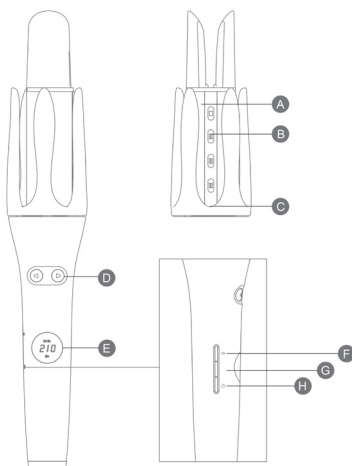

- A Буре за греење
- B Излез на негативни јони
- C Кука за коса во облик на U
- D Копче за насока
- E Екран
- F Копче за тајмер
- G Копче за контрола на температурата
- H Прекинувач за вклучување/исклучување

За резултатот, косата треба да биде чиста без нечистотија, лак за коса и крем за коса итн. Ве молиме проверете дали вашата коса е сува пред да го користите овој апарат.

1. Притиснете го копчето за вклучување/исклучување за да го вклучите производот, следува звучен сигнал за да покаже дека производот е вклучен; Стандардна температура за вклучување е 190°C, прилагодете ја температурата од 170.190.210°C со притискање на копчето за контрола на температурата, два звучни звуци покажуваат дека е постигната саканата температура.



2. Чешлајте низ косата додека не се изедначи целосно.
3. Слојте ја косата и закачете ги надворешните слоеви на врвот на главата.

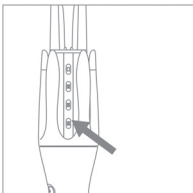

Оваа страна во насока на лице

4. Држете ја рачката со раката и свртете ја негативната јонска страна кон вашето лице. Се препорачува лесно да го ставите палецот на копчето за насока.



5. Земете дел од косата околу 2-3 см во ширина.



6. Ставете го помеѓу отворот за поделена цевка. Држете ја косата со раката и оставете коренот на косата да опадне **ЗАБЕЛЕШКА: ОБИДЕТЕ СЕ КОЛКУ КОЛКУ ПОВЕКЕ ДА ВИСИ** опашката на косата од овој дел.

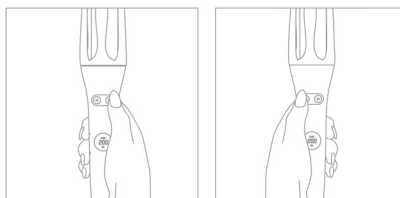

7. Продолжете со притискање на копчето за насока > или < за да започнете со процесот и држете ја нежно косата со другата рака додека целата коса не се завитка целосно.

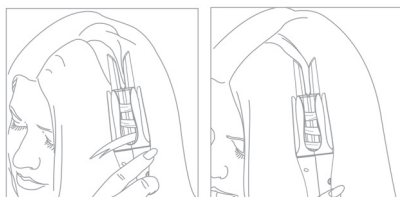

8. Продолжете со притискање на копчето за правец околу 6 или 8 или 10 секунди за да овозможите мазна коса и затегнат бран.



9. Ослободете го копчето додека не се слушне звукот на звучен сигнал и нежно отстранете го за да открие бран.
10. Повторете го чекорот 4 за сите влакна за да постигнете прекрасен стил на коса.
11. Продолжете со притискање на копчето за насока > или < за да започнете со процесот, ќе следи звучен звук за да покаже дека стилот е започнат, држете го копчето за насока додека производот не испушти четврти звук и испуштете го воздухот од производот.
12. Повторете го чекорот 4 за сите влакна за да постигнете прекрасен стил на коса.
13. Совети

Надвор кадрици	Леви влакна	Притиснете >
	Десни влакна	Притиснете <
Кадрици навнатре	Леви влакна	Притиснете <
	Десни влакна	Притиснете >

Чистење:

1. Проверете дали апаратот е исклучен и исклучен од струја.
2. Оставете го апаратот целосно да се излади на површина отпорна на топлина. Никогаш не навивајте го кабелот за напојување околу апаратот.
3. Исчистете го апаратот со влажна крпа.

Складирање:

Никогаш не навивајте го кабелот за напојување околу апаратот.

1. Проверете дали апаратот е исклучен и исклучен од струја.
2. Оставете го апаратот да се олади на површина отпорна на топлина пред да го складирате.
3. Користете го прекинувачот за затворање за заклучување за да ги заклучите грејните плочи пред да го складирате апаратот.
4. Ставете го исправувачот во торбичката отпорна на топлина за лесно складирање и преносливост.

Животна средина:

Не фрлајте го апаратот заедно со вообичаениот отпад од домаќинството на крајот од неговиот лифт, предадете го во службено собирно место за рециклирање.

ТЕХНИЧКИ ПОДАТОЦИ:

Мрежен напон:	100V - 240V~
Фреквенција:	50/60Hz
Моќност:	45W
Класа на заштита:	II
Амбиентални услови:	одобрено само за внатрешна употреба
Перм.температура на околината:	-10°C to +40°C

Правилно отстранување на овој производ



Оваа ознака покажува дека овој производ не треба да се фрла со друг отпад од домаќинството низ ЕУ. За да спречите можна штета на животната средина или на човековото здравје од неконтролирано депонирање отпад, рециклирајте го одговорно за да промовирате одржлива повторна употреба на материјалните ресурси. За да го вратите користениот уред, користете ги системите за враќање и наплата или контактирајте со продавачот каде што е купен производот. Тие можат да го земат овој производ за еколошки безбедно рециклирање.

INSTRUCȚIUNI IMPORTANTE PENTRU SIGURANȚA

Citiți cu atenție aceste instrucțiuni de utilizare înainte de a utiliza aparatul și păstrați-l pentru referințe ulterioare:

1. Verificați dacă tensiunea indicată pe aparat corespunde cu tensiunea principală locală înainte de a conecta aparatul.
2. Verificați regulat starea cablului de alimentare. Nu utilizați aparatul dacă ștecherul, cablul sau aparatul în sine sunt deteriorate.
3. Dacă cablul de alimentare este deteriorat, acesta trebuie înlocuit de profesioniști pentru a evita pericolul.
4. Țineți acest aparat departe de apă. Nu-l utilizați în apropierea sau deasupra căzii, chiuvete etc. Când este utilizat într-o baie, deconectați aparatul după utilizare, deoarece apropierea apei prezintă un risc, chiar și atunci când aparatul este oprit.
5. Nu lăsați aparatul la îndemâna copiilor.
6. Plăcile de încălzire și piesele din plastic de îmbinare pot atinge rapid o temperatură ridicată. Preveniți contactul suprafeței de încălzire a aparatului cu pielea dumneavoastră.
7. Folosiți aparatul numai pe părul uscat sau umed.
8. Nu lăsați plăcile pe păr mai mult de câteva secunde o dată, deoarece acest lucru vă poate deteriora părul.
9. Țineți aparatul departe de suprafețe care nu sunt rezistente la căldură și nu acoperiți niciodată aparatul cu nimic (de exemplu, prosop sau cârpă) când este fierbinte și se încălzește.
10. Deconectați întotdeauna aparatul după utilizare.
11. Așteptați până când aparatul sa răcit înainte de a-l depozita.
12. Păstrați plăcile de încălzire curate și fără praf, murdărie, spray de coafat și gel. Nu utilizați niciodată aparatul în combinație cu spuma de coafare, spray și gel etc.
13. Returnați întotdeauna aparatul la un centru de service pentru examinare sau reparare. Nu încercați să reparați singur aparatul, altfel garanția dumneavoastră va deveni invalidă.
14. Plăcile au un strat ceramic. Această acoperire se va uza în timp. Când se întâmplă, aparatul va funcționa în continuare normal.
15. Când utilizați acest aparat, observați un miros caracteristic. Acest lucru este cauzat de ionii care sunt generați și nu este dăunător pentru corpul uman.

INSTRUCȚIUNI DE OPERARE

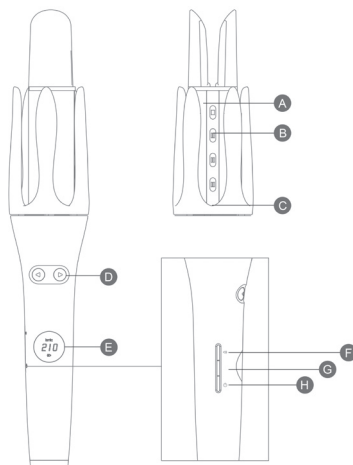

- A Con de incalzire
- B Ieșiri de ioni negativi
- C Cârlig de păr în formă de C
- D Butonul de direcție
- E Display
- F Butonul Timer
- G Buton de control al temperaturii
- H Comutator pornit/oprit

Pentru rezultat, părul trebuie să fie curat fără murdărie, spray de păr și cremă de păr etc. Vă rugăm să vă asigurați că părul este uscat înainte de a utiliza acest aparat.

1. Apăsăți butonul de pornire/oprire pentru a porni aparatul, urmează un sunet pentru a indica că produsul este pornit; Temperatura de pornire implicită este de 190 °C. Reglați temperatura de la 170,190,210 °C prin apăsarea butonului de control al temperaturii, două sunete indică faptul că temperatura dorită este atinsă.



2. Pieptănați părul până când este complet neted.
3. Întindeți-vă părul și fixați straturile exterioare deasupra capului

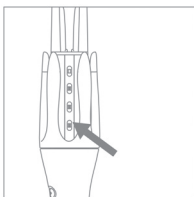

Aceasta parte
impotriva fetei

4. Țineți mânerul cu mâna și îndreptați partea cu ion negativ spre față. Se recomandă să plasați ușor degetul mare pe tasta de direcție



5. Luați o secțiune de păr de aproximativ 2-3 cm lățime.

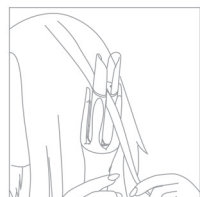

6. Așezați-l între fanta cilindriului despicat. Țineți părul cu mâna și lăsați rădăcina părului să cadă
NOTĂ: ÎNCERCĂȚI SĂ LĂSAȚI COADA PĂRULUI A ACESTEI SECȚIUNI SĂ ATERNĂ CÂT POSIBIL

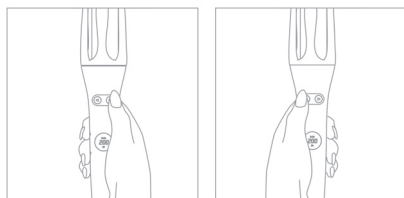

7. Continuați să apăsați butonul de direcție > sau < pentru a începe procesul și continuați să țineți părul ușor cu cealaltă mână până când tot părul este complet înfășurat.

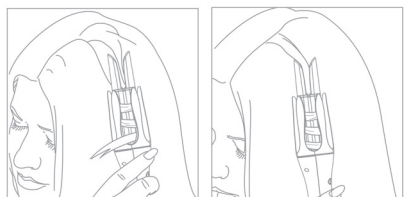

8. Continuați să apăsați butonul de direcție timp de aproximativ 6 sau 8 sau 10 secunde pentru a permite părul neted și a se stabili unda.

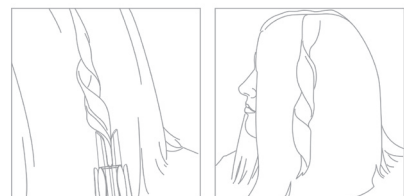

9. Eliberați butonul până când sunetul se aude continuu și scoateți ușor pentru a dezvălui valul.
10. Repetați pasul 4 pentru toate firele de păr pentru a obține o coafură superbă.
11. Continuați să apăsați butonul de direcție > sau < pentru a începe procesul, va urma un bip pentru a indica începerea stilului, ținând apăsat butonul de direcție până când produsul emite un al 4-lea sunet și eliberați aerul din produs.
12. Repetați pasul 4 pentru toate firele de păr pentru a obține o coafură superbă.
13. Sfaturi

Bucle exterior	Par la stanga	Press >
	Par la dreapta	Press <
Bucle interior	Par la stanga	Press <
	Par la dreapta	Press >

Curatare:

1. Asigurați-vă că aparatul este oprit și scos din priză.
2. Lăsați aparatul să se răcească complet pe o suprafață rezistentă la căldură. Nu înfășurați niciodată cablul de alimentare în jurul aparatului.
3. Curățați aparatul cu o cârpă umedă

Mediu:

Nu aruncați aparatul împreună cu deșeurile menajere obișnuite la capătul de ridicare, predați-l la un punct oficial de colectare pentru reciclare.

DATE TEHNICE:

Tensiune de rețea:	100V - 240V~
Frecvență:	50/60Hz
Power:	45W
Clasa de protecție:	II
Condiții ambientale:	only approved for indoor use
Temperatura ambianța admisă:	-10°C to +40°C

Eliminarea corectă a acestui produs



Acest marcaj indică faptul că acest produs nu trebuie aruncat împreună cu alte deșeuri menajere în întreaga UE. Pentru a preveni posibilele daune aduse mediului sau sănătății umane prin eliminarea necontrolată a deșeurilor, reciclați-le în mod responsabil pentru a promova reutilizarea durabilă a resurselor materiale. Pentru a returna dispozitivul folosit, vă rugăm să utilizați sistemele de returnare și colectare sau contactați comerciantul de unde a fost achiziționat produsul. Ei pot lua acest produs pentru reciclare sigură pentru mediu.

Depozitare:

Nu înfășurați niciodată cablul de alimentare în jurul aparatului.

1. Asigurați-vă că aparatul este oprit și scos din priză.
2. Lăsați aparatul să se răcească pe o suprafață rezistentă la căldură înainte de a-l depozita.
3. Folosiți comutatorul de blocare închidere pentru a bloca plăcile de încălzire înainte de a depozita aparatul.
4. Așezați aparatul de îndreptat în punga termorezistentă pentru depozitare și portabilitate ușoară.

Samo za uporabo v gospodinjstvu.
Pred uporabo natančno preberite ta navodila za uporabo.

POMEMBNA VARNOSTNA NAVODILA

Pred uporabo naprave natančno preberite ta navodila za uporabo in jih shranite za poznejšo uporabo:

1. Pred priključitvijo naprave preverite, ali napetost, navedena na napravi, ustreza lokalni glavni napetosti.
2. Redno preverjajte stanje napajalnega kabla. Naprave ne uporabljajte, če je vtič, kabel ali sama naprava poškodovana.
3. Če je napajalni kabel poškodovan, ga mora zamenjati strokovnjak, da se izognete nevarnosti.
4. Napravo hranite pred vodo. Ne uporabljajte ga v bližini ali nad kadjo, umivalniki itd. Če aparat uporabljate v kopalnici, ga po uporabi izključite iz električnega omrežja, saj bližina vode predstavlja nevarnost, tudi če je aparat izklopljen.
5. Napravo hranite zunaj dosega otrok.
6. Grelne plošče in skupni plastični deli lahko hitro dosežejo visoko temperaturo. Preprečite, da bi se grelna površina aparata dotaknila vaše kože.
7. Napravo uporabljajte le za suhe ali vlažne lase.
8. Ploščic ne puščajte na laseh več kot nekaj sekund, saj lahko poškodujete lase.
9. Napravo hranite stran od površin, ki niso odporne na vročino, in je nikoli ne pokrivajte s čim drugim (npr. z brisačo ali krpo), ko je vroča in se segreva.
10. Po uporabi napravo vedno izključite iz električnega omrežja.
11. Pred shranjevanjem počakajte, da se naprava ohladi.
12. Grelne plošče naj bodo čiste, brez prahu, umazanije, spreja za oblikovanje in gela. Naprave nikoli ne uporabljajte v kombinaciji s peno za oblikovanje, razpršilom in gelom itd.
13. Napravo vedno vrnite servisnemu centru, da jo pregleda ali popravi. Naprave ne poskušajte popraviti sami, sicer garancija preneha veljati.
14. Ploščice so prevlečene s keramično prevleko. Ta prevleka se sčasoma obrabi. Ko se to zgodi, bo aparat še vedno deloval normalno.
15. Pri uporabi te naprave opazite značilen vonj. Ta je posledica ustvarjenih ionov in ni škodljiv za človeško telo.

NAVODILA ZA UPORABO

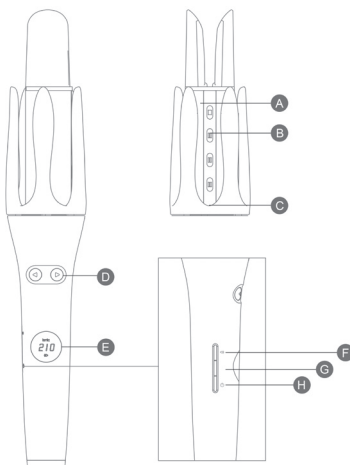

- A Ogrevalni sod
- B Odprtine za negativne ione
- C Kljuka za lase v obliki črke U
- D Gumb za smer
- E Prikaz
- F Gumb časovnika
- G Gumb za nadzor temperature
- H Stikalo za vklop/izklop

Za rezultat morajo biti lasje čisti, brez umazanije, laka za lase, kreme za lase itd. Pred uporabo naprave se prepričajte, da so lasje suhi.

1. Pritisnite gumb za vklop/izklop, da vklopite izdelek, sledi zvočni signal, ki označuje, da je izdelek vklopljen; Privzeta temperatura vklopa je 190 °C, s pritiskom na gumb za nadzor temperature nastavite temperaturo od 170,190,210 °C, dva zvočna signala sporočata, da je zelena temperatura dosežena.



2. Razčesajte lase, dokler niso popolnoma gladki.
3. Razporedite lase in zunanje plasti pripnite na vrh glave.

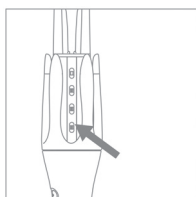

Ta stran
proti obrazu

4. Držite ročaj z roko in obrnite negativno ionsko stran proti obrazu. Priporočljivo je, da palec rahlo položite na smerno tipko.



5. Vzemite približno 2-3 cm širok del las.



6. Postavite ga med režo za razcepljen sodček. Držite lase z roko in pustite, da se korenina las spusti. OPOMBA: POSKUSITE, DA BO REP LAS TEGA DELA ČIM BOLJ VISEL NAVZDOL.

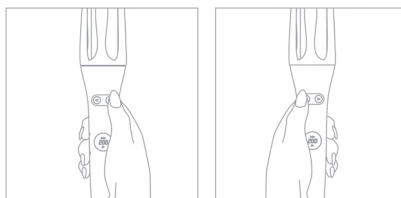

7. Pritisnite smerni gumb > ali <, da začnete postopek, in z drugo roko nežno držite lase, dokler niso vsi lasje popolnoma oviti.

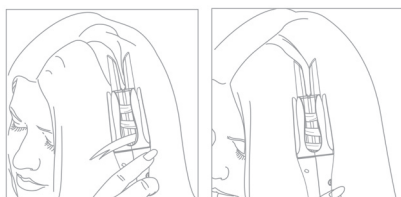

8. Pritisnite smerni gumb za približno 6 ali 8 ali 10 sekund, da omogočite gladke lase in nastavite val.

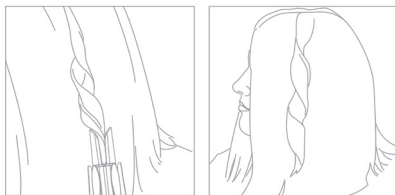

9. Spustite gumb, dokler se ne zasliši neprekinjeno piskanje, in ga nežno odstranite, da se pokaže val.
10. Ponovite korak 4 za vse lase, da dosežete čudovito pričesko.
11. Za začetek postopka pritisnite smerni gumb > ali <, sledil bo zvočni signal, ki označuje začetek oblikovanja, in držite smerni gumb, dokler izdelek ne izda četrtega zvočnega signala, ter izpusite zrak iz izdelka.
12. Ponovite korak 4 za vse lase, da dosežete čudovito pričesko.
13. Nasveti

Kodri navzven	Levi lasje	Pritisnite si >
	Desne dlake	Pritisnite <
Kodri navznoter	Levi lasje	Pritisnite <
	Desne dlake	Pritisnite si >

Čiščenje:

1. Prepričajte se, da je naprava izklopljena in izključena iz električnega omrežja.
2. Napravo pustite, da se popolnoma ohladi na površini, ki je odporna na vročino. Napajalnega kabla nikoli ne ovijte okoli naprave.
3. Napravo očistite z vlažno krpo.

Okolje:

Naprave po koncu uporabe ne odvrzite med običajne gospodinjske odpadke, temveč jo oddajte na uradnem zbirnem mestu za recikliranje.

TEHNIČNI PODATKI:

Omrežna napetost:	100V - 240V~
Pogostost:	50/60Hz
Moč:	45W
Razred zaščite:	II
Okoliški pogoji:	samo odobreno za uporabo v zaprtih prostorih
Temperatura okolice:	-10°C to +40°C

Pravilno odstranjevanje tega izdelka



Ta oznaka označuje, da se ta izdelek ne sme odlagati skupaj z drugimi gospodinjskimi odpadki po vsej EU. Da bi preprečili morebitno škodo za okolje ali zdravje ljudi zaradi nenadzorovanega odlaganja odpadkov, ga odgovorno reciklirajte in tako spodbudite trajnostno ponovno uporabo materialnih virov. Če želite vrniti uporabljeno napravo, uporabite sisteme za vračanje in zbiranje ali se obrnite na prodajalca na drobno, pri katerem ste izdelek kupili. Ti lahko ta izdelek prevzamejo za okolju varno recikliranje.

Shranjevanje:

Napajalnega kabla nikoli ne ovijte okoli naprave.

1. Prepričajte se, da je naprava izklopljena in izključena iz električnega omrežja.
2. Pred shranjevanjem pustite, da se naprava ohladi na toplotno odporni površini.
3. Pred shranjevanjem naprave s stikalom za zaklepanje in zapiranje zaklenite grelne plošče.
4. Ravnalnik položite v toplotno odporno torbico za enostavno shranjevanje in prenašanje.

Samo za kućnu upotrebu.
Pažljivo pročitajte ova uputstva za upotrebu pre upotrebe.

VAŽNA BEZBEDNOSNA UPUTSTVA

Pažljivo pročitajte ova uputstva pre korišćenja uređaja i sačuvajte ih za buduću upotrebu:

1. Proverite da li napon naznačen na uređaju odgovara lokalnom naponu pre nego što ga priključite.
2. Redovno proveravajte stanje strujnog kabla. Ne koristite uređaj ako su utikač, kabl ili sam uređaj oštećeni.
3. Ako je strujni kabl oštećen, mora ga zameniti stručnjak kako bi se izbegla opasnost.
4. Držite ovaj uređaj dalje od vode. Nemojte ga koristiti blizu ili iznad kade, lavaboja itd. Kada koristite uređaj u kupatilu, isključite ga iz struje nakon upotrebe, jer blizina vode predstavlja rizik, čak i kada je uređaj isključen.
5. Držite uređaj van domašaja dece.
6. Grejne ploče i plastični delovi spojeva mogu brzo dostići visoku temperaturu. Sprečite da grejna površina uređaja dođe u kontakt sa vašom kožom.
7. Koristite uređaj samo na suvoj ili vlažnoj kosi.
8. Nemojte držati ploče na kosi duže od nekoliko sekundi, jer to može oštetiti vašu kosu.
9. Držite uređaj dalje od površina koje nisu otporne na toplotu i nikada ga ne prekrivajte (npr. peškirom ili tkaninom) kada je vruć ili se greje.
10. Uvek isključite uređaj iz struje nakon upotrebe.
11. Sačekajte da se uređaj ohladi pre nego što ga odložite.
12. Održavajte grejne ploče čistim i bez prašine, prljavštine, laka za kosu i gela. Nikada ne koristite uređaj u kombinaciji sa penom, lakom i gelom za stilizovanje.
13. Uvek vratite uređaj u servisni centar na pregled ili popravku. Ne pokušavajte sami da popravljate uređaj, jer će u tom slučaju vaša garancija postati nevažeća.
14. Ploče imaju keramički premaz. Ovaj premaz će se vremenom trošiti. Kada se to desi, uređaj će i dalje normalno funkcionisati.
15. Kada koristite ovaj uređaj, možda ćete primetiti karakterističan miris. To je uzrokovano jonima koji se generišu i nije štetno za ljudsko telo.

UPUTSTVO ZA UPOTREBU:

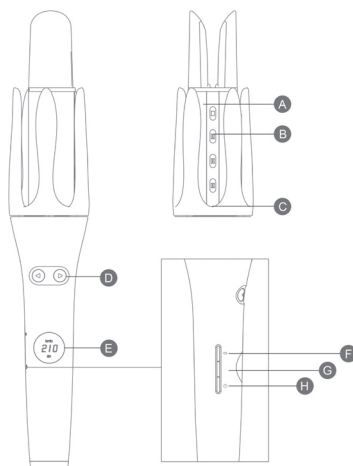

- A Grejna cev
- B Otvori za negativne jone
- C U obliku kuka za kosu
- D Dugme za smer
- E Ekran
- F Dugme za tajmer
- G Dugme za kontrolu temperature
- H Prekidač za uključivanje/isključivanje

Za najbolji rezultat, kosa treba da bude čista, bez prljavštine, laka za kosu i kreme za kosu itd. Molimo vas da se uverite da je vaša kosa suva pre nego što upotrebite ovaj uređaj.

1. Pritisnite dugme za uključivanje/isključivanje da biste uključili uređaj; čuće se zvučni signal koji ukazuje da je uređaj uključen. Podrazumevana temperatura pri uključivanju je 190°. Podesite temperaturu na 170, 190 ili 210° pritiskom na dugme za kontrolu temperature. Dva zvučna signala označavaju da je željena temperatura postignuta.



2. Očešljajte kosu dok ne postane potpuno glatka.
3. Podelite kosu na slojeve i zakačite spoljašnje slojeve na vrh glave.

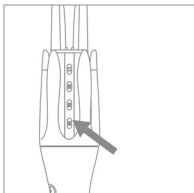

Ova strana
uz lice

4. Držite ručku svojom rukom i okrenite stranu sa negativnim jonima prema svom licu. Preporučuje se da lagano stavite palac na dugme za smer.



5. Uzmite pramen kose otprilike 2-3 cm širine.

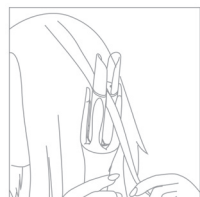

6. Stavite pramen kose između razdvojenih delova cevi. Držite kosu rukom i pustite da koren kose padne.
NAPOMENA: POKUŠAJTE DA PRAMEN KOSE OVE SEKCIJE PADA ŠTO VIŠE.

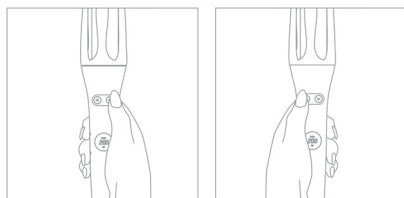

7. Držite pritisnuto dugme za smer > ili < da biste započeli proces, i nastavite da lagano držite kosu drugom rukom dok se sav pramen kose potpuno ne obavije.

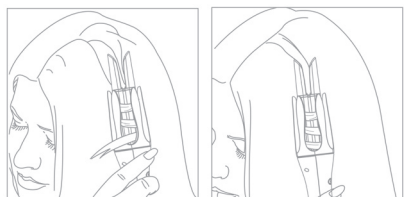

8. Držite pritisnuto dugme za smer oko 6 ili 8 ili 10 sekundi kako biste napravili talas.

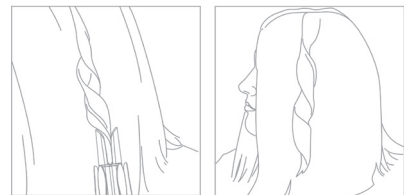

9. Otpustite dugme dok ne čujete stalni zvučni signal, i pažljivo uklonite da biste otkrili talas.
10. Ponovite korak 4 za celu kosu kako biste postigli prelepu frizuru.
11. Držite pritisnuto dugme za smer > ili <, da biste započeli proces; čuće se zvučni signal koji ukazuje da je stilizovanje počelo. Držite dugme za smer dok se ne čuje četvrti zvučni signal uređaja, a zatim oslobodite vazduh iz uređaja.
12. Ponovite korak 4 za celu kosu kako biste postigli prelepu frizuru.
13. Saveti

Razvučeni uvijeni krajevi	Levi pramenovi	Pritisnite >
	Desni pramenovi	Pritisnite <
Unutrašnji uvijeni krajevi	Levi pramenovi	Pritisnite <
	Desni pramenovi	Pritisnite >

Čišćenje:

1. Uverite se da je uređaj ugašen i da je isključen iz struje.
2. Neka se uređaj potpuno ohladi na površini otpornoj na toplotu. Nikada ne obavijajte strujni kabl oko uređaja.
3. Očistite uređaj vlažnom krpom.

Skladištenje:

Nikada ne obavijajte strujni kabl oko uređaja.

1. Uverite se da je uređaj ugašen i da je isključen iz struje.
2. Neka se uređaj ohladi na površini otpornoj na toplotu pre nego što ga odložite.
3. Koristite prekidač za zaključavanje da zaključate grejne ploče pre skladištenja uređaja.
4. Stavite ispravljač u torbu otpornu na toplotu za lakše skladištenje i prenos.

Životna sredina:

Ne bacajte uređaj sa uobičajenim kućnim otpadom na kraju njegove upotrebe; predajte ga u tvanični centar za prikupljanje i reciklažu.

TEHNIČKI PODACI:

Napon:	100V - 240V~
Frekvencija:	50/60Hz
Snaga:	45W
Klasa zaštite:	II
Uslovi okoline:	samo za unutrašnju upotrebu
Dozvoljena temperatura okoline:	-10°C to +40°C

Pravilno odlaganje ovog proizvoda



Ova oznaka ukazuje da se ovaj proizvod ne sme odlagati sa drugim kućnim otpadom u celoj EU. Kako biste sprečili moguće štete po životnu sredinu ili ljudsko zdravlje zbog nekontrolisanog odlaganja otpada, reciklirajte ga odgovorno kako biste promovisali održivu ponovnu upotrebu materijalnih resursa. Da biste vratili svoj korišćeni uređaj, koristite sisteme za povrat i prikupljanje ili kontaktirajte prodavca kod kojeg je proizvod kupljen. Oni mogu preuzeti ovaj proizvod za ekološki sigurno recikliranje.

TESLA

tesla.info

