

TESLA

REFRIGERATOR

RS0903M1
RS0903MS

User Manual

ENG

BiH/
CG

BG

GR

HR

HU

IT

RO

SLO

SRB



Product images are for illustrative purposes only and may differ from the actual product.

SAFETY WARNINGS

WARNING:



Warning: risk of fire / flammable materials

RECOMMENDATIONS:

- This appliance is intended to be used in household and similar applications such as staff kitchen areas in shops, offices and other working environments; farm houses and by clients in hotels, motels and other residential type environments; bed and breakfast type environments; catering and similar non-retail applications. (Europe directive optional)
- For EN standard: This appliance can be used by children aged from 8 years and above and persons with reduced physical sensory or mental capabilities or lack of experience and knowledge if they have been given supervision or instruction concerning use of the appliance in a safe way and understand the hazards involved. Children should not play with the appliance. Cleaning and user maintenance should not be made by children without supervision. (Europe directive optional)
- For IEC standard: This appliance is not intended for use by persons (including children) with reduced physical, sensory or mental capabilities, or lack of experience and knowledge, unless they have been given supervision or instruction concerning use of the appliance by a person responsible for their safety.)
- Children should be supervised to ensure that they do not play with the appliance.
- If the supply cord is damaged, it must be replaced by the manufacturer, its service agent or similarly qualified persons in order to avoid a hazard.
- Do not store explosive substances such as aerosol cans with a flammable propellant in this appliance.
- The appliance has to be unplugged after use and before carrying out user maintenance on the appliance.
- **WARNING:** Risk of fire / flammable materials.
- **WARNING:** Keep ventilation openings, in the appliance enclosure or in the built-in structure, clear of obstruction.
- **WARNING:** Do not use mechanical devices or other means to accelerate the defrosting process, other than those recommended by the manufacturer.
- **WARNING:** Do not damage the refrigerant circuit.
- **WARNING:** Do not use electrical appliances inside the food storage compartments of the appliance, unless they are of the type recommended by the manufacturer.
- **WARNING:** Please abandon the refrigerator according to local regulators for it use flammable blowing gas and refrigerant.
- Do not use extension cords or ungrounded (two prong) adapters
- **DANGER:** Risk of child entrapment. Before you throw away your old refrigerator or freezer:
 - Take off the doors
 - Leave the shelves in place so that children may not easily climb inside
- The refrigerator must be disconnected from the source of electrical supply before attempting the installation of accessory
- Refrigerant and cyclopentane foaming material used for the refrigerator are flammable.
- Therefore, when the refrigerator is scrapped, it should be kept away from any fire source and be recovered by a special recovering company with corresponding qualification other than be disposed by combustion, so as to prevent damage to the environment or any other harm.

Meaning of safety warning symbols



This is a prohibition symbol. Any noncompliance with instructions marked with this symbol may result in damage to the product or endanger the personal safety of the user.



This is a warning symbol. It is required to operate in strict observance of instructions marked with this symbol; or otherwise damage to the product or personal injury may be caused.



This is a cautioning symbol. Instructions marked with this symbol require special caution. Insufficient caution may result in slight or moderate injury, or damage to the product.

Electricity related warnings

- Do not pull the power cord when pulling the power plug of the refrigerator. Please firmly grasp the plug and pull out it from the socket directly.
- To ensure safe use, do not damage the power cord or use the power cord when it is damaged or worn.
- If noise, odor and smoking happens, please unplug the power plug immediately, and contact the distributor or local service agent.
- Please use a dedicated power socket and the power socket should not be shared with other electrical appliances. The power plug should be firmly contacted with the socket or else fires might be caused.
- Please ensure that the grounding electrode of the power socket is equipped with a reliable grounding line.
- Please turn off the valve of the leaking gas and then open the doors and windows in case of leakage of gas and other flammable gases. Do not unplug the refrigerator and other electrical appliances considering that spark may cause a fire.
- Do not use electrical appliances on the top of the appliance, unless they are of the type recommended by the manufacturer.

Warnings for using

- Do not arbitrarily disassemble or reconstruct the refrigerator, nor damage the refrigerant circuit; maintenance of the appliance must be conducted by a specialist
- Damaged power cord must be replaced by the manufacturer, its maintenance department or related professionals in order to avoid danger.
- The gaps between refrigerator doors and between doors and refrigerator body are small, be noted not to put your hand in these areas to prevent from squeezing the finger. Please be gentle when close the refrigerator door to avoid falling articles.
- Do not pick foods or containers with wet hands in the freezing chamber when the refrigerator is running, especially metal containers in order to avoid frostbite.
- Please do not put your hands under or behind the appliance to prevent from being hurt
- Do not allow any child to get into or climb the refrigerator; otherwise suffocation or falling injury of the child may be caused.
- Do not place heavy objects on the top of the refrigerator considering that objects may fall when close or open the door, and accidental injuries might be caused.
- Please pull out the plug in case of power failure or cleaning. Do not connect the refrigerator to power supply within five minutes to prevent damages to the compressor due to successive starts.

Warnings for placement

- Do not put flammable, explosive, volatile and highly corrosive items in the refrigerator to prevent damages to the product or fire accidents.
- Do not place flammable items near the refrigerator to avoid fires.
- The refrigerator is intended for household use, such as storage of foods; it should not be used for other purposes, such as storage of blood, drugs or biological products, etc.
- Do not store beer, beverage or other fluid contained in bottles or enclosed containers in the freezing chamber of the refrigerator; otherwise the bottles or enclosed containers may crack due to freezing to cause damages.

Warnings for energy

1. Refrigerating appliances might not operate consistently (possibility of defrosting of contents or temperature becoming too warm in the frozen food compartment) when sited for an extended period of time below the cold end of the range of temperatures for which the refrigerating appliance is designed.
2. The fact that effervescent drinks should not be stored in food freezer compartments or cabinets or in low-temperature compartments or cabinets, and that some products such as water ices should not be consumed too cold;
3. The need to not exceed the storage time(s) recommended by the food manufacturers for any kind of food and particularly for commercially quick-frozen food in food-freezer and frozen-food storage compartments or cabinets;
4. The precautions necessary to prevent an undue rise in the temperature of the frozen food while defrosting the refrigerating appliance, such as wrapping the frozen food in several layers of newspaper.

5. The fact that a rise in temperature of the frozen food during manual defrosting, maintenance or cleaning could shorten the storage life.
6. The necessity that, for doors or lids fitted with locks and keys, the keys be kept out of the reach of children and not in the vicinity of the refrigerating appliance, in order to prevent children from being locked inside.

Warnings for disposal



Refrigerant and cyclopentane foaming material used for the refrigerator are flammable. Therefore, when the refrigerator is scrapped, it should be kept away from any fire source and be recovered by a special recovering company with corresponding qualification other than be disposed by combustion, so as to prevent damage to the environment or any other harm.



When the refrigerator is scrapped, disassemble the doors, and remove gasket of door and shelves; put the doors and shelves in a proper place, so as to prevent trapping of any child.



Correct Disposal of this product:

This marking indicates that this product should not be disposed with other household wastes. To prevent possible harm to the environment or human health from uncontrolled waste disposal, recycle it responsibly to promote the sustainable reuse of material resources. To return your used device, please use the return and collection systems or contact the retailer where the product was purchased. They can take this product for environmental safe recycling.

PROPER USE OF REFRIGERATOR

Placement

- Before use, remove all packing materials, including bottom cushions, foam pads and tapes inside of the refrigerator; tear off the protective film on the doors and the refrigerator body.
- Keep away from heat and avoid direct sunlight. Do not place the freezer in moist or watery places to prevent rust or reduction of insulating effect.
- Do not spray or wash the refrigerator; do not put the refrigerator in moist places easy to be splashed with water so as not to affect the electrical insulation properties of the refrigerator.
- The refrigerator is placed in a well-ventilated indoor place; the ground should be flat, and sturdy (rotate left or right to adjust the wheel for levelling if unstable).
- The top space of the refrigerator should be greater than 30cm, and the refrigerator should be placed against a wall with a free distance more than 10cm to facilitate heat dissipation.

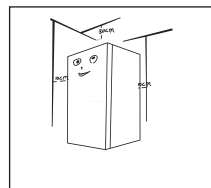

Precautions before installation:

Information in the Instruction Manual is only for reference. The physical product may differ. Before installation and adjusting of accessories, it should be ensured that the refrigerator is disconnected from power.

Precautions should be taken to prevent fall of the handle from causing any personal injury.

Levelling feet

Schematic diagram of the levelling feet

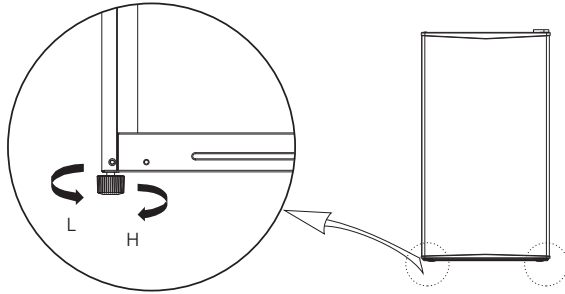





The picture above is only for reference. The actual configuration will depend on the physical product or statement by the distributor.

Adjusting procedures:

- a. Turn the feet clockwise to raise the refrigerator;
- b. Turn the feet counterclockwise to lower the refrigerator;
- c. Adjust the right and left feet based on the procedures above to a horizontal level.

Door Right-Left Change

List of tools to be provided by the user			
	Cross screwdriver		Putty knife thin-blade screwdriver
	5/16" socket spanner		Masking tape

1. Power off the refrigerator, and remove all objects from the door trays.
2. Tape the door shut with masking tape.

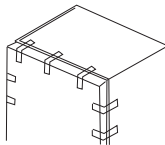

3. Dismantle the door and the bottom hinge assembly and adjustable foot, then assemble the bottom hinge assembly and adjustable foot on other side.

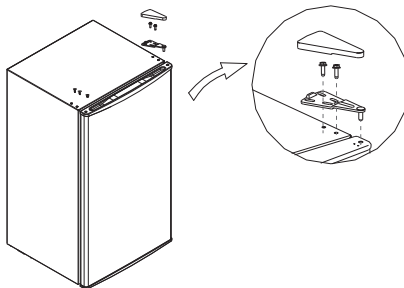

4. Dismantle the door and the bottom hinge assembly and adjustable foot, then assemble the bottom hinge assembly and adjustable foot on other side.

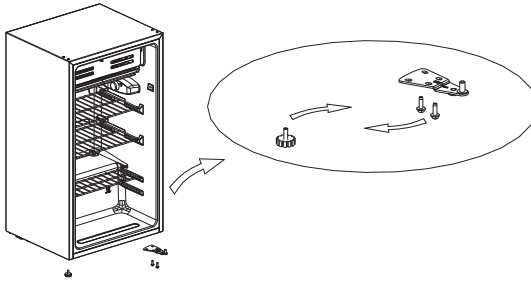

5. Put the door on bottom hinge and assemble the upper hinge, upper hinge cover and plastic screw hole caps successively.

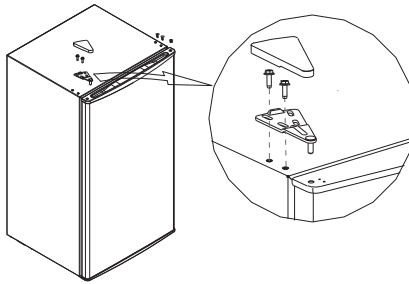

The picture above is only for reference. The actual configuration will depend on the physical product or statement by the distributor.

Changing the Light

- Disconnecting the power supply before carrying out the bulb replacement.
- Hold and remove the light bulb cover.
- Dismantle the old bulb by unscrewing it counterclockwise. replace by a new bulb (Max. 15W) by screwing it clockwise, and make sure it is fixed in the bulb holder tightly.
- Reassemble the light cover and re-connect your Fridge to the power supply.

Starting to use

- Before initial start, keep the refrigerator still for half an hour before connecting it to power supply.
- Before putting any fresh or frozen foods, the refrigerator should have run for 2-3 hours, or for above 4 hours in summer when the ambient temperature is high.

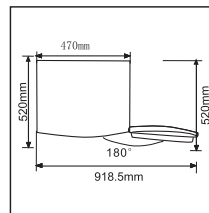

- Spare enough space for convenient opening of the doors and drawers or statement by the distributor.

Energy saving tips

- The appliance should be located in the coolest area of the room, away from heat producing appliances or heating ducts, and out of the direct sunlight.
- Let hot foods cool to room temperature before placing in the appliance. Overloading the appliance forces the compressor to run longer. Foods that freeze too slowly may lose quality, or spoil.
- Be sure to wrap foods properly, and wipe containers dry before placing them in the appliance. This cuts down on frost build-up inside the appliance.
- Appliance storage bin should not be lined with aluminum foil, wax paper, or paper toweling. Liners interfere with cold air circulation, making the appliance less efficient.
- Organize and label food to reduce door openings and extended searches. Remove as many items as needed at one time, and close the door as soon as possible.

STRUCTURE AND FUNCTIONS

Key components

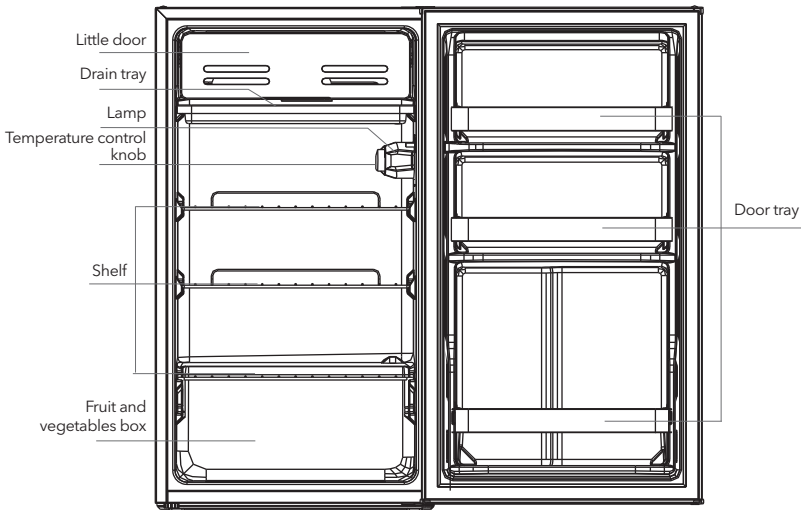

The picture above is only for reference. The actual configuration will depend on the physical product or statement by the distributor

Refrigerating chamber

- The Refrigerating Chamber is suitable for storage of a variety of fruits, vegetables, beverages and other food consumed in the short term.
- Cooking foods should not be put in the refrigerating chamber until cooled to room temperature.
- Foods are recommended to be sealed up before putting into the refrigerator.
- Shelves can be adjusted up or down for a reasonable amount of storage space.
- **Note:** Storage of too much food during operation after the initial connection to power may adversely affect the freezing effect of the refrigerator. Foods stored should not block the air outlet; or otherwise the freezing effect will also be adversely affected.

Functions

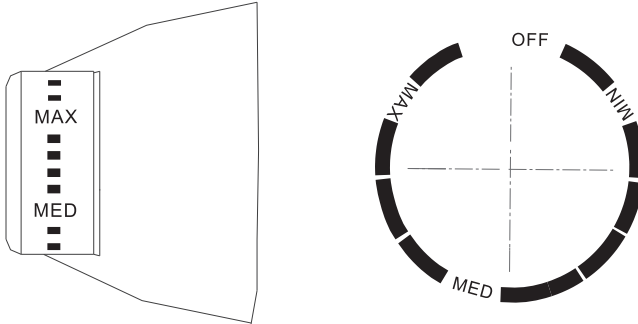

The picture above is only for reference. The actual configuration will depend on the physical product or statement by the distributor.

- Turn the temperature control knob to MAX, the internal temperature of the refrigerator becomes lower.
- Turn the temperature control knob to MIN, the internal temperature of the refrigerator becomes higher.
- The letter on the knob only represents the level, but does not mean the specific temperature, the "OFF" means stop working.

NOTE: It is best to set the temperature control knob between MIN i MAX in accordance with your needs.

MAINTENANCE AND CARE OF THE APPLIANCE

Overall cleaning

- Dusts behind the refrigerator and on the ground should be timely cleaned to improve the cooling effect and energy saving. The interior of the refrigerator should be cleaned regularly to avoid odor. Soft towels or sponge dipped in water and non-corrosive neutral detergents are suggested for cleaning. The refrigerator should be finally cleaned with clean water and dry cloth. Open the door for natural drying before the power is turned on.
- Do not use hard brushes, clean steel balls, wire brushes, abrasives, such as toothpastes, organic solvents (such as alcohol, acetone, banana oil, etc.), boiling water, acid or alkaline items clean refrigerator considering that this may damage the fridge surface and interior.
- Do not rinse with water so as not to affect the electrical insulation properties.



Please unplug the refrigerator for defrost and cleaning.

Defrosting

- Power off the refrigerator.
- Remove the food from the refrigerator and place it properly to prevent food from melting.
- Clear the drain pipe (to use soft materials to prevent damage to the liner), Prepare the water containers for defrosting. (Pay attention to clean the compressor compartment water draining tray, avoiding overflow to the ground).
- You can use the natural temperature for the natural defrost, you can also use the ice shovel to eliminate the frost (to use plastic or wooden ice shovel, for avoiding damage to the liner or pipe)

- You can also use the appropriate amount of hot water to speed up the defrost, with a dry towel to dry the water after defrosting.
- After defrosting, put back the foods in cabinet, and power on the refrigerator.

Out of operation

- Power failure: In case of power failure, even if it is in summer, foods inside the appliance can be kept for several hours; during the power failure, the times of door opening should be reduced, and no more fresh food should be put into the appliance.
- Long-time nonuse: The appliance should be unplugged and then cleaned; then the doors are left open to prevent odor.
- Moving: Before the refrigerator is moved, take all objects inside out, fix the glass partitions, vegetable holder, freezing chamber drawers and etc. with tape, and tighten the leveling feet; close the doors and seal them with tape. During moving, the appliance should not be laid upside down or horizontally, or be vibrated; the inclination during movement should be no more than 45°.



The appliance should run continuously once it is started. Generally, the operation of the appliance should not be interrupted; otherwise the service life may be impaired.

TROUBLESHOOTING

You may try to solve the following simple problems by yourself. If them cannot be solved, please contact the after-sales department.

Failed operation	Check whether the appliance is connected to power or whether the plug is in well contact Check whether the voltage is too low Check whether there is a power failure or partial circuits have tripped
Odor	Odorous foods should be tightly wrapped Check whether there is any rotten food Clean the inside of the refrigerator
Long-time operation of the compressor	Long operation of the refrigerator is normal in summer when the ambient temperature is high It is not suggestible having too much food in the appliance at the same time Food should get cool before being put into the appliance The doors are opened too frequently
Light fails to get lit	Check whether the refrigerator is connected to power supply and whether the illuminating light is damaged Have the light replaced by a specialist
Doors cannot be properly closed	The door is stuck by food packages Too much food is placed The refrigerator is tilted
Loud noise	Check whether the floor is level and whether the refrigerator is placed stably Check whether accessories are placed at proper locations
Door seal fails to be tight	Remove foreign matters on the door seal Heat the door seal and then cool it for restoration (or blow it with an electrical drier or use a hot towel for heating)

Water pan overflows	There is too much food in the chamber or food stored contains too much water, resulting in heavy defrosting The doors are not closed properly, resulting in frosting due to entry of air and increased water due to defrosting
Hot housing	Heat dissipation of the built-in condenser via the housing, which is normal When housing becomes hot due to high ambient temperature, storage of too much food or shutdown of the compressor is shut down, provide sound ventilation to facilitate heat dissipation
Surface condensation	Condensation on the exterior surface and door seals of the refrigerator normal when the ambient humidity is too high. Just wipe the condensate with a clean towel.
Abnormal noise	Buzz: The compressor may produce buzzes during operation, and the buzzes are loud particularly upon start or stop. This is normal. Creak: Refrigerant flowing inside of the appliance may produce creak, which is normal.

Table 1 Climate classes

Class	Symbol	Ambient temperature range °C
Extended temperate	SN	+10 to +32
Temperate	N	+ 16 to +32
Subtropical	ST	+16 to + 38
Tropical	T	+ 16 to + 43

SIGURNOSNA UPOZORENJA

Pažnja:



Pažnja: rizik od vatre/zapaljivih materijala

BEZBEDNOSNA UPOZORENJA:

- Ovaj uređaj je namenjen za upotrebu u domaćinstvu, a pogodan je i za korišćenje u kuhinjskim prostorijama za osoblje u prodavnicama, kancelarijama i drugim radnim okruženjima; firmama, za goste u hotelima, motelima i drugim stambenim sredinama; ugostiteljstvu i sličnim maloprodajnim objektima. (Evropska direktiva opciono)
- Za EN standard: Ovaj uređaj mogu koristiti deca starija od 8 godina i osobe sa smanjenim fizičkim ili mentalnim sposobnostima ili nedostatkom iskustva i znanja ukoliko su pod nadzorom ili ukoliko su im date instrukcije za korišćenje uređaja na bezbedan način i pošto se verite da razumeju sve potencijalne opasnosti. Deca se ne smeju igrati sa uređajem. Deca ne smeju da čiste i održavaju uređaj bez nadzora. (Evropska direktiva opciono)
- Za IEC standard: Ovaj uređaj ne bi trebalo da koriste osobe (uključujući i decu) sa smanjenim fizičkim ili mentalnim sposobnostima, ili osobe sa nedostatkom iskustva i znanja, osim ako nisu pod nadzorom ili ako im je osoba odgovorna za njihovu bezbednost dala uputstva o upotrebi uređaja.)
- Deca treba da budu pod nadzorom, kako se ne bi igrala uređajem.
- Ako je kabal za napajanje oštećen, mora biti zamjenjen od strane proizvođača, njegovog servisera ili druge kvalifikovane osobe, kako bi se izbjegla opasnost.
- Ne skladištite u uređaj eksplozivne materije kao što su aerosolne kante sa zapaljivim gorivom.
- Uređaj mora biti isključen nakon upotrebe i pre nošenja na servis.
- **PAŽNJA:** Rizik od vatre/zapaljivih materijala.
- **PAŽNJA:** Držite otkrivene otvore za ventilaciju, a ukoliko uređaj koristite u ugradnoj kuhinji uklonite sve što može predstavljati smetnju.
- **PAŽNJA:** Ne koristite mehaničke uređaje ili druga sredstva za odmrzavanje osim onih koja su preporučena od strane proizvođača.
- **PAŽNJA:** Pazite da ne oštetite rashladno kolo.
- **PAŽNJA:** Ne koristite električne uređaje unutar odjeljaka za hranu, osim ukoliko su preporučeni od strane proizvođača.
- **PAŽNJA:** Odložite frižider na osnovu lokalnih propisa, jer koristi zapaljivi gas.
- Ne koristiti produžne kablove ili neuzemljene adaptere (sa dva kraka).
- **OPASNOST!** Opasnost od zarobljavanja dece. Pre nego što bacite stari frižider ili zamrzivač:
 - Skinite vrata.
 - Ostavite police tako da deca ne mogu lako da se popnu unutra.
- Frižider se mora odvojiti od izvora napajanja pre pokušaja instalacije dodatne opreme.
- Rashladno sredstvo i ciklopentan pjenasti materijal koji se koristi za frižider su zapaljivi.
- Stoga, kada se frižider rastavlja, mora se držati podalje od bilo kojeg izvora požara i mora ga ponovo sastaviti kompanija koja posjeduje odgovarajuće kvalifikacije. Frižider se ne smije odlagati spaljivanjem, kako bi se spriječilo oštećenje životne sredine ili bilo koja druga šteta.

Značenja simbola upozorenja o bezbednosti



Ovo je simbol zabrane. Svako nepoštovanje uputstava označenih ovim simbolom može dovesti do oštećenja proizvoda ili do ugrožavanja lične bezbjednosti korisnika.



Ovo je simbol upozorenja. Potrebno je da se strogo pridržavate uputstava označenih ovim simbolom; u protivnom, može doći do oštećenja proizvoda ili povreda.



Ovo je simbol upozorenja. Uputstva označena ovim simbolom zahtijevaju posebnu pažnju. Nedovoljna opreznost može dovesti do lakših ili manjih ozljeda ili oštećenja proizvoda.

Upozorenja u vezi sa električkom

- Ne vucite kabal za napajanje kada izvlačite utikač iz frižidera. Molimo čvrsto uhvatite utikač i izvucite ga iz utičnice.
- Da biste osigurali bezbjednu upotrebu, ne oštećujte kabal za napajanje i ne koristite kabal za napajanje kada je oštećen ili pohaban.
- Koristite posebnu utičnicu za napajanje. Utičnica za napajanje se ne smije djeliti s drugim električnim uređajima. Električni utikač treba da bude čvrsto u kontaktu sa utičnicom, ili u protivnom može doći do požara.
- Provjerite da li je elektroda za uzemljenje strujne utičnice opremljena pouzdanim uzemljenjem.
- Zatvorite ventil gasa koji curi, a zatim otvorite vrata i prozore u slučaju curenja gasa i drugih zapaljivih gasova. Ne isključujte frižider i druge električne uređaje, s obzirom da iskra može izazvati požar.
- Nemojte koristiti druge električne uređaje na ovom uređaju, osim ako su to uređaji koje preporučuje proizvođač.

Upozorenja u vezi sa upotrebom

- Nemojte samovoljno rastavljati ili popravljati frižider, pazite da ne oštetite rashladni krug; održavanje uređaja mora obaviti ovlašteno lice.
- Oštećeni kabl za napajanje mora zamjeniti proizvođač, odjeljenje za održavanje ili ovlašteno lice, kako bi se izbjegla opasnost.
- Praznine između vrata frižidera i između vrata i kućišta frižidera su male, treba napomenuti da ne stavljate ruku u ove prostore, kako ne biste prekleštili prst. Budite pažljivi kada zatvarate vrata frižidera kako biste izbjegli padove predmeta.
- Nemojte da uzimate hranu ili kontejnere mokrim rukama iz komore za zamrzavanje kada frižider radi, a naročito metalne kontejnere, kako biste izbjegli pojavu promrzlina.
- Nemojte dozvoliti da djete uđe u frižider ili da se popne na njega; u suprotnom može doći do gušenja ili povreda djeteta.
- Ne stavljajte teške predmete na vrh frižidera, s obzirom na to da mogu pasti kada se zatvaraju ili otvaraju vrata, a moguće su i slučajne povrede.
- Izvucite utikač u slučaju nestanka struje ili čišćenja. Ne priključujte frižider na električno napajanje u roku od pet minuta kako biste spriječili oštećenja kompresora usljed uzastopnih pokretanja rada.

Upozorenja u vezi sa sadržajem u uređaju

- Nemojte stavljati zapaljive, eksplozivne, isparljive i visoko korozivne predmete u frižider kako biste spriječili oštećenje proizvoda ili požar.
- Ne stavljajte zapaljive predmete blizu frižidera, da ne biste izazvali požar.
- Frižider je namijenjen za upotrebu u domaćinstvu, kao što je čuvanje hrane; ne sme se koristiti u druge svrhe, kao što je skladištenje krvi, lijekova ili bioloških proizvoda, itd.
- Ne skladištite pivo, piće ili drugu tečnost koja se nalazi u flašama ili zatvorenim posudama u komori za zamrzavanje u frižideru; u suprotnom, flaše ili zatvoreni kontejneri mogu da puknu usljed smrzavanja i izazovu oštećenja.

Upozorenja u vezi sa utroškom energije

1. Rashladni uređaji možda neće raditi konzistentno (mogućnost odležavanja sadržaja ili temperatura postaje visoka u komori za zamrzavanje) kada je na duži vremenski period postavljen u okruženju sa rasponom temperature koja je ispod one za koju je rashladni uređaj predviđen.
2. Činjenica da se gazirana pića ne smiju skladištiti u odjeljcima ili ormarićima za zamrzavanje hrane, niti u odjeljcima ili ormarićima s niskim temperaturama, te da se neki proizvodi, kao što su ledeni sladoledi, ne smiju konzumirati previše hladna;
3. Potreba da se ne prekorači vrijeme skladištenja koje preporučuju proizvođači hrane za bilo koju vrstu hrane, a posebno za komercijalno brzo zamrznute namirnice u zamrzivaču i odjeljcima ili ormarićima za čuvanje zamrznute hrane;
4. Mjere predostrožnosti neophodne za sprječavanje nepotrebnog porasta temperature zamrznute hrane prilikom odmrzavanja rashladnog uređaja, kao što je zamrzavanje zamrznute hrane u nekoliko slojeva novina.
5. Činjenica da porast temperature zamrznute hrane tokom ručnog odmrzavanja, održavanja ili čišćenja može skratiti vijek trajanja.

6. Neophodno je da se poklopci za vrata sa bravama i ključevima čuvaju van domašaja djece, a ne u blizini rashladnog uređaja, kako bi se spriječilo da djeca budu zaključana unutra.

Upozorenja u vezi sa odlaganjem



Rashladno sredstvo i ciklopentan pjenasti materijal koji se koristi za frižider su zapaljivi. Stoga, kada se frižider rastavlja, mora se držati podalje od bilo kog izvora požara i mora ponovo sastaviti kompanija koja posjeduje odgovarajuće kvalifikacije. Ne smije se odlagati spaljivanjem, kako bi se spriječilo oštećenje životne sredine ili druga šteta.



Kada se frižider rastavlja, rastavite vrata i uklonite zaptivku vrata i policu; stavite vrata i police na odgovarajuće mjesto, kako biste spriječili da se djeca povrede.



Pravilno odlaganje ovog proizvoda:

Ova oznaka ukazuje da ovaj proizvod ne treba odlagati zajedno sa ostalim kućnim otpadom širom EU. Da bi se spriječila moguća šteta za životnu sredinu ili ljudsko zdravlje usljed nekontrolisanog odlaganja otpada, reciklirajte ga odgovorno, kako biste promovisali održivu ponovnu upotrebu materijalnih resursa. Da biste vratili svoj korišteni uređaj, koristite sisteme za vraćanje i naplatu ili kontaktirajte prodajno mjesto gde ste kupili proizvod. Oni mogu da uzmu ovaj proizvod i da ga bezbjedno recikliraju.

PRAVILNA UPOTREBA FRIŽIDERA

Pozicioniranje

- Prije upotrebe uklonite sve materijale za pakovanje, uključujući donje jastuke, jastučice od pjene i trake u frižideru; skinite zaštitni film sa vrata i kućišta frižidera.
- Držite ga podalje od toplote i izbjegavajte direktnu sunčevu svjetlost. Ne postavljajte frižider na vlažno mjesto, kako biste spriječili rđanje ili smanjili izolacioni efekat.
- Nemojte prskati ili prati frižider; Ne stavljajte frižider na vlažno mjesto koje se lako može poprskati vodom, da ne bi došlo do poremećaja električnih izolacionih svojstava frižidera.
- Frižider je postavljen u dobro provjetrenom zatvorenom prostoru; tlo mora biti ravno i čvrsto (okrenite ga ulijevo ili udesno da biste podesili točak za nivelisanje, ukoliko uređaj ne stoji stabilno).
- Gornji prostor frižidera mora biti veći od 30 cm, a frižider treba postaviti uza zid sa slobodnim rastojanjem većim od 10cm da bi se olakšalo rasipanje toplote.

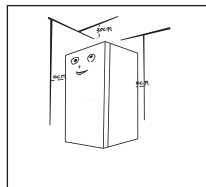

Mjere opreza prije instalacije:

Informacije u Uputstvu za upotrebu predstavljaju samo referencu. Fizički proizvod se može razlikovati. Prije ugradnje i podešavanja pribora mora se osigurati da frižider bude isključen iz napajanja.

Moraju se preduzeti mjere predostrožnosti kako bi se spriječilo da ručka izazove bilo kakvu telesnu povredu.

Nivelisanje

Šematski prikaz nožica za nivelisanje

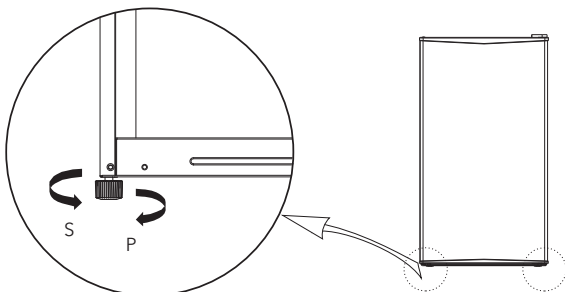





Slika iznad je prikazana isključivo u ilustrativne svrhe. Realna konfiguracija zavisice od samog uređaja ili izjave distributera.

Procedure podešavanja:

- Okrenite nožice u smjeru kazaljke na satu da biste podigli frižider;
- Okrenite nožice suprotno od kazaljke na satu da biste spustili frižider;
- Podesite desnu i lijevu nožicu u skladu sa gorenavedenim uputstvom do horizontalnog nivoa.

Promjena pozicije vrata sa desne na lijevu stranu i obrnuto

Spisak alata koji treba da obezbjedi korisnik			
	Krstasti odvijač		Spatula tanki, ravni odvijač
	Nasadni ključ od 5/16"		Krep traka

- Isključite frižider i uklonite sve predmete sa policama na vratima.
- Zatvorite i zalijepite vrata samoljepljivom trakom.

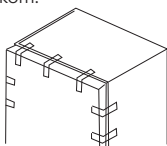

- Demontirajte gornji poklopac šarke, šarafe i gornju šarku, i ukloniti plastične poklopce otvora šarafa sa druge strane.

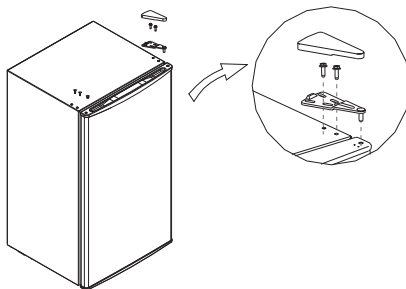

4. Demontirajte vrata i sklop donje šarke i podesivu nožicu, zatim montirajte donji sklop šarke i podesivu nožicu na drugoj strani.

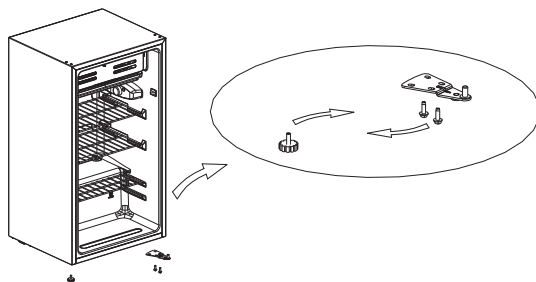

5. Postavite vrata na donju šarku i montirajte gornju šarku, poklopac gornje šarke i plastične poklopce šarafa.

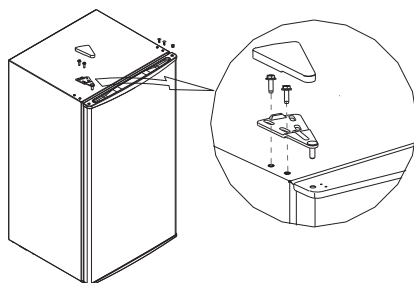

Slika iznad je prikazana isključivo u ilustrativne svrhe. Realna konfiguracija zavisice od samog uređaja ili izjave distributera.

Zamjena sijalica

- Isključite napajanje prije zamjene sijalice.
- Držite i uklonite poklopac sijalice.
- Uklonite staru sijalicu odvijajući je suprotno od kazaljke na satu. Zamijenite je novom sijalicom (maks. 15V) tako što ćete je zavrtnuti u smjeru kazaljke na satu i provjerite da li je čvrsto pričvršćena u držač sijalice. Ponovo sastavite poklopac svjetla i ponovo priključite frižider na izvor napajanja.

Početak upotrebe

- Prije prvog pokretanja, sačekajte još pola sata prije nego što frižider priključite na izvor napajanja.
- Prije skladištenja svježe ili smrznute hrane frižider mora da radi 2-3 sata, ili preko 4 sata u ljeto, kada je temperatura okoline visoka.

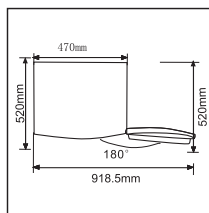

- Ostavite dovoljno prostora za odgovarajuće otvaranje vrata i fioka, ili onoliko prostora koliko je naveo distributer.

Savjeti za uštedu energije

- Uređaj treba da se nalazi u najhladnijem dijelu prostorije, dalje od uređaja koji proizvode toplotu ili od grijanih kanala, kao i od direktne sunčeve svjetlosti.
- Prije stavljanja u uređaj, vruću hranu treba ohladiti do sobne temperature. Preopterećenje uređaja dovodi do dužeg rada kompresora. Hrana koja se sporo zamrzava može izgubiti kvalitet ili se može pokvariti.
- Obavezno dobro umotajte hranu i obrišite kontejnere prije nego što ih stavite u uređaj. To će smanjiti nagomilavanje leda unutar uređaja.
- Kutiju za skladištenje ne treba oblagati aluminijskom folijom, voštanim papirom ili papirnim ubrusom. Obloge ometaju cirkulaciju hladnog vazduha, što čini aparat manje efikasnim.
- Organizujte i obilježite hranu kako biste manje otvarali vrata i brže nalazili željenu hranu. Uzmite sve što vam je potrebno odjednom i zatvorite vrata što je prije moguće.

STRUKTURA I FUNKCIJE

Ključne komponente

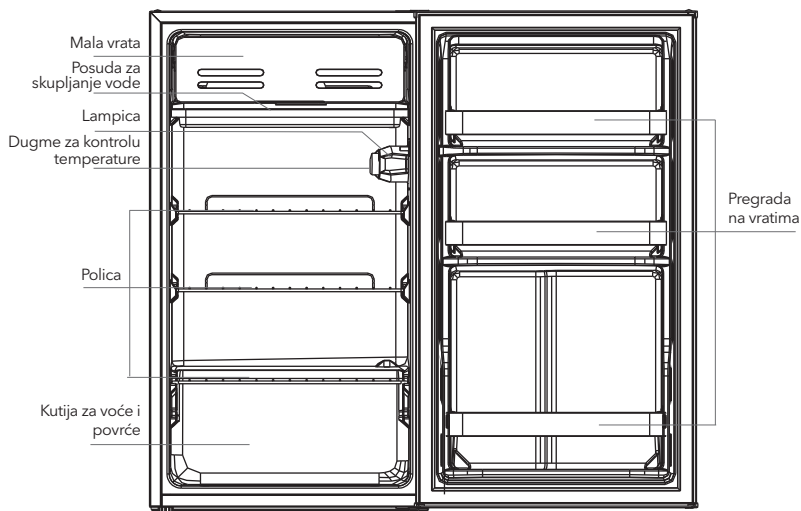

Slika iznad je prikazana isključivo u ilustrativne svrhe. Realna konfiguracija zavisice od samog uređaja ili izjave distributera.

Rashladna komora

- Rashladna komora je pogodna za čuvanje raznih vrsta voća, povrća, pića i drugih namirnica koje se konzumiraju u kratkom roku.
- Kuhana hrana se ne smije stavljeti u rashladnu komoru dok se ne ohladi do sobne temperature. Prije stavljanja u frižider preporučuje se da se hrana dobro zatvori.
- Police se mogu podesiti gore-dole radi pravilnog skladištenja i lakše upotrebe frižidera.
- **Napomena:** Skladištenje previše hrane tokom rada nakon početnog priključivanja na struju može negativno uticati na efekat zamrzavanja hladnjaka. Skladištena hrana ne sme da blokira izlaz za vazduh, ili će u suprotnom uticati na efekat zamrzavanja.

Funkcije

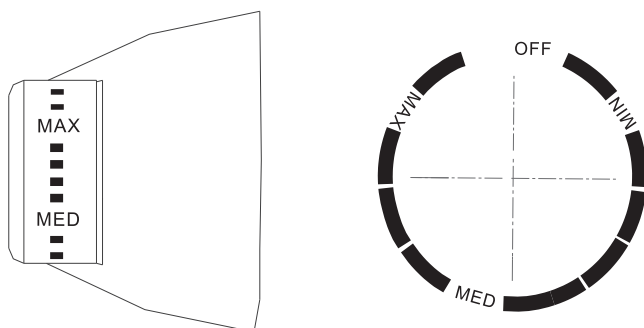

Slika iznad je prikazana isključivo u ilustrativne svrhe. Realna konfiguracija zavisice od samog uređaja ili izjave distributera.

- Okrenite dugme za kontrolu temperature na MAX, unutrašnja temperatura frižidera se smanjuje.
- Okrenite dugme za kontrolu temperature na MIN, unutrašnja temperatura frižidera raste.
- Slovo na dugmetu predstavlja samo nivo, ali ne znači specifičnu temperaturu, "OFF" znači da će uređaj prestati sa radom.

NOTE: Najbolje je da podestite dugme za kontrolu temperature između MIN i MAX.

ODRŽAVANJE I ZAŠTITA FRIŽIDERA

Čišćenje

- Prašina iza frižidera i na tlu se mora blagovremeno očistiti kako bi se poboljšali efekat hlađenja i ušteda energije. Unutrašnjost frižidera treba redovno čistiti kako bi se izbjeglo stvaranje mirisa. Za čišćenje se preporučuju mekani peškiri ili spužva umočeni u vodu i ne-korozivni neutralni deterdženti. Frižider se mora čistiti čistom vodom i suhom krpom. Otvorite vrata za prirodno sušenje prije nego što uključite napajanje.
- Nemojte koristiti tvrde četke, čelične kuglice, žičane četke, abrazive, kao što su paste za zube, organski rastvarači (kao što su alkohol, aceton, ulje banana, itd.), ključalu vodu, kisela ili alkalna sredstva, jer mogu da oštete površinu frižidera i njegovu unutrašnjost.
- Ne ispirajte vodom, jer to može nepovoljno uticati na električnu izolaciju.



Molimo vas da isključite frižider kada ga odmrzavate i čistite.

Odmrzavanje

- Isključite frižider.
- Izvadite hranu iz frižidera i stavite je na odgovarajući način kako bi se spriječilo topljenje hrane.
- Očistite odvodnu cijev (koristite mekane materijale kako bi se spriječilo oštećenje obloge). Pripremite posude za vodu koja se odmrzava. (obratite pažnju na posudu za vodu u komori kompresora, kako biste izbjegli njeno prelivanje na tlo).
- Možete koristiti prirodnu temperaturu za prirodno odmrzavanje, možete koristiti i lopaticu za led da biste uklonili led (koristite plastičnu ili drvenu lopaticu za led, kako biste izbjegli oštećenje obloge ili cijevi).

- Takođe, možete koristiti odgovarajuću količinu tople vode, da biste ubrzali odmrzavanje, i suhi peškir da biste osušili vodu nakon odmrzavanja.
- Nakon odmrzavanja, vratite namirnice unutra i uključite frižider.

Uređaj ne radi

- Prekid napajanja: U slučaju nestanka struje, čak i u letnjem periodu, namirnice unutar uređaja mogu se čuvati nekoliko sati; za vrijeme nestanka struje vrijeme otvaranja vrata se mora smanjiti, a svježa hrana se ne smije staviti u uređaj.
- U slučaju kada se uređaj ne upotrebljava duže vrijeme: Uređaj se mora isključiti iz struje i očistiti; zatim ostavite vrata otvorena da bi se spriječilo stvaranje mirisa.
- Pomjeranje: Prije nego što pomjerite frižider izvadite sve predmete iz njega, pričvrstite staklene pregrade, policu za povrće, fioke komore za zamrzavanje i sl. Pomoću trake zategnite nožice za nivelisanje; zatvorite vrata i zalijepite ih trakom. U toku kretanja, uređaj se ne smije postavljati naopako, horizontalno ili vibrirati; nagib tokom kretanja ne sme biti veći od 45°.



Uređaj će raditi neprekidno kada se pokrene. U suštini, rad uređaja se ne smije prekidati; ili u suprotnom, može se skratiti njegov životni vijek.

RJEŠAVANJE PROBLEMA

Možete sami pokušati da riješite sljedeće jednostavne probleme. Ako ih ne možete riješiti, obratite se odjeljenju za prodaju.

Prestanak rada	Provjerite da li je uređaj priključen na struju ili da li je kontakt između utikača i utičnice dobar Provjerite da li je napon prenizak Provjerite da li je došlo do nestanka struje ili do iskakanja određenih osigurača
Mirisi	Hranu koja odaje jače mirise treba dobro uviti Provjerite da li se neka hrana pokvarila Očistite unutrašnjost frižidera
Dugotrajan rad kompresora	Normalno je da frižider duže radi tokom ljeta, kada je spoljašnja temperatura povišena Ne preporučuje se da odjednom stavite preveliku količinu hrane u uređaj Prije stavljanja u uređaj, sačekajte da se hrana najprije ohladi Vrata se pretjerano često otvaraju
Lampica se ne uključuje	Provjerite da li je frižider priključen na struju i da li je sijalica oštećena Postarajte se da lampicu zamjeni stručno lice
Vrata frižidera se ne zatvaraju dobro	Ambalaža sa hranom blokira vrata uređaja Prevelika količina hrane je stavljena u uređaj Frižider je nakrenut
Glasna buka	Provjerite da li je podloga horizontalna i da li je frižider stabilno postavljen Provjerite da li su prateći elementi postavljeni na odgovarajuća mjesta
Zaptivka za vrata ne prijanja dovoljno čvrsto	Uklonite strane materije sa zaptivke za vrata Zagrijte zaptivku vrata, a zatim je ohladite kako biste je osvežili (da biste je zagrijali, produvajte je fenom za kosu ili upotrebite vrelu krpu).

Posuda za vodu preliva	U komori ima previše hrane ili hrana koja se čuva sadrži previše vode, što za rezultat ima intenzivno otapanje Vrata nisu dobro zatvorena, što za rezultat ima formiranje leda usljed upliva vazduha i povećano stvaranje vode usljed otapanja
Pregrijan ugradbeni dio	Toplota ugrađenog kondenzatora se rasipa kroz ugradni dio, što je normalna pojava Kada se gradbeni dio pregrije usled povišene sobne temperature, čuvanja prevelike količine hrane ili prestanka rada kompresora, obezbjedite neprekidnu ventilaciju, kojom ćete omogućiti rasipanje toplote

Tabela 1 Klimatske klase

Klasa	Simbol	Raspon sobne temperature °C
Prošireno umjerena	SN	+10 do +32
Umjerena	N	+ 16 do +32
Suprotropska	ST	+16 do + 38
Tropska	T	+ 16 do + 43

ПРЕДУПРЕЖДЕНИЯ ЗА БЕЗОПАСНОСТ

ПРЕДУПРЕЖДЕНИЕ



Внимание: риск от пожар/запалими материали

ПРЕПОРЪКИ:

- Този уред е предназначен за битова употреба и подобни приложения, като кухненски помещения за персонала в магазини, офиси и други професионални помещения; селскостопански къщи и от клиенти в хотели, мотели и други помещения, предназначени за временно пребиваване; - места, които предоставят услуга нощувка със закуска; кетъринг и подобни нетърговски приложения. (Европейската директива не е задължителна)
- За стандарт EN: Този уред може да се използва от деца на възраст от 8 и повече години и лица с намалени физически, сетивни или психически способности или с недостатъчно опит и познания, ако те са под наблюдение или са инструктирани относно използването на уреда по безопасен начин и осъзнават опасностите, свързани неговата експлоатация. Децата не трябва да си играят с уреда. Почистването и поддръжката не следва да се извършват от децата без надзор. (Европейската директива не е задължителна)
- За стандарт IEC: Този уред не е предназначен за употреба от лица (включително деца) с намалени физически, сетивни или умствени способности или липса на опит и познания, освен ако те не са под надзор или не са им били дадени инструкции преди това по отношение на използването на уреда от лице, което да е отговорно за тяхната безопасност
- Децата трябва да бъдат наблюдавани, за да се уверите, че те не си играят с уреда.
- Ако захранващият кабел е повреден, той трябва да бъде заменен от производителя, негов сервизен агент или от лица с подобна квалификация, за да се избегне опасност.
- Не съхранявайте взривоопасни вещества, като аерозолни опаковки със запалими газове в това устройство.
- Уредът трябва да бъде изключван от контакта когато не е в употреба и преди извършване на поддръжка на уреда от потребителя.
- **ПРЕДУПРЕЖДЕНИЕ:** Риск от пожар/запалими материали
- **ПРЕДУПРЕЖДЕНИЕ:** Пазете вентилационните отвори в корпуса на хладилника или вградената конструкция от запушване или покриване.
- **ПРЕДУПРЕЖДЕНИЕ:** Не използвайте механични устройства или други устройства, за да ускорите процеса на размразяване, различни от тези, препоръчани от производителя на устройството.
- **ПРЕДУПРЕЖДЕНИЕ:** Внимавайте да не повредите охладителната система.
- **ПРЕДУПРЕЖДЕНИЕ:** Не използвайте електрически уреди във вътрешността на отделенията за съхранение на храна, освен ако те не са от типа, препоръчан от производителя.
- **ПРЕДУПРЕЖДЕНИЕ:** Моля, отстранявайте хладилника от употреба в съответствие с местните разпоредби, тъй като той съдържа запалим газ и хладилен агент
- Не използвайте удължаващи кабели или незаземени (с два щифта) адаптера.
- **ОПАСНОСТ:** Опасност от заклещване на деца. Преди да отстраните от употреба стария си хладилник или фризер:
 - Отстранете вратите.
 - Оставете рафтовете на място, така че децата да не могат да влязат лесно вътре.
- Хладилникът трябва да бъде изключен от източника на електрическо захранване, преди да се опитате да монтирате аксесоар.
- Хладилният агент и циклопентановият разпенващ агент, използвани в хладилника, са запалими.
- Следователно, когато хладилникът се отстранява от употреба, той трябва да се държи далеч от източници на пожар и да бъде рециклиран от специализирано дружество за рециклиране със съответна квалификация, различно от отстраняване от употреба чрез изгаряне, за да се предотврати увреждане на околната среда или каквато и да е друга вреда.

Значение на предупредителните символи за безопасност



Това е символ за забрана. Всяко неспазване на инструкциите, маркирани с този символ, може да доведе до повреда на уреда или да застраши личната безопасност на потребителя.



Това е символ за предупреждение. Необходимо е да се работи при стриктно спазване на инструкциите, отбелязани с този символ; или по друг начин може да причини повреда на уреда или нараняване.



Това е символ за внимание. Инструкциите, маркирани с този символ, изискват специално внимание. Недостатъчното внимание може да доведе до леко или умерено нараняване или повреда на изделието.

Предупреждения относно електричеството

- Не издържайте захранващия кабел, когато изваждате щепсела, за да изключите хладилника. Хванете здраво щепсела и го извадете директно от контакта.
- За да осигурите безопасна употреба, не допускате повреждане на захранващия кабел и не използвайте захранващия кабел, ако е повреден или износен.
- В случай на необичаен шум, миризма и поява на пушек, моля, незабавно изключете щепсела от контакта и се свържете с дистрибутора или местния сервизен агент.
- Използвайте отделен контакт, към който не трябва да бъдат свързвани други електрически уреди. Щепселът на захранващия кабел трябва да бъде здраво свързан с контакта, в противен случай може да възникне пожар.
- Уверете се, че заземяващият електрод на захранващия контакт е снабден с надеждна заземяваща линия.
- В случай на изтичане на газ, изключете вентила на изтичащия газ, след което отворете вратите и прозорците. Не се опитвайте да изключвате хладилника или други електрически уреди от електрическата мрежа, тъй като искрите могат да причинят пожар.
- Не използвайте електрически уреди във вътрешността на отделенията за съхранение на храна, освен ако те не са от типа, препоръчан от производителя.

Предупреждения при употреба

- Не разглобявайте или реконструирайте произволно хладилника не повреждайте хладилната система; поддръжката на устройството трябва да се извършва от професионалист. Захранващият кабел трябва да бъде подменен от производителя, негов сервиз за поддръжка или лице със съответната квалификация, така че да се избегне опасност.
- Разстоянията между вратите на хладилника и между вратите и корпуса на хладилника са малки, имайте предвид, че не поставяте ръцете си в тези зони, за да предотвратите притискането на пръсти. Бъдете внимателни, когато затваряте вратата на хладилника, за да избегнете падащи предмети.
- Не изваждайте храни или съдове с мокри ръце от камерата за замразяване, когато хладилникът работи, особено метални съдове, за да избегнете измръзване.
- Моля, не поставяйте ръцете си под или зад уреда, за да предотвратите нараняване.
- Не позволявайте на децата да влизат или да се катерят по хладилника. Това причини задушаване или падане на детето.
- Не поставяйте тежки предмети върху част на хладилника, като се има предвид, че те могат да паднат при затваряне или отваряне на вратата и могат да причинят случайни наранявания.
- Изваждайте щепсела в случай на спиране на тока или при почистване. Не свързвайте отново хладилника към захранването за период от пет минути, за да предотвратите повреда на компресора, причинена от многократно стартиране на уреда.

Предупреждения относно съхранението на храна в уреда

- Не поставяйте запалими, експлозивни, летливи и силно корозивни вещества в хладилника, за да предотвратите повреда на продукта или инцидентен пожар.
- Не поставяйте запалими предмети близо до хладилника, за да избегнете възникването на пожар.
- Този хладилник е предназначен за битова употреба за съхранение на храни и не трябва да бъде използван за други цели, като например съхранение на кръв, лекарства или биологични продукти и др.
- Не съхранявайте бира, напитки или други течности в бутилки или затворени съдове във фризерното отделение на този хладилник; в противен случай бутилките или затворените контейнери могат да се напукат поради замръзването и да причинят щети.

Предупреждения относно енергоспестяването

1. Хладилните уреди може да не работят равномерно (потенциално размразяване на съдържанието или температурата да стане твърде висока в отделението за замразени храни), ако са настроени за дълги периоди от време на стойности, по-ниски от температурните диапазони, за които хладилното устройство е предназначено.
2. Газираните напитки не трябва да се съхраняват в отделение или отделение за замразяване на храна или в чекмеджета или отделения на хладилника, в които температурата е ниска, а някои продукти, като кубчета лед, не трябва да се консумират, ако са твърде студени;
3. Необходимо е да се внимава, когато съхранявате храна в отделенията или чекмеджетата на хладилника за замразяване на храна, да не надвишава срока на годност, препоръчан от производителя, за всякакъв вид храни и по-специално за бързо замразени храни;
4. Трябва да се вземат необходимите мерки за предотвратяване на прекомерно повишаване на температурата на замразените храни по време на размразяване на хладилния уред, като опаковките замразената храна в няколко слоя вестникарска хартия.
5. Повишаването на температурата на замразените храни по време на ръчно размразяване, поддръжка или почистване, може да съкрати срока на годност на продуктите.
6. За врати и капаци, оборудвани с ключалки и ключове, е необходимо да държите споменатите ключове на място, недостъпно за деца, и никога в близост до хладилника, за да се предотврати заключването на децата вътре в устройството.

Предупреждение за отстраняване от употреба



Хладилният агент и циклопентановият разпенващ агент, използвани в хладилника, са запалими. Следователно, когато хладилникът се отстранява от употреба, той трябва да се държи далеч от източници на пожар и да бъде рециклиран от специализирано дружество за рециклиране със съответна квалификация, различно от отстраняване от употреба чрез изгаряне, за да се предотврати увреждане на околната среда или каквато и да е друга вреда.



Когато отстранявате хладилника от употреба, разглобете вратата и отстранете уплътнението на вратата, както и рафтовете; поставете врати и рафтове на подходящо място, за да предотвратите затварянето на деца вътре в уреда.



Правилно отстраняване от употреба на този продукт:

Тази маркировка показва, че този продукт не трябва да се изхвърля заедно с други битови отпадъци. За да предотвратите възможни щети върху околната среда или човешкото здраве поради неконтролираното изхвърляне на отпадъци, рециклирайте ги отговорно, за да насърчите устойчивото повторно използване на материалните ресурси. За да върнете използваното устройство, използвайте системата за връщане събиране или се свържете с търговеца, от когото сте закупили продукта. Те могат да вземат от Вас този продукт и да го рециклират безопасно.

ПРАВИЛНО ИЗПОЛЗВАНЕ НА ХЛАДИЛНИКА

Позициониране

- Преди употреба отстранете всички опаковъчни материали, включително долни подложки, уплътнения от пяна и ленти от вътрешността на хладилника; отлепете защитното фолио от вратата и корпуса на хладилника.
- Пазете го от топлина и избягвайте пряка слънчева светлина. Не поставяйте фризера на влажни или мокри места, за да предотвратите появата на ръжда или намаляване на изолационния ефект.
- Не пръскайте и не мийте хладилника с вода; не поставяйте хладилника на влажни места, където той лесно ще влезе в контакт с вода, това може да повлияе неблагоприятно на електрическата изолация на хладилника.
- Хладилникът трябва да бъде поставен на добре проветриво място на закрито; повърхността трябва да е равна и твърда (ако уредът е нестабилен, завъртете нивелиращото краче наляво или надясно, за да го регулирате).
- Над горната повърхност на хладилника трябва да се остави пространство над 30 cm, а хладилникът да се постави до стената, като между стената и уреда се остави разстояние от поне 10 cm, което улеснява процеса на разсейване на топлината.

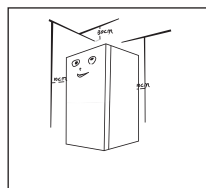

Предпазни мерки преди монтажа:

Информацията, предоставена в ръководството с инструкции е само за справка.

Действителните изделия може да се различават. Преди да монтирате и използвате аксесоари, уверете се, че хладилникът е изключен от захранването.

Трябва да се вземат предпазни мерки, за да се предотврати причиняване на телесна повреда при падане на дръжката,

Нивелиращо краче

Схема на нивелиращите крачета

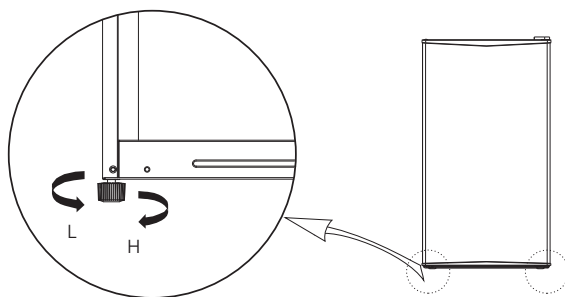

Изображенията са само с илюстративна цел. Действителната конфигурация ще зависи от конкретния продукт или изявлението на дистрибутора)

Процедури за регулиране:

- Завъртете краката по посока на часовниковата стрелка, за да повдигнете хладилника;
- Завъртете краката обратно на часовниковата стрелка, за да снижите хладилника;
- Регулирайте десния и левия крак в съответствие с горните процедури, така че уредът да е водоравен.

Смяна на позицията на вратата отдясно наляво и обратно

Списък с инструменти, които трябва да бъдат предоставени от потребителя			
	Кръстата отвертка		Шпатула Тънка, плоска отвертка
	Гаечен ключ 5/16"		Самозалепваща лента

1. Изключете хладилника и извадете всички предмети от рафтовете на вратата.
2. Затворете и залепете вратата със самозалепваща се лента.

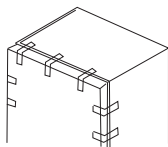

3. Отстранете горния капак на пантата, винтовете и горната панта и отстранете пластмасовите капаци на отворите за винтове от другата страна.

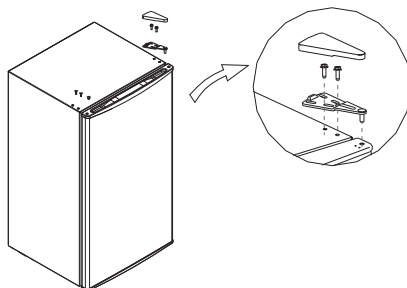

4. Отстранете вратата и долния шарнирен възел и регулируемото краче, след това монтирайте долния шарнирен комплект и регулируемото краче от другата страна.

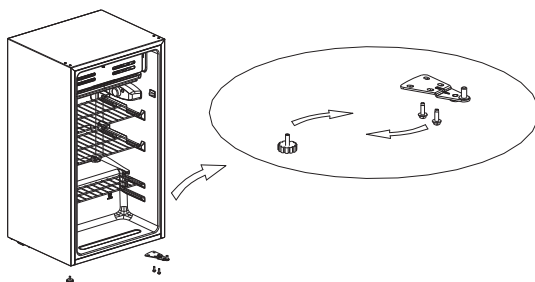

5. Поставете вратата върху долната панта и монтирайте горната панта, капакът на горната пантата и пластмасовите капачки на отворите за винтове

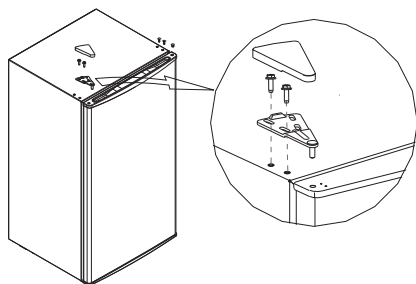

Изображенията са само с илюстративна цел. Действителната конфигурация ще зависи от конкретния продукт или извълениято на дистрибутора)

Смяна на осветителната крушка

- Изключете захранването, преди да пристъпите към смяна на крушката.
- Хванете и свалете капака на крушката.
- Извадете старата крушка, като я развийте обратно на часовниковата стрелка. Сменете я с нова крушка (макс. 15V), като я завъртите по посока на часовниковата стрелка и проверете дали е здраво закрепена към фасунгата.
- Сгلوبете отново капака на крушката и свържете отново хладилника към източника на захранване.

Първоначална употреба

- Преди първоначално стартиране, оставете го неподвижен за половин час, преди да го свържете към захранването.
- Преди да поставите пресни или замразени храни, хладилникът трябва да е работи 2-3 часа или над 4 часа през лятото, когато температурата на околната среда е висока.

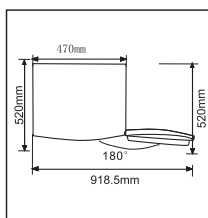

- Оставете достатъчно място за правилното отваряне на вратите и чекмеджетата или толкова място, колкото е посочено от дистрибутора.

Съвети за спестяване на енергия

- Уредът трябва да се поставя в най-студената зона на помещението, далеч от уреди генериращи топлина или отоплителни канали и да не е подложен на пряка слънчева светлина.
- Преди да поставите храна в уреда, оставете горещата храна да се охлади до стайна температура. Претоварването на устройството води до по-дълга работа на компресора. Храната, която замръзва бавно, може да загуби качество или да се развали.
- Не забравяйте да уиете добре храната и да избършете влагата от съдовете, преди да ги поставите в хладилника. Това намалява натрупването на лед във вътрешността на хладилника.
- Кутиите за съхранение не трябва да бъде обвивана с алуминиево фолио, восьчна хартия или хартиена тъкан. Обвиването на съдовете възпрепятства циркулацията на студен въздух, което прави уреда по-малко ефективен.
- Подредете и етикетирайте храната, така че по-рядко да отваряте вратата и да намирате по-бързо храната, която търсите. Вземете наведнъж всичко необходимо и затворете вратата възможно най-скоро.

СТРУКТУРА И ФУНКЦИИ

Ключови компоненти

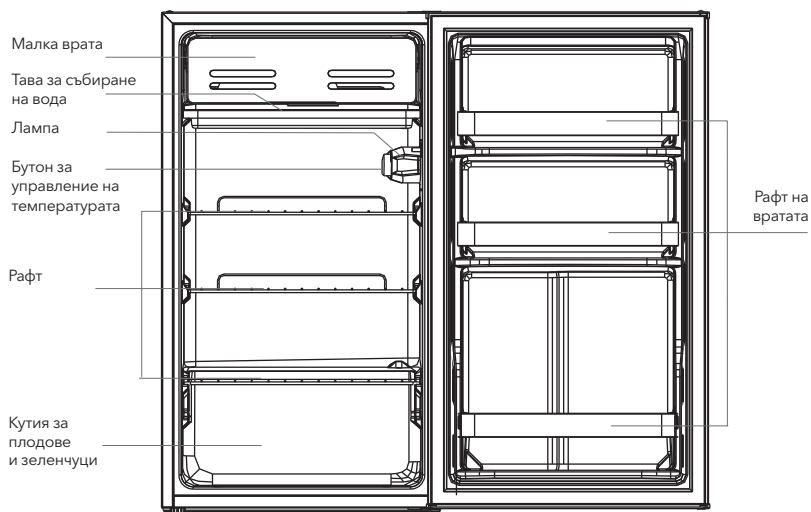

Изображенията са само с илюстративна цел. Действителната конфигурация ще зависи от конкретния продукт или изявлението на дистрибутора)

Камера за охлаждане

- Камерата за охлаждане е подходяща за съхранение на различни плодове, зеленчуци, напитки и друга храна, която ще бъде консумирана в краткосрочен план.
- Готвените храни не трябва да се поставят в хладилната камера, докато не се охладят до стайна температура.
- Препоръчва се храните да се запечатват, преди да се приберат в хладилника.
- Рафтовете могат да се регулират нагоре или надолу, за да се осигури подходящо място за съхранение.
- **Забележка:** Поставянето на твърде много храна в уреда след първото свързване към електрическата мрежа може да повлияе неблагоприятно върху замразяващата функция на хладилника. Съхраняваните храни не трябва да блокират изхода за въздух, тъй като това може да повлияе неблагоприятно на процеса на замразяване.

Функции

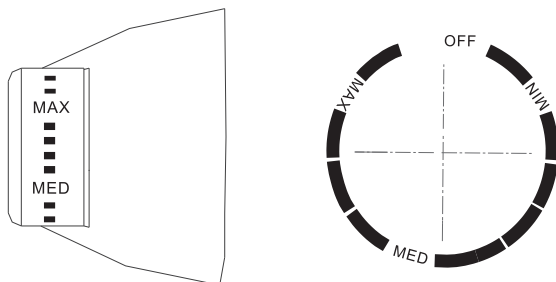

Изображенията са само с илюстративна цел. Действителната конфигурация ще зависи от конкретния продукт или изявлението на дистрибутора)

- Завъртете копчето за управление на температурата на MAX, температурата във вътрешността на хладилника става по-ниска.
- Завъртете копчето за управление на температурата на MIN, температурата във вътрешността на хладилника става по-висока.
- Буквата върху бутона представлява само нивото, но не означава конкретна температура, „OFF“ означава, че устройството ще спре да работи.

ЗАБЕЛЕЖКА: Най-добре е да настроите копчето за управление на температурата между MIN и MAX в съответствие с вашите нужди.

ПОДДРЪЖКА И ГРИЖА ЗА УРЕДА

Общо почистване

- За да подобрите охлаждащата функция и спестяването на енергия, редовно почиствайте праха зад хладилника и от основата. Вътрешността на хладилника трябва да се почиства редовно, за да се избегне появата на неприятна миризма. При почистване се препоръчва използването на меки кърпи или гъби, потопени във вода и некорозивни неутрални препарати. Накрая хладилникът трябва да се почисти с чиста вода и суха кърпа. Преди да включите уреда, оставете вратата отворена, за да може да изсъхне естествено.
- Не използвайте твърди четки, почистващи гъби от стоманена тел, телени четки, абразиви (като паста за зъби), органични разтворители (като алкохол, ацетон, бананово масло и др.), вряща вода, киселинни или алкални агенти при почистване на хладилника, тъй като тези агенти могат да повредят повърхностите и вътрешността на хладилника.
- Не изплаквайте с вода, за да не нарушите електроизолационните свойства.



При размразяване и почистване изключете хладилника от контакта.

Размразяване

Изключете хладилника.

- Извадете храната от хладилника и я поставете по подходящ начин, за да предотвратите разтопяването на храната.
- Почистете дренажната тръба (използвайте меки материали, за да предотвратите повреда на облицовката). Подгответе контейнери за събиране на размразената вода. (Обърнете внимание, за да почистите тавата за източване на водата в компресорното отделение, като избягвате изливането ѝ на земята).
- Можете да използвате естествената температура на помещението за естествено размразяване, можете също да използвате шпатула за лед, за да отстраните леда (използвайте пластмасова или дървена шпатула за лед, за да избегнете повреда на облицовката или тръбите).
- Можете също така да използвате подходящото количество гореща вода, за да ускорите размразяването, като подсушите водата със суха кърпа след размразяването.
- След размразяването, приберете храните обратно в шкафа и включете хладилника.

Изключване на уреда

- Прекъсване на електрозахранването. В случай на прекъсване на електрозахранването, дори през летните месеци, храната вътре в уреда може да се съхранява няколко часа; по време на прекъсване на електрозахранването, отварянето на вратата на уреда трябва да бъде сведено до минимум и в уреда не трябва да се поставят допълнително пресни храни.
- Когато уредът няма да бъде използван за дълъг период от време: Уредът трябва да бъде изключен и след това почистен; вратата трябва да се остави отворена, за да се предотврати възникването на неприятни миризми.

- Преместване: Преди да преместите хладилника, извадете всички предмети от уреда и фиксирайте стъклените прегради, отделението за зеленчуци, чекмеджетата на фризера и др. с тиксо и затегнете изравняващите крачета; затворете вратата и я залепете с тиксо. По време на преместването уредът не трябва да се поставя в обърнато или хоризонтално положение и не трябва да се подлага на вибрации; наклонът по време на предаване не трябва да надвишава 45°.



Когато го включите, устройството трябва да работи непрекъснато. По принцип работата на устройството не трябва да се прекъсва; в противен случай експлоатационният живот на устройството може да бъде намален

ОТСТРАНЯВАНЕ НА НЕИЗПРАВНОСТИ

Можете да се опитате сами да разрешите следните обичайни проблеми. Ако не могат да бъдат разрешени, моля, свържете се с отдела за следпродажбено обслужване.

Уредът не работи	Проверете дали уредът е свързан към електрическата мрежа или дали щепселът има добър контакт с контакта Проверете дали напрежението не е твърде ниско Проверете дали няма прекъсване на електрозахранването или са се прекъсвачи на вериги
Неприятна миризма	Храните с интензивен мирис трябва да се опаковат плътно Проверете дали храната не е започнала да се разваля Почистете вътрешността на хладилника
Дълготрайна работа на компресора	Нормално е хладилникът да работи по-продължително през лятото, когато температурата на околната среда е повишена Не е препоръчително да поставяте твърде много храна в уреда едновременно Храната трябва да се охладни, преди да бъде поставена в уреда Вратите се отварят твърде често
Осветителната лампа не светва	Проверете дали хладилникът е свързан към електрозахранването и дали осветителната лампа не е повредена Лампата трябва да бъде заменена от специалист
Вратата на хладилника не може да се затвори правилно	Вратата е възпрепятствана от пакети с храни В уреда е поставена твърде много храна Хладилникът е наклонен
Силен шум	Проверете дали подът е равен и дали хладилникът е поставен стабилно Проверете дали аксесоарите са поставени на правилните места
Уплътнението на вратата не приляга правилно	Отстранете чуждите елементи от уплътнението на вратата Загрейте уплътнението на вратата и след това го охладете, за да го върнете в предишната си форма (или нагрейте уплътнението с електрически сешоар или го загрейте с гореща кърпа)
Прелива тавичката за вода	В камерата има твърде много храна или уреда, която се съхранява в устройството, съдържа твърде много вода, което води до интензивно разтопяване Вратите не са затворени правилно, което води до натрупване на лед, поради навлизане на въздух и увеличаване на водата поради размразяване
Горещ корпус	Топлината на вградения кондензатор се разсейва през корпуса, което е нормално явление Когато корпусът се нагрее поради високата температура на околната среда и съхранението на твърде много храна, е препоръчително да се осигури добра вентилация, за да се улесни разсейването на топлината.

Образуване на повърхностна кондензация	Образуването на конденз по външните повърхности и уплътненията на вратата на хладилника е нормално явление, когато концентрацията на влага в помещението е твърде високо. Просто избършете конденза с чиста кърпа.
Необичаен шум	Бръмчене: По време на работа компресорът може да жужи, което е особено силно при стартиране или спиране. Това е нормално Скърцане: Охлаждащата течност, циркулираща вътре в уреда, може да предизвика скърцане, което е нормално.

Таблица 1 Климатични класове

Клас	Символ	Температурен диапазон на околната среда °C
Субнормален климат	SN	+10 до +32
Нормален климат	N	+ 16 до +32
Субтропичен климат	ST	+16 до + 38
Тропичен климат	T	+ 16 до + 43

ΠΡΟΕΙΔΟΠΟΙΗΣΕΙΣ ΑΣΦΑΛΕΙΑΣ

ΠΡΟΕΙΔΟΠΟΙΗΣΗ:



Προειδοποίηση: Κίνδυνος πυρκαγιάς / εύφλεκτα υλικά

ΣΥΣΤΑΣΕΙΣ:

- Αυτή η συσκευή προορίζεται για χρήση σε οικιακές και παρόμοιες εφαρμογές, όπως στην κουζίνα προσωπικού σε καταστήματα, γραφεία και άλλα εργασιακά περιβάλλοντα, σε αγροτικές και από πελάτες σε ξενοδοχεία, μοτέλ και άλλους χώρους διαμονής, σε χώρους καταλυμάτων με πρωινό, για σκοπούς τροφοδοσίας και σε παρόμοιες εφαρμογές μη λιανικής πώλησης. (εφαρμογή ευρωπαϊκής οδηγίας προαιρετικά)
- Σχετικά με το πρότυπο EN: Αυτή η συσκευή μπορεί να χρησιμοποιείται από παιδιά ηλικίας 8 ετών και άνω και από άτομα με μειωμένες σωματικές, αισθητηριακές ή διανοητικές ικανότητες ή έλλειψη πείρας και γνώσης, εφόσον επιβλέπονται ή έχουν λάβει οδηγίες για την ασφαλή χρήση της συσκευής και έχουν κατανοήσει τους κινδύνους που υπάρχουν. Τα παιδιά δεν θα πρέπει να παίζουν με τη συσκευή. Οι εργασίες καθαρισμού και συντήρησης από πλευράς του χρήστη δεν θα πρέπει να πραγματοποιούνται από παιδιά χωρίς την επίβλεψη ενηλίκων. (εφαρμογή ευρωπαϊκής οδηγίας προαιρετικά)
- Σχετικά με το πρότυπο IEC: Αυτή η συσκευή δεν προορίζεται για χρήση από άτομα (συμπεριλαμβανομένων και των παιδιών) περιορισμένης σωματικής, αισθητηριακής ή νοητικής ικανότητας, στερούμενα της κατάλληλης εμπειρίας και γνώσης, παρά μόνο εφόσον βρίσκονται υπό επίβλεψη ή έχουν λάβει τις κατάλληλες οδηγίες για τη χρήση της συσκευής από άτομο υπεύθυνο για την ασφάλειά τους.
- Τα παιδιά θα πρέπει να επιβλέπονται, ώστε να διασφαλίζεται ότι δεν παίζουν με τη συσκευή.
- Εάν το καλώδιο τροφοδοσίας υποστεί ζημιά, πρέπει να αντικατασταθεί από τον κατασκευαστή, τον αντιπρόσωπο σέρβις ή από ομοίως εξειδικευμένα άτομα προς αποφυγή τυχόν κινδύνων.
- Μην αποθηκεύετε εκρηκτικές ουσίες, όπως δοχεία αεροζόλ με εύφλεκτο προωθητικό, σε αυτήν τη συσκευή.
- Η συσκευή πρέπει να αποσυνδέεται από την πηγή τροφοδοσίας μετά από την χρήση και πριν από την εκτέλεση εργασιών συντήρησης από τον χρήστη.
- ΠΡΟΕΙΔΟΠΟΙΗΣΗ:** Κίνδυνος πυρκαγιάς / εύφλεκτα υλικά.
- ΠΡΟΕΙΔΟΠΟΙΗΣΗ:** Διατηρήστε ελεύθερες τις οπές εξαερισμού που βρίσκονται στο περίβλημα της συσκευής ή στο ενσωματωμένο πλαίσιο αυτής απομακρύνοντας τυχόν εμπόδια.
- ΠΡΟΕΙΔΟΠΟΙΗΣΗ:** Μη χρησιμοποιείτε μηχανικές συσκευές ή οποιαδήποτε άλλα μέσα για να επιταχύνετε τη διαδικασία απόψυξης, εκτός από αυτά που συνιστώνται από τον κατασκευαστή.
- ΠΡΟΕΙΔΟΠΟΙΗΣΗ:** Μην προκαλείτε ζημιά στο κύκλωμα ψυκτικού υγρού.
- ΠΡΟΕΙΔΟΠΟΙΗΣΗ:** Μη χρησιμοποιείτε άλλες ηλεκτρικές συσκευές στο εσωτερικό των διαμερισμάτων αποθήκευσης τροφίμων της συσκευής, εκτός αν ανήκουν στα είδη των συσκευών που συνιστώνται από τον κατασκευαστή.
- ΠΡΟΕΙΔΟΠΟΙΗΣΗ:** Απορρίψτε το ψυγείο σύμφωνα με τους τοπικούς κανονισμούς, διότι περιέχει εύφλεκτο αέριο εμφύσησης και ψυκτικό.
- Μη χρησιμοποιείτε καλώδια προέκτασης (μπαλάντζες) ή προσαρμογείς δύο ακίδων χωρίς γείωση.
- KΙΝΔΥΝΟΣ:** Κίνδυνος εγκλωβισμού παιδιών. Προτού απορρίψετε το παλιό σας ψυγείο ή τον παλιό σας καταψύκτη:
 - Αφαιρέστε τις πόρτες.
 - Αφήστε τα ράφια στη θέση τους ούτως ώστε να μη είναι εύκολο για τα παιδιά να σκαρφαλώσουν στο εσωτερικό της συσκευής.
- Προτού επιχειρηθεί η εγκατάσταση οποιουδήποτε παρελκομένου, το ψυγείο πρέπει να αποσυνδεθεί από την πηγή ηλεκτρικής τροφοδοσίας.
- Το ψυκτικό και ο αφριστικός παράγοντας κυκλοπεντάνιο που χρησιμοποιούνται στο ψυγείο είναι εύφλεκτα υλικά.
- Επομένως, όταν απορρίπτεται το ψυγείο, θα πρέπει να απομονώνεται από οποιαδήποτε πηγή γυμνής φλόγας και να ανακυκλώνεται από ειδική εταιρεία ανακύκλωσης που φέρει κατάλληλη πιστοποίηση αντί να καίγεται, έτσι ώστε να μην προκληθεί ζημιά στο περιβάλλον ή οποιαδήποτε άλλη βλάβη.

Ερμηνεία των συμβόλων προειδοποίησης σχετικά με την ασφάλεια



Αυτό είναι ένα σύμβολο απαγόρευσης. Τυχόν μη συμμόρφωση με τις οδηγίες που επισμαίνονται με αυτό το σύμβολο ενδέχεται να προκαλέσει βλάβη στο προϊόν ή να θέσει σε κίνδυνο η προσωπική ασφάλεια του χρήστη.



Αυτό είναι ένα σύμβολο προειδοποίησης. Η συσκευή πρέπει να λειτουργεί αυστηρά σύμφωνα με τις οδηγίες που επισμαίνονται με αυτό το σύμβολο, διαφορετικά ενδέχεται να προκληθεί ζημιά στο προϊόν ή σωματικός τραυματισμός.



Αυτό είναι ένα σύμβολο επίσημης προειδοποίησης. Οι οδηγίες που επισμαίνονται με αυτό το σύμβολο απαιτούν ιδιαίτερη προσοχή. Η λήψη ανεπαρκών μέτρων προφύλαξης ενδέχεται να έχει ως αποτέλεσμα την πρόκληση τραυματισμών ή σσοςος ή μέτριας σοβαρότητας ή ζημιάς στο προϊόν.

Προειδοποιήσεις σχετικά με την παροχή ηλεκτρικού ρεύματος

- Όταν αφαιρέτε το φινιρίσμα του ψυγείου από την πρίζα, μην τραβάτε το καλώδιο τροφοδοσίας. Πιάστε γερά το φινιρίσμα και τραβήξτε το απευθείας για να το αφαιρέσετε από την πρίζα.
- Για να διασφαλίσετε την ασφαλή χρήση της συσκευής, φροντίστε το καλώδιο τροφοδοσίας να μην υποστεί ζημιά καθώς και να μην το χρησιμοποιείτε σε περίπτωση που έχει υποστεί ζημιά ή φθορά.
- Αν παρατηρήσετε καπνό, παράξενες οσμές ή θορύβους προερχόμενους από τη συσκευή, αποσυνδέστε αμέσως το φινιρίσμα του καλωδίου τροφοδοσίας και επικοινωνήστε με τον διανομέα ή τον αντιπρόσωπο σέρβις της περιοχής σας.
- Συνδέστε τη συσκευή σε κατάλληλη, ξεχωριστή πρίζα που δεν τροφοδοτεί άλλες ηλεκτρικές συσκευές. Το φινιρίσμα του καλωδίου τροφοδοσίας πρέπει να εισαχθεί καλά στην πρίζα, ειδικά αν μπορεί να προκληθεί πυρκαγιά.
- Βεβαιωθείτε ότι ο ακροδέκτης γείωσης της πρίζας είναι συνδεδεμένος με αξιόπιστη γραμμή γείωσης.
- Σε περίπτωση διαρροής αερίου και άλλων εύφλεκτων αερίων, κλείστε τη βαλβίδα του διαρρέοντος αερίου και στη συνέχεια ανοίξτε τις πόρτες και τα παράθυρα. Μην αποσυνδέσετε το ψυγείο και άλλες ηλεκτρικές συσκευές από την πρίζα, αφού η σπινθήρα μπορεί να προκαλέσει πυρκαγιά.
- Μην τοποθετείτε άλλες ηλεκτρικές συσκευές επάνω στη συσκευή, εκτός αν ανήκουν στα είδη των συσκευών που συνιστώνται από τον κατασκευαστή.

Προειδοποιήσεις σχετικά με τη χρήση

- Μην αποσυναρμολογείτε ή ανακατασκευάζετε το ψυγείο αυθαίρετα και μην προκαλείτε ζημιά στο κύκλωμα ψυκτικού. Η συντήρηση της συσκευής πρέπει να πραγματοποιείται από ειδικευμένο επαγγελματία.
- Εάν το καλώδιο τροφοδοσίας υποστεί ζημιά, πρέπει να αντικατασταθεί από τον κατασκευαστή, το τμήμα συντήρησης ή κατάλληλα ειδικευμένους επαγγελματίες, προκειμένου να αποφευχθεί ο κίνδυνος.
- Τα κενά μεταξύ των πορτών του ψυγείου και μεταξύ των πορτών και του πλαισίου του ψυγείου είναι μικρά. Μη βάζετε το χέρι σας σε αυτές τις περιοχές προκειμένου να αποφύγετε τυχόν σύνθλιψη των δαχτύλων. Ανοίγετε και κλείνετε την πόρτα του ψυγείου απαλά για να αποφύγετε την πτώση αντικειμένων.
- Μην πιάνετε τα τρόφιμα ή τα δοχεία που έχετε αποθηκεύσει στο διαμέρισμα κατάψυξης, ιδίως τα μεταλλικά δοχεία, με βρεγμένα χέρια όταν το ψυγείο είναι σε λειτουργία, για να αποφύγετε τα κρούση.
- Μην τοποθετείτε τα χέρια σας κάτω ή πίσω από τη συσκευή προκειμένου να αποφύγετε τυχόν τραυματισμό.
- Μην αφήνετε τα παιδιά να μπαίνουν μέσα ή να σκαρφαλώνουν πάνω στο ψυγείο. Υπάρχει ο κίνδυνος ασφυξίας ή τραυματισμού του παιδιού λόγω πτώσης.
- Μην τοποθετείτε βαριά αντικείμενα στο πάνω μέρος του ψυγείου, καθώς μπορεί να πέσουν όταν ανοίγετε την πόρτα και να προκληθούν ακούσιοι τραυματισμοί.
- Αποσυνδέστε το φινιρίσμα από την πρίζα σε περίπτωση διακοπής ρεύματος ή καθαρισμού της συσκευής. Περιμένετε πέντε λεπτά προτού επανασυνδέσετε το ψυγείο στην πηγή τροφοδοσίας για την αποφυγή πρόκλησης ζημιάς στον συμπιεστή λόγω των διαδοχικών εκκινήσεων.

Προειδοποιήσεις σχετικά με την τοποθέτηση

- Για να αποφευχθούν οι ζημιές στο προϊόν και τα ατυχήματα λόγω πυρκαγιάς, μην τοποθετείτε εύφλεκτα, εκρηκτικά, πτηνικά και εξαιρετικά διαβρωτικά αντικείμενα στο ψυγείο.
- Για να αποφευχθεί ο κίνδυνος πυρκαγιάς, μην τοποθετείτε εύφλεκτα αντικείμενα κοντά στο ψυγείο.
- Το ψυγείο προορίζεται για οικιακή χρήση, όπως την αποθήκευση τροφίμων. Δεν πρέπει να χρησιμοποιείται για άλλους σκοπούς, όπως τη φύλαξη φιαλιδίων ή ασκών αίματος, φαρμάκων ή βιολογικών προϊόντων κ.λπ.
- Μην αποθηκεύετε μπίρα, ποτά ή άλλα υγρά που περιέχονται σε μπουκάλια ή κλειστά δοχεία στο διαμέρισμα κατάψυξης του ψυγείου. Σε αντίθετη περίπτωση, τα μπουκάλια ή τα κλειστά δοχεία μπορεί να ραγίσουν λόγω των πολύ χαμηλών θερμοκρασιών και να προκληθεί ζημιά.

Προειδοποιήσεις σχετικά με την ενέργεια

1. Η λειτουργία των ψυκτικών συσκευών ενδέχεται να μην είναι ομαλή (πιθανότητα απόψυξης των περιεχομένων τροφίμων ή πολύ μεγάλη άνοδος της θερμοκρασίας στο διαμέρισμα κατάψυξης), όταν αυτές βρίσκονται εγκατεστημένες για μεγάλο χρονικό διάστημα σε χώρο με θερμοκρασίες μικρότερες του κατώτατου ορίου θερμοκρασίας για το οποίο έχουν σχεδιαστεί.
2. Τα ανθρακούχα ποτά δεν πρέπει να αποθηκεύονται σε διαμερίσματα ή συρτάρια σε συνθήκες κατάψυξης ή χαμηλής θερμοκρασίας λειτουργίας και ορισμένα προϊόντα, όπως οι παγοκύβοι, δεν πρέπει να καταναλώνονται όταν είναι πολύ κρύα.
3. Δεν πρέπει να γίνεται υπέρβαση της διάρκειας αποθήκευσης που συνιστάται από τους παρασκευαστές τροφίμων για οποιοδήποτε είδος τροφίμου και ιδίως για είδη γρήγορης κατάψυξης που διατίθενται στο εμπόριο στα διαμερίσματα κατάψυξης τροφίμων και στους καταψύκτες.
4. Πρέπει να λαμβάνονται τα απαραίτητα μέτρα προφύλαξης προκειμένου να παρεμποδιστεί η αναίτια αύξηση της

5. Η αύξηση της θερμοκρασίας των κατεψυγμένων τροφίμων σε περίπτωση μη αυτόματης απόψυξης, συντήρησης ή καθαρισμού της συσκευής θα μπορούσε να επιφέρει μείωση της διάρκειας αποθήκευσης.
6. Όσον αφορά τις πόρτες ή τα καπάκια της συσκευής που διαθέτουν κλειδαριά, τα κλειδιά πρέπει να φυλάσσονται μακριά από τα παιδιά και όχι κοντά σε αυτήν, προκειμένου να αποφευχθεί το ενδεχόμενο εγκλωβισμού των παιδιών στο εσωτερικό της συσκευής.

Προειδοποιήσεις σχετικά με την απόρριψη



Το ψυκτικό και ο αφριστικός παράγοντας κυκλοπεντάνιο που χρησιμοποιούνται στο ψυγείο είναι εύφλεκτα υλικά. Επομένως, όταν απορρίπτεται το ψυγείο, θα πρέπει να απομονώνεται από οποιαδήποτε πηγή γυμνής φλόγας και να ανακυκλώνεται από ειδική εταιρεία ανακύκλωσης που φέρει κατάλληλη πιστοποίηση αντί να καίγεται, έτσι ώστε να μην προκληθεί ζημιά στο περιβάλλον ή οποιαδήποτε άλλη βλάβη.



Κατά την απόρριψη του ψυγείου, αφαιρέστε τις πόρτες, το λάστιχο της πόρτας και τα ράφια. Τοποθετήστε τις πόρτες και τα ράφια σε κατάλληλες θέσεις ούτως ώστε να αποτρέψετε τον εγκλωβισμό παιδιών.



Ορθή απόρριψη του προϊόντος:

Αυτή η σήμανση υποδεικνύει ότι αυτό το προϊόν δεν πρέπει να απορρίπτεται με άλλα οικιακά απόβλητα. Για να αποφευχθούν πιθανές ζημιές στο περιβάλλον ή την ανθρώπινη υγεία από την ανεξέλεκτη διάθεση απορριμμάτων, ανακυκλώστε το υπεύθυνα για να προωθήσετε την αειφόρο επαναχρησιμοποίηση των υλικών πόρων. Για να επιστρέψετε τη μεταχειρισμένη συσκευή σας, χρησιμοποιήστε τα συστήματα επιστροφής και συλλογής ή επικοινωνήστε με το κατάστημα από το οποίο αγοράσατε το προϊόν. Εκεί μπορούν να παραλάβουν αυτό το προϊόν για περιβαλλοντικά ασφαλή ανακύκλωση.

ΟΡΘΗ ΧΡΗΣΗ ΤΟΥ ΨΥΓΕΙΟΥ

Τοποθέτηση

- Πρωτο χρησιμοποιήσετε το ψυγείο, αφαιρέστε όλα τα υλικά συσκευασίας, συμπεριλαμβανομένων των προστατευτικών στο κάτω μέρος και των προστατευτικών από αφρό, καθώς και τις ταινίες που βρίσκονται στο εσωτερικό του ψυγείου. Σκίστε την προστατευτική μεμβράνη που καλύπτει την πόρτα και το κυρίως μέρος του ψυγείου.
- Διατηρείτε τη συσκευή μακριά από πηγές θερμότητας και αποφεύγετε την άμεση έκθεσή της στο ηλιακό φως. Μην τοποθετείτε τον καταψύκτη σε υγρά ή βρεγμένα μέρη προκειμένου να αποφευχθεί η δημιουργία σκουριάς και να μην υποβαθμιστεί η απόδοση της μόνωσης.
- Μην ψεκάζετε και μην πλένετε το ψυγείο. Μην τοποθετείτε το ψυγείο σε υγρά μέρη όπου είναι εύκολο να πισωλιστεί με νερό, προκειμένου να προφυλάξετε τα ηλεκτρολογικά μέρη του ψυγείου.
- Το ψυγείο πρέπει να εγκαθίσταται σε καλά αεριζόμενο εσωτερικό χώρο. Το δάπεδο πρέπει να είναι επίπεδο και στέρεο (περιστρέψτε τα ποδαράκια οριζοντίωσης δεξιά ή αριστερά για να ευθυγραμμίσετε το ψυγείο ή σε περίπτωση που είναι ασταθές).

Στο επάνω μέρος του ψυγείου πρέπει να υπάρχει ελεύθερος χώρος τουλάχιστον 30 cm, ενώ το πίσω μέρος πρέπει να απέχει τουλάχιστον 10 cm από τον τοίχο, προκειμένου να διευκολύνεται η διάχυση της θερμότητας.

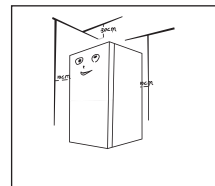

Προφυλάξεις πριν από την εγκατάσταση:

Οι πληροφορίες που περιέχονται στο Εγχειρίδιο Χρήσης εξυπηρετούν μόνο σκοπούς αναφοράς. Το πραγματικό προϊόν μπορεί να διαφέρει. Πριν από την εγκατάσταση και τη ρύθμιση των παρελκομένων, πρέπει να βεβαιωθείτε ότι το ψυγείο δεν είναι συνδεδεμένο στην παροχή ρεύματος. Θα πρέπει να λαμβάνετε κατάλληλες προφυλάξεις προκειμένου να αποφευχθεί τυχόν πτώση της λαβής και πρόκληση σωματικού τραυματισμού.

Πόδια οριζοντίωσης

Σχηματικό διάγραμμα ποδιών οριζοντίωσης

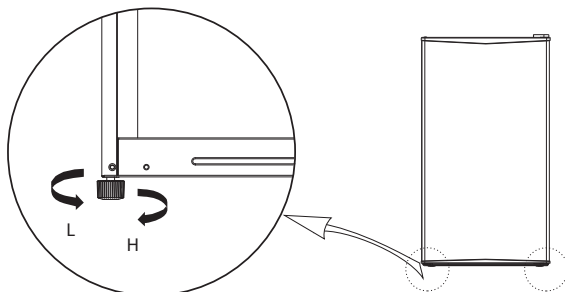



Η παραπάνω εικόνα εξυπηρετεί μόνο σκοπούς αναφοράς. Η πραγματική διαμόρφωση του προϊόντος εξαρτάται από τη διάταξη στο πραγματικό προϊόν ή τη δήλωση του διανομέα.

Διαδικασία ρύθμισης:

- Γυρίστε τα πόδια δεξιόστροφα για να αυξήσετε την απόσταση του ψυγείου από το δάπεδο.
- Γυρίστε τα πόδια αριστερόστροφα για να μειώσετε την απόσταση του ψυγείου από το δάπεδο.
- Ρυθμίστε το δεξί και το αριστερό πόδι σύμφωνα με την παραπάνω διαδικασία προκειμένου να οριζοντιωθεί η συσκευή.

Αναστροφή της κατεύθυνσης ανοίγματος της πόρτας

Κατάλογος εργαλείων που πρέπει να παρασχεθούν στον χρήστη			
	Σταυροκατσάβιδο		Σπάτουλα στοκαρίσματος Κατσαβίδι λεπτό
	Σωληνωτό κλειδί πίτας 8mm		Χαρτοταινία μασκαρίσματος

- Αποσυνδέστε το ψυγείο από την παροχή ρεύματος και αφαιρέστε όλα τα αντικείμενα από τα ράφια της πόρτας.
- Σφραγίστε την πόρτα με χαρτοταινία.

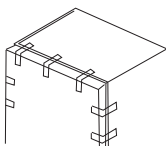

- Αφαιρέστε την πόρτα, τη διάταξη του κάτω μεντεσέ και το ρυθμιζόμενο πόδι και, στη συνέχεια, προσαρτήστε τη διάταξη κάτω μεντεσέ και το ρυθμιζόμενο πόδι στην άλλη πλευρά.

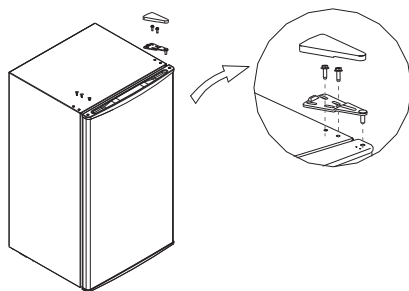

4. Αφαιρέστε την πόρτα, τη διάταξη του κάτω μεντεσέ και το ρυθμιζόμενο πόδι και, στη συνέχεια, προσαρτήστε τη διάταξη κάτω μεντεσέ και το ρυθμιζόμενο πόδι στην άλλη πλευρά.

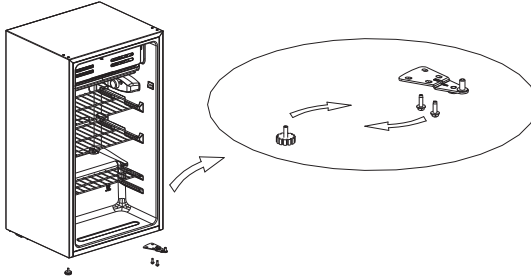

5. Στερεώστε την πόρτα στον κάτω μεντεσέ και προσαρτήστε τον επάνω μεντεσέ, το κάλυμμα του επάνω μεντεσέ και τα πλαστικά καλύμματα των οπών για τις βίδες με τη σειρά.

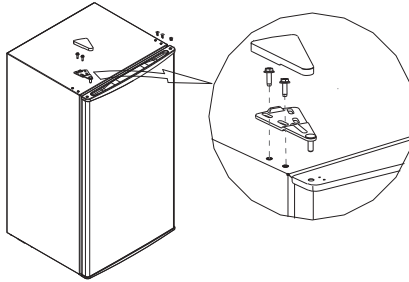

Η παραπάνω εικόνα εξυπηρετεί μόνο σκοπούς αναφοράς. Η πραγματική διαμόρφωση του προϊόντος εξαρτάται από τη διάταξη στο πραγματικό προϊόν ή τη δήλωση του διανομέα.

Αλλαγή λαμπτήρα

- Αποσυνδέστε τη συσκευή από την παροχή ρεύματος προτού εκτελέσετε οποιαδήποτε εργασία αντικατάστασης του λαμπτήρα.
- Κρατήστε και αφαιρέστε το κάλυμμα του λαμπτήρα.
- Αφαιρέστε τον παλιό λαμπτήρα ξεβιδώνοντάς τον αριστερόστροφα και αντικαταστήστε με νέο λαμπτήρα (μέγ. 15W) τον οποίο θα βιδώσετε στη θέση του περιστρέφοντάς τον δεξιόστροφα. Βεβαιωθείτε ότι έχει σφίξει καλά στην υποδοχή του.
- Επανατοποθετήστε το κάλυμμα του λαμπτήρα και επανασυνδέστε το ψυγείο στην παροχή ρεύματος.

Πριν από την πρώτη χρήση

- Προτού θέσετε το ψυγείο σε λειτουργία για πρώτη φορά, αφήστε το ακίνητο για μισή ώρα πριν το συνδέσετε στην παροχή ρεύματος.
- Προτού τοποθετήσετε φρέσκα ή κατεψυγμένα τρόφιμα στο ψυγείο, λειτουργήστε το για 2-3 ώρες ή για περισσότερες από 4 ώρες το καλοκαίρι λόγω των υψηλών θερμοκρασιών περιβάλλοντος.

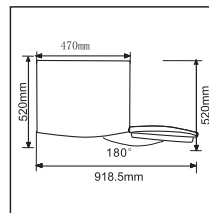

- Φροντίστε να υπάρχει αρκετός ελεύθερος χώρος για το άνοιγμα των πορτών των δύο διαμερισμάτων και των συρταριών σε συμμόρφωση με τη δήλωση του διανομέα.

Συμβουλές για εξοικονόμηση ενέργειας

- Η συσκευή πρέπει να εγκαθίσταται στο πιο δροσερό σημείο του δωματίου, μακριά από συσκευές που παράγουν θερμότητα ή αγωγούς θέρμανσης και όχι σε άμεση επαφή με το ηλιακό φως.
- Αφήνετε τα πολύ ζεστά τρόφιμα να ψύχονται σε θερμοκρασία δωματίου προτού τα τοποθετήσετε στη συσκευή. Η υπερφόρτωση της συσκευής αναγκάζει τον συμπιεστή να λειτουργεί για μεγαλύτερο διάστημα. Τα τρόφιμα που καταψύχονται πολύ αργά μπορεί να χάσουν την ποιότητά τους ή να αλλοιωθούν.
- Φροντίστε να τυλίγετε τα τρόφιμα σωστά και να σκουπίζετε τα δοχεία πριν από την τοποθέτησή τους στη συσκευή. Με αυτόν τον τρόπο μειώνεται η συσσώρευση πάγου στο εσωτερικό της συσκευής.
- Το συντάρι τροφίμων της συσκευής δεν θα πρέπει να επενδύεται με αλουμινοχαρτό, λαδόκολλα ή χαρτοπετσέτες. Οι επενδύσεις παρεμβαίνουν στην κυκλοφορία κρού αέρα, καθιστώντας τη συσκευή λιγότερο αποτελεσματική.
- Οργανώνετε και τοποθετείτε ετικέτες στα τρόφιμα προκειμένου να μειωθούν οι φορές που ανοίγετε την πόρτα και ο χρόνος που δαπανάτε αναζητώντας τρόφιμα στον καταψύκτη. Αφαιρείτε όσο το δυνατόν περισσότερα είδη μαζί και κλείνετε την πόρτα του καταψύκτη το συντομότερο δυνατόν.

ΔΟΜΗ ΚΑΙ ΜΕΡΗ ΣΥΣΚΕΥΗΣ

Βασικά μέρη

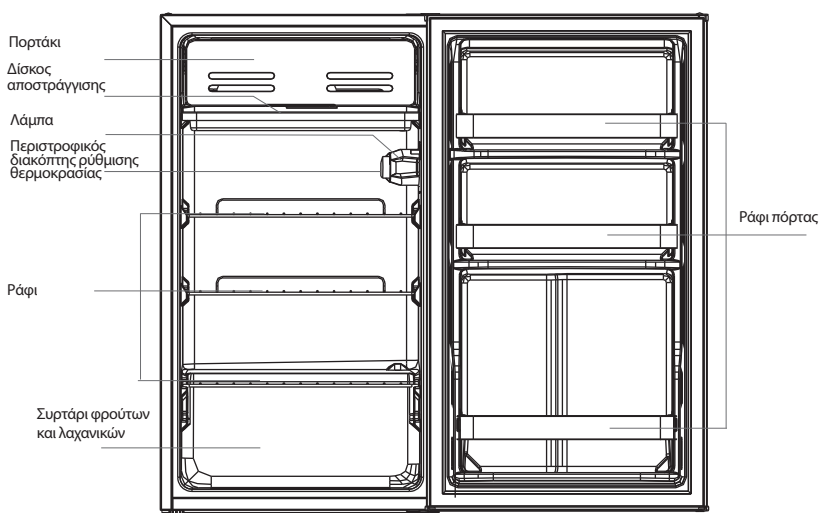

Η παραπάνω εικόνα εξυπηρετεί μόνο σκοπούς αναφοράς. Η πραγματική διαμόρφωση του προϊόντος εξαρτάται από τη διάταξη στο πραγματικό προϊόν ή τη δήλωση του διανομέα.

Refrigerating chamber

- Το διαμέρισμα ψύξης είναι κατάλληλο για τη φύλαξη διαφορετικού είδους φρούτων, λαχανικών, ποτών και τροφίμων διαφορετικών ειδών τα οποία προορίζονται για άμεση κατανάλωση.
- Τα μαγειρεμένα τρόφιμα δεν πρέπει να τοποθετούνται στο διαμέρισμα ψύξης ζεστά, αλλά να αφήνονται να αποκτήσουν θερμοκρασία περιβάλλοντος.
- Συνιστάται η κατάλληλη τύλιξη και σφράγιση των τροφίμων πριν από την τοποθέτησή τους στο ψυγείο.
- Τα ράφια μπορούν να τοποθετηθούν σε υψηλότερες ή χαμηλότερες θέσεις ούτως ώστε να εξασφαλιστεί ο απαιτούμενος χώρος φύλαξης.
- **Σημείωση:** Η αποθήκευση υπερβολικά μεγάλων ποσοτήτων τροφίμων κατά την πρώτη λειτουργία μετά τη σύνδεση στην παροχή ισχύος μπορεί να επηρεάσει αρνητικά την απόδοση ψύξης του ψυγείου. Τα τρόφιμα που αποθηκεύονται στο εσωτερικό της συσκευής δεν πρέπει να εμποδίζουν την έξοδο αέρα. Σε αντίθετη περίπτωση, θα μειωθεί η απόδοση ψύξης

Λειτουργίες

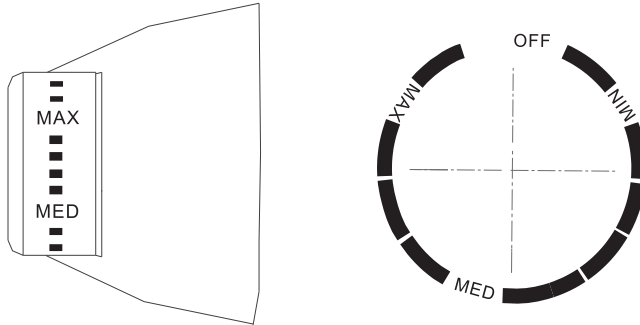

Η παραπάνω εικόνα εξυπηρετεί μόνο σκοπούς αναφοράς. Η πραγματική διαμόρφωση του προϊόντος εξαρτάται από τη διάταξη στο πραγματικό προϊόν ή τη δήλωση του διανομέα.

- Γυρίζοντας τον περιστροφικό διακόπτη ρύθμισης θερμοκρασίας στη θέση MAX (ΜΕΓ.), η θερμοκρασία στο εσωτερικό του ψυγείου μειώνεται.
- Γυρίζοντας τον περιστροφικό διακόπτη ρύθμισης θερμοκρασίας στη θέση MIN (ΕΛΑΧ.), η θερμοκρασία στο εσωτερικό του ψυγείου αυξάνεται.
- Η ένδειξη στον περιστροφικό διακόπτη αντιστοιχεί στο επίπεδο, αλλά δεν υποδηλώνει συγκεκριμένη θερμοκρασία. Η θέση «OFF» (Απενεργοποίηση) σημαίνει θέση εκτός λειτουργίας.

ΣΗΜΕΙΩΣΗ: Συνιστάται να ρυθμίσετε τον περιστροφικό διακόπτη θερμοκρασίας μεταξύ των θέσεων MIN και MAX σύμφωνα με τις ανάγκες σας.

ΣΥΝΤΗΡΗΣΗ ΚΑΙ ΦΡΟΝΤΙΔΑ ΤΗΣ ΣΥΣΚΕΥΗΣ

Γενικός καθαρισμός

- Η σκόνη που συσσωρεύεται πίσω από το ψυγείο και πάνω στο δάπεδο πρέπει να καθαρίζεται σε τακτά χρονικά διαστήματα για βελτιωμένη απόδοση ψύξης και εξοικονόμηση ενέργειας. Το εσωτερικό του ψυγείου πρέπει να καθαρίζεται τακτικά για την αποφυγή ανάπτυξης δυσάρεστων οσμών. Για τον καθαρισμό συνιστάται η χρήση μαλακών πετσετών ή σφουγγαριών
- εμποτισμένων σε νερό και μη διαβρωτικά, ουδέτερα καθαριστικά. Το ψυγείο πρέπει τέλος να καθαρίζεται με καθαρό νερό και να σκουπίζεται με ένα στεγνό πανί. Ανοίξτε την πόρτα έτσι ώστε το εσωτερικό της συσκευής να στεγνώσει φυσικά με τον αέρα προτού τη συνδέσετε στην παροχή ρεύματος.
- Μη χρησιμοποιείτε σκληρές βούρτσες, σύρμα καθαρισμού, συρματόβουρτσες, λιπαντικά καθαριστικά, όπως οδοντόκρεμες
- οργανικούς διαλύτες (όπως οινόπνευμα, ακετόνη, λάδι μπανάνας, κ.λπ.), βραστό νερό, όξινα ή αλκαλικά στοιχεία που μπορούν να προκαλέσουν βλάβη στην επιφάνεια και το εσωτερικό του ψυγείου.
- Μην ξεπλένετε τη συσκευή με νερό προκειμένου να μην επηρεαστεί η απόδοση της ηλεκτρικής μόνωσης.



Αποσυνδέστε το ψυγείο από την παροχή ρεύματος για την απόψυξη και τον καθαρισμό.

Απόψυξη

- Αποσυνδέστε το ψυγείο από την παροχή ρεύματος.
- Αφαιρέστε τα τρόφιμα από το εσωτερικό του και αποθηκεύστε τα κατάλληλα ώστε να μη λιώσουν.
- Καθαρίστε το σωληνάκι αποστράγγισης (χρησιμοποιήστε μαλακά υλικά για να αποφύγετε την πρόκληση ζημιάς στην επένδυση). Προετοιμάστε τους συλλέκτες νερού για τη διαδικασία απόψυξης. (Καθαρίστε με προσοχή τον δίσκο αποστράγγισης του συγκροτήματος συμπίεστή, αποφεύγοντας την υπερχειλίση και τη διαρροή νερού στο δάπεδο.)
- Μπορείτε να εκτελέσετε τη διαδικασία αποστράγγισης είτε με φυσικό τρόπο, με τη θερμοκρασία περιβάλλοντος, είτε να

- χρησιμοποιήστε ένα ξέστρο πάγου για να αφαιρέσετε τον συσσωρευμένο πάγο (συνιστάται η χρήση πλαστικού ή ξύλινου ξέστρου, για την αποφυγή τυχόν ζημιάς στην επένδυση ή το σωληνάκι).
- Επίσης, μπορείτε να χρησιμοποιήσετε κατάλληλη ποσότητα ζεστού νερού για να επιταχύνετε την απόψυξη και μια στεγνή πετσέτα για να σκουπίσετε τα νερά μετά το τέλος της διαδικασίας.
- Μετά την απόψυξη, τοποθετήστε ξανά τα τρόφιμα στο διαμέρισμα ψύξης και θέστε το ψυγείο σε λειτουργία.

Συσκευή εκτός λειτουργίας

- Διακοπή ρεύματος: Σε περίπτωση διακοπής ρεύματος, ακόμα και κατά τους καλοκαιρινούς μήνες, τα τρόφιμα μπορούν να διατηρηθούν για αρκετές ώρες στο εσωτερικό της συσκευής. Μέχρι την αποκατάσταση της ηλεκτροδότησης, φροντίστε να μειώσετε τα ανοίγματα της πόρτας και να μην τοποθετήσετε επιπλέον ποσότητες φρέσκων τροφίμων στο εσωτερικό της συσκευής.
- Εκτός λειτουργίας για μεγάλο χρονικό διάστημα: Η συσκευή θα πρέπει να αποσυνδέεται από την τροφοδοσία και κατόπιν να καθαρίζεται. Αφήνετε τις πόρτες ανοιχτές για να αποφευχθεί η ανάπτυξη δυσάρεστων οσμών.
- Μεταφορά συσκευής: Πριν από τη μεταφορά του ψυγείου, αφαιρέστε όλα τα αντικείμενα από το εσωτερικό της, στερεώστε τα γυάλινα διαχωριστικά, το συρτάρι λαχανικών, τα συρτάρια του διαμερίσματος κατάψυξης κ.λπ. με ταινία και σφίξτε καλά τα πόδια οριζόντιωσης. Κλείστε τις πόρτες και σφραγίστε τις με ταινία. Κατά τη μεταφορά, η συσκευή δεν πρέπει να τοποθετείται ανάποδα ή οριζόντια ή να υπόκειται σε κραδασμούς. Η γωνία κλίσης κατά τη μεταφορά δεν πρέπει να ξεπερνά τις 45°.



Η συσκευή θα πρέπει να λειτουργεί συνεχώς μετά την αρχική θέση σε λειτουργία. Γενικά, η λειτουργία της συσκευής θα πρέπει να είναι αδιάλειπτη. Σε αντίθετη περίπτωση, μπορεί να μειωθεί η διάρκεια ζωής της συσκευής.

ΑΝΤΙΜΕΤΩΠΙΣΗ ΠΡΟΒΛΗΜΑΤΩΝ

Μπορείτε να επιχειρήσετε να επιλύσετε τα ακόλουθα απλά προβλήματα μόνοι σας. Εάν δεν τα καταφέρετε, επικοινωνήστε με το τμήμα εξυπηρέτησης μετά την πώληση.

Αστοχία λειτουργίας	Βεβαιωθείτε ότι η συσκευή είναι συνδεδεμένη στην παροχή ρεύματος και ότι το φις έχει εισαχθεί καλά στην πρίζα. Ελέγξτε αν η τάση του οικιακού δικτύου είναι υπερβολικά χαμηλή. Ελέγξτε αν υπάρχει διακοπή ρεύματος ή μερικές διακοπές σε κυκλώματα.
Δυσάρεστη οσμή	Τα τρόφιμα με έντονη μυρωδιά πρέπει να τυλιγούνται αεροστεγώς. Ελέγξτε αν υπάρχουν χαλασμένα τρόφιμα. Καθαρίστε το εσωτερικό του ψυγείου.
Παρατεταμένη λειτουργία συμπίεστή	Η παρατεταμένη λειτουργία του ψυγείου είναι φυσιολογική κατά τους καλοκαιρινούς μήνες που η θερμοκρασία του περιβάλλοντος είναι υψηλότερη. Δεν συνιστάται η φύλαξη υπερβολικά μεγάλων ποσοτήτων τροφίμων στο εσωτερικό της συσκευής ταυτόχρονα. Το ζεστό φαγητό θα πρέπει πρώτα να κρυώνει και μετά να τοποθετείται στη συσκευή. Οι πόρτες ανοίγουν υπερβολικά συχνά.
Το φως δεν ανάβει	Ελέγξτε αν το ψυγείο είναι συνδεδεμένο στην παροχή ρεύματος και αν ο λαμπτήρας έχει καεί. Απευθυνθείτε σε εξειδικευμένο επαγγελματία για την αντικατάσταση του λαμπτήρα.
Οι πόρτες δεν κλείνουν σωστά.	Οι στοιβαγμένες συσκευασίες τροφίμων εμποδίζουν το κλείσιμο της πόρτας. Πάρα πολλά τρόφιμα. Το ψυγείο έχει κλίση.
Έντονος θόρυβος	Βεβαιωθείτε ότι το δάπεδο είναι ίσιο και ότι το ψυγείο είναι τοποθετημένο σταθερά. Βεβαιωθείτε ότι όλα τα παρελκόμενα έχουν τοποθετηθεί στις κατάλληλες θέσεις.
Τα λάστιχα της πόρτας δεν εφαρμόζουν καλά	Αφαιρέστε τυχόν ξένα υλικά από το λάστιχο της πόρτας. Θερμάνετε το λάστιχο της πόρτας και στη συνέχεια αφήστε το να κρυώσει προκειμένου να αποκατασταθεί το σχήμα του (για τη θέρμανσή του, μπορείτε εναλλακτικά να χρησιμοποιήσετε ηλεκτρικό στεγνωτήρα ή να χρησιμοποιήσετε μια ζεστή πετσέτα)

Υπερχείλιση δοχείου συλλογής νερού	Υπάρχουν πολλά τρόφιμα στο διαμέρισμα ψύξης ή τα τρόφιμα περιέχουν πολύ νερό με αποτέλεσμα να παράγονται αυξημένες ποσότητες υγρών κατά την απόψυξη. Οι πόρτες δεν κλείνουν καλά με αποτέλεσμα να σχηματίζεται πάγος στο εσωτερικό της συσκευής λόγω της εισχώρησης αέρα και να παράγονται αυξημένες ποσότητες νερού λόγω της απόψυξης.
Ζεστό περιβλήμα	Διάχυση θερμότητας του ενσωματωμένου συμπυκνωτή μέσω του περιβλήματος, γεγονός που είναι φυσιολογικό. Όταν το περιβλήμα ζεσταίνεται πολύ λόγω των υψηλών θερμοκρασιών περιβάλλοντος, η συσκευή περιέχει πολλά τρόφιμα ή ο συμπυκνωτής τίθεται εκτός λειτουργίας, εξασφαλίστε τον επαρκή αερισμό της για να διευκολύνετε τη διάχυση της θερμότητας.
Συμπύκνωση στην επιφάνεια	Η εμφάνιση συμπύκνωσης στην εξωτερική επιφάνεια και στα λάστιχα της πόρτας του ψυγείου είναι φυσιολογική σε συνθήκες πολύ υψηλής υγρασίας. Απλά σκουπίστε με μια καθαρή πετσέτα.
Μη φυσιολογικός θόρυβος	Βόμβος: Ο συμπυκνωτής μπορεί να εκπέμπει βόμβους κατά τη διάρκεια της λειτουργίας, οι οποίοι μπορεί να είναι ιδιαίτερα έντονοι κατά την εκκίνηση ή τη διακοπή λειτουργίας. Αυτό είναι φυσιολογικό. Ήχοι τριξίματος: Κατά τη ροή του ψυκτικού στο εσωτερικό της συσκευής μπορεί να παραχθούν ήχοι τριξίματος που είναι φυσιολογικοί.

Πίνακας 1 Κλιματικές κλάσεις

Κλάση	Σύμβολο	Εύρος θερμοκρασίας περιβάλλοντος °C
Εκτεταμένη εύκρατη	SN	+ 10 έως + 32
Εύκρατη	ΌΧΙ	+ 16 έως +32
Υποτροπική	ST	+ 16 έως + 38
Τροπική	T	+ 16 έως + 43

SIGURNOSNA UPOZORENJA

Pažnja:



Pažnja: rizik od vatre/zapaljivih materijala

SIGURNOSNA UPOZORENJA:

- Ovaj uređaj je namijenjen za upotrebu u kućanstvima, a pogodan je i za korištenje u kuhinjskim prostorijama za osoblje u trgovinama, uredima i drugim radnim okruženjima; firmama, za goste u hotelima, motelima i drugim stambenim sredinama; ugostiteljstvu i sličnim maloprodajnim objektima. (Europska direktiva opcionalno)
- Za EN standard: Ovaj uređaj mogu koristiti djeca starija od 8 godina i osobe sa smanjenim fizičkim ili mentalnim sposobnostima ili nedostatkom iskustva i znanja ukoliko su pod nadzorom ili ukoliko su im date instrukcije za korištenje uređaja na siguran način i pošto se uvjerite da razumiju sve potencijalne opasnosti. Djeca se ne smiju igrati sa uređajem. Djeca ne smiju čistiti i održavati uređaj bez nadzora. (Europska direktiva opcionalno)
- Za IEC standard: Ovaj uređaj ne bi trebalo da koriste osobe (uključujući i djecu) sa smanjenim fizičkim ili mentalnim sposobnostima, ili osobe sa nedostatkom iskustva i znanja, osim ako nisu pod nadzorom ili ako im je osoba odgovorna za njihovu sigurnost dala uputstva o upotrebi uređaja.)
- Djeca trebaju biti pod nadzorom, kako se ne bi igrala uređajem.
- Ako je kabl za napajanje oštećen, mora biti zamjenjen od strane proizvođača, njegovog servisera ili druge kvalificirane osobe, kako bi se izbjegla opasnost.
- Ne skladištite u uređaj eksplozivne materije kao što su aerosolne kante sa zapaljivim gorivom.
- Uređaj mora biti isključen nakon upotrebe i prije nošenja na servis.
- **PAŽNJA:** Rizik od vatre/zapaljivih materijala.
- **PAŽNJA:** Držite otkrivene otvore za ventilaciju, a ukoliko uređaj koristite u ugradbenoj kuhinji uklonite sve što može predstavljati smetnju.
- **PAŽNJA:** Ne koristite mehaničke uređaje ili druga sredstva za odmrzavanje osim onih koja su preporučena od strane proizvođača.
- **PAŽNJA:** Pazite da ne oštetite rashladno kolo.
- **PAŽNJA:** Ne koristite električne uređaje unutar odjeljaka za hranu, osim ukoliko su preporučeni od strane proizvođača.
- **PAŽNJA:** Odložite frižider na osnovu lokalnih propisa, jer koristi zapaljivi plin.
- Ne koristiti produžne kablove ili neuzemljene adaptere (sa dva kraka).
- **OPASNOST:** Opasnost od zarobljavanja djece. Prije nego što bacite stari frižider ili zamrzivač:
 - Skinite vrata.
 - Ostavite police tako da djeca ne mogu lako da se popnu unutra.
- Frižider se mora odvojiti od izvora napajanja prije pokušaja instalacije dodatne opreme.
- Rashladno sredstvo i ciklopentan pjenasti materijal koji se koristi za frižider su zapaljivi.
- Stoga, kada se frižider rastavlja, mora se držati podalje od bilo kojeg izvora požara i mora ga ponovo sastaviti kompanija koja poseduje odgovarajuće kvalifikacije. Frižider se ne smije odlagati spaljivanjem, kako bi se spriječilo oštećenje životne sredine ili bilo koja druga šteta.

Značenja simbola upozorenja o sigurnosti



Ovo je simbol zabrane. Svako nepoštovanje uputstava označenih ovim simbolom može dovesti do oštećenja proizvoda ili do ugrožavanja osobne sigurnosti korisnika.



Ovo je simbol upozorenja. Potrebno je da se strogo pridržavate uputstava označenih ovim simbolom; u protivnom, može doći do oštećenja proizvoda ili povreda.



Ovo je simbol upozorenja. Uputstva označena ovim simbolom zahtevaju posebnu pažnju. Nedovoljna opreznost može dovesti do lakših ili manjih ozljeda ili oštećenja proizvoda.

Upozorenja koja se odnose na električnu energiju

- Ne vucite kabl za napajanje kada izvlačite utikač iz frižidera. Molimo čvrsto uhvatite utikač i izvucite ga iz utičnice.
- Da biste osigurali sigurnu upotrebu, ne oštećujte kabl za napajanje i ne koristite kabl za napajanje kada je oštećen ili pohaban.
- Koristite posebnu utičnicu za napajanje. Utičnica za napajanje se ne smije dijeliti s drugim električnim uređajima.
- Električni utikač treba da bude čvrsto u kontaktu sa utičnicom, ili u protivnom može doći do požara. Provjerite da li je elektroda za uzemljenje strujne utičnice opremljena pouzdanim uzemljenjem.
- Zatvorite ventil plina koji curi, a zatim otvorite vrata i prozore u slučaju curenja plina i drugih zapaljivih plinova. Ne isključujte frižider i druge električne uređaje, s obzirom da iskra može izazvati požar.
- Nemojte koristiti druge električne uređaje na ovom uređaju, osim ako su to uređaji koje preporučuje proizvođač.

Upozorenja za upotrebu

- Nemojte samovoljno rastavljati ili popravljati frižider, pazite da ne oštetite rashladni krug; održavanje uređaja mora obaviti ovlašteno servis.
- Oštećeni kabl za napajanje mora zamjeniti proizvođač, odeljenje za održavanje ili ovlašteno lice, kako bi se izbjegla opasnost.
- Praznine između vrata frižidera i između vrata i kućišta frižidera su male, treba napomenuti da ne stavljate ruku u ove prostore, kako ne biste preklještili prst. Budite pažljivi kada zatvarite vrata frižidera kako biste izbjegli padove predmeta.
- Nemojte uzimati hranu ili kontejnere mokrim rukama iz komore za zamrzavanje kada frižider radi, a naročito metalne kontejnere, kako biste izbegli pojavu promrzlina.
- Nemojte dozvoliti da dijete uđe u frižider ili da se popne na njega; u suprotnom može doći do gušenja ili povreda djeteta.
- Ne stavljajte teške predmete na vrh frižidera, s obzirom na to da mogu pasti kada se zatvaraju ili otvaraju vrata, a moguće su i slučajne povrede.
- Izvucite utikač u slučaju nestanka struje ili čišćenja. Ne priključujte frižider na električno napajanje u roku od pet minuta kako biste spriječili oštećenja kompresora usljed uzastopnih pokretanja rada.

Upozorenja za postavljanje

- Nemojte stavljati zapaljive, eksplozivne, isparljive i visoko korozivne predmete u frižider kako biste spriječili oštećenje proizvoda ili požar.
- Ne stavljajte zapaljive predmete blizu frižidera, da ne biste izazvali požar.
- Frižider je namenjen za upotrebu u kućanstvu, kao što je čuvanje hrane; ne smije se koristiti u druge svrhe, kao što je skladištenje krvi, lijekova ili bioloških proizvoda, itd.
- Ne skladištite pivo, piće ili druge tekućine koje se nalazi u bocama ili zatvorenim posudama u komori za zamrzavanje u frižideru; u suprotnom, boce ili zatvoreni kontejneri mogu da puknu usljed smrzavanja i izazovu oštećenja.

Upozorenja za postavljanje

1. Rashladni uređaji možda neće raditi konzistentno (mogućnost odleđivanja sadržaja ili temperatura postaje visoka u komori za zamrzavanje) kada je na duži vremenski period postavljen u okruženju sa rasponom temperature koja je ispod one za koju je rashladni uređaj predviđen.
2. Činjenica da se gazirana pića ne smiju skladištiti u odeljcima ili ormarićima za zamrzavanje hrane, niti u odeljcima ili ormarićima s niskim temperaturama, te da se neki proizvodi, kao što su ledeni sladoledi, ne smiju konzumirati previše hladni;
3. Potreba da se ne prekorači vrijeme skladištenja koje preporučuju proizvođači hrane za bilo koju vrstu hrane, a posebno za komercijalno brzo zamrznute namirnice u zamrzivaču i odeljcima ili ormarićima za čuvanje zamrznute hrane;
4. Mjere predostrožnosti neophodne za sprječavanje nepotrebnog porasta temperature zamrznute hrane prilikom odmrzavanja rashladnog uređaja, kao što je zamrzavanje zamrznute hrane u nekoliko slojeva novina.

- Činjenica da porast temperature zamrznute hrane tokom ručnog odmrzavanja, održavanja ili čišćenja može skratiti vijek trajanja.
- Neophodno je da se poklopci za vrata sa bravama i ključevima čuvaju van doseg a djece, a ne u blizini rashladnog uređaja, kako bi se spriječilo da djeca budu zaključana unutra.

Upozorenja za odlaganje



Rashladno sredstvo i ciklopentan pjenasti materijal koji se koristi za frižider su zapaljivi. Stoga, kada se frižider rastavlja, mora se držati podalje od bilo kog izvora požara i mora ponovo sastaviti kompanija koja posjeduje odgovarajuće kvalifikacije. Ne smije se odlagati spaljivanjem, kako bi se spriječilo oštećenje životne sredine ili druga šteta.



Kada se frižider rastavlja, rastavite vrata i uklonite zaptivku vrata i police; stavite vrata i police na odgovarajuće mjesto, kako biste spriječili da se djeca povrede.



Pravilno odlaganje ovog proizvoda

Ova oznaka ukazuje da ovaj proizvod ne treba odlagati zajedno sa ostalim kućnim otpadom širom EU. Da bi se spriječila moguća šteta za životnu sredinu ili ljudsko zdravlje usled nekontroliranog odlaganja otpada, reciklirajte ga odgovorno, kako biste promovirali održivu ponovnu upotrebu materijalnih resursa. Da biste vratili svoj korišteni uređaj, koristite sisteme za vraćanje i naplatu ili kontaktirajte prodajno mjesto gde ste kupili proizvod. Oni mogu preuzeti ovaj proizvod i da ga sigurno recikliraju.

PRAVILNO KORIŠTENJE FRIŽIDERA

Postavljanje

- Prije upotrebe uklonite sve materijale za pakovanje, uključujući donje jastuke, jastučice od pjene i trake u frižideru; skinite zaštitni film sa vrata i kućišta frižidera.
- Držite ga podalje od topline i izbjegavajte direktnu sunčevu svjetlost. Ne postavljajte frižider na vlažno mjesto, kako biste spriječili hrđanje ili smanjili izolacioni efekat.
- Nemojte prskati ili prati frižider; Ne stavljajte frižider na vlažno mjesto koje se lako može poprskati vodom, da ne bi došlo do poremećaja električnih izolacionih svojstava frižidera.
- Frižider je postavljen u dobro provjetrenom zatvorenom prostoru; tlo mora biti ravno i čvrsto (okrenite ga uljevo ili udesno da biste podesili kotač za niveliranje, ukoliko uređaj ne stoji stabilno).
- Gornji prostor frižidera mora biti veći od 30 cm, a frižider treba postaviti uza zid sa slobodnim rastojanjem većim od 10cm da bi se olakšalo rasipanje topline.

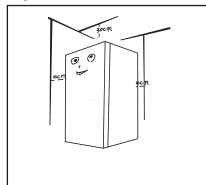

Mjere opreza prije instalacije:

Informacije u Uputstvu za upotrebu predstavljaju samo referencu. Fizički proizvod se može razlikovati. Prije ugradnje i podešavanja pribora mora se osigurati da frižider bude isključen iz napajanja.

Moraju se poduzeti mjere predostrožnosti kako bi se spriječilo da ručka izazove bilo kakvu telesnu povredu.

Niveliranje

Shematski prikaz
nožica za niveliranje

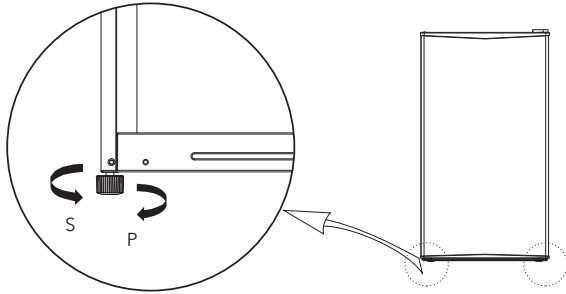

Gornja slika je samo referenca. Stvarna konfiguracija će zavisiti od fizičkog proizvoda ili izjave distributera

Procedure podešavanja:

- Okrenite nožice u smjeru kazaljke na satu da biste podigli frižider;
- Okrenite nožice suprotno od kazaljke na satu da biste spustili frižider;
- Podesite desnu i ljevu nožicu u skladu sa gore navedenim uputstvom do horizontalnog nivoa.

Zamjena ljevih-desnih vrata

Spisak alata koji treba osigurati korisnik			
	Križni odvijač		Skalpel Odvijač sa tankom oštricom
	5/16" utičnica i ustavljački točak		Samoljepljiva traka

- Isključite frižider i uklonite sve predmete sa policama na vratima.
- Zatvorite i zaljepite vrata samoljepljivom trakom.

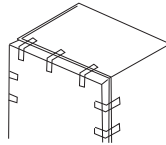

- Demontirajte gornji poklopac šarke, vijke i gornju šarku, i ukloniti plastične poklopce otvora vijaka sa druge strane.

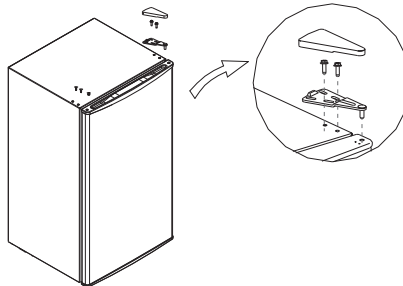

4. Demontirajte vrata i sklop donje šarke i podesivu nožicu, zatim montirajte donji sklop šarke i podesivu nožicu na drugoj strani.

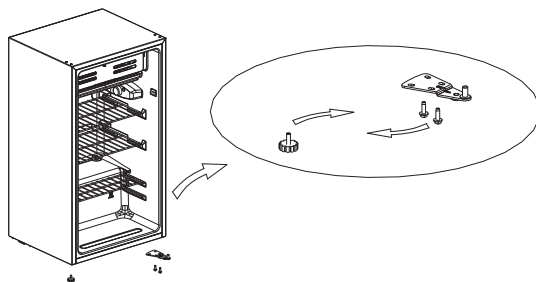

5. Postavite vrata na donju šarku i montirajte gornju šarku, poklopac gornje šarke i plastične poklopce šrafova.

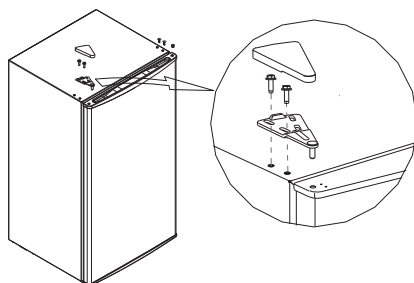

Gornja slika je samo za referencu. Stvarna konfiguracija će zavistiti od fizičkog proizvoda ili izjave distributera

Zamjena žarulje

- Isključite napajanje prije zamjene žarulje.
- Držite i uklonite poklopac žarulje.
- Uklonite staru žarulju odvijajući je suprotno od kazaljke na satu. Zamijenite je novom žaruljom (maks. 15V) tako što ćete je zavrtnuti u smjeru kazaljke na satu i provjerite da li je čvrsto pričvršćena u držač žarulje.
- Ponovo sastavite poklopac svjetla i ponovo priključite frižider na izvor napajanja.

Pokretanje

- Prije prvog pokretanja, pričekajte još pola sata prije nego što frižider priključite na izvor napajanja.
- Prije skladištenja svježe ili smrznute hrane frižider mora raditi 2-3 sata, ili preko 4 sata u ljeto, kada je temperatura okoline visoka.

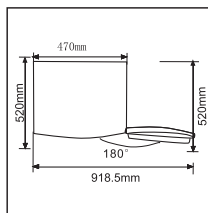

- Odvojite dovoljno prostora za praktično otvaranje vrata i fioka.

Savjeti za uštedu energije

- Uredaj se treba nalaziti u najhladnijem dijelu prostorije, dalje od uređaja koji proizvode toplinu ili od grijanih kanala, kao i od direktne sunčeve svjetlosti.
- Prije stavljanja u uređaj, vruću hranu treba ohladiti do sobne temperature. Preopterećenje uređaja dovodi do dužeg rada kompresora. Hrana koja se sporo zamrzava može izgubiti kvalitet ili se može pokvariti.
- Obavezno dobro umotajte hranu i obrišite kontejnere prije nego što ih stavite u uređaj. To će smanjiti nagomilavanje leda unutar uređaja.
- Kutiju za skladištenje ne treba oblagati aluminijskom folijom, voštanim papirom ili papirnim ubrusom. Obloge ometaju cirkulaciju hladnog zraka, što čini aparat manje efikasnim.
- Organizirajte i obilježite hranu kako biste manje otvarali vrata i brže nalazili željenu hranu. Uzmite sve što vam je potrebno odjednom i zatvorite vrata što je prije moguće.

STRUKTURA I FUNKCIJE

Ključne komponente

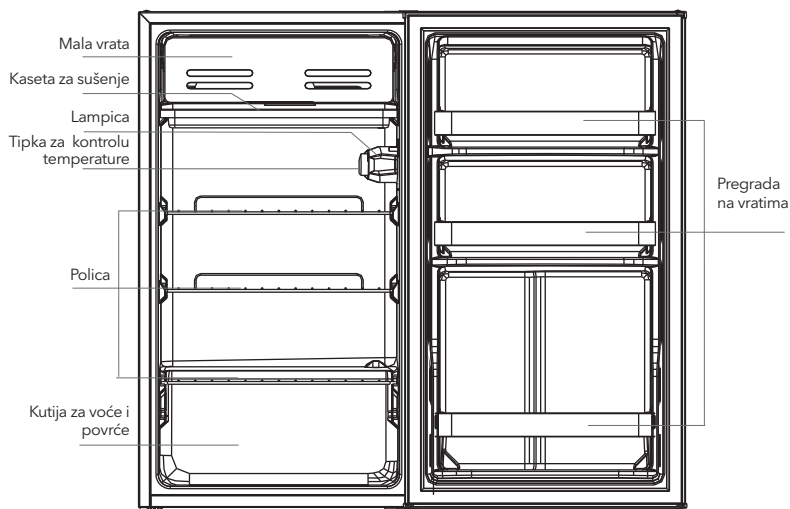

Gornja slika je samo referenca. Stvarna konfiguracija će ovisiti od fizičkog proizvoda ili izjave distributera

Rashladna komora

- Rashladna komora je pogodna za čuvanje raznih vrsta voća, povrća, pića i drugih namirnica koje se konzumiraju u kratkom roku.
- Kuhana hrana se ne smije stavljati u rashladnu komoru dok se ne ohladi do sobne temperature. Prije stavljanja u frižider preporučuje se da se hrana dobro zatvori.
- Police se mogu podesiti gore-dolje radi pravilnog skladištenja i lakše upotrebe frižidera.
- **Napomena:** Skladištenje previše hrane tokom rada nakon početnog priključivanja na struju može negativno utjecati na efekat zamrzavanja hladnjaka. Skladištena hrana ne smije blokirati izlaz za zrak; ili će u suprotnom utjecati na efekat zamrzavanja.

Funkcije

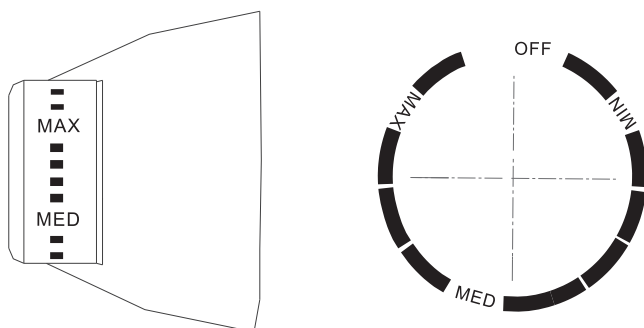

Gornja slika je samo referenca. Stvarna konfiguracija će ovisiti od fizičkog proizvoda ili izjave distributera.

- Okrenite gumb za kontrolu temperature na MAX, unutrašnja temperatura frižidera se smanjuje.
- Okrenite gumb za kontrolu temperature na MIN, unutrašnja temperatura frižidera raste.
- Slovo na gumbu predstavlja samo nivo, ali ne znači specifičnu temperaturu, "OFF" znači da će uređaj prestati sa radom.

NAPOMENA: Podesite i koristite između "MAX"/"MIN".

ODRŽAVANJE I ZAŠTITA FRIŽIDERA

Čišćenje

- Prašina iza frižidera i na tlu se mora blagovremeno očistiti kako bi se poboljšali efekat hlađenja i ušteda energije. Unutrašnjost frižidera treba redovno čistiti kako bi se izbjeglo stvaranje mirisa. Za čišćenje se preporučuju meki ručnici ili spužva umočeni u vodu i ne-korozivni neutralni deterdženti. Frižider se mora čistiti čistom vodom i suhom krpom. Otvorite vrata za prirodno sušenje prije nego što uključite napajanje.
- Nemojte koristiti tvrde četke, čelične kuglice, žičane četke, abrazive, kao što su paste za zube, organski rastvarači (kao što su alkohol, aceton, ulje banana, itd.), kipuću vodu, kisela ili alkalna sredstva, jer mogu oštetiti površinu frižidera i njegovu unutrašnjost.
- Ne ispirajte vodom, jer to može nepovoljno uticati na električnu izolaciju.



Molimo vas da isključite frižider kada ga odmrzavate i čistite.

Odmrzavanje

- Isključite frižider.
- Izvadite hranu iz frižidera i stavite je na odgovarajući način kako bi se spriječilo topljenje hrane.
- Očistite odvodnu cijev (koristite mekane materijale kako bi se spriječilo oštećenje obloge). Pripremite posude za vodu koja se odmrzava. (obratite pažnju na posudu za vodu u komori kompresora, kako biste izbjegli njeno prelivanje na tlo).
- Možete koristiti prirodnu temperaturu za prirodno odmrzavanje, možete koristiti i lopaticu za led da biste uklonili led (koristite plastičnu ili drvenu lopaticu za led, kako biste izbjegli oštećenje obloge ili cijevi)

- Također, možete koristiti odgovarajuću količinu tople vode, da biste ubrzali odmrzavanje, i suhi ručnici da biste osušili vodu nakon odmrzavanja.
- Nakon odmrzavanja, vratite namirnice unutra i uključite frižider.

Uređaj ne radi

- Prekid napajanja: U slučaju nestanka struje, čak i u ljetnom periodu, namirnice unutar uređaja mogu se čuvati nekoliko sati; za vrijeme nestanka struje vrijeme otvaranja vrata se mora smanjiti, a svježja hrana se ne smije staviti u uređaj.
- U slučaju kada se uređaj ne upotrebljava duže vrijeme: Uređaj se mora isključiti iz struje i očistiti; zatim ostavite vrata otvorena da bi se spriječilo stvaranje mirisa.
- Pomicanje: Prije nego što pomaknete frižider izvadite sve predmete iz njega, pričvrstite staklene pregrade, policu za povrće, ladice komore za zamrzavanje i sl. Pomoću trake zategnite nožice za niveliranje; zatvorite vrata i zaljepite ih trakom. U toku kretanja, uređaj se ne smije postavljati naopako, horizontalno ili vibrirati; nagib tokom kretanja ne sme biti veći od 45°.



Uređaj će raditi neprekidno kada se pokrene. U suštini, rad uređaja se ne smije prekidati; ili u suprotnom, može se skratiti njegov životni vijek

RJEŠAVANJE PROBLEMA

Možete sami pokušati riješiti sljedeće jednostavne probleme. Ako ih ne možete riješiti, obratite se odjelu za prodaju.

Uređaj ne radi	Provjerite da li je uređaj priključen na napajanje i da li je utikač dobro povezan. Provjerite da li je napon možda prenizak. Provjerite da li je došlo do prekida napajanja i da li je došlo do prekida strujnog kola na nekim dijelovima.
Miris	Hrana sa jakim mirisom mora biti čvrsto zamotana. Provjerite da li postoji neka pokvarena hrana. Očistite unutrašnjost frižidera.
Dugotrajan rad kompresora	Dugi rad frižidera je normalan u ljetnim mjesecima kada je temperatura okoline visoka. Nije preporučljivo da čuvate previše hrane u uređaju u isto vrijeme. Hrana se mora ohladiti prije nego što se stavi u uređaj. Vrata se prečesto otvaraju.
Svjetlo se ne pali	Provjerite da li je frižider priključen na napajanje i da li je osvetljenje oštećeno. Neka kvalificirana osoba zamjeni svjetlo.
Vrata se ne mogu pravilno zatvoriti	Vrata su zaglavljena pakiranjem hrane. Previše hrane se čuva u frižideru. Frižider je nagnut.
Glasna buka	Provjerite da li je pod ravan i da li je frižider stabilno postavljen. Provjerite da li je dodatna oprema postavljena na odgovarajuće mjesto.
Vrata se ne mogu čvrsto zatvoriti	Uklonite strana tijela sa vrata. Zagrijte gumu na vratima i ohladite je za popravku. (osušite je fenom ili koristite topao ručnik da biste je zagrijali)

Posuda za prikupljanje otopljene vode preljeva	Previše hrane je u komori ili hrana sadrži previše vode, što dovodi do odmrzavanja. Vrata nisu pravilno zatvorena, što dovodi do zamrzavanja usljed ulaska zraka i povećane količine vode usljed odmrzavanja.
Vruće kućište	Rasipanje topline ugrađenog kondenzatora preko kućišta, što je normalno. Kada se kućište zagrije zbog visoke temperature okoline, skladištenja prevelike količine hrane ili gašenja kompresora, stvara se zvučna ventilacija radi olakšavanja hlađenja.
Kondenzacija na površini	Kondenzacija na vanjskoj površini i zaptivkama vrata frižidera je normalna kada je vlažnost okoline previsoka. Samo obrišite kondenzat čistim ručnikom.
Neuobičajena buka	Zujanje: Kompresor može proizvesti zujanje tokom rada, a zvuk je glasan, naročito prilikom pokretanja ili zaustavljanja. To je normalno. Škripanje: Rashladno sredstvo koje teče unutar uređaja može stvoriti škripu, što je normalno.

Tabela 1 Klasa klime

Klasa	Simbol	Opseg temperature okoline °C
Kontinentalna	SN	+10 do +32
Umjerena	N	+ 16 do +32
Suprotropska	ST	+16 do + 38
Tropska	T	+ 16 do + 43

BIZTONSÁGI FIGYELMEZTETÉSEK

FIGYELEM:



FIGYELEM: Tűzveszély / gyúlékony anyagok

Óvintézkedések:

- Ezt a készüléket háztartási célokra tervezték. Irodák és egyéb munkahelyek személyzeti konyháiban, családi házakban, szállodákban és motelekben, egyéb lakóhely jellegű környezetekben, panziókban, vendéglátóhelyeken és hasonló, nem kiskereskedelmi célú helyiségekben
- EN szabványhoz: A készüléket 8 éven aluli gyermekek, valamint fizikai, érzékszervi vagy értelmi képességeikben korlátozott, illetve a készüléket és annak használatát nem ismerő személyek csak olyan felügyelete mellett használhatják, aki a berendezés biztonságos módon történő használatára és az ezzel járó veszélyekre vonatkozó szabályokat megismerte.
- IEC-szabványhoz: A készüléket nem használhatják olyan személyek (beleértve a gyermekeket is), akik csökkent fizikai, érzékszervi vagy szellemi képességekkel rendelkeznek, vagy nem rendelkeznek kellő tapasztalattal és ismeretekkel, kivéve, ha a biztonságukért felelős személy felügyeli vagy oktatja őket a készülék használatára vonatkozóan)
- Ügyeljen rá, hogy gyermekei ne játszanak a készülékkel.
- Ha a tápkábel megsérül, a további veszélyek elkerülése érdekében azt csak a gyártó, annak szakszerve, vagy egy megfelelő végzettséggel rendelkező szakember cserélheti ki.
- Ne tároljon robbanásveszélyes anyagokat, például gyúlékony hajtóanyagot tartalmazó aeroszolos dobozokat a készülékben.
- A készüléket karbantartás és tisztítás idejére áramtalanítani kell
- FIGYELEM:** Tűzveszély / gyúlékony anyagok
- FIGYELEM:** Tartsa szabadon a szellőzőnyílásokat
- FIGYELEM:** A leolvasztási folyamat felgyorsítására ne használjon a gyártó által nem javasolt mechanikus, vagy más eszközöket
- FIGYELEM:** Ne rongálja meg a hűtőközeg kört.
- FIGYELEM:** Ne használjon elektromos készülékeket a készülék élelmiszer tároló rekeszeiben kivéve, ha azokat a gyártó kifejezetten ajánlja.
- FIGYELEM:** A készüléket a helyi előírásoknak megfelelően ártalmatlanítsa a gyúlékony hűtőközeg miatt.
- Ne használjon hosszabbítót vagy földeletlen (kétágú) adaptereket
- VESZÉLY:** Gyermekek csapdába esésének veszélye. Mielőtt kidobja régi hűtőszekrényt vagy fagyasztót:
 - Vegye le az ajtókat.
 - Hagyja a polcokat a helyükön, hogy a gyerekek ne tudjanak könnyen bemászni a készülékbe
- Áramtalanítsa a készüléket a tartozékok behelyezésekor.
- A hűtőszekrényhez használt hűtőközeg és a ciklopentán habosító anyag rendkívül gyúlékony. A nem használt hűtőszekrényt mindenféle tűzforrástól távol kell tartani, és a megfelelő képesítéssel rendelkező vállalkozásnak kell ártalmatlanítania.

A figyelmeztető szimbólumok jelentése



Ez egy tiltó szimbólum. Az ezzel a szimbólummal jelölt utasítások be nem tartása a termék károsodását eredményezheti, vagy veszélyeztetheti a felhasználó egészségét.



Ez egy figyelmeztető szimbólum. Az ezzel a szimbólummal jelölt utasításokat szigorúan be kell tartani; ellenkező esetben a termék károsodása vagy személyi sérülés következhet be.



Ez egy figyelmeztető szimbólum. Az ezzel a szimbólummal jelölt utasítások különös óvatosságot igényelnek. Az óvatlanság sérülést, illetve a termék károsodását eredményezheti.

Elektromossággal kapcsolatos figyelmeztetések

- Soha ne a tápkábelnél fogva húzza ki a hűtőszekrény hálózati csatlakozóját. Fogja meg határozottan a villásdugót és húzza ki a konnektorból.
- A biztonságos használat érdekében ne rongálja meg a tápkábelt, és ne használja, ha az megsérül.
- Ha különös zajokat, furcsa szagot vagy füstöt észlel, azonnal áramtalanítsa a készüléket, és lépjen kapcsolatba a forgalmazóval vagy a helyi szervizközponttal.
- Kérjük, használjon külön erre a célra kialakított hálózati aljzatot. A csatlakozónak stabilan kell érintkeznie a konnektorral, különben tüzet okozhat.
- Kérjük, győződjön meg arról, hogy a hálózati aljzat földelő elektródája megbízható földelő vezetékkel van ellátva.
- Zárja el a biztonsági szelepet, majd nyissa ki az ajtókat és ablakokat, ha gáz és más gyúlékony gázok szivárgását észleli. Ne húzza ki a hűtőszekrényt és más elektromos készülékeket, tekintettel arra, hogy az esetlegesen keletkező szikra tüzet okozhat.
- Ne használjon elektromos készülékeket a készülék tetején, kivéve, ha azokat a gyártó jóváhagyta.

Figyelmeztetések a használatra vonatkozóan

- Ne szerelje szét vagy építse át a hűtőszekrényt, és ne rongálja meg a hűtőkört; a készülék karbantartását minden esetben szakembernek kell elvégeznie.
- Ha a tápkábel megsérül, a további veszélyek elkerülése érdekében azt csak a gyártó, annak szakszervize, vagy egy megfelelő végzettséggel rendelkező szakember cserélheti ki.
- A hűtőszekrény ajtajai között, valamint az ajtókat és a hűtőszekrénytest között a rések kicsik, ügyeljen arra, hogy ne tegye a kezét ezekre a területekre. Kérjük, legyen óvatos, amikor becsukja a hűtőszekrény ajtaját.
- Ne érjen a fagyasztórekeszben lévő élelmiszerekhez nedves, vizes kézzel, mert fagyási sérüléseket szenvedhet.
- Kérjük, hogy a sérülések elkerülése érdekében ne tegye a kezét a készülék alá vagy mögé.
- Ne engedje, hogy gyermeke a hűtőszekrénybe másszon vagy felmásszon rá, mert súlyos sérüléseket szenvedhet.
- Ne helyezzen nehéz tárgyakat a hűtőszekrény tetejére, mert az ajtó becsukásakor vagy kinyitásakor azok leeshetnek, és balesetet okozhatnak.
- Áramszünet vagy tisztítás esetén húzza ki a villásdugót. Öt percen belül ne csatlakoztassa újra a hűtőszekrényt az áramforráshoz, hogy elkerülje a kompresszor károsodását.

Figyelmeztetések az elhelyezéshez

- Ne tegyen gyúlékony, robbanásveszélyes, illékony, vagy erősen maró dolgokat a hűtőszekrénybe.
- A tüzesetek elkerülése érdekében ne helyezzen gyúlékony tárgyakat a hűtőszekrény közelébe.
- A hűtőszekrény háztartási használatra, például élelmiszerek tárolására szolgál; nem használható más célra, például vér, gyógyszerek vagy biológiai termékek stb. tárolására.
- Ne tároljon sört, italt vagy más, palackokban vagy zárt tartályokban lévő folyadékot a hűtőszekrény fagyasztórekeszében, ellenkező esetben a palackok a fagyás következtében megrepedhetnek és kárt okozhatnak.

Figyelmeztetések

1. Előfordulhat, hogy a hűtőkészülék nem hűt egyenletesen a fagyasztóba helyezett, még meleg élelmiszerek miatt, vagy ha hosszabb időn keresztül, magasabb hőmérsékleti viszonyok között üzemelteti a készüléket.
2. A pezsgőitalokat nem szabad a fagyasztó rekeszekben, illetve alacsony hőmérsékletű rekeszekben tárolni. Ügyeljen rá, hogy egyes italokat, például a jeges vizet nem szabad túl hidegen fogyasztani.
3. Javasoljuk, hogy az élelmiszer-gyártók által ajánlott tárolási idő(ke)t semmilyen élelmiszer esetében, különösen a kereskedelmi forgalomban kapható gyorsfagyasztott élelmiszerek esetében ne lépje túl. Rendszeresen ellenőrizze az ételek lejárat dátumát;
4. Leolvasztás idejére a fagyasztóban tárolt élelmiszereket érdemes több rétegni újságpapírra tekerni, hogy lelassítsa azok felolvadását.

5. A fagyasztott élelmiszerek tárolhatósági ideje a leolvasztási folyamat közben csökken.
6. Mindig gondosan zárja be készülék ajtajait, nehogy egy gyermek bemászhasson a készülékbe.

Figyelmeztetések az ártalmatlanításra vonatkozóan



- A hűtőszekrényhez használt hűtőközeg és a ciklopentán habosító anyag rendkívül gyúlékony. A nem használt hűtőszekrényt mindenféle tűzforrástól távol kell tartani, és a megfelelő képzéssel rendelkező vállalkozásnak kell ártalmatlanítania.



- Mielőtt kidobja régi hűtőszekrényét vagy fagyasztóját vegye le az ajtókat és hagyja a polcokat a helyükön, hogy a gyerekek ne tudjanak könnyen bemászni a készülékbe



A szimbólum azt jelzi, hogy a helyi törvényeknek és előírásoknak megfelelően a készüléket a háztartási hulladéktól elkülönítve kell a hulladékba helyezni. Ha a termék eléri élettartama végét, vigye a helyi hatóságok által kijelölt gyűjtőpontra. A készülék elkülönített módon történő gyűjtése és újrahasznosítása segít megóvni a természeti erőforrásokat, és biztosítja, hogy az újrahasznosítás az emberi egészség és a környezet védelmével összhangban történjen. A termék újrahasznosítása érdekében további információért forduljon az illetékesekhez, a helyi hulladékgyűjtő szolgáltatóhoz vagy ahhoz az üzemhez, ahol a terméket megvásárolta.

A HŰTŐSZEKRENY HELYES HASZNÁLATA

Elhelyezés

- Használat előtt távolítsa el az összes csomagolóanyagot, beleértve az alsó és belső hungarocellt, a hűtőszekrény belsejében lévő szalagokat; tépje le az ajtókon és a hűtőszekrény testén lévő védőfóliát.
- Tartsa távol a hőforrásoktól és a közvetlen napfénytől. Ne tegye a fagyasztót párás, vizes helyre, hogy ezzel elkerülje a rozsdásodást.
- Ne mossa le a hűtőszekrényt és ne tegye olyan nedves helyre, ahol könnyen fröccsenhet rá víz, egyéb esetben áramütés kockázatával kell számolnia.
- A hűtőszekrényt egy jól szellőző, zárt helyen helyezze el; a talajnak vízszintesnek és stabilnak kell lennie (ha a készülék billeg, a kereket balra vagy jobbra forgatva állítsuk be).
- A hűtőszekrény felett legalább 30 cm, az oldalai körül legalább 10 cm szabad helyre van szükség a megfelelő hőelvezetés érdekében.

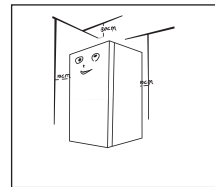

Telepítés előtti óvintézkedések:

A használati útmutatóban szereplő képek csak tájékoztató jellegűek, a termék ettől eltérhet. A tartozékok beszerelése és beállítása előtt minden esetben áramtalanítsa a készüléket. Ügyeljen arra, hogy a készülék mozgatása során ne sérülhessen meg senki.

SZINTEZÉS

A szintező lábak
sematikus ábrája

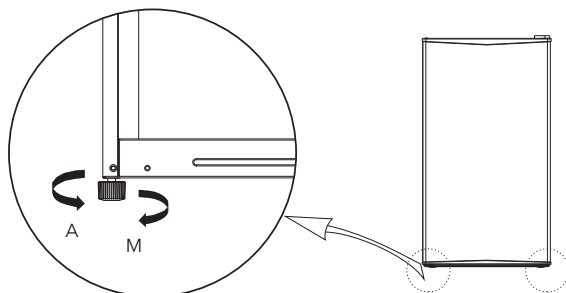



A fenti kép csak tájékoztató jellegű. A tényleges konfiguráció a terméktől vagy a forgalmazótól függ.

Beállítási folyamat:

- A hűtőszekrény megemeléséhez forgassa el a lábakat az óramutató járásával megegyező irányba;
- A hűtőszekrény leengedéséhez forgassa a lábakat az óramutató járásával ellentétes irányba;
- Állítsa a jobb és bal lábak segítségével a készüléket vízszintbe.

Nyitásirány megváltoztatása

A felhasználó által biztosítandó eszközök listája			
	Csillag csavarhúzó		Spakli Lapos csavarhúzó
	5/16" dugókulcs		Maszkolószalag

- Áramtalanítsa a hűtőszekrényt, és távolítson el minden tárgyat az ajtófalcákról..
- Ragassza le az ajtót maszkolószalaggal.

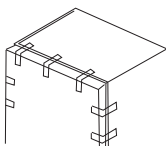

- Szerelje szét az ajtót, az alsó zsanérszerelvényt és az állítható lábat, majd szerelje össze az alsó zsanérszerelvényt és az állítható lábat a másik oldalon.

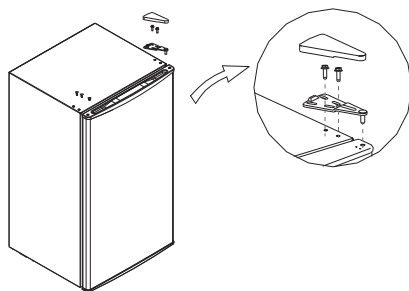

4. Szerelje szét az ajtót, az alsó zsanérszerelvényt és az állítható lábat, majd szerelje össze az alsó zsanérszerelvényt és az állítható lábat a másik oldalon.

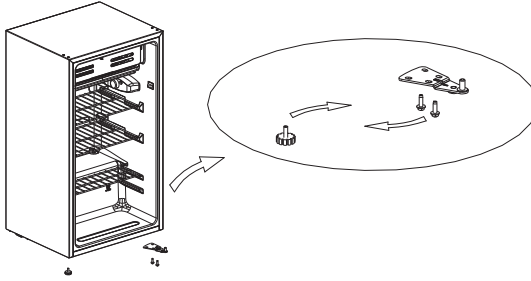

5. Tegye az ajtót az alsó zsanérra, és szerelje össze egymás után a felső zsanért, a felső zsanérfedelelet és a műanyag fedelet.

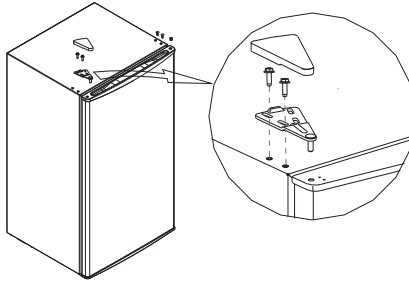

A fenti kép csak tájékoztató jellegű. A tényleges konfiguráció a terméktől vagy a forgalmazótól függ.

Az izzó cseréje

- Az izzócseré elvégzése előtt áramtalanítsa a készüléket.
- Fogja meg és vegye le az izzó fedelét.
- Szerelje ki a régi izzót az óramutató járásával ellentétes irányban történő kicsavarással. Cserélje ki egy új izzóra (max. 15W) és tekerje be az óramutató járásával megegyező irányba. Győződjön meg róla, hogy megfelelően rögzült a foglatban.
- Szerelje vissza burkolatot, és csatlakoztassa újra a hűtőszekrényt az áramforráshoz.

Használatba vétel

- Az első bekapcsolás előtt tartsa a hűtőszekrényt fél órán át mozdulatlanul, mielőtt áramforráshoz csatlakoztatná.
- Mielőtt bepakolná az élelmiszereket, a hűtőszekrénynek 2-3 órán át, nyáron, amikor a környezeti hőmérséklet magas, 4 óránál hosszabb ideig működni kell.

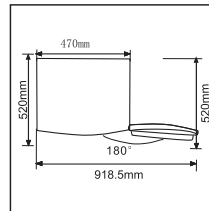

- Biztosítson elegendő helyet az ajtó kinyitásához.

Energiatakarékossági tippek

- A készüléket a helyiség leghűvösebb részén kell elhelyezni, távol a hőleadó készülékektől, fűtőcsövektől és a közvetlen napfénytől.
- A forró ételeket előbb hűtse szobahőmérsékletűre, mielőtt hűtőbe teszi. A készülék túlterhelése miatt a kompresszor hosszabb ideig működik és több energiát fogyaszt.
- Ügyeljen arra, hogy az élelmiszerek megfelelően be legyenek csomagolva, törölje szárazra a tárolóedényeket, mielőtt a készülékbe helyezi azokat. Ez csökkenti a jégképződést a készülék belsejében.
- A készülék rekeszeit nem szabad alumíniumfóliával, viaszpapírral vagy papírtörlővel kibélelni. A különböző bélek akadályozzák a hideg levegő megfelelő áramlását és így a készülék kevésbé lesz hatékony.
- Rendszerezze és címkézza fel az élelmiszereket, hogy csökkentse az ajtónyitások és a hosszú keresgélések számát. Egyszerre csak annyi terméket vegyen ki, amennyire szükség van, és a lehető leghamarabb zárja be az ajtót.

FELÉPÍTÉS ÉS FUNKCIÓK

Főbb alkatrészek

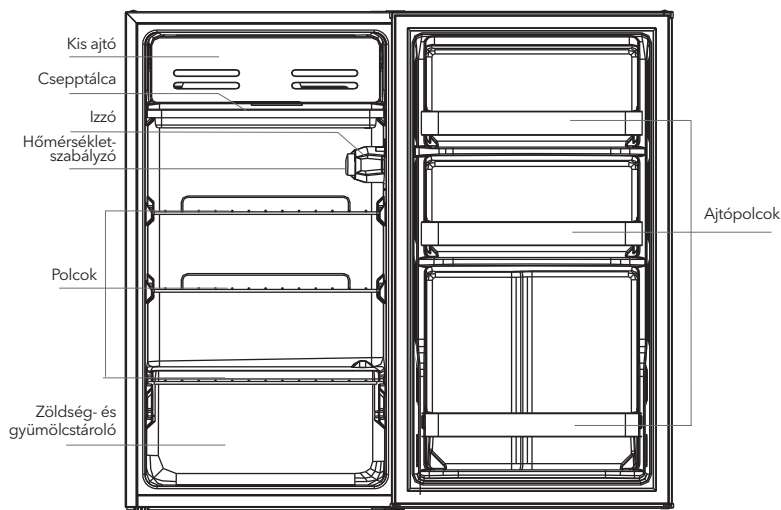

A fenti kép csak tájékoztató jellegű. A tényleges konfiguráció a terméktől vagy a forgalmazótól függ.

Hűtőrekesz

- A hűtőrekesz különféle gyümölcsök, zöldségek, italok és egyéb, rövid távon fogyasztandó élelmiszerek tárolására alkalmas.
- A főtt ételeket nem szabad a hűtőbe helyezni, amíg azok szobahőmérsékletűre le nem hűlnek.
- Az ételeket a hűtőbe helyezés előtt ajánlott dobozokban lezárni.
- A polcok szabadon variálhatóak, hogy mindig megfelelő legyen a helyelosztás.
- **Megjegyzés:** Ha egyszerre túl sok élelmiszert pakol a hűtőbe, az kedvezőtlenül befolyásolhatja a hűtőszekrény energiahatékonyágát. Ügyeljen rá, hogy az élelmiszerek nem zárják el a légkivezető nyílást; ellenkező esetben a hűtőhatás drasztikus csökken.

Funkciók

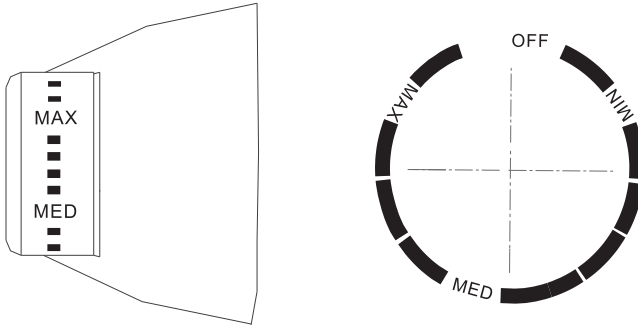

A fenti kép csak tájékoztató jellegű. A tényleges konfiguráció a terméktől vagy a forgalmazótól függ.

- Fordítsa a hőmérsékletszabályozó gombot MAX állásba, a hűtőszekrény belső hőmérséklete alacsonyabb lesz.
- Fordítsa a hőmérsékletszabályozó gombot MIN állásba, a hűtőszekrény belső hőmérséklete magasabb lesz.
- A gombon lévő betű csak a szintet jelöli, de nem jelent konkrét hőmérsékletet, a "OFF" állásban a készülék kikapcsol.

MEGJEGYZÉS: A legjobb, ha a hőmérsékletszabályozó gombot az Ön igényeinek megfelelően MIN és MAX között állítja be.

A KÉSZÜLÉK KARBANTARTÁSA ÉS ÁPOLÁSA ÁLTALÁNOS TISZTÍTÁS

- A hűtőszekrény mögött és a földön lévő port a hűtés hatékonyságának és az energiatakarékosság javítása érdekében időközönként fel kell takarítani. A hűtőszekrény belsejét rendszeresen tisztítani kell a kellemetlen szagok elkerülése érdekében. A tisztításhoz vízbe mártott puha rongy vagy szivacs, valamint nem korrozív, semleges tisztítószerek javasoltak. A hűtőszekrényt végül egy tiszta vizes, majd egy száraz ruhával is törölje át. Mielőtt újból bekapcsolja a készüléket, hagyja nyitva az ajtót egy kis ideig, hogy teljesen kiszáradjon.
- Ne használjon kemény szőrű keféket, acélgyapotot, drótkéfeket, súrolószereket, például fogkrémet, szerves oldószereket (alkohol, aceton, stb.), forró vizet, savas vagy lúgos készítményeket, mivel azok károsíthatják a készüléket.
- A készülék elektromos részeit nem érheti víz!



Karbantartás és tisztítás idejére áramtalanítsa a készüléket!

Leolvasztás

- Kapcsolja ki a készüléket.
- Vegye ki az ételeket a hűtőszekrényből, és úgy helyezze el azokat, hogy ne olvadjanak fel.
- Tisztítsa meg a lefolyócsövet (puha anyagokat használjon, hogy megakadályozza a rongálódást), készítse elő a vízgyűjtő edényeket a leolvasztáshoz. (Ügyeljen a kompresszorrekesz vízleeresztő tálcájának tisztításakor).
- Használhatja a környezeti hőmérsékletet a leolvasztáshoz. A jég lekaparására használjon puha anyagból készült spaklit (fa, műanyag).

- A leolvasztás felgyorsításához öntsön forró vizet egy edénybe és tegye be a készülékbe. A folyamat végeztével egy száraz törülközővel törölje fel a vizet.
- A leolvasztás után tegye vissza az élelmiszereket a szekrénybe, és kapcsolja be a hűtőszekrényt

Üzemzavarok

- Áramkimaradás: A készülékben lévő ételek több órán át eltarthatók áramszünet esetén, még nyáron is; áramszünet idején csökkentse az ajtónyitások számát és idejét, és ne tegyen be friss élelmiszert.
- Ha hosszabb ideig nem használja: áramtalanítsa a készüléket és hagyja nyitva résnyre az ajtót, hogy biztosítsa a folyamatos szellőzést.
- Mozgatáskor: rögzítse megfelelően az összes polcot és rekeszt, tekerje be a lábakat teljesen, majd az ajtókat is rögzítse egy ragasztószalaggal. Mozgatás közben a készüléket nem szabad 45°-nál nagyobb szögben megdönteni.



Ha a készülék egyszer bekapcsolta, akkor javasolt folyamatosan működtetni. A hűtőszekrény működésének rendszeres megszakítása a készülék élettartamának csökkenésével jár.

HIBAEELHÁRÍTÁS

A következő egyszerű hibákat megpróbálhatja egyedül megoldani. Ha ezeket nem tudja megoldani, kérjük, forduljon az értékesítés utáni részleghez.

A készülék nem működik	Ellenőrizze, hogy a készülék csatlakoztatva van-e a hálózathoz, vagy hogy a villásdugó jól érintkezik-e. Ellenőrizze, hogy a feszültség nem túl alacsony. Ellenőrizze, hogy van-e áramkimaradás, vagy leoldott-e a kismegszakító.
Szag	A szagos élelmiszereket szorosan be kell csomagolni .1 Ellenőrizze, hogy van-e romlott élelmiszer . Tisztítsa meg a hűtőszekrény belsejét.
Hosszú ideig működő kompresszor	A hűtőszekrény hosszú működése normális nyáron, amikor a környezeti hőmérséklet magas. Nem ajánlatos túl sok élelmiszert egyszerre a készülékben tartani Az frissen főtt ételeknek ki kell hűlniük, mielőtt beteszik őket a készülékbe. Az ajtókat túl gyakran nyitják ki.
A készülék nem világít	Ellenőrizze, hogy a hűtőszekrény csatlakoztatva van-e az áramforráshoz, és hogy az izzó nem sérült-e meg. Cseréltesse ki az izzót szakemberrel.
Az ajtókat nem lehet rendszeren becsukni	Az ajtót megakadnak az élelmiszerekben. Túl sok élelmiszer van elhelyezve a polcon. A hűtőszekrény megdől.
Hangos zaj	Ellenőrizze, hogy a padló vízszintes-e, és hogy a hűtőszekrény stabilan áll-e. Ellenőrizze, hogy a tartozékok a megfelelő helyen vannak-e elhelyezve.
Az ajtó tömítés nem tömít	Távolítsa el az ajtó tömítésen lévő idegen anyagokat. Melegítse fel az ajtó tömítést, majd visszahűtés közben igazítsa a helyére.

A víztartály túlcserdül	Túl sok élelmiszer van a rekeszekben, vagy a tárolt élelmiszer túl sok vizet tartalmaz, ami erős olvadást eredményez. Az ajtók nincsenek megfelelően zárva, ami miatt a párás levegő a készülékben lehűl, majd ajtónyitáskor lecsapódik.
Forró burkolat	A beépített kondenzátor hőelvezetése a házon keresztül történik, ami normális jelenség. Ha a készülékház a magas környezeti hőmérséklet miatt felmelegszik, vagy a túl sok élelmiszer tárolása miatt a kompresszor túlmelegszik, akkor gondoskodjon a szellőzésről a hőelvezetés megkönnyítése érdekében.
Felületi páralecsapódás	A páralecsapódás a hűtőszekrény külső felületén és az ajtó tömítéseken normális, ha a környezeti páratartalom túl magas. Csak törölje le egy tiszta törülközővel.
Rendellenes zaj	Zúgás: A kompresszor működés közben zúgó hangot ad ki, és ez különösen indításkor vagy leállításkor hangos lehet. Ez normális jelenség. Nyikorgás: A készülék belsejében áramló hűtőközeg nyikorgó hangot okozhat, ami normális jelenség.

1. táblázat Éghajlati osztályok

Osztály	Szimbólum	Környezeti hőmérséklet-tartomány °C
Kiterjesztett mérsékelt égöv	SN	+10 - +32
Mérsékelt égövi	N	+ 16 - +32
Szubtrópusi	ST	+16 to - 38
Trópusi	T	+ 16 to - 43

AVVERTENZE DI SICUREZZA

AVVERTIMENTO:



Avvertimento: rischio di incendio/materiali infiammabili

RACCOMANDAZIONI:

- Questo apparecchio è destinato all'uso domestico e in applicazioni simili, come ad esempio aree cucina per il personale in negozi, uffici e altri ambienti di lavoro; agriturismo e da clienti in hotel, motel e altri ambienti di tipo residenziale; ambienti tipo bed and breakfast; catering e simili applicazioni non al dettaglio. (Direttiva Europa facoltativa)
- Per la norma EN: questo apparecchio può essere utilizzato da bambini di età superiore a 8 anni e persone con ridotte capacità fisiche, sensoriali o mentali o mancanza di esperienza e conoscenza se sono stati supervisionati o istruiti sull'uso dell'apparecchio in modo sicuro e comprendono i pericoli connessi. I bambini non devono giocare con l'apparecchio. La pulizia e la manutenzione da parte dell'utente non devono essere eseguite da bambini senza supervisione. (Direttiva Europa facoltativa)
- Per lo standard IEC: Questo apparecchio non è destinato all'uso da parte di persone (compresi i bambini) con capacità fisiche, sensoriali o mentali ridotte o con mancanza di esperienza e conoscenza, a meno che non siano stati sorvegliati o istruiti sull'uso dell'apparecchio da una persona responsabile della loro sicurezza.)
- I bambini devono essere sorvegliati per assicurarsi che non giochino con l'apparecchio.
- Se il cavo di alimentazione è danneggiato, deve essere sostituito dal produttore, dal suo agente di assistenza o da persone qualificate al fine di evitare rischi.
- Non conservare sostanze esplosive come bombolette aerosol con un propellente infiammabile in questo apparecchio.
- L'apparecchio deve essere scollegato dopo l'uso e prima di eseguire la manutenzione da parte dell'utente/apparecchio.
- **AVVERTIMENTO:** Rischio di incendio / materiali infiammabili.
- **AVVERTIMENTO:** Mantenere le aperture di ventilazione, nell'involucro dell'apparecchio o nella struttura incassata, libere da ostruzioni.
- **AVVERTIMENTO:** Non utilizzare dispositivi meccanici o altri mezzi per accelerare lo sbrinatorio processo, diverso da quelli raccomandati dal produttore.
- **AVVERTIMENTO:** Non danneggiare il circuito del refrigerante.
- **AVVERTIMENTO:** Non utilizzare apparecchi elettrici all'interno dei vani per la conservazione degli alimenti dell'apparecchio, a meno che non siano del tipo consigliato dal produttore.
- **AVVERTIMENTO:** Si prega di abbandonare il frigorifero secondo le normative locali poiché utilizza gas e refrigerante infiammabili.
- Non utilizzare prolunghe o adattatori senza messa a terra (a due poli).
- **PERICOLO:** Rischio di intrappolamento dei bambini. Prima di gettare via il vecchio frigorifero o congelatore:
 - Togli le porte
 - Lasciare i ripiani in posizione in modo che i bambini non possano arrampicarsi facilmente all'interno
- Il frigorifero deve essere scollegato dalla fonte di alimentazione elettrica prima di tentare di farlo installare di accessori
- Il refrigerante e il materiale schiumogeno di ciclopentano utilizzati per il frigorifero sono infiammabili.
- Pertanto, quando il frigorifero viene raschiato, esso deve essere tenuto lontano da qualsiasi fonte di incendio ed essere recuperato da una società di recupero speciale con qualifica corrispondente diversa da essere smaltiti mediante combustione, in modo da prevenire danni all'ambiente o qualsiasi altro danno.

Significato dei simboli di avvertenza di sicurezza



Questo è un simbolo di divieto. Qualsiasi inosservanza sicurezza personale dell'utente.



delle istruzioni contrassegnate da questo simbolo può Questo è un simbolo di avvertimento. È necessario operare in modo rigoroso osservanza delle istruzioni contrassegnate da questo simbolo; altrimenti potrebbero verificarsi danni al prodotto o lesioni personali.



causare danni al prodotto o mettere in pericolo la Questo è un avvertimento simbolo. Le istruzioni contrassegnate da questo simbolo richiedono particolare attenzione. Una cautela insufficiente può causare lesioni lievi o moderate o danni al prodotto

Avvisi relativi all'elettricità

- Non tirare il cavo di alimentazione quando si estrae la spina di alimentazione del frigorifero. Si prega di afferrare saldamente il cavo ed estrarla direttamente dalla presa.
- Per garantire un uso sicuro, non danneggiare il cavo di alimentazione o utilizzare il cavo di alimentazione quando è danneggiato o usurato.
- Se si verificano rumori, odori e fumo, scollegare immediatamente la spina di alimentazione e contattare il distributore o agente di servizio locale.
- Si prega di utilizzare una presa di corrente dedicata e la presa di corrente non deve essere condivisa con altri apparecchi elettrici. La spina di alimentazione deve essere saldamente a contatto con la presa, altrimenti potrebbero verificarsi incendi.
- Assicurarsi che l'elettrodo di messa a terra della presa di corrente sia dotato di una messa a terra affidabile.
- Si prega di spegnere la valvola della fuoriuscita di gas e quindi aprire porte e finestre in caso di fuoriuscita di gas e altri gas infiammabili. Non scollegare il frigorifero e altri apparecchi elettrici poiché la scintilla potrebbe causare un incendio.
- Non utilizzare apparecchi elettrici sopra l'apparecchio, a meno che non siano del tipo consigliato dal produttore.

Avvertenze per l'uso

- Non smontare o ricostruire arbitrariamente il frigorifero, né danneggiare il circuito frigorifero; la manutenzione dell'apparecchio deve essere eseguita da uno specialista
- Il cavo di alimentazione danneggiato deve essere sostituito dal produttore, dal suo reparto di manutenzione o da personale correlato professionisti al fine di evitare pericoli.
- Gli spazi tra le porte del frigorifero e tra le porte e il corpo del frigorifero sono piccoli, non notare mettere mano in queste zone per evitare di schiacciare il dito. Si prega di essere delicati quando si chiude la porta del frigorifero per evitare la caduta di oggetti.
- Non raccogliere alimenti o contenitori con le mani bagnate durante il congelamento in camera quando il frigorifero è in funzione, in particolare contenitori metallici per evitare il congelamento.
- Si prega di non mettere le mani sotto o dietro l'apparecchio per evitare di farsi male
- Non permettere a nessun bambino di entrare o arrampicarsi sul frigorifero; altrimenti soffocamento o lesioni da caduta del bambino può essere causato.
- Non posizionare oggetti pesanti sopra il frigorifero considerando che gli oggetti possono cadere quando si chiude o si apre la porta e si potrebbero causare lesioni accidentali.
- Si prega di staccare la spina in caso di interruzione di corrente o pulizia. Non collegare il frigorifero all'alimentazione fornita entro cinque minuti per evitare danni al compressore per accensioni successive.

Avvertenze per il posizionamento

- Non mettere oggetti infiammabili, esplosivi, volatili e altamente corrosivi nel frigorifero per evitare danni al prodotto o incendi.
- Non posizionare oggetti infiammabili vicino al frigorifero per evitare incendi.
- Il frigorifero è destinato all'uso domestico, come la conservazione degli alimenti; non deve essere utilizzato per altri scopi, come la conservazione di sangue, farmaci o prodotti biologici, ecc.
- Non conservare birra, bevande o altri fluidi contenuti in bottiglie o contenitori chiusi nella camera di congelamento del frigorifero; altrimenti le bottiglie o i contenitori chiusi potrebbero rompersi a causa del congelamento e causare danni.

Avvertenze per l'energia

1. Gli apparecchi di refrigerazione potrebbero non funzionare in modo uniforme (possibilità di sbrinatorio del contenuto o la temperatura diventa troppo calda nello scomparto dei cibi congelati) quando si trova per un lungo periodo di tempo al di sotto del limite freddo dell'intervallo di temperature per il quale l'apparecchio di refrigerazione è progettato.
2. Il fatto che le bevande effervescenti non devono essere conservate negli scomparti del congelatore per alimenti armadi o in scomparti o armadietti a bassa temperatura, e che alcuni prodotti come le granite non devono essere consumati troppo freddi;
3. La necessità di non superare lo spazio di archiviazione tempo consigliati dai produttori di alimenti per qualsiasi tipo di alimento e in particolare per gli alimenti surgelati disponibili in commercio negli scomparti o armadi di conservazione di alimenti congelati e surgelati;

- Le precauzioni necessarie per evitare un indebito innalzamento della temperatura degli alimenti congelati mentresbrinamento dell'apparecchio di refrigerazione, ad esempio avvolgendo il cibo congelato in diversi strati di carta di giornale.
- Il fatto che un aumento della temperatura del cibo congelato durante lo sbrinamento manuale, la manutenzionee la pulizia potrebbe ridurre la durata di conservazione.
- La necessità che, per porte o coperchi dotati di serrature echiavi, le chiavi devono essere tenute fuori dalla portata dei bambini e non in prossimità dell'apparecchio refrigerante, per evitare che i bambini rimangano chiusi all'interno.

Avvertenze per lo smaltimento



Il refrigerante e il materiale schiumogeno di ciclopentano utilizzati per il frigorifero sono infiammabili. Pertanto, quando il frigorifero viene rottamato, deve essere tenuto lontano da qualsiasi fonte di incendio ed essere recuperato da una società di recupero speciale con qualifica corrispondente diversa dallo smaltimento da parte dicombustione, in modo da evitare danniall'ambiente o qualsiasi altro danno.



Quando il frigorifero viene rottamato, smontare le porte e rimuovere la guarnizione della porta e dei ripiani; collocare le ante e i ripiani in un luogo adeguato, in modo da evitare l'intrappolamento di eventuali bambini.



Corretto smaltimento di questo prodotto:

Questo marchio indica che questo prodotto non dovrebbe esseresmaltito con altri rifiuti domestici. Per evitare possibili danni all'ambiente o alla salute umana derivanti dallo smaltimento incontrollato dei rifiuti, riciclarli in modo responsabile per promuovere il riutilizzo sostenibile delle risorse materiali. Per restituire il dispositivo usato, utilizzare i sistemi di restituzione e raccolta o contattare il rivenditore presso il quale è stato acquistato il prodotto. Possono prendere questo prodotto per un riciclaggio sicuro per l'ambiente.

USO CORRETTO DEL FRIGORIFERO

Posizionamento

- Prima dell'uso, rimuovere tutti i materiali di imballaggio, compresi i cuscini inferiori, le imbottiture in gommapiuma e i nastri all'interno del frigorifero; strappare la pellicola protettiva sulle porte e sul corpo del frigorifero.
- Tenere lontano dal calore ed evitare la luce solare diretta. Non posizionare il congelatore in luoghi umidi o acquosi per evitare la formazione di ruggine o la riduzione dell'effetto isolante.
- Non spruzzare o lavare il frigorifero; non collocare il frigorifero in luoghi umidi soggetti a schizzicon acqua per non compromettere le proprietà di isolamento elettrico del frigorifero.
- Il frigorifero è collocato in un luogo interno ben ventilato; il terreno dovrebbe essere piatto e robusto (ruotaresinistra o destra per regolare la ruota per il livellamento se instabile).
- Lo spazio superiore del frigorifero deve essere maggiore di 30 cm e il frigorifero deve essere posizionato contro una parete con una distanza libera maggiorethan10cm per facilitare la dissipazione del calore.

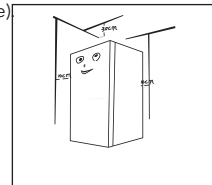

Precauzioni prima dell'installazione:

Le informazioni nel manuale di istruzioni sono solo per riferimento. Il prodotto fisico può differire. Prima di installare e regolare gli accessori, assicurarsi che il frigorifero sia scollegato dall'alimentazione.

Devono essere prese precauzioni per evitare che la caduta della maniglia provochi danni personaliinfortunio.

Piedini di livellamento

Diagramma schematico dei piedini di livellamento

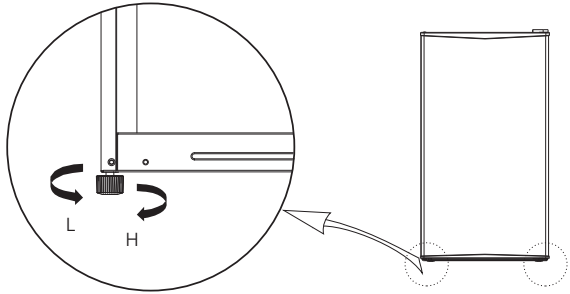





L'immagine sopra è solo per riferimento. La configurazione effettiva dipenderà dal prodotto fisico odichiarazione del distributore.

Procedure di regolazione:

- Ruotare i piedini in senso orario per alzare il frigorifero;
- Ruotare i piedini in senso antiorario per abbassare il frigorifero;
- Regolare i piedi destro e sinistro in base alle procedure precedenti a un livello orizzontale.

Cambio porta destra-sinistra

Elenco degli strumenti essere fornito dall'utente			
	Cacciavite a croce		Spatola cacciavite a lama sottile
	Chiave a tubo da 5/16".		Nastro adesivo

- Spegnere il frigorifero e rimuovere tutti gli oggetti dai vassoi della porta.
- Nastro la porta chiusa con mascheratura nastro.

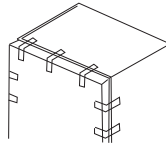

- Smontare la porta e il gruppo della cerniera inferiore e il piedino regolabile, quindi assemblare il gruppo cerniera inferiore e il piedino regolabile sull'altro lato.

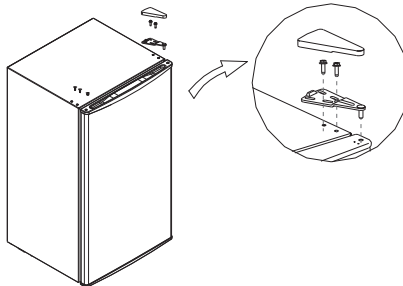

4. Smontare la porta e il gruppo della cerniera inferiore e il piedino regolabile, quindi assemblare il gruppo cerniera inferiore e il piedino regolabile sull'altro lato.

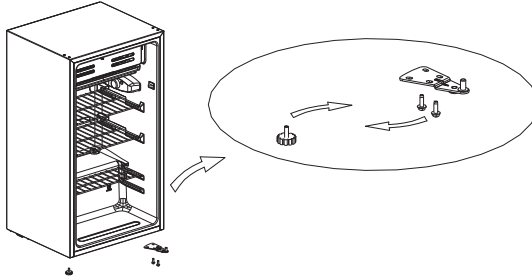

5. Posizionare la porta sulla cerniera inferiore e assemblare la cerniera superiore, il copricerniera superiore e la vite di plastica successivamente i tappi dei fori.

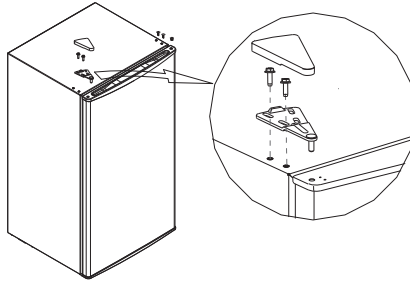

L'immagine sopra è solo per riferimento. La configurazione effettiva dipenderà dal prodotto fisico odichiarazione del distributore.

Cambiare la Luce

- Togliere l'alimentazione prima di effettuare la sostituzione della lampadina.
- Tenere e rimuovere il coperchio della lampadina.
- Smontare la vecchia lampadina svitandola in senso antiorario. Sostituirla con una nuova lampadina (Max. 15W) avvitandola in senso orario e assicurarsi che sia ben fissata nel portalampada.
- Rimontare il coperchio della luce e ricollegare il frigorifero all'alimentazione.

Inizio ad usare

- Prima dell'avvio iniziale, conservare il frigorifero ancora mezz'ora prima di collegarlo all'alimentazione.
- Prima inserendo cibi freschi o congelati, il frigorifero dovrebbe essere in funzione per 2-3 ore, o per più di 4 ore in estate quando la temperatura ambiente è elevata.

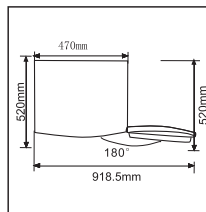

- Risparmia abbastanza spazio per comoda apertura delle ante e dei cassetti o dichiarazione del distributore.

Suggerimenti per il risparmio energetico

- L'apparecchio deve essere posizionato nella zona più fresca della stanza, lontano da apparecchi che producono calore condotti di riscaldamento e al riparo dalla luce diretta del sole.
- Lasciare raffreddare gli alimenti caldi a temperatura ambiente prima di inserirli nell'apparecchio. Sovraccaricare l'apparecchio forza il compressore a funzionare più a lungo. Gli alimenti che si congelano troppo lentamente possono perdere qualità o rovinare.
- Assicurarsi di avvolgere correttamente gli alimenti e asciugare i contenitori prima di inserirli nell'apparecchio. Questo taglia dall'accumulo di brina all'interno dell'apparecchio.
- Il contenitore di stoccaggio dell'elettrodomestico non deve essere rivestito con fogli di alluminio, carta oleata o carta assorbente. L'interferisce con la circolazione dell'aria fredda, rendendo l'apparecchio meno efficiente.
- Organizza ed etichetta gli alimenti per ridurre le aperture delle porte e le ricerche prolungate. Rimuovi tutti gli elementi quando necessario in una sola volta e chiudi la porta il prima possibile.

STRUTTURA E FUNZIONI

Componenti chiave

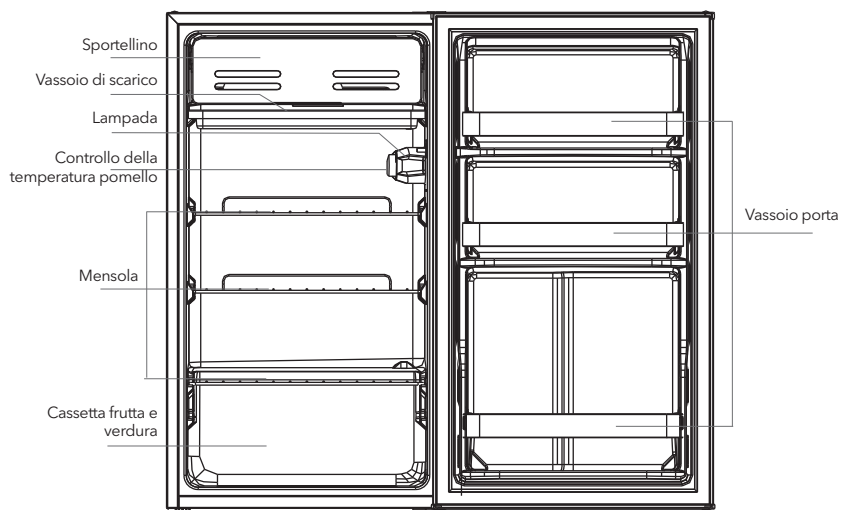

L'immagine sopra è solo per riferimento. La configurazione effettiva dipenderà dal prodotto fisico odichiarazione del distributore

Camera frigorifera

- La camera di refrigerazione è adatta per la conservazione di una varietà di frutta, verdura, bevande e altro cibo consumato a breve termine.
- Gli alimenti in cottura non devono essere messi nella camera di refrigerazione finché non si sono raffreddati a temperatura ambiente.
- Si consiglia di sigillare gli alimenti prima di metterli in frigorifero.
- I ripiani possono essere regolati verso l'alto o verso il basso per una ragionevole quantità di spazio di archiviazione.
- **Nota:** Conservazione di troppi alimenti durante il funzionamento dopo il collegamento iniziale all'alimentazione potrebbe influire negativamente sull'effetto di congelamento del frigorifero. Gli alimenti conservati non devono ostruire l'uscita dell'aria; o altrimenti anche l'effetto di congelamento sarà influenzato negativamente.

Funzioni

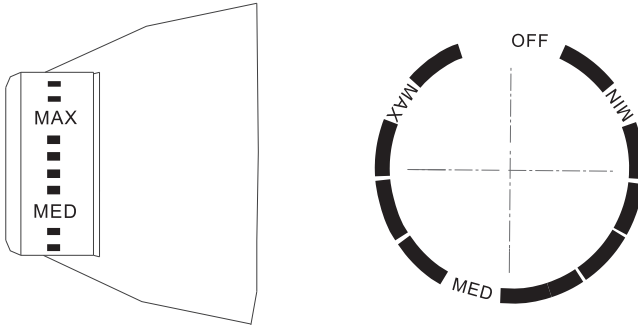

L'immagine sopra è solo per riferimento. La configurazione effettiva dipenderà dal prodotto fisico odichiarazione del distributore.

- Ruotare la manopola di controllo della temperatura su MAX, la temperatura interna del frigorifero si abbassa.
- Ruotare la manopola di controllo della temperatura su MIN, la temperatura interna del frigorifero aumenta.
- La lettera sulla manopola rappresenta solo il livello, ma non la temperatura specifica, il "OFF" significa smettere di lavorare.

NOTA: È meglio impostare il controllo della temperatura nob tra MIN i MAX in base alle tue esigenze.

MANUTENZIONE E CURA DELL'APPARECCHIO

Pulizia generale

- Le polveri dietro il frigorifero e sul terreno devono essere pulite tempestivamente per migliorare l'effetto di raffreddamento e il risparmio energetico. L'interno del frigorifero deve essere pulito regolarmente per evitare cattivi odori. Per la pulizia si consigliano panni morbidi o spugne imbevute di acqua e detersivi neutri non corrosivi. Il frigorifero deve essere infine pulito con acqua pulita e un panno asciutto. Apri la porta al naturale asciugatura prima dell'accensione.
- Non utilizzare spazzole dure, sfere d'acciaio pulite, spazzole metalliche, abrasivi come dentifrici, solventi organici (come alcool, acetone, olio di banana, ecc.), acqua bollente, oggetti acidi o alcalini pulire il frigorifero poiché ciò potrebbe danneggiare il superficie e interno del frigorifero.
- Non risciacquare con acqua per non pregiudicare le proprietà di isolamento elettrico.



Scollegare il frigorifero per lo sbrinamento e la pulizia.

Scongelamento

- Spegner il frigorifero.
- Rimuovere il cibo dal frigorifero e posizionarlo correttamente per evitare cibo dallo scioglimento.
- Pulire il tubo di scarico (usare materiali morbidi per evitare danni al rivestimento), Preparare i contenitori dell'acqua per lo scongelamento. (Prestare attenzione a pulire la vaschetta di scarico dell'acqua del vano compressore, evitando straripamento a terra).
- Puoi usare la temperatura naturale per lo sbrinamento naturale, puoi anche usare la pala del ghiaccio per eliminare la brina (usare pala da ghiaccio in plastica o in legno, per evitare danni al liner o al tubo)

- Puoi anche usare la giusta quantità di acqua calda per accelerare lo sbrinamento, con un panno asciutto per asciugare l'acqua dopo lo sbrinamento.
- Dopo lo scongelamento, riporre gli alimenti nell'armadio e accendere il frigorifero.

Fuori servizio

- Mancanza di corrente: In caso di mancanza di corrente, anche se è estate, gli alimenti all'interno dell'apparecchio possono essere conservati per diverse ore; durante la mancanza di corrente, i tempi di apertura della porta devono essere ridotti, e non di più alimenti freschi devono essere inseriti nell'apparecchio.
- Inutilizzo prolungato: l'apparecchio deve essere scollegato e quindi pulito; poi le porte vengono lasciate aperte per prevenire l'odore.
- Movimentazione: Prima di spostare il frigorifero, capovolgere tutti gli oggetti, fissare i divisori in vetro, il portaverdure, i cassetti della cella di congelamento e così via con del nastro adesivo e serrare i piedini di livellamento; chiudere le porte e sigillarle con del nastro adesivo. Durante lo spostamento, l'apparecchio non deve essere appoggiato capovolto o orizzontalmente, né sottoposto a vibrazioni; l'inclinazione durante il movimento non deve superare i 45°.



L'apparecchio dovrebbe funzionare continuamente una volta avviato. In generale, il funzionamento dell'apparecchio non deve essere interrotto; in caso contrario la durata potrebbe essere compromessa.

RISOLUZIONE DEI PROBLEMI

Puoi provare a risolvere da solo i seguenti semplici problemi. Se non possono essere risolti, contattare il servizio post-vendita.

Operazione fallita	Controllare se l'apparecchio è collegato all'alimentazione o se lo è la spinain buon contatto Controllare se la tensione è troppo bassa Controllare se c'è un'interruzione di corrente o se sono scattati circuiti parziali
Odore	Gli alimenti odorosi devono essere ben avvolti Controllare se ci sono alimenti marci Pulire l'interno del frigorifero
Funzionamento prolungato del compressore	Il lungo funzionamento del frigorifero è normale in estate quando la temperatura ambiente è elevata Non è consigliabile averne troppocibo nell'apparecchio contemporaneamente Gli alimenti devono raffreddarsi prima di essere inseriti nell'apparecchio Le porte vengono aperte troppo spesso
La luce non riesce ad accendersi	Controllare se il frigorifero è collegato all'alimentazione e se la luce illuminante è danneggiata Far sostituire la luce da uno specialista
Le porte non possono essere chiuse correttamente	La porta è bloccata da confezioni di cibo È stato inserito troppo cibo
Forte rumore	Controllare se il pavimento è in piano e se il frigorifero è posizionato in modo stabile Controllare se gli accessori sono posizionati correttamente
La guarnizione della porta non funzionastretto	Rimuovere le sostanze estranee sulguarnizione della porta Riscaldare la guarnizione della porta e poi raffreddarla per il ripristino (o soffiare con un essiccatore elettrico o utilizzare un caldoasciugamano per il riscaldamento)

La vaschetta dell'acqua trabocca	C'è troppo cibo nel camera o il cibo conservato contiene troppa acqua, con conseguente pesante sbrinamento Le porte non sono chiuse correttamente, con conseguente formazione di brina dovuta all'ingresso di aria e aumento dell'acqua dovuto allo sbrinamento
Alloggiamento caldo	Dissipazione del calore del condensatore integrato attraverso l'alloggiamento, che è normale. Quando l'alloggiamento si surriscalda a causa dell'elevata temperatura ambiente, conservazione di troppo cibo o spegnimento di il compressore è spento, fornire una ventilazione acustica per facilitare la dissipazione del calore
Condensa superficiale	La condensa sulla superficie esterna e sulle guarnizioni delle porte del frigorifero è normale quando l'umidità ambientale è troppo elevata. Basta pulire la condensa con un asciugamano pulito.
Rumore anormale	Ronzio: il compressore può produrre ronzii durante il funzionamento e i ronzii sono forti in particolare all'avvio o all'arresto. Questo è normale. Scricchiolare: il refrigerante che scorre all'interno dell'apparecchio può produrre scricchiolii, che è normale.

Tabella 1 Classi climatiche

Classe	Simbolo	Campo di temperatura ambiente °C
Temperato esteso	SN	da +10 a +32
Temperato	N	+ 16 a +32
Subtropicale	ST	+16 a + 38
Tropicale	T	da + 16 a + 43

INFORMAȚII PENTRU SIGURANȚĂ

ATENȚIE:



ATENȚIE: risc de incendiu / materiale inflamabile

RECOMANDĂRI:

- cest aparat este destinat să fie utilizat în spații casnice sau similare, cum ar fi zonele de bucătărie ale personalului din magazine, birouri și alte medii de lucru; caze, ferme sau de către clienți în hoteluri, pensiuni și alte medii de tip hotel; medii de tip pensiune;
- Pentru standardul EN: Acest aparat poate fi utilizat de copiii cu vârste cuprinse între 8 ani sau peste și persoane care au capacități senzoriale sau mentale fizice reduse sau lipsă de experiență și cunoștințe dacă li s-a oferit supraveghere sau instrucțiuni privind utilizarea aparatului într-un mod sigur și înțeleg pericolele implicate. Copiii nu se vor juca cu aparatul. Curățarea și întreținerea nu trebuie făcute de copii fără supraveghere.
- Pentru standardul IEC: Acest aparat nu este destinat utilizării de către persoane (inclusiv copii) cu capacități fizice, senzoriale sau mentale reduse sau lipsă de experiență și cunoștințe, cu excepția cazului în care li s-a oferit supraveghere sau instrucțiuni privind utilizarea aparatului de către o persoană responsabil (pentru siguranța lor.)
- Copiii trebuie supravegheați pentru a vă asigura că nu se joacă cu aparatul.
- În cazul în care cablul de alimentare este deteriorat, acesta trebuie înlocuit de producător, service autorizat sau de persoane calificate pentru a evita un pericol.
- Nu depozitați substanțe explozive, cum ar fi cutii de aerosoli, cu un propulsor inflamabil în acest aparat.
- Frigiderul trebuie deconectat de la sursa de alimentare electrică înainte de a încerca instalarea accesoriilor
- **ATENȚIE:** Risc de incendiu / materiale inflamabile
- **ATENȚIE:** Păstrați orificiile de ventilație, în interiorul aparatului sau în structura încorporată, ferite de obstacole.
- **ATENȚIE:** Nu folosiți dispozitive mecanice sau alte mijloace pentru a accelera procesul de decongelare, altele decât cele recomandate de producător.
- **ATENȚIE:** Nu deteriorați circuitul refrigerantului.
- **ATENȚIE:** Nu folosiți aparate electrice în interiorul compartimentelor de depozitare a alimentelor, decât dacă sunt de tipul recomandat de producător.
- **ATENȚIE:** Vă rugăm să lăsați frigiderul în conformitate cu regulatoarele locale pentru ca acestea să folosească gaz de suflare inflamabil și agentul frigorific.
- **ATENȚIE:** Când instalați aparatul, asigurați-vă că cablul de alimentare nu este prins sau deteriorat.
- **ATENȚIE:** Nu instalați mai multe prize de priză sau surse de alimentare portabile în spatele aparatului.
- **PERICOL:** Riscul de blocare al copilului. Înainte de a arunca frigiderul sau congelatorul vechi:
 - Scoate ușile.
 - Scoateți rafturile pentru ca copiii să nu poată urca cu ușurință înăuntru.
- Nu folosiți prelungitoare sau adaptoare fără împământare.
- Materialele ca refrigerant sau ciclopentan sunt utilizate pentru frigider și sunt inflamabile.
- Prin urmare, atunci când frigiderul este depanat, acesta trebuie să fie ferit de orice sursă de incendiu și să fie recuperat de o companie specială de recuperare, cu calificarea corespunzătoare

Semnificația simbolurilor de avertizare de siguranță



Acest simbol indică aspecte interzise, iar comportamentele respective sunt interzise. Nerespectarea instrucțiunilor poate duce la deteriorarea produsului sau poate pune în pericol siguranța personală a utilizatorilor



Acest simbol indică aspecte care trebuie urmate, iar acestea trebuie să fie executate strict în conformitate cu cerințele de operare. Nerespectarea instrucțiunilor poate duce la deteriorarea produsului sau poate pune în pericol siguranța personală a utilizatorilor.



Acest simbol indică aspectele la care trebuie să acordați atenție și acestea trebuie notate în special. Este necesară precauția necesară sau se vor produce răni minore sau moderate sau pagube ale produsului.

Avertizări legate de electricitate

- Nu trageți cablul de alimentare când scoateți ștecherul de alimentare al frigiderului. Vă rugăm să apucați bine ștecherul și scoateți-l direct din priză.
- Nu deteriorați cablul de alimentare în nicio condiție, astfel încât să asigurați utilizarea siguranței, nu folosiți atunci când cablul de alimentare este deteriorat sau dacă ștecherul este uzat.
- Cablul de alimentare uzat sau deteriorat se înlocuiește în service-urile autorizate de producător.
- Mufa de alimentare trebuie să fie ferm contactată cu priza sau altfel s-ar putea produce incendii. Vă rugăm să vă asigurați că electrodul de împământare al prizei este echipat cu o linie de împământare fiabilă.
- Vă rugăm să opriți supapa gazului care se scurge și apoi să deschideți ușile și ferestrele în cazul scurgerii de gaz și a altor gaze inflamabile. Nu deconectați frigiderul și alte aparate electrice, având în vedere că scântea poate provoca un incendiu.
- Pentru a asigura siguranța, nu este recomandat să amplasați regulatoare, aragazuri, cuptoare cu microunde și alte aparate pe partea superioară a frigiderului, cele recomandate de producător. Nu folosiți aparate electrice în tava pentru alimente.

Avertizări legate de utilizare

- Nu dezasamblați sau reconstruiți în mod arbitrar frigiderul și nici deteriorați circuitul refrigerantului; întreținerea aparatului trebuie efectuată de un specialist.
- Cablul de alimentare deteriorat trebuie înlocuit de producător, de departamentul său de întreținere sau de profesioniștii calificați pentru a evita pericolul.
- Spațiile dintre ușile frigiderului și între uși și corpul frigiderului sunt mici, nu trebuie să puneți mâna în aceste zone pentru a preveni blocarea degetelor. Vă rugăm să deschideți cu grijă ușa frigiderului pentru a evita căderea articolelor.
- Nu alegeți alimente sau recipiente cu mâinile ude în camera de congelare când frigiderul funcționează, în special containerele metalice pentru a evita înghețurile.
- Nu lăsați copiii să intre sau să urce în frigider pentru a preveni ca aceștia să nu rămână blocați în frigider sau să fie răniți de ușa frigiderului.
- Nu pulverizați și nu spălați frigiderul; nu plasați frigiderul în locuri umede ușor de stropit cu apă pentru a nu afecta proprietățile de izolare electrică ale frigiderului.
- Nu așezați obiecte grele pe partea superioară a frigiderului, având în vedere că obiectele pot cădea la deschiderea ușii și pot fi cauzate răni accidentale.
- Vă rugăm să scoateți ștecherul în caz de avarie sau curățare. Nu conectați frigiderul la sursa de alimentare în termen de cinci minute pentru a preveni deteriorarea compresorului din cauza pornirii succesive.

Avertismente legate de plasarea articolelor

- Nu puneți articole inflamabile, explozive, volatile și foarte corozive în congelator pentru a preveni deteriorarea produsului sau accidentelor de incendiu.
- Nu așezați articole inflamabile lângă frigider pentru a evita incendii.
- Acest produs este frigider de uz casnic și trebuie să fie potrivit numai pentru depozitarea alimentelor. Conform standardelor naționale, frigiderul casnic nu poate fi utilizat în alte scopuri, cum ar fi depozitarea de sânge, medicamente sau produse biologice.
- Do not store beer, beverage or other fluid contained in bottles or enclosed containers in the freezing chamber of the refrigerator; otherwise the bottles or enclosed containers may crack due to freezing to cause damages.

Avertismente pentru energie

1. Frigiderul ar putea să nu funcționeze în mod consecvent (posibilitatea dezghețării conținutului sau temperatura să crească prea mult în compartimentul alimentar congelat) atunci când este așezat perioadă extinsă de timp sub temperatura rece a intervalului de temperaturi pentru care este proiectat aparatul frigorific.
2. Nu depășiți timpul de depozitare recomandat de producătorii de alimente pentru orice fel de aliment.
3. Luați măsurile de precauție necesare pentru a preveni o creștere nejustificată a temperaturii alimentelor în timp ce decongelează aparatul frigorific, cum ar fi înfășurarea alimentelor în mai multe straturi de ambalaj.
4. Pentru uși sau capacele dotate cu încuieri și chei, cheile să nu fie la îndemâna copiilor și nu în imediata apropiere a aparatului frigorific, pentru a preveni blocarea copiilor în interior.
5. O creștere a temperaturii alimentelor congelate în timpul dezghețării, întreținerii sau curățării manuale ar putea scurta durata de depozitare.

6. Necesitatea ca, pentru uși sau capacele dotate cu încuitori și chei, cheile să nu fie la îndemâna copiilor și nu în vecinătatea aparatului frigorific, pentru a preveni blocarea copiilor în interior

Avertismente legate de eliminare



Materialele frigorifice congelante și cele din spumă ciclopentan sunt materiale combustibile, iar congelatoarele aruncate trebuie izolate de surse de incendiu și nu pot fi arse. Vă rugăm să transferați congelatorul către firme de reciclare profesionale calificate pentru prelucrare pentru a evita daunele aduse mediului sau altor pericole.



Vă rugăm să scoateți ușa congelatorului și rafturile care trebuie să fie așezate corespunzător pentru a evita accidentele copiilor care pot intra sau juca în congelator.



Correct Disposal of this product:

This marking indicates that this product should not be disposed with other household wastes. To prevent possible harm to the environment or human health from uncontrolled waste disposal, recycle it responsibly to promote the sustainable reuse of material resources. To return your used device, please use the return and collection systems or contact the retailer where the product was purchased. They can take this product for environmental safe recycling.

UTILIZAREA CORESPUNZĂTOARE A FRIGIDERULUI

Poziționarea

- Înainte de utilizare, scoateți toate materialele de ambalare, inclusiv pernele de jos, plăcuțele din spumă și benzile din interiorul frigiderului; rupeți folia de protecție de pe ușile și corpul frigiderului.
- Vă rugăm să nu lăsați materialele de ambalare și alte piese la îndemâna copiilor pentru a preveni riscul de sufocare.
- Păstrați departe de căldură și evitați lumina directă a soarelui. Nu așezați congelatorul în locuri umede sau apoase pentru a preveni rugina sau reducerea efectului izolator.
- Nu pulverizați și nu spălați frigiderul; nu puneți frigiderul în locuri umede, pentru a nu afectă proprietățile de izolare electrică a frigiderului.
- Spațiul de deasupra al frigiderului trebuie să fie mai mare de 30 cm, iar frigiderul trebuie așezat pe un perete cu o distanță liberă mai mare de 10 cm pentru a facilita disiparea căldurii

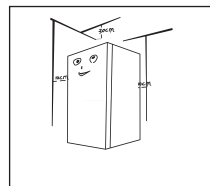

Precauții înainte de instalare:

Înainte de instalarea sau reglarea accesoriilor, trebuie să vă asigurați că frigiderul este deconectat de la alimentare.

Se vor lua măsuri de precauție pentru a preveni căderea mânerului și provocarea de vătămări corporale.

Reglarea picioarelor

Diagrama reglării
picioarelor

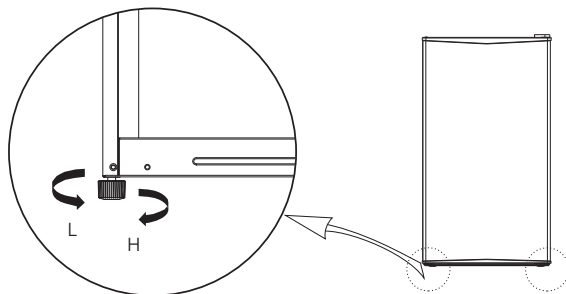





Imaginea de mai sus este doar pentru referință. Configurația reală va depinde de produsul fizic sau de declarația distribuitorului.

Proceduri de ajustare:

- Întoarceți picioarele în sens orar pentru a ridica frigiderul;
- Întoarceți picioarele în sens orar invers pentru a coborî frigiderul;
- Reglați picioarele dreapta și stânga pe baza procedurilor de mai sus la un nivel orizontal.

Schimbare ușă dreapta-stânga

List of tools to be provided by the user

	Șurubelniță cruce		Șurubelniță cu capăt drept
	Cheie de 5/16"		Bandă camuflantă

- Opriiți frigiderul și scoateți toate obiectele de pe rafturile ușii.
- Puneți pe ușa închisă bandă camuflantă.

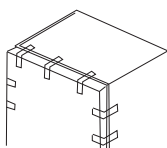

- Demontați ușa și ansamblul balamalei inferioare și piciorul reglabil, apoi asamblați ansamblul balamalei inferioare și piciorul reglabil pe cealaltă parte.

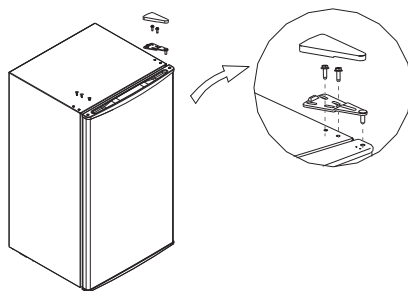

4. Demontați ușa și ansamblul balamalei inferioare și piciorul reglabil, apoi asamblați ansamblul balamalei inferioare și piciorul reglabil pe cealaltă parte.

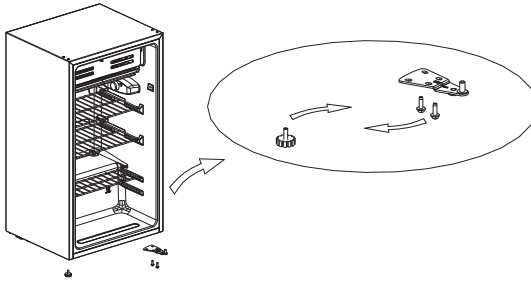

5. Puneți ușa pe balamaua de jos și montați succesiv balamaua superioară, capacul balamalei superioare și capacele șururilor.

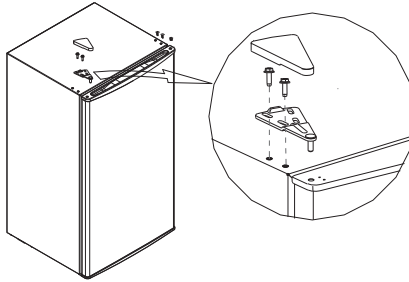

Imaginea de mai sus este doar pentru referință. Configurația reală va depinde de produsul fizic sau de declarația distribuitorului.

Schimbarea becului interior

- Deconectați sursa de alimentare înainte de a efectua înlocuirea becului.
- Țineți becul și scoateți capacul.
- Demontați becul vechi, deșurubându-l în sens invers acelor de ceasornic și schideți un bec nou (Max. 15W) înșurubându-l în sensul acelor de ceasornic și asigurați-vă că este fixat bine în suportul becului.
- Asamblați capacul luminii și reconectați frigiderul la sursa de alimentare.

Utilizare

- Înainte de începerea, mențineți frigiderul încă două ore înainte de a-l conecta la sursa de alimentare.
- Înainte de a pune alimente proaspete sau congelate, frigiderul trebuie să funcționeze timp de 2-3 ore sau peste 4 ore vara, când temperatura ambiantă este ridicată

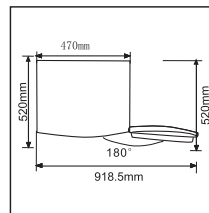

- Spațiu suficient pentru deschiderea convenabilă a ușilor și sertarelor lui

Sfaturi pentru a economisi energie

- Aparatul trebuie să fie amplasat în zona cea mai răcoasă a camerei, departe de aparatele producătoare de căldură sau de conductele de încălzire și de lumina directă a soarelui.
- Lăsați alimentele calde să se răcească la temperatura camerei înainte de a le pune în aparat. Supraîncărcarea aparatului obligă compresorul să funcționeze mai mult. Alimentele care s-au răcit prea lent pot pierde calitatea sau se pot strica.
- Asigurați-vă că ambalați alimentele în mod corespunzător și ștergeți recipientele înainte de a le pune în aparat. Aceasta reduce înghețul în interiorul aparatului.
- Coșul de depozitare al aparatului nu trebuie căptușit cu folie de aluminiu, hârtie de ceară sau prosop de hârtie. Căptușelile intervin în circulația aerului rece, ceea ce face ca aparatul să fie mai puțin eficient. Organizați și etichetați mâncarea pentru a reduce deschiderea ușilor și căutărilor extinse. Scoateți cât mai multe articole necesare la un moment dat și închideți ușa cât mai curând posibil.

STRUCTURĂ ȘI FUNCȚIONARE

Componente

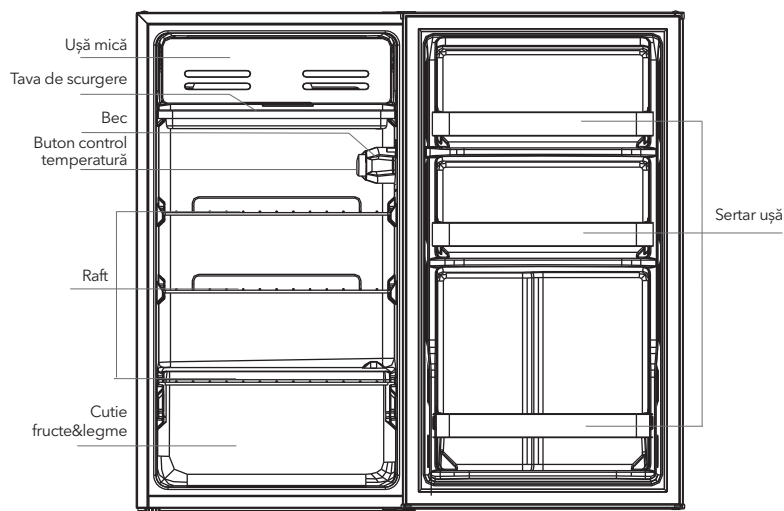

Imaginea de mai sus este doar pentru referință. Configurația reală va depinde de produsul fizic sau de declarația distribuitorului

Camera frigorifică

- Camera frigorifică este potrivită pentru depozitarea unei varietăți de fructe, legume, băuturi și alte alimente consumate pe termen scurt.
- Alimentele de gătit nu trebuie introduse în camera frigorifică decât răcite la temperatura camerei.
- Alimentele se recomandă să fie sigilate înainte de a fi introduse în frigider.
- Rafturile de sticlă pot fi reglate în sus sau în jos pentru o cantitate rezonabilă de spațiu de depozitare
- **Notă:** Depozitarea prea multor alimente în timpul funcționării după conectarea inițială la electricitate poate afecta efectul de îngheț al frigiderului.

Funcții

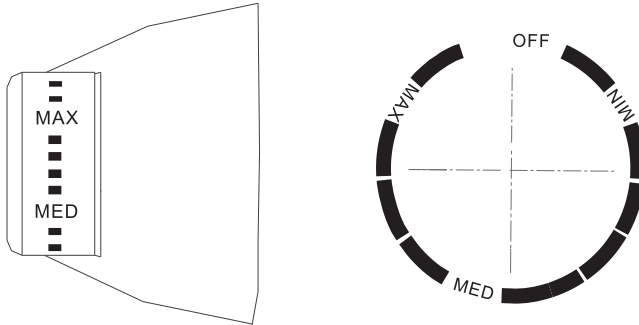

Imaginea de mai sus este doar pentru referință. Configurația reală va depinde de produsul fizic sau de declarația distribuitorului.

- Rotiți butonul de control al temperaturii în MAX, temperatura internă a frigiderului devine mai scăzută.
- Rotiți butonul de control al temperaturii în MIN, temperatura interioară a frigiderului devine mai ridicată.
- Litera de pe butonul reprezintă doar nivelul, dar nu înseamnă temperatura specifică, „OFF” înseamnă oprirea funcționării.

NOTĂ: Cel mai bine este să setați butonul de control al temperaturii între MIN și MAX în conformitate cu nevoile dvs.

ÎNTREȚINERE ȘI CURĂȚARE

Curățare

- Praful din spatele frigiderului trebuie curățat în timp util pentru a îmbunătăți efectul de răcire și economisirea de energie. Interiorul frigiderului trebuie curățat regulat pentru a evita mirosul. Pentru curățare se recomandă prosoape moi sau burete cufundat în apă și detergenți neutri ne-corozivi. Frigiderul trebuie curățat în cele din urmă cu apă curată și o cârpă uscată. Deschideți ușa pentru uscare naturală înainte de a-l porni.
- Nu folosiți perii tari, bile de oțel, perii de sârmă, abrazive, cum ar fi pastele de dinți, solvenți organici (cum ar fi alcool, acetonă, ulei de banană etc.), apă clocotită, acid sau produse alcaline deoarece acest lucru poate deteriora suprafața și interiorul frigiderului.
- Nu clătiți cu apă pentru a nu afecta proprietățile de izolare electrică.



Vă rugăm să deconectați frigiderul pentru decongelare și curățare.

Dezghețare

- Vă rugăm să scoateți alimentele din frigider și așezați-le în mod corespunzător pentru a împiedica alimentele să nu se strice, apoi pregătiți un recipient pentru apă pentru a se scurge apa de decongelare.
- Se recomandă utilizarea unui prosop uscat pentru uscarea apei dezghețate pe căptușeală și evaporator, apoi se usucă cu șervețel. Repetați operația până la finalizarea decongelării
- Puteți utiliza temperatura naturală a decongelării, puteți utiliza, de asemenea, spatula de gheață pentru a elimina înghețul (puteți a utiliza spatula de gheață din plastic sau din lemn pentru a preveni deteriorarea căptușelii).

- De asemenea, puteți utiliza cantitatea corespunzătoare de apă caldă pentru a accelera decongelarea, cu prosopul uscat pentru a usca apa după decongelare.
- Puneți din nou toate alimentele și porniți aparatul.

În afara funcționării

- Întrerupere a energiei electrice: în caz de avarie, chiar dacă este vara, alimentele din interiorul aparatului pot fi păstrate câteva ore; în timpul întreruperii, timpul de deschidere a ușii se reduce și nu se mai pun alimente proaspete în aparat.
- Reutilizare îndelungată: aparatul trebuie deconectat și apoi curățat; apoi ușile sunt lăsate deschise pentru a preveni mirosul.
- Deplasare: înainte de a se muta frigiderul, scoateți toate obiectele în interior, fixați pereții de sticlă, suportul pentru legume, sertarele camerei de congelare și etc. cu bandă și strângeți picioarele de nivelare; închide ușile și fixați-le cu bandă. În timpul deplasării, aparatul nu trebuie așezat în sus sau orizontal înclinația în timpul deplasării, nu trebuie să depășească 45 °. Nu țineți ușa și balamaua atunci când mutați această unitate.



Aparatul funcționează continuu, odată pornit. În general, funcționarea aparatului nu trebuie întreruptă, în caz contrar, durata de funcționare poate fi afectată.

DIAGNOSTICARE

Puteți încerca să rezolvați singure următoarele probleme simple. Dacă acestea nu pot fi rezolvate, vă rugăm să contactați service-ul autorizat

Funcționare eșuată	Verificați dacă aparatul este conectat la alimentare sau dacă ștecherul este în priză Verificați dacă tensiunea este prea mică Verificați dacă există o pană de curent sau s-au declanșat circuite parțiale
Miros neplăcut	Alimentele mirositoare trebuie să fie bine împachetate Verificați dacă există vreun aliment stricat Curățați interiorul frigiderului
Funcționarea îndelungată a compresorului	Funcționarea îndelungată a frigiderului este normală vara, când temperatura ambiantă este ridicată Nu este recomandabil să aveți prea multă mâncare în aparat, în același timp, mâncarea trebuie să se răcească înainte de a fi introdusă în aparat Ușile sunt deschise prea des
Lumina nu se aprinde	Verificați dacă frigiderul este conectat la sursa de alimentare și dacă lumina de iluminare este deteriorată Becul trebuie înlocuit de un specialist
Ușile nu se închid corespunzător	Ușa este blocată de pachete alimentare Prea multă mâncare Frigiderul este înclinat
Zgomot puternic	Verificați dacă podeaua este la nivel și dacă frigiderul este așezat stabil Verificați dacă accesoriile sunt amplasate în locații adecvate
Sigiliul ușii nu este bine închis	Îndepărtați materialele străine de pe sigiliul ușii Încălziți sigiliul ușii și apoi răciți-l pentru restaurare (sau acționați cu un uscător electric sau folosiți un prosop cald pentru încălzire)

Recipientul cu apă se revarsă	Există prea multă hrană sau alimentele depozitate conțin prea multă apă, ceea ce duce la decongelarea grea Ușile nu sunt închise în mod corespunzător, rezultând îngheț datorită intrării aerului și a apei din cauza dezghețului
Carcasă caldă	Disiparea căldurii condensatorului încorporat prin carcasă este un lucru normal Carcasa devine fierbinte din cauza temperaturii medii ridicate, depozitarea prea multor alimente sau oprirea compresorului este închisă. Asigurați o ventilație sonoră pentru a facilita disiparea căldurii
Condens	Condensarea pe suprafața exterioară și sigiliile ușii frigiderului este normală atunci când umiditatea ambientală este prea mare. Ștergeți pur și simplu condensul cu un prosop curat.
Zgomot anormal	Buzz: Compresorul poate produce zgomote în timpul funcționării, iar zgomotele sunt puternice în special la pornire sau oprire. Asta este normal. Creak: agentul frigorific care curge în interiorul aparatului poate produce zgomote, ceea ce este normal.

Tabelul 1 Clase de climă

Clasă	Simbol	Interval de temperatură ambientală °C
Extended temperate	SN	+10 to +32
Temperate	N	+ 16 to +32
Subtropical	ST	+16 to + 38
Tropical	T	+ 16 to + 43

VARNOSTNA OPOZORILA

Opozorilo:



Opozorilo: nevarnost požara / vnetljivi materiali

PRIPOROČILA:

- Ta naprava je namenjena uporabi in gospodinjstvih in podobnih okoljih, kot so kuhinje za osebe v trgovinah, pisarnah in drugih delovnih okoljih; na kmetijah in s strani gostov v hotelih, motelih ter v drugih objektih bivalnega tipa; v objektih, ki nudijo storitve prenočevanja z zajtrkom; v namene priprave in dostave hrane («catering») ter v podobne nepridobitne namene. (Opcija Evropska direktiva)
- Za EN standard: to napravo lahko uporabljajo otroci, stari nad 8 let, in osebe z zmanjšanimi fizično-čutnimi ali umskimi sposobnostmi ali s pomanjkanjem izkušenj ali znanja, vendar le pod nadzorom, ali pa če so poučeni o varni uporabi naprave in razumejo nevarnosti, ki jih prinaša uporaba naprave. Otroci se z napravo ne smejo igrati. Otroci ne smejo izvajati čiščenja in vzdrževalnih del brez nadzora. (Opcija Evropska direktiva)
- Za IEC standard: te naprave ne smejo uporabljati osebe (vključno z otroci) z zmanjšanimi fizično-čutnimi ali umskimi sposobnostmi ali s pomanjkanjem izkušenj in znanja, razen v primeru, da so pod nadzorom, ali pa jih je o varni uporabi naprave poučila oseba, ki odgovarja za njihovo varnost.
- Otroke je treba nadzirati in se prepričati, da se z napravo igrajo.
- Če se električni priključni kabel poškoduje, ga mora v izogib nevarnostim zamenjati proizvajalec, njegov pooblaščen servisier ali kvalificirana oseba.
- V napravi ne shranjujte eksplozivnih snovi, kot so razpršilne posode z vnetljivim potisnim plinom.
- Po uporabi in pred izvedbo vzdrževalnih del je napravo treba odklopiti iz električne napetosti.
- **OPOZORILO:** nevarnost požara / vnetljivi materiali.
- **OPOZORILO:** Poskrbite, da v notranjosti ohišja naprave ali v notranjosti vgrajene konstrukcije prezračevalne odprtine ne bodo ovirane.
- **OPOZORILO:** Ne uporabljajte mehanskih sredstev ali drugih postopkov za pospeševanje procesa taljenja, razen tistih, ki jih priporoča proizvajalec.
- **OPOZORILO:** Ne poškodujte napeljave za hladilno sredstvo.
- **OPOZORILO:** V notranjih prostorih za shranjevanje živil ne uporabljajte električnih naprav, razen če so le-te v skladu s tistimi, ki jih priporoča proizvajalec.
- **OPOZORILO:** Hladilnik odstranite v skladu z lokalnimi predpisi, saj za svoje delovanje uporablja vnetljiv plin in hladilno sredstvo.
- Ne uporabljajte kablskih podaljškov in neozemljenih razdelilcev (z dvema krakoma).
- **NEVARNOST:** Nevarnost, da otroci ostanejo zaprti v napravi. Preden odstranite svoj stari hladilnik ali zamrzovalnik:
 - Snemite vrata.
 - Pustite police v napravi, da otroci ne morejo zlahka vstopiti vanjo.
- Preden poskušate namestiti dodatne elemente, morate hladilnik odklopiti iz električnega omrežja.
- Hladilno sredstvo in ciklopentan (penilno sredstvo, ki se uporablja pri izolaciji) sta vnetljiva. Zato pri odstranjevanju hladilnika pazite, da ga ne približujete viru plamenov, ampak ga namesto sežiganja raje predajte enemu izmed specializiranih podjetij za recikliranje z ustreznimi kvalifikacijami, saj na ta način preprečite škodljive vplive na okolje in druge nevarnosti.

Pomen simbolov varnostnih opozoril



To je simbol za prepoved. Vsako nespoštovanje s tem simbolom označenih navodil lahko povzroči poškodbe izdelka ali ogrozi osebno varnost uporabnika.



To je simbol za opozorilo. Nujno je natančno spoštovanje navodil, označenih s tem simbolom, saj v nasprotnem primeru lahko pride do poškodb naprave ali ose.



To je simbol, ki opozarja na previdnost. S tem simbolom označena navodila zahtevajo posebno previdnost. Nezadostna previdnost lahko povzroči lažje ali zmerne poškodbe oseb ali na izdelku.

Opozorila glede električne energije

- Vtiča napajalnega kabla hladilnika ne iztikajte iz vtičnice tako, da povlečete za kabel. Čvrsto primite vtič in ga izvlecite iz vtičnice naravnost navzven.
- Za zagotavljanje varnosti uporabe ne smete nikoli poškodovati električnega napajalnega kabla; če pa je ta poškodovan ali obrabljen, ga ne smete uporabljati.
- Uporabljajte ustrezno vtičnico in pazite, da nanjo niso priključene še druge električne naprave. Vtič napajalnega kabla mora biti čvrsto zataknen v vtičnico, sicer lahko pride do požara.
- Preverite, ali je ozemljitvena elektroda vtičnice priključena na zanesljiv ozemljitveni vod.
- V primeru, da pride do uhajanja plina ali drugih vnetljivih plinov, zaprite ventil uhajajočega plina, nato pa odprite vrata in okna. Ne izklaplajte hladilnika ali drugih električnih naprav iz omrežja, saj morebitno iskenje ob tem lahko privede do požara.
- Na to napravo ne postavljajte električnih naprav, razen če so te naprave v skladu s tistimi, ki jih priporoča proizvajalec.

Opozorila glede uporabe

- Hladilnika ne smete samovoljno razstavljati in ponovno sestavljati, niti poškodovati napeljave hladilnega sredstva. Vzdrževanje naprave mora izvesti strokovna oseba.
- V izogib nevarnostim mora zamenjavo poškodovanega napajalnega kabla opraviti proizvajalec, njegov oddelek za vzdrževalna dela ali podobne strokovne osebe.
- Razmiki med vrati hladilnika ter med vrati in ohišjem hladilnika so majhni, zato pazite, da v vmesne prostore ne vstavljate rok, saj si lahko poškodujete prste. Da se izognete padanju predmetov s hladilnika, zapirajte vrata počasi.
- Z mokrimi rokami ne segajte po hrani ali posodah (še posebej kovinskih) v zamrzovalni komori delujočega hladilnika, saj to lahko povzroči zmrzline na koži.
- Otrokom ne dovolite vstopanja v hladilnik ali plezanja po njem, saj v nasprotnem primeru lahko pride do zadušitve ali poškodb otrok pri padcu.
- Na hladilnik ne postavljajte težkih predmetov, saj lahko slednji pri odpiranju ali zapiranju vrat padejo z višine ter povzročijo nehotene poškodbe.
- V primeru izpada električne napetosti ali pred čiščenjem izvlecite vtič iz vtičnice. Šele po petih minutah lahko ponovno priključite hladilnik na električno napetost, saj s tem preprečite poškodbe kompresorja, do katerih lahko pride zaradi večkratnega zaporednega zagona.

Opozorila glede shranjevanja vsebine

- Za preprečevanje škode na izdelku ali nastanka požara v hladilnik ne postavljajte vnetljivih, eksplozivnih, hlapljivih in visoko korozivnih snovi.
- Za preprečevanje požara v bližino hladilnika ne postavljajte vnetljivih predmetov.
- Hladilniki so namenjeni za uporabo v gospodinjstvih, npr. za shranjevanje živil; ne smejo se uporabljati v druge namene, kot so skladiščenje krvi, zdravil ali bioloških izdelkov itd.
- V zamrzovalni komori hladilnika ne hranite piva, pijač ali drugih tekočin v steklenicah ali zaprtih posodah, saj lahko v nasprotnem primeru te steklenice ali zaprte posode zaradi zamrzovanja počijo in povzročijo škodo.

Opozorila glede energije

1. Naprave za hlajenje mogoče ne bodo delovale dosledno (možnost odtalitve vsebine ali prevelikega porasta temperature v razdelku za zamrznjena živila), če ste jih daljše časovno obdobje hranili pod nivojem najnižjih temperatur, za katere je hladilna naprava izdelana.
2. Gaziranih pijač ne hranite v razdelkih ali predalih za zamrzovanje živil, niti v razdelkih ali predalih z nizko temperaturo. Nekaterih izdelkov, kot je na primer led, pa ni priporočljivo uživati, če so pretirano hladni.
3. Pazite, da ne prekoračite časa hranjenja zamrznjenih živil v zamrzovalniku in skladiščnih razdelkih ali predalih. Upoštevajte navodila za shranjevanje živil, ki jih priporočajo njihovi proizvajalci, za katerokoli vrsto hrane, še posebej za komercialno hitro zamrznjena živila.
4. Pri odtajanju hladilne naprave so nujni nekateri previdnostni ukrepi za preprečevanje prekomernega segrevanja zamrznjenih živil, kot je zavijanje zamrznjene hrane v več slojev časopisnega papirja.

5. Dviganje temperature zamrznjenih živil med ročnim odtajanjem, vzdrževanjem ali čiščenjem naprave lahko skrajša rok njihove uporabnosti.
6. Da preprečite zaklepanje otrok v napravo, morate ključe vrat ali pokrovov, ki so opremljeni s ključavnicami in ključi, hraniti izven dosega otrok in ne v bližini hladilne naprave.

Opozorila glede odstranjevanja naprave



Hladilno sredstvo in penilno sredstvo ciklopentan, ki se uporabljata pri hladilniku, sta vnetljiva. Zato pri odstranjevanju hladilnika pazite, da ga ne približujete viru plamenov, ampak ga namesto sežiganja raje predajte enemu izmed specializiranih podjetij za recikliranje z ustreznimi kvalifikacijami, saj na ta način preprečite škodljive vplive na okolje in druge nevarnosti.



Pred odstranjevanjem hladilnika snemite vrata ter z njih odstranite tesnilo in police; vrata in police postavite na ustrezno mesto, da preprečite zapiranje otrok v napravo.



Pravilno odstranjevanje tega izdelka:

Ta oznaka prikazuje, da v EU tega izdelka ne smete odložiti v odpadke iz gospodinjstva. Zaradi preprečevanja morebitne škode (za okolje in za zdravje ljudi), ki bi lahko nastala zaradi nenadzorovanega odlaganja odpadkov, napravo reciklirajte in s tem podprite trajnostno ponovno uporabo materialnih virov. Prosimo, da vašo uporabljeno napravo odstranite z upoštevanjem sistema za vračanje in zbiranje odpadkov, ali pa se povežite s prodajalno, kjer ste napravo kupili. Na ta način se lahko izdelek reciklira na neškodljiv način za okolje.

PRAVILNA UPORABA HLADILNIKA

Postavitev

- Pred uporabo hladilnika odstranite celotno embalažo, vključno s spodnjimi blazinicami, podstavki iz pene in trakovi v notranjosti hladilnika. Odlepите zaščitno folijo z vrat in ohišja hladilnika.
- Hladilnika ne izpostavljajte virom toplote in direktnim sončnim žarkom. Da preprečite nastajanje rje ali zmanjšano učinkovitost izolacije, hladilnika ne postavljajte na vlažna ali mokra mesta.
- Hladilnika ne škropite in ne umivajte. Ne postavljajte ga na vlažna mesta, na katerih bi lahko prišel v stik z vodo, kar bi vplivalo na učinkovitost električne izolacije hladilnika.
- Hladilnik postavite v zaprt prostor, na dobro prezračeno mesto. Podlaga mora biti ravna in trdna (če je naprava nestabilna, jo naravnajte z obračanjem kolesc za niveliranje v levo ali v desno).
- Hladilnik mora biti postavljen ob zid, ob tem pa mora biti zaradi lažjega odvajanja toplote nad hladilnikom vsaj 30 cm prostora, razdalja do zida pa najmanj 10 cm.

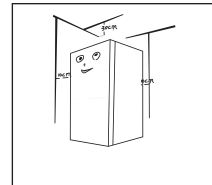

Previdnostni ukrepi pred namestitvijo:

Vse informacije v teh navodilih za uporabo so podane le v pojasnjevalne namene. Dejanski izdelek se lahko razlikuje od prikazanega. Pred namestitvijo ali nastavljanjem dodatne opreme se prepričajte, da je hladilnik odklopljen iz električne napetosti.

Poskrbite za previdnostne ukrepe, da preprečite padanje ročaja in s tem poškodbe oseb.

Nivelirne nogice

Shematski prikaz
nivelirnih nogic

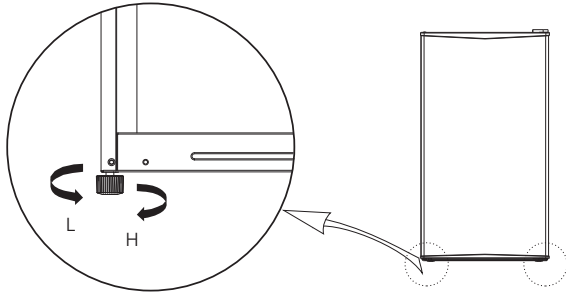

Zgornja slika je prikazana le v pojasnjevalne namene. Dejanska konfiguracija bo odvisna od kupljene naprave ali izjave distributerja.

Postopek poravnave:

- Za dvig hladilnika obračajte nogice v smeri urnega kazalca.
- Za spust hladilnika obračajte nogice v nasprotni smeri urnega kazalca.
- Desno in levo nogico nastavljajte po zgornjih navodilih tako, da bo naprava stala vodoravno.

Sprememba smeri odpiranja vrat

Seznam orodja, ki ga zagotovi uporabnik			
	Križni izvijač		Lopatica Izvijač s ploščato konico
	5/16" Nasadni ključ		Prekrivni lepilni trak

- Izklopite hladilnik in odstranite vse stvari, ki se nahajajo v policah v vratih.
- Zalepite vrata s prekrivnim lepilnim trakom.

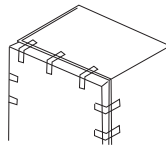

- Odstranite pokrov zgornjega tečaja, vijake in zgornji tečaj ter z druge strani odstranite plastične pokrove odprtin za vijake.

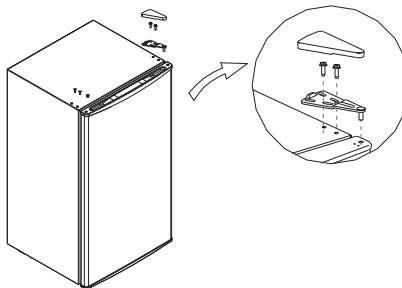

4. Snemite vrata, spodnji sklop tečajev in nastavljivo nogico, nato namestite spodnji sklop tečajev in nastavljivo nogico na drugo stran ohišja.

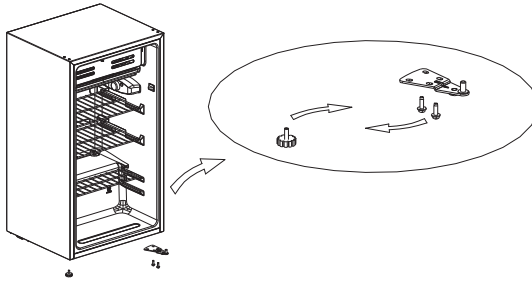

5. Vrata namestite na spodnji tečaj tako, da zaporedno sestavite zgornji tečaj, zgornji pokrov tečajev in plastične pokrove odprtin za vijake.

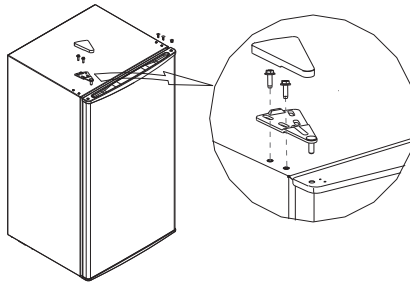

Zgornja slika je prikazana le v pojasnjevalne namene. Dejanska konfiguracija bo odvisna od kupljene naprave ali izjave distributerja.

Zamenjava žarnice

- Pred zamenjavo žarnice izklopite napravo iz električnega omrežja. Držite in odstranite pokrov žarnice.
- Odstranite staro žarnico tako, da jo odvijete v nasprotni smeri urinega kazalca. Zamenjajte jo z novo žarnico (največ 15 W) tako, da jo privijete v smeri urinega kazalca. Prepričajte se, da je trdno pritrjena v držalu žarnice.
- Ponovno namestite pokrov žarnice in priključite hladilnik na napajanje.

Začetek uporabe

- Po namestitvi hladilnika počakajte vsaj pol ure preden ga priključite na električno omrežje.
- Preden v hladilnik naložite kakršna koli sveža ali zamrznjena živila, mora hladilnik delovati 2 - 3 ure oziroma več kot 4 ure poleti, ko so temperature višje.

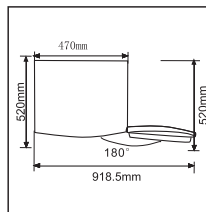

- Upoštevajte, da mora imeti hladilnik dovolj prostora za ustrezno odpiranje vrat in predalov, ali toliko prostora, kot je navedel prodajalec.

Nasveti za varčevanje z energijo

- Napravo morate namestiti v najhladnejši del prostora, v stran od naprav, ki oddajajo toploto, ali toplotnih vodov, in stran od direktne sončne svetlobe.
- Preden hrano shranite v napravo, počakajte da se ohladi na sobno temperaturo. Preobremenitev naprave z živili povzroči podaljšano delovanje kompresorja. Živila, ki ne zamrznejo dovolj hitro, lahko izgubijo na kakovosti ali se celo pokvarijo.
- Poskrbite, da živila pred shranjevanjem v napravo primerno zavijete in posodo obrišete do suhega. Na ta način zmanjšate možnost kopičenja leda v napravi.
- Posode za hranjenje živil v napravi ni potrebno obložiti z aluminijasto folijo, papirjem za peko ali papirnati brisačami. Materiali za oblaganje živil vplivajo na kroženje hladnega zraka, kar zmanjšuje učinkovitost naprave.
- Živila organizirajte in označite tako, da boste lahko redkeje odpirali vrata naprave in v njej krajši čas iskali, kar potrebujete. Iz naprave vzemite vse potrebno naenkrat in čim prej zaprite vrata.

ZGRADBA IN FUNKCIJE

Glavni sestavni deli

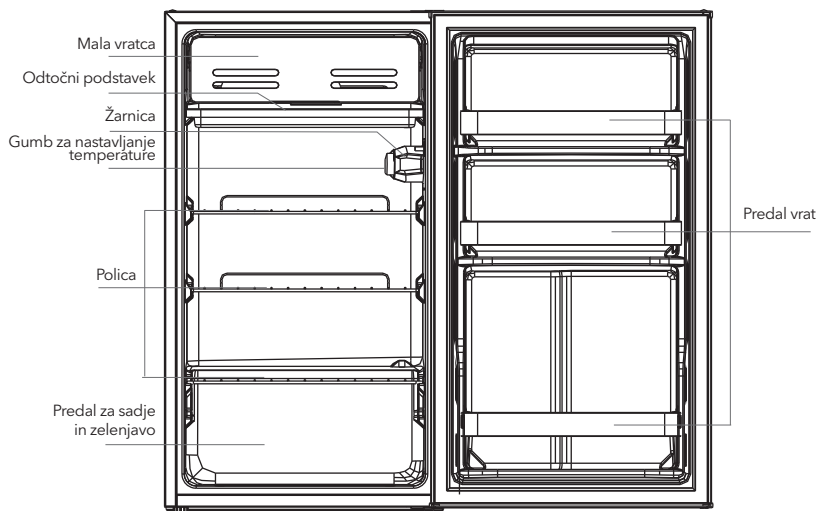

Zgornja slika je prikazana le v pojasnjevalne namene. Dejanska konfiguracija bo odvisna od kupljene naprave ali izjave distributerja.

Hladilna komora

- Hladilna komora je primerna za hranjenje različnega sadja, zelenjave, pijač in drugih živil, ki se porabijo v kratkem času.
- Toplotno obdelane hrane ne postavljajte v hladilno komoro, dokler se ne ohladi na sobno temperaturo.
- Priporočamo, da živila pred shranjevanjem v hladilnik hermetično zaprete.
- Za enostavnejšo uporabo naprave lahko police nastavljate višje ali nižje glede na vaše potrebe za shranjevanje živil.
- **Opomba:** Shranjevanje prevelike količine živil med delovanjem hladilnika potem, ko je bila izvedena priključitev na električno omrežje, lahko negativno vpliva na delovanje zamrzovanja. Shranjena živila ne smejo ovirati izstopa zraka, saj bo to lahko v nasprotnem primeru negativno vplivalo na delovanje zamrzovanja.

Funkcije

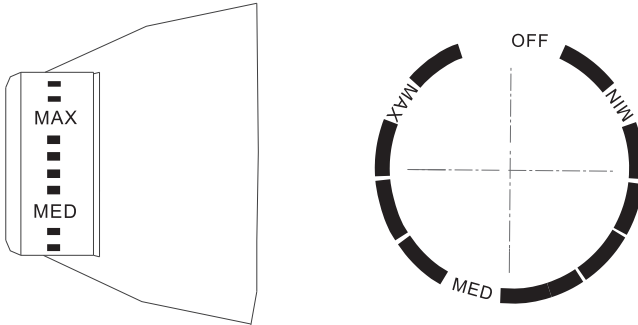

Obrnite gumb za nastavljanje temperature na MAX in temperatura v hladilniku se bo znižala.

Obrnite gumb za nastavljanje temperature na MIN in temperatura v hladilniku se bo zvišala.

Napis na gumbu predstavljajo le stopnje temperature in se ne nanašajo na točno določene temperature. Napis OFF pomeni, da naprava preneha delovati.

OPOMBA: Nastavljanje temperature urejate z obračanjem gumba med vrednostnima MAX in MIN.

VZDRŽEVANJE IN SKRB ZA NAPRAVO

Čiščenje celotne naprave

- Za izboljšanje učinka hlajenja in za prihranek energije redno čistite prah izza hladilnika in na tleh. Da preprečite nastajanje neprijetnih vonjav, redno čistite notranjost hladilnika. Za čiščenje priporočamo mehke krpe ali gobice, navlažene z vodo in nekorozivnimi nevtralnimi detergenti. Hladilnik zaključite čistiti tako, da ga operete s čisto vodo in obrišete s suho krpo. Preden hladilnik ponovno zaženete, odprite njegova vrata, da se osuši na naraven način.
- Pri čiščenju hladilnika ne uporabljajte trdih ščetk, žice za čiščenje, žičnih krtač, abrazivnih sredstev, kot je zobna pasta, organskih topil (kot so alkohol, aceton, bananino olje itd.), vrele vode, kisljih ali bazičnih sredstev, saj lahko to poškoduje zunanost in notranjost hladilnika.
- Ne splakujte hladilnika s tekočo vodo, da ne bi poškodovali električne izolacije.



Pred odtajanjem in čiščenjem hladilnik odklopite iz električnega omrežja.

Odtajanje

- Hladilnik izklopite iz električnega omrežja.
- Odstranite živila iz hladilnika in jih uredite tako, da se ne bodo odtajala.
- Očistite odvodno cev (uporabljajte mehke materiale, da ne poškodujete površine). Pripravite posode za odtajanje (očistite tudi pladenj za odtajeno vodo v predelku s kompresorjem, da preprečite polivanje vode na tla).
- Za odtajanje lahko uporabite sobno temperaturo, lahko pa za odstranjevanje leda uporabite tudi lopatico za led (da preprečite poškodbe na površini ali cevi, uporabljajte lesene ali plastične lopatice).

- Za pospešitev postopka odtajanja lahko uporabite tudi ustrezno količino vrele vode. S suho krpo pa pobrišete vodo po odtajanju.
- Po odtajanju živila ponovno shranite v hladilnik. Napravo nato priključite na električno omrežje.

Prenehanje delovanja

- Izpad električne energije: če pride do izpada električne energije, lahko živila tudi poleti hranite v napravi še nekaj ur; med odsotnostjo električne napetosti zmanjšajte število odpiranj vrat hladilnika in v napravo ne dodajajte svežih živil.
- Dolgotrajna neuporaba: napravo odklopite iz električnega omrežja in jo očistite; nato vrata naprave pustite odprta, da preprečite nastanek neprijetnih vonjav.
- Premeščanje: pred premeščanjem hladilnika odstranite iz njegove notranjosti vse predmete, pritrdite steklene razdelke, posodo za sadje, predale komor za zamrzovanje itd. z lepilnim trakom in zategnite nogice za niveliranje. Vrata zaprite in jih zalepite z lepilnim trakom, da se ne bodo odpirala. Naprave med premeščanjem ne smete postavljati na glavo ali v vodoravni položaj in je tudi ne tresite. Kot nagiba naprave med premeščanjem ne sme presežati 45 °.



Naprava mora po vklopu ves čas delovati. Praviloma delovanja naprave ne smete prekinjati, saj bi lahko sicer prišlo do skrajšanja življenjske dobe izdelka.

ODPRAVLJANJE NAPAK

Spodaj navedene enostavne težave lahko poskusite odpraviti sami. Če težav ne zmorete odpraviti sami, se povežite z oddelkom za podporo uporabnikom.

Prenehanje delovanja	Preverite, ali je naprava priključena na električno omrežje in ali je vtič dobro pričvrščen v vtičnico. Preverite, ali je napetost prenizka. Preverite, ali je prišlo do izpada električne energije ali do delne prekinitve varovalk.
Vonjave	Hrano, ki oddaja močnejše vonjave, morate dobro zaviti. Preverite, ali se je hrana pokvarila. Očistite notranjost hladilnika.
Dolgotrajno delovanje kompresorja	Normalno je, da hladilnik poleti deluje dlje časa, saj je sobna temperatura višja. Ne priporočamo, da v napravo vstavite preveč živil naenkrat. Ne shranjujte hrane v napravo, dokler se ne ohladi. Prepogosto odpiranje vrat hladilnika.
Lučka se ne prižge	Preverite, ali je hladilnik priključen na električno omrežje. Preverite, ali je žarnica poškodovana. Poskrbite, da žarnico zamenja strokovna oseba.
Vrata se ne zapirajo pravilno	Embalaža živil se zatika med vrata. V hladilniku je shranjenih preveč živil. Hladilnik je nagnjen.
Glasni zvoki	Preverite, ali je podlaga vodoravna in ali je hladilnik stabilno postavljen. Preverite, ali so dodatki hladilnika vstavljeni na pravilna mesta.
Tesnila vrat ne tesnijo dovolj čvrsto	Iz tesnil za vrata odstranite tujke. Tesnilo za vrata ogrejte in nato ohladite, da obnovite njegovo funkcijo (za ogrevanje uporabite sušilnik za lase ali vročo krpo).

Prelivanje vode iz posode za vodo	V komori je preveč živil ali pa ta vsebujejo preveč vode, kar povzroči intenzivno odtajanje. Vrata niso dobro zaprta, zato ob vstopu zraka nastaja led in posledično več vode zaradi odtajanja.
Vroč ohišje naprave	Izločena toplota vgrajenega kondenzatorja se odvaja skozi ohišje, kar je običajen pojav. Ko se ohišje pregreje zaradi previsoke sobne temperature, hranjenja prevelikih količin živil v hladilniku in nedelovanja kompresorja, poskrbite za dobro prezračevanje, s katerim se omogoči odvajanje toplote.
Nastajanje kondenzata na površini	Ko je koncentracija vlage v prostoru previsoka, prične nastajati kondenzat za zunanjih površinah in tesnilih na vratih hladilnika, kar je običajen pojav. Kondenzat enostavno obrišite s suho krpo.
Neobičajni zvoki	Brenčanje: med svojim delovanjem lahko kompresor brenči. To brenčanje je posebno glasno ob zagonu in izklopu. To je običajen pojav. Škripanje: hladilno sredstvo lahko pri pretakanju skozi napravo povzroči škripanje, kar je običajen poja

Tabela 1 Klimatski razredi

Razred	Simbol	Razpon sobne temperature °C
Subnormalni	SN	+10 do +32
Normalni	N	+16 do +32
Subtropski	ST	+16 do +38
Tropski	T	+16 do +43

SIGURNOSNA UPOZORENJA

Pažnja:



Pažnja: rizik od vatre/zapaljivih materijala

BEZBEDNOSNA UPOZORENJA:

- Ovaj uređaj je namenjen za upotrebu u domaćinstvu, a pogodan je i za korišćenje u kuhinjskim prostorijama za osoblje u prodavnicama, kancelarijama i drugim radnim okruženjima; firmama, za goste u hotelima, motelima i drugim stambenim sredinama; ugostiteljstvu i sličnim maloprodajnim objektima. (Evropska direktiva opciono)
- Za EN standard: Ovaj uređaj mogu koristiti deca starija od 8 godina i osobe sa smanjenim fizičkim ili mentalnim sposobnostima ili nedostatkom iskustva i znanja ukoliko su pod nadzorom ili ukoliko su im date instrukcije za korišćenje uređaja na bezbedan način i pošto se veruje da razumeju sve potencijalne opasnosti. Deca se ne smeju igrati sa uređajem. Deca ne smeju da čiste i održavaju uređaj bez nadzora. (Evropska direktiva opciono)
- Za IEC standard: Ovaj uređaj ne bi trebalo da koriste osobe (uključujući i decu) sa smanjenim fizičkim ili mentalnim sposobnostima, ili osobe sa nedostatkom iskustva i znanja, osim ako nisu pod nadzorom ili ako im je osoba odgovorna za njihovu bezbednost dala uputstva o upotrebi uređaja.)
- Deca treba da budu pod nadzorom, kako se ne bi igrala uređajem.
- Ako je kabl za napajanje oštećen, mora biti zamenjen od strane proizvođača, njegovog servisera ili druge kvalifikovane osobe, kako bi se izbegla opasnost.
- Ne skladištite u uređaj eksplozivne materije kao što su aerosolne kante sa zapaljivim gorivom.
- Uređaj mora biti isključen nakon upotrebe i pre nošenja na servis.
- **PAŽNJA:** Rizik od vatre/zapaljivih materijala.
- **PAŽNJA:** Držite otkrivene otvore za ventilaciju, a ukoliko uređaj koristite u ugradnoj kuhinji uklonite sve što može predstavljati smetnju.
- **PAŽNJA:** Ne koristite mehaničke uređaje ili druga sredstva za odmrzavanje osim onih koja su preporučena od strane proizvođača.
- **PAŽNJA:** Pazite da ne oštetite rashladno kolo.
- **PAŽNJA:** Ne koristite električne uređaje unutar odjeljaka za hranu, osim ukoliko su preporučeni od strane proizvođača.
- **PAŽNJA:** Odložite frižider na osnovu lokalnih propisa, jer koristi zapaljivi gas.
- Ne koristiti produžne kablove ili neuzeumljene adaptere (sa dva kraka).
- **OPASNOSTI:** Opasnost od zarobljavanja dece. Pre nego što bacite stari frižider ili zamrzivač:
 - Skinite vrata.
 - Ostavite police tako da deca ne mogu lako da se popnu unutra.
- Frižider se mora odvojiti od izvora napajanja pre pokušaja instalacije dodatne opreme.
- Rashladno sredstvo i ciklopentan penasti materijal koji se koristi za frižider su zapaljivi.
- Stoga, kada se frižider rastavlja, mora se držati podalje od bilo kojeg izvora požara i mora ga ponovo sastaviti kompanija koja poseduje odgovarajuće kvalifikacije. Frižider se ne sme odlagati spaljivanjem, kako bi se sprečilo oštećenje životne sredine ili bilo koja druga šteta.

Značenja simbola upozorenja o bezbednosti



Ovo je simbol zabrane. Svako nepoštovanje uputstava označenih ovim simbolom može dovesti do oštećenja proizvoda ili do ugrožavanja lične bezbednosti korisnika.



Ovo je simbol upozorenja. Potrebno je da se strogo pridržavate uputstava označenih ovim simbolom; u protivnom, može doći do oštećenja proizvoda ili povreda.



Ovo je simbol upozorenja. Uputstva označena ovim simbolom zahtevaju posebnu pažnju. Nedovoljna opreznost može dovesti do lakših ili manjih ozleđa ili oštećenja proizvoda.

Upozorenja u vezi sa električkom

- Ne vucite kabl za napajanje kada izvlačite utikač iz frižidera. Molimo čvrsto uhvatite utikač i izvucite ga iz utičnice.
- Da biste osigurali bezbednu upotrebu, ne oštećujte kabl za napajanje i ne koristite kabl za napajanje kada je oštećen ili pohaban.
- Koristite posebnu utičnicu za napajanje. Utičnica za napajanje se ne sme deliti s drugim električnim uređajima. Električni utikač treba da bude čvrsto u kontaktu sa utičnicom, ili u protivnom može doći do požara.
- Proverite da li je elektroda za uzemljenje strujne utičnice opremljena pouzdanim uzemljenjem.
- Zatvorite ventil gasa koji curi, a zatim otvorite vrata i prozore u slučaju curenja gasa i drugih zapaljivih gasova. Ne isključujte frižider i druge električne uređaje, s obzirom da iskra može izazvati požar.
- Nemojte koristiti druge električne uređaje na ovom uređaju, osim ako su to uređaji koje preporučuje proizvođač.

Upozorenja u vezi sa upotrebom

- Nemojte samovoljno rastavljati ili popravljati frižider, pazite da ne oštetite rashladni krug; održavanje uređaja mora obaviti ovlašćeno lice.
- Oštećeni kabl za napajanje mora zameniti proizvođač, odeljenje za održavanje ili ovlašćeno lice, kako bi se izbegla opasnost.
- Praznine između vrata frižidera i između vrata i kućišta frižidera su male, treba napomenuti da ne stavljate ruku u ove prostore, kako ne biste prekleštili prst. Budite pažljivi kada zatvarate vrata frižidera kako biste izbegli padove predmeta.
- Nemojte da uzimate hranu ili kontejnere mokrim rukama iz komore za zamrzavanje kada frižider radi, a naročito metalne kontejnere, kako biste izbegli pojavu promrzlina.
- Nemojte dozvoliti da dete uđe u frižider ili da se popne na njega; u suprotnom može doći do gušenja ili povreda deteta.
- Ne stavljajte teške predmete na vrh frižidera, s obzirom na to da mogu pasti kada se zatvaraju ili otvaraju vrata, a moguće su i slučajne povrede.
- Izvucite utikač u slučaju nestanka struje ili čišćenja. Ne priključujte frižider na električno napajanje u roku od pet minuta kako biste sprečili oštećenja kompresora usled uzastopnih pokretanja rada.

Upozorenja u vezi sa sadržajem u uređaju

- Nemojte stavljati zapaljive, eksplozivne, isparljive i visoko korozivne predmete u frižider kako biste sprečili oštećenje proizvoda ili požar.
- Ne stavljajte zapaljive predmete blizu frižidera, da ne biste izazvali požar.
- Frižider je namenjen za upotrebu u domaćinstvu, kao što je čuvanje hrane; ne sme se koristiti u druge svrhe, kao što je skladištenje krvi, lekova ili bioloških proizvoda, itd.
- Ne skladištite pivo, piće ili drugu tečnost koja se nalazi u flašama ili zatvorenim posudama u komori za zamrzavanje u frižideru; u suprotnom, flaše ili zatvoreni kontejneri mogu da puknu usled smrzavanja i izazovu oštećenja.

Upozorenja u vezi sa utroškom energije

1. Rashladni uređaji možda neće raditi konzistentno (mogućnost odleđivanja sadržaja ili temperatura postaje visoka u komori za zamrzavanje) kada je na duži vremenski period postavljen u okruženju sa rasponom temperature koja je ispod one za koju je rashladni uređaj predviđen.
2. Činjenica da se gazirana pića ne smeju skladištiti u odeljcima ili ormarićima za zamrzavanje hrane, niti u odeljcima ili ormarićima s niskim temperaturama, te da se neki proizvodi, kao što su ledeni sladoledi, ne smeju konzumirati previše hladna;
3. Potreba da se ne prekorači vreme skladištenja koje preporučuju proizvođači hrane za bilo koju vrstu hrane, a posebno za komercijalno brzo zamrznute namirnice u zamrzivaču i odeljcima ili ormarima za čuvanje zamrznute hrane;
4. Mere predostrožnosti neophodne za sprečavanje nepotrebnog porasta temperature zamrznute hrane prilikom odmrzavanja rashladnog uređaja, kao što je zamrzavanje zamrznute hrane u nekoliko slojeva novina.
5. Činjenica da porast temperature zamrznute hrane tokom ručnog odmrzavanja, održavanja ili čišćenja može skratiti vek trajanja.

6. Neophodno je da se poklopci za vrata sa bravama i ključevima čuvaju van domašaja dece, a ne u blizini rashladnog uređaja, kako bi se sprečilo da deca budu zaključana unutra.

Upozorenja u vezi sa odlaganjem



Rashladno sredstvo i ciklopentan penasti materijal koji se koristi za frižider su zapaljivi. Stoga, kada se frižider rastavlja, mora se držati podalje od bilo kog izvora požara i mora ponovo sastaviti kompanija koja poseduje odgovarajuće kvalifikacije. Ne sme se odlagati spaljivanjem, kako bi se sprečilo oštećenje životne sredine ili druga šteta.



Kada se frižider rastavlja, rastavite vrata i uklonite zaptivku vrata i police; stavite vrata i police na odgovarajuće mesto, kako biste sprečili da se deca povrede.



Pravilno odlaganje ovog proizvoda:

Ova oznaka ukazuje da ovaj proizvod ne treba odlagati zajedno sa ostalim kućnim otpadom širom EU. Da bi se sprečila moguća šteta za životnu sredinu ili ljudsko zdravlje usled nekontrolisanog odlaganja otpada, reciklirajte ga odgovorno, kako biste promovisali održivu ponovnu upotrebu materijalnih resursa. Da biste vratili svoj korišćeni uređaj, koristite sisteme za vraćanje i naplatu ili kontaktirajte prodajno mesto gde ste kupili proizvod. Oni mogu da uzmu ovaj proizvod i da ga bezbedno recikliraju.

PRAVILNA UPOTREBA FRIŽIDERA

Pozicioniranje

- Pre upotrebe uklonite sve materijale za pakovanje, uključujući donje jastuke, jastučice od pene i trake u frižideru; skinite zaštitni film sa vrata i kućišta frižidera.
- Držite ga podalje od toplote i izbegavajte direktnu sunčevu svetlost. Ne postavljajte frižider na vlažno mesto, kako biste sprečili rđanje ili smanjili izolacioni efekat.
- Nemojte prskati ili prati frižider; Ne stavljajte frižider na vlažno mesto koje se lako može poprskati vodom, da ne bi došlo do poremećaja električnih izolacionih svojstava frižidera.
- Frižider je postavljen u dobro provetrenom zatvorenom prostoru; tlo mora biti ravno i čvrsto (okrenite ga ulevo ili udesno da biste podesili točak za nivelisanje, ukoliko uređaj ne stoji stabilno).
- Gornji prostor frižidera mora biti veći od 30 cm, a frižider treba postaviti uza zid sa slobodnim rastojanjem većim od 10cm da bi se olakšalo rasipanje toplote.

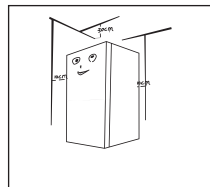

Mere opreza pre instalacije:

Informacije u Uputstvu za upotrebu predstavljaju samo referencu. Fizički proizvod se može razlikovati. Pre ugradnje i podešavanja pribora mora se osigurati da frižider bude isključen iz napajanja.

Moraju se preduzeti mere predostrožnosti kako bi se sprečilo da ručka izazove bilo kakvu telesnu povredu.

Nivelisanje

Šematski prikaz nožica za nivelisanje

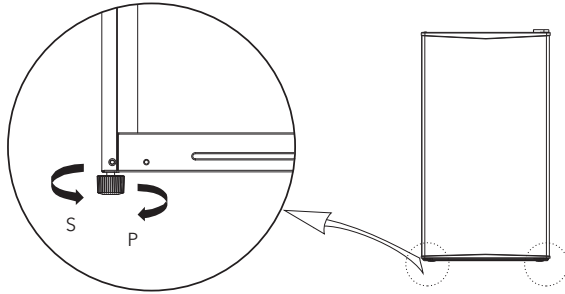





Slika iznad je prikazana isključivo u ilustrativne svrhe. Realna konfiguracija zavisice od samog uređaja ili izjave distributera.

Procedure podešavanja:

- Okrenite nožice u smeru kazaljke na satu da biste podigli frižider;
- Okrenite nožice suprotno od kazaljke na satu da biste spustili frižider;
- Podesite desnu i levu nožicu u skladu sa gorenavedenim uputstvom do horizontalnog nivoa.

Promena pozicije vrata sa desne na levu stranu i obrnuto

Spisak alata koji treba da obezbedi korisnik			
	Krstasti odvijač		Spatula tanki, ravni odvijač
	Nasadni ključ od 5/16"		Krep traka

- Isključite frižider i uklonite sve predmete sa policama na vratima.
- Zatvorite i zalepите vrata samolepljivom trakom.

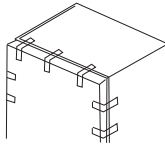

- Demontirajte gornji poklopac šarke, šrafove i gornju šarku, i uklonite plastične poklopce otvora šrafova sa druge strane.

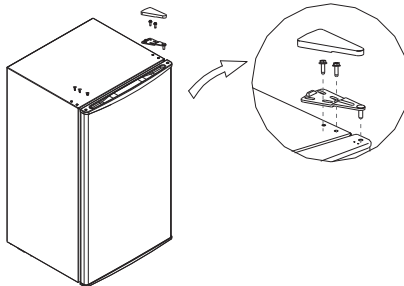

4. Demontirajte vrata i sklop donje šarke i podesivu nožicu, zatim montirajte donji sklop šarke i podesivu nožicu na drugoj strani.

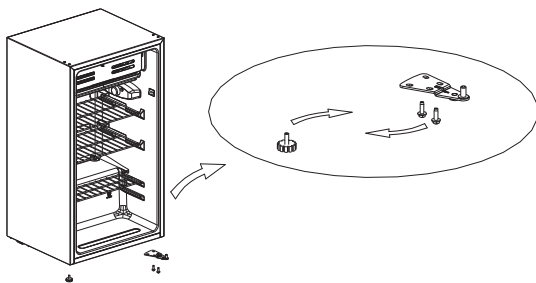

5. Postavite vrata na donju šarku i montirajte gornju šarku, poklopac gornje šarke i plastične poklopce šrafova.

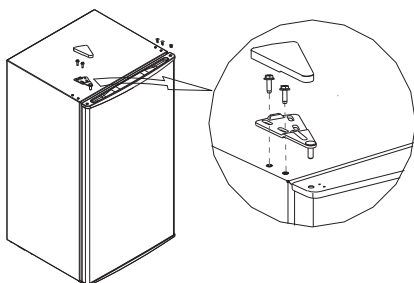

Slika iznad je prikazana isključivo u ilustrativne svrhe. Realna konfiguracija zavisice od samog uređaja ili izjave distributera.

Zamena sijalica

- Isključite napajanje pre zamene sijalice.
- Držite i uklonite poklopac sijalice.
- Uklonite staru sijalicu odvijajući je suprotno od kazaljke na satu. Zamenite je novom sijalicom (maks. 15V) tako što ćete je zavnuti u smeru kazaljke na satu i proverite da li je čvrsto pričvršćena u držač sijalice. Ponovo sastavite poklopac svetla i ponovo priključite frižider na izvor napajanja.

Početak upotrebe

- Pre prvog pokretanja, sačekajte još pola sata pre nego što frižider priključite na izvor napajanja.
- Pre skladištenja sveže ili smrznute hrane frižider mora da radi 2-3 sata, ili preko 4 sata u leto, kada je temperatura okoline visoka.

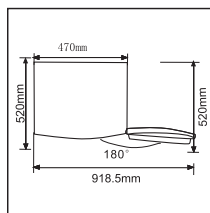

- Ostavite dovoljno prostora za odgovarajuće otvaranje vrata i fioka, ili onoliko prostora koliko je naveo distributer.

Saveti za uštedu energije

- Uređaj treba da se nalazi u najhladnijem delu prostorije, dalje od uređaja koji proizvode toplotu ili od grejnih kanala, kao i od direktne sunčeve svetlosti.
- Pre stavljanja u uređaj, vruću hranu treba ohladiti do sobne temperature. Preopterećenje uređaja dovodi do dužeg rada kompresora. Hrana koja se sporo zamrzava može izgubiti kvalitet ili se može pokvariti.
- Obavezno dobro umotajte hranu i obrišite kontejnere pre nego što ih stavite u uređaj. To će smanjiti nagomilavanje leda unutar uređaja.
- Kutiju za skladištenje ne treba oblagati aluminijskom folijom, voštanim papirom ili papirnim ubrusom. Obloge ometaju cirkulaciju hladnog vazduha, što čini aparat manje efikasnim.
- Organizujte i obeležite hranu kako biste manje otvarali vrata i brže nalazili željenu hranu. Uzmite sve što vam je potrebno odjednom i zatvorite vrata što je pre moguće.

STRUKTURA I FUNKCIJE

Ključne komponente

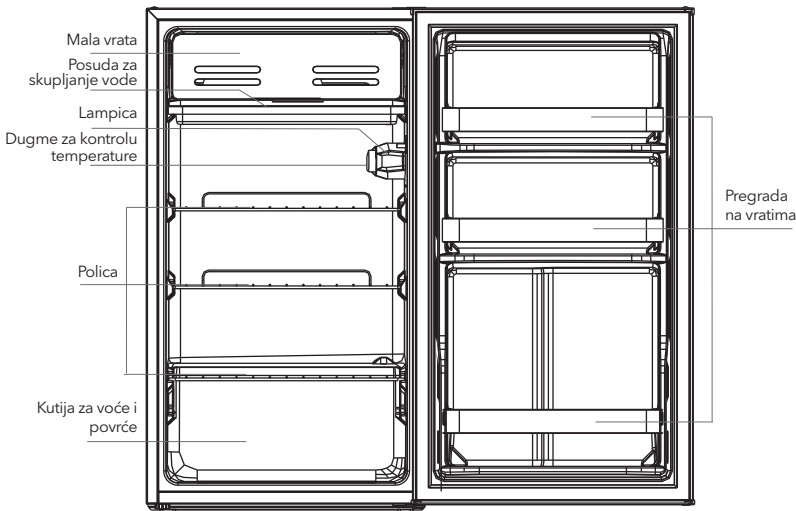

Slika iznad je prikazana isključivo u ilustrativne svrhe. Realna konfiguracija zavisiće od samog uređaja ili izjave distributera.

Rashladna komora

- Rashladna komora je pogodna za čuvanje raznih vrsta voća, povrća, pića i drugih namirnica koje se konzumiraju u kratkom roku.
- Kuvana hrana se ne sme stavljati u rashladnu komoru dok se ne ohladi do sobne temperature. Pre stavljanja u frižider preporučuje se da se hrana dobro zatvori.
- Police se mogu podesiti gore-dole radi pravilnog skladištenja i lakše upotrebe frižidera.
- **Napomena:** Skladištenje previše hrane tokom rada nakon početnog priključivanja na struju može negativno uticati na efekat zamrzavanja hladnjaka. Skladištena hrana ne sme da blokira izlaz za vazduh; ili će u suprotnom uticati na efekat zamrzavanja.

Funkcije

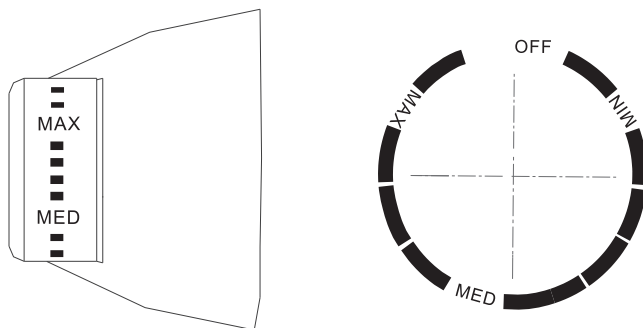

Slika iznad je prikazana isključivo u ilustrativne svrhe. Realna konfiguracija zavisice od samog uređaja ili izjave distributera.

- Okrenite dugme za kontrolu temperature na MAX, unutrašnja temperatura frižidera se smanjuje.
- Okrenite dugme za kontrolu temperature na MIN, unutrašnja temperatura frižidera raste.
- Slovo na dugmetu predstavlja samo nivo, ali ne znači specifičnu temperaturu, "OFF" znači da će uređaj prestati sa radom.

NOTE: Najbolje je da podestite dugme za kontrolu temperature između MIN i MAX.

ODRŽAVANJE I ZAŠTITA FRIŽIDERA

Čišćenje

- Prašina iza frižidera i na tlu se mora blagovremeno očistiti kako bi se poboljšali efekat hlađenja i ušteda energije. Unutrašnjost frižidera treba redovno čistiti kako bi se izbeglo stvaranje mirisa. Za čišćenje se preporučuju meki peškiri ili sunder umočeni u vodu i ne-korozivni neutralni deterdženti. Frižider se mora čistiti čistom vodom i suvom krpom. Otvorite vrata za prirodno sušenje pre nego što uključite napajanje.
- Nemojte koristiti tvrde četke, čelične kuglice, žičane četke, abrazive, kao što su paste za zube, organski rastvarači (kao što su alkohol, aceton, ulje banana, itd.), ključalu vodu, kisela ili alkalna sredstva, jer mogu da oštete površinu frižidera i njegovu unutrašnjost.
- Ne ispirajte vodom, jer to može nepovoljno uticati na električnu izolaciju.



Molimo vas da isključite frižider kada ga odmrzavate i čistite.

Odmrzavanje

- Isključite frižider.
- Izvadite hranu iz frižidera i stavite je na odgovarajući način kako bi se sprečilo topljenje hrane.
- Očistite odvodnu cev (koristite mekane materijale kako bi se sprečilo oštećenje obloge). Pripremite posude za vodu koja se odmrzava. (obratite pažnju na posudu za vodu u komori kompresora, kako biste izbegli njeno prelivanje na tlo).
- Možete koristiti prirodnu temperaturu za prirodno odmrzavanje, možete koristiti i lopaticu za led da biste uklonili led (koristite plastičnu ili drvenu lopaticu za led, kako biste izbegli oštećenje obloge ili cevi).

- Takođe, možete koristiti odgovarajuću količinu tople vode, da biste ubrzali odmrzavanje, i suvi peškir da biste osušili vodu nakon odmrzavanja.
- Nakon odmrzavanja, vratite namirnice unutra i uključite frižider.

Uređaj ne radi

- **Prekid napajanja:** U slučaju nestanka struje, čak i u letnjem periodu, namirnice unutar uređaja mogu se čuvati nekoliko sati; za vreme nestanka struje vreme otvaranja vrata se mora smanjiti, a sveža hrana se ne sme staviti u uređaj.
- U slučaju kada se uređaj ne upotrebljava duže vreme: Uređaj se mora isključiti iz struje i očistiti; zatim ostavite vrata otvorena da bi se sprečilo stvaranje mirisa.
- **Pomeranje:** Pre nego što pomerite frižider izvadite sve predmete iz njega, pričvrstite staklene pregrade, policu za povrće, fioke komore za zamrzavanje i sl. Pomoću trake zategnite nožice za nivelisanje; zatvorite vrata i zalepite ih trakom. U toku kretanja, uređaj se ne sme postavljati naopako, horizontalno ili vibrirati; nagib tokom kretanja ne sme biti veći od 45°.



Uređaj će raditi neprekidno kada se pokrene. U suštini, rad uređaja se ne sme prekidati; ili u suprotnom, može se skratiti njegov životni vek.

REŠAVANJE PROBLEMA

Možete sami pokušati da rešite sledeće jednostavne probleme. Ako ih ne možete rešiti, obratite se odeljenju za prodaju.

Prestanak rada	<p>Proverite da li je uređaj priključen na struju ili da li je kontakt između utikača i utičnice dobar</p> <p>Proverite da li je napon prenizak</p> <p>Proverite da li je došlo do nestanka struje ili do iskakanja određenih osigurača</p>
Mirisi	<p>Hranu koja odaje jače mirise treba dobro uviti</p> <p>Proverite da li se neka hrana pokvarila</p> <p>Očistite unutrašnjost frižidera</p>
Dugotrajn rad kompresora	<p>Normalno je da frižider duže radi tokom leta, kada je spoljašnja temperatura povišena</p> <p>Ne preporučuje se da odjednom stavite preveliku količinu hrane u uređaj</p> <p>Pre stavljanja u uređaj, sačekajte da se hrana najpre ohladi</p> <p>Vrata se preterano često otvaraju</p>
Lampica se ne uključuje	<p>Proverite da li je frižider priključen na struju i da li je sijalica oštećena</p> <p>Postarajte se da lampicu zameni stručno lice</p>
Vrata frižidera se ne zatvaraju dobro	<p>Ambalaža sa hranom blokira vrata uređaja</p> <p>Prevelika količina hrane je stavljena u uređaj</p> <p>Frižider je nakrenut</p>
Glasna buka	<p>Proverite da li je podloga horizontalna i da li je frižider stabilno postavljen</p> <p>Proverite da li su prateći elementi postavljeni na odgovarajuća mesta</p>
Zaptivka za vrata ne prijanja dovoljno čvrsto	<p>Uklonite strane materije sa zaptivke za vrata</p> <p>Zagrejte zaptivku vrata, a zatim je ohladite kako biste je osvežili (da biste je zagrejali, produvajte je fenom za kosu ili upotrebite vrelu krpu).</p>

Posuda za vodu preliva	U komori ima previše hrane ili hrana koja se čuva sadrži previše vode, što za rezultat ima intenzivno otapanje Vrata nisu dobro zatvorena, što za rezultat ima formiranje leda usled upliva vazduha i povećano stvaranje vode usled otapanja
Pregrejan ugradni deo	Toplota ugrađenog kondenzatora se rasipa kroz ugradni deo, što je normalna pojava Kada se ugradni deo pregreje usled povišene sobne temperature, čuvanja prevelike količine hrane ili prestanka rada kompresora, obezbedite neprekidnu ventilaciju, kojom ćete omogućiti rasipanje toplote

Tabela 1 Klimatske klase

Klasa	Simbol	Raspon sobne temperature °C
Prošireno umerena	SN	+10 do +32
Umerena	N	+ 16 do +32
Suptropska	ST	+16 do + 38
Tropska	T	+ 16 do + 43

TESLA

tesla.info

