

TESLA

# SIDE-BY-SIDE REFRIGERATOR FREEZER

RB5201FMXE

User Manual

ENG AL HR MK RO SLO SRB



Product images are for illustrative purposes only and may differ from the actual product.



# SAFETY WARNINGS

## WARNING:



**Warning:** risk of fire / flammable materials

## RECOMMENDATIONS:

- This appliance is intended to be used in household and similar applications such as staff kitchen areas in shops, offices and other working environments; farm houses and by clients in hotels, motels and other residential type environments; bed and breakfast type environments; catering and similar non-retail applications.
  - If the supply cord is damaged, it must be replaced by the manufacturer, its service agent or similarly qualified persons in order to avoid a hazard.
  - Do not store explosive substances such as aerosol cans with a flammable propellant in this appliance.
  - The appliance has to be unplugged after use and before carrying out user maintenance on the appliance.
  - WARNING:** Keep ventilation openings, in the appliance enclosure or in the built-in structure, clear of obstruction.
  - WARNING:** Do not use mechanical devices or other means to accelerate the defrosting process, other than those recommended by the manufacturer.
  - WARNING:** Do not damage the refrigerant circuit.
  - WARNING:** Do not use electrical appliances inside the food storage compartments of the appliance, unless they are of the type recommended by the manufacturer.
  - WARNING:** Please abandon the appliance according to local regulators for its use flammable blowing gas and refrigerant.
  - WARNING:** When positioning the appliance, ensure the supply cord is not trapped or damaged.
  - WARNING:** Do not locate multiple portable socket-outlets or portable power supplies at the rear of the appliance.
  - Do not use extension cords or ungrounded (two prong) adapters.
  - DANGER:** Risk of child entrapment. Before you throw away the appliance:
    - Take off the doors.
    - Leave the shelves in place so that children may not easily climb inside.
  - The appliance must be disconnected from the source of electrical supply before attempting the installation of accessory.
  - Refrigerant and cyclopentane foaming material used for the refrigerator are flammable. Therefore, when the refrigerator is scrapped, it shall be kept away from any fire source and be recovered by a special recovering company with corresponding qualification other than be disposed by combustion, so as to prevent damage to the environment or any other harm.
  - For EN standard: This appliance can be used by children aged from 8 years and above and persons with reduced physical sensory or mental capabilities or lack of experience and knowledge if they have been given supervision or instruction concerning use of the appliance in a safe way and understand the hazards involved. Children shall not play with the appliance. Cleaning and user maintenance shall not be made by children without supervision. Children aged from 3 to 8 years are allowed to load and unload refrigerating appliances.
  - For IEC standard: This appliance is not intended for use by persons (including children) with reduced physical, sensory or mental capabilities, or lack of experience and knowledge, unless they have been given supervision or instruction concerning use of the appliance by a person responsible for their safety.)
  - Children should be supervised to ensure that they do not play with the appliance.
  - The instructions shall include the substance of the following: To avoid contamination of food, please respect the following instructions:
    - Opening the door for long periods can cause a significant increase of the temperature in the compartments of the appliance.
    - Clean regularly surfaces that can come in contact with food and accessible drainage systems.
    - Clean water tanks if they have not been used for 48 h; flush the water system connected to a water supply if water has not been drawn for 5 days. (note 1)
    - Store raw meat and fish in suitable containers in the refrigerator, so that it is not in contact with or drip onto other food.
    - Two-star [x x] frozen-food compartments are suitable for storing pre-frozen food, storing or making ice-cream and making ice cubes. (note 2)
    - One [x], two [x x] and three-star [x x x] compartments are not suitable for the freezing of fresh food. (note 3)
    - If the refrigerating appliance is left empty for long periods, switch off, defrost, clean, dry, and leave the door open to prevent mould developing within the appliance.
- Note 1,2,3: Please confirm whether it is applicable according to your product compartment type.

## Meaning of safety warning symbols



This is a prohibition symbol. Any incompilance with instructions marked with this symbol may result in damage to the product or endanger the personal safety of the user.



This is a warning symbol. It is required to operate in strict observance of instructions marked with this symbol; or otherwise damage to the product or personal injury may be caused.



This is a cautioning symbol. Instructions marked with this symbol require special caution. Insufficient caution may result in slight or moderate injury, or damage to the product.

This manual contains lots of important safety information which shall be observed by the users.

## Electricity related warnings

- Do not pull the power cord when pulling the power plug of the refrigerator. Please firmly grasp the plug and pull out it from the socket directly.
- To ensure safe use, do not damage the power cord or use the power cord when it is damaged or worn.
- Please use a dedicated power socket and the power socket shall not be shared with other electrical appliances.  
The power plug should be firmly contacted with the socket or else fires might be caused.
- Please ensure that the grounding electrode of the power socket is equipped with a reliable grounding line.
- Please turn off the valve of the leaking gas and then open the doors and windows in case of leakage of gas and other flammable gases. Do not unplug the refrigerator and other electrical appliances considering that spark may cause a fire.
- Do not use electrical appliances on the top of the appliance, unless they are of the type recommended by the manufacturer.

## Warnings for using

- Do not arbitrarily disassemble or reconstruct the refrigerator, nor damage the refrigerant circuit; maintenance of the appliance must be conducted by a specialist.
- Damaged power cord must be replaced by the manufacturer, its maintenance department or related professionals in order to avoid danger.
- The gaps between refrigerator doors and between doors and refrigerator body are small, be noted not to put your hand in these areas to prevent from squeezing the finger. Please be gentle when open the refrigerator door to avoid falling articles.
- Do not pick foods or containers with wet hands in the freezing chamber when the refrigerator is running, especially metal containers in order to avoid frostbite.
- Do not allow any child to get into or climb the refrigerator; otherwise suffocation or falling injury of the child may be caused.
- Do not place heavy objects on the top of the refrigerator considering that objectives may fall when close or open the door, and accidental injuries might be caused.
- Please pull out the plug in case of power failure or cleaning. Do not connect the freezer to power supply within five minutes to prevent damages to the compressor due to successive starts.

## Warnings for placement

- Do not put flammable, explosive, volatile and highly corrosive items in the refrigerator to prevent damages to the product or fire accidents.
- Do not place flammable items near the refrigerator to avoid fires.
- The refrigerator is intended for household use, such as storage of foods; it shall not be used for other purposes, such as storage of blood, drugs or biological products, etc.
- Do not store beer, beverage or other fluid contained in bottles or enclosed containers in the freezing chamber of the refrigerator; otherwise the bottles or enclosed containers may crack due to freezing to cause damages.

## Warnings for energy

1. Refrigerating appliances might not operate consistently (possibility of defrosting of contents or temperature becoming too warm in the frozen food compartment) when sited for an extended period of time below the cold end of the range of temperatures for which the refrigerating appliance is designed.
2. The fact that effervescent drinks should not be stored in food freezer compartments or cabinets or in low-temperature compartments or cabinets, and that some products such as water ices should not be consumed too cold;
3. The need to not exceed the storage time(s) recommended by the food manufacturers for any kind of food and particularly for commercially quick-frozen food in food-freezer and frozen-food storage compartments or cabinets;
4. The precautions necessary to prevent an undue rise in the temperature of the frozen food while defrosting the refrigerating appliance, such as wrapping the frozen food in several layers of newspaper.
5. The fact that a rise in temperature of the frozen food during manual defrosting, maintenance or cleaning could shorten the storage life.
6. The necessity that, for doors or lids fitted with locks and keys, the keys be kept out of the reach of children and not in the vicinity of the refrigerating appliance, in order to prevent children from being locked inside

## Warnings for disposal



Refrigerant and cyclopentane foaming material used for the refrigerator are flammable. Therefore, when the refrigerator is scraped, it shall be kept away from any fire source and \ be recovered by a special recovering company with corresponding qualification other than be disposed by combustion, so as to prevent damage to the environment or any other harm.



When the refrigerator is scraped, disassemble the doors, and remove gasket of door and shelves; put the doors and shelves in a proper place, so as to prevent trapping of any child.



Correct Disposal of this product:

This marking indicates that this product should not be disposed with other household wastes throughout the EU. To prevent possible harm to the environment or human health from uncontrolled waste disposal, recycle it responsibly to promote the sustainable reuse of material resources. To return your used device, please use the return and collection systems or contact the retailer where the product was purchased. They can take this product for environmental safe recycling.

# PROPER USE OF REFRIGERATORS

## Placement

- Before use, remove all packing materials, including bottom cushions, foam pads and tapes inside of the refrigerator; tear off the protective film on the doors and the refrigerator body.
- Keep away from heat and avoid direct sunlight. Do not place the freezer in moist or watery places to prevent rust or reduction of insulating effect.
- Do not spray or wash the refrigerator; do not put the refrigerator in moist places easy to be splashed with water so as not to affect the electrical insulation properties of the refrigerator.
- The refrigerator is placed in a well-ventilated indoor place; the ground shall be flat, and sturdy (rotate left or right to adjust the wheel for leveling if unstable).
- The top space of the refrigerator shall be greater than 30cm, and The refrigerator should be placed against a wall with a free distance more than 10cm to facilitate heat dissipation.

## Levelling feet

### 1. Precautions before operation:

Before operation of accessories, it shall be ensured that the refrigerator is disconnected from power.

Before adjusting the leveling feet, precautions shall be taken to prevent any personal injury.

### 2. Schematic diagram of the leveling feet

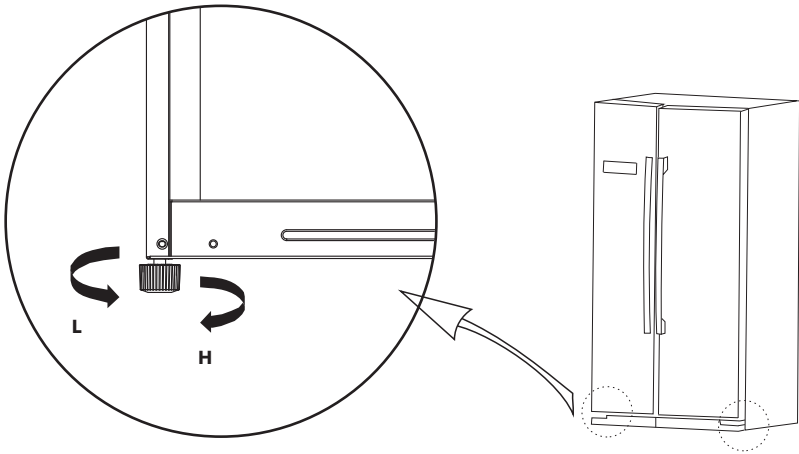

The picture above is only for reference. The actual configuration will depend on the physical product or statement by the distributor.

### 3. Adjusting procedures:

- Turn the feet clockwise to raise the refrigerator;
- Turn the feet counterclockwise to lower the refrigerator;
- Adjust the right and left feet based on the procedures above to a horizontal level.

# Levelling door

## 1. Precautions before operation:

Before operation of accessories, it shall be ensured that the refrigerator is disconnected from power.  
Before adjusting the door, precautions shall be taken to prevent any personal injury.

## 2. Schematic diagram of levelling the door body

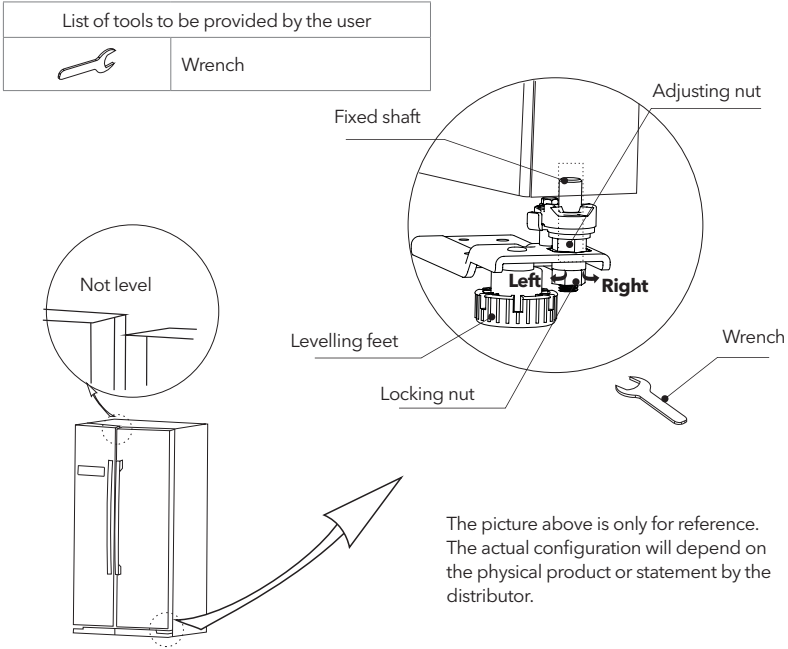

### When the fridge door is low:

Open the door, use a wrench to loosen the locking nut and to rotate the adjusting nut anti-clockwise to raise the height of the door. Once the doors are aligned, then tighten the locking nut by rotating it anti-clockwise.

### When the fridge door is high:

Open the door, use a wrench to rotate the adjusting nut clockwise to lower the height of the door. Once the doors are aligned, then tighten the locking nut by rotating it anti-clockwise.

## Changing the Light

Any replacement or maintenance of the LED lamps is intended to be made by the manufacturer, its service agent or similar qualified person.

### Starting to use

- Before initial start, keep the refrigerator still for half an hour before connecting it to power supply.
- Before putting any fresh or frozen foods, the refrigerator shall have run for 2-3 hours, or for above 4 hours in summer when the ambient temperature is high.
- Spare enough space for convenient opening of the doors and drawers.
- The picture above is only for reference. The actual configuration will depend on the physical product or statement by the distributor

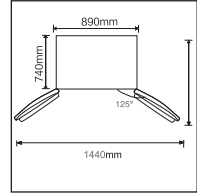

### Energy saving tips

- The appliance should be located in the coolest area of the room, away from heat producing appliances or heating ducts, and out of the direct sunlight.
- Let hot foods cool to room temperature before placing in the appliance. Overloading the appliance forces the compressor to run longer. Foods that freeze too slowly may lose quality, or spoil.
- Be sure to wrap foods properly, and wipe containers dry before placing them in the appliance. This cuts down on frost build-up inside the appliance.
- Appliance storage bin should not be lined with aluminum foil, wax paper, or paper toweling. Liners interfere with cold air circulation, making the appliance less efficient.
- Organize and label food to reduce door openings and extended searches. Remove as many items as needed at one time, and close the door as soon as possible.



# STRUCTURE AND FUNCTIONS

## Key components

( Freezing chamber )

( Refrigerating chamber )

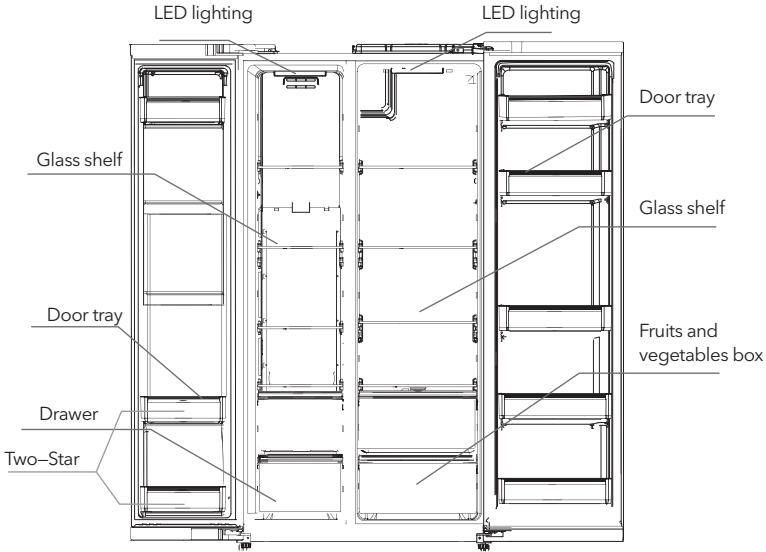

The picture above is only for reference. The actual configuration will depend on the physical product or statement by the distributor.

### Refrigerating chamber

- The Refrigerating Chamber is suitable for storage of a variety of fruits, vegetables, beverages and other food consumed in the short term.
- Cooking foods shall not be put in the refrigerating chamber until cooled to room temperature.
- Foods are recommended to be sealed up before putting into the refrigerator.
- The glass shelves can be adjusted up or down for a proper storage space and easy use.

### Freezing chamber

- The low temperature freezing chamber may keep food fresh for a long time and it is mainly used to store frozen foods and making ice.
- The freezing chamber is suitable for storage of meat, fish, rice balls and other foods not to be consumed in short term.
- Chunks of meat are preferably to be divided into small pieces for easy access. Please be noted food shall be consumed within the shelf time.

### Two-Star freezing area

- Two-Star freezing area is located under the freezer door two bottle frame (16L or so), temperature  $\leq -12^{\circ}\text{C}$ , suitable for storing ice cream and so on, external hard inside soft, taste times good.

Note: Storage of too much food during operation after the initial connection to power may adversely affect the freezing effect of the refrigerator. Foods stored shall not block the air outlet; or otherwise the freezing effect will also be adversely affected.

## Functions

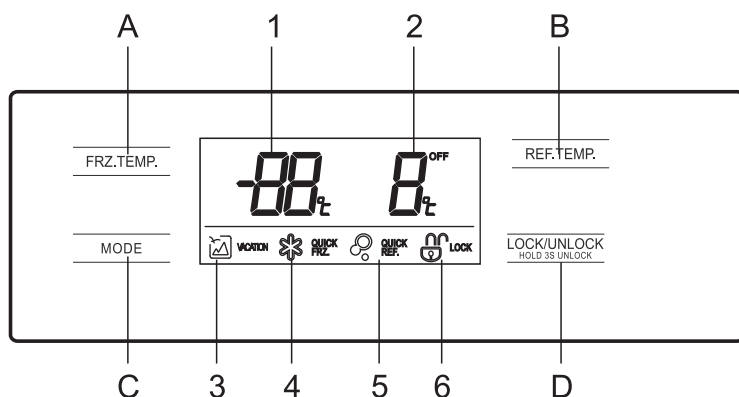

The picture above is only for reference. The actual configuration will depend on the physical product or statement by the distributor.

### 1.Display

- |   |                       |
|---|-----------------------|
| 1.Freezer compartment temperature       | 4.Quick Freezing icon |
| 2.Refrigerating compartment temperature | 5.Quick Cooling icon  |
| 3.Vacation icon                         | 6.Lock/unlock icon    |

### 2.Button

- A. Freezer compartment temperature adjustment
- B. Refrigerating compartment temperature adjustment
- C. Mode function/setting
- D. Lock/unlock controls

### 3.Operation

1. Lock /unlock

In the unlocked state, long press the button for 3 seconds, enter the lock state;  
In the locked state, long press the button for 3 seconds, enter the unlocked state. All the following functions must be operated in the unlocking status.

2. Vacation mode

Click the button to enter the vacation mode. Icon lights up, the vacation mode will start after locking the control panel.

Under vacation mode, the refrigerating compartment is turned off and temperature area display -the freezer compartment temperature set at -18°C.

3. Quick Cooling mode

Click the button to enter the quick cooling mode. Icon lights up, the quick refrigerating mode will start after locking the control panel.

4. Quick Freezing mode



Click the button to enter the quick freezing mode. Icon lights up, the quick freezing mode will start after locking the control panel.

5. Temperature setting of refrigerating chamber

Click temperature adjusting button of the refrigerating chamber , refrigerating compartment temperature will blink. Then click the button again to set the temperature, and will hear one beep. Setting scope is between 2°C and 8°C. Every time you click the button, the temperature will be

changed 1°C. After adjusting, the digital tube will keep blinking for 5 seconds. New temperature setting will take effect after locking the control panel.

#### 6. Temperature setting of freezing chamber

Click temperature adjusting button of the freezing chamber  , freezer compartment temperature will blink . Then click the button  again to set the temperature, and you will hear one beep. Setting scope is between -16°C and -24°C. Every time you click the button, the temperature will be changed 1°C. After adjusting, the digital tube will keep blinking for 5 seconds. New temperature setting will take effect after locking the control panel.

#### 7. Storage upon power failure

In case of power failure, the instant working state will be locked and maintained after re-electrification.

#### 8. Opening warning and alarm control

When open the refrigerator doors, the opening music will play. If the door is not closed in two minutes, the buzzer will sound once every minute until the door is closed. Press anyone button to stop the buzzer alarm.

#### 9. Error code

The following warnings appearing on the display indicate corresponding faults of the refrigerator. Though the refrigerator may still have cold storage function with the following faults, the user shall contact a maintenance specialist for maintenance, so as to ensure optimized operation of the appliance.

Error Code	Fault Description
<b>E1</b>	Temperature sensor failure of refrigerating chamber
<b>E2</b>	Temperature sensor failure of freezing chamber
<b>E5</b>	Freezing defrost sensor detection circuit error
<b>E6</b>	Communication error
<b>E7</b>	Ambient temperature sensor error

## Water Dispenser (Optional)

### Warning

- Only purified and cold boiled water have access to this water dispenser, and the two kinds must free from any impurity. Coke, apple juice and other soft drinks that contain Carbon dioxide are forbidden.
- It is not allowed to fill water when the water boxes is removed from the machine door.
- Never fill more water than the maximum figure that indicated on the water box.
- Check out whether the water box is on its foundation bed when you are not able to get water normally as usual.
- When you are trying to move the water box, be sure that there is no water in it.
- You are not allowed to remove any element of the water valve.
- When use the machine for the first time or it has been out of application for a long time, remove and clean it up before you put it into application.
- If water in this machine has been out of use for a long period, you had better to drain them out of the dispenser and add pure water, and then it can be used as usual.
- It is suggested that the product should be cleaned up every three to six months.
- When you are cleaning this product, if cleaning solution is used, you had better put the water box to its original position, and fill the water box, then you shall drain 5 to 6 cups of water, in case that there is any rudimental dirt of water dispenser instruction after you used cleaning solution.
- When you are opening or closing the door of the water dispenser, try to avoid overexerting in case that water in the box move and overflows.
- Do not touch the bottle frame above when adding water.

## Instruction of water dispenser

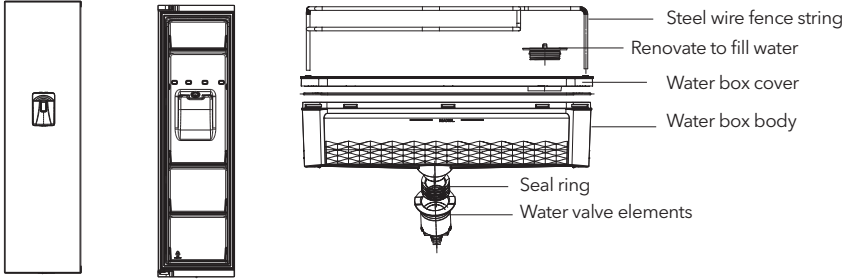

### Filling of drinking water:

Open the water box, put the watering cover and then you can add water:

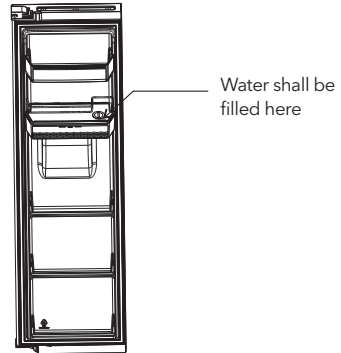

### How to Get the Drinking Water

1. Push the water shank inward by the cup
2. When you put the hand shank inward, there will be some water outflows, when the hand shank is in its original position, no water outflows.

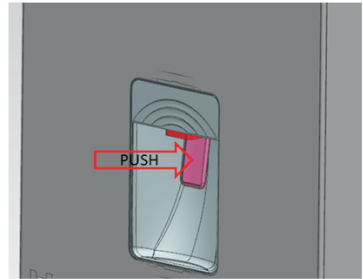

### How to Remove and Clean up the Water Dispenser

#### Step 1: remove

1. Take out the elements of the water box  
Stick to both sides of the water box elements with both of your hands, and draw out the elements of the water box outwards through 45 above. You can translate the water box (to the side of the user) and get the elements when the elements are out of water valve elements (when you move the box, be sure that there is no water in it.)

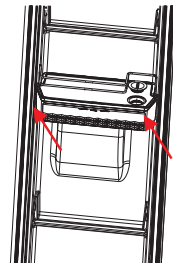

2. Take down the seal ring of the water box elements

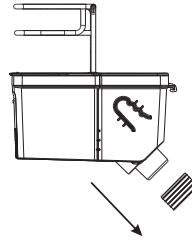

3. Step to remove the elements of water valve Use the screwdriver and make the edge directs to the water valve elements and then insert it in the free place that highlights outskirts, rotates the screwdriver clockwise or anticlockwise, with the screwdriver moving, when it tops the penstock, extracts the water valve elements by hands at the direction of above 45°(You can not remove the elements of water valve)

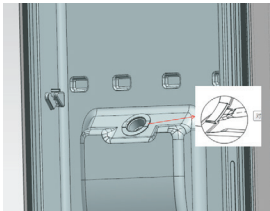

### Step 2: Clean up

1. Remove the water box itself, and the water box cover, the seal ring and the water valve elements
2. Clean up the elements of the water box with cold or warm water.
3. Wipe out the water with dry cloth

Notes:

If you clean the water dispenser by cleaning solution, you had better put the box to its originally position, and drain 5 to 6 cups of water out, then you can use it normally, in case that there is remaining dirt of application instruction.

### Step 3: Installation

1. Installation of water valve elements

Put the guide projecting platform directed to the guide groove, after that, push it downside with 45°slantly at full tilt, until you hear a crack

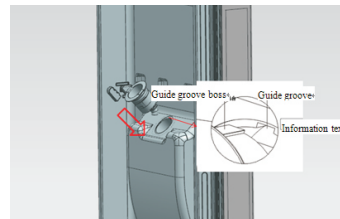

### 2. Installation of seal ring of the water box

Put the seal ring to the bottom of the water box, and be sure that the seal ring is in place. Avoid that wrinkle seal ring or in wrong place.

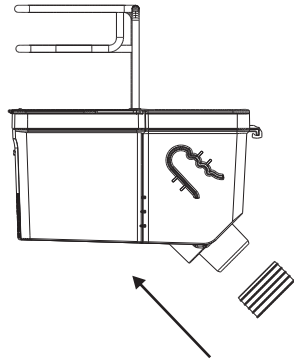

### 3. The Installation of water box elements

To keep the hanging slot of the water box elements direct to the hangers on the door liner. The seal ring at the bottom of the box shall directed to the entrance of the water valve elements, insert it to the corresponding position along with the 45°slantly

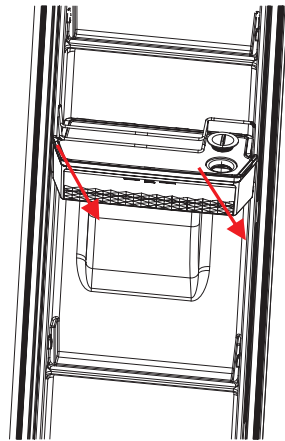

## MAINTENANCE AND CARE OF THE APPLIANCE

### Overall cleaning

- Dusts behind the refrigerator and on the ground shall be timely cleaned to improve the cooling effect and energy saving.
- Check the door gasket regularly to make sure there are no debris. Clean the door gasket with a soft cloth dampened with soapy water or diluted detergent.
- The interior of the refrigerator should be cleaned regularly to avoid odor.
- Please turn off the power before cleaning interior, remove all foods, drinks .shelves, drawers, etc.
- Use a soft cloth or sponge to clean the inside of the refrigerator, with two tablespoons of baking soda and a quart of warm water. Then rinse with water and wipe clean. After cleaning, open the door and let it dry naturally before turning on the power.
- For areas that are difficult to clean in the refrigerator (such as narrow sandwiches, gaps or corners), it is recommended to wipe them regularly with a soft rag, soft brush, etc. and when necessary, combined with some auxiliary tools (such as thin sticks) to ensure no contaminants or bacterials accumulation in these areas.

- Do not use soap, detergent, scrub powder, spray cleaner, etc., as these may cause odors in the interior of the refrigerator or contaminated food.
- Clean the bottle frame, shelves and drawers with a soft cloth dampened with soapy water or diluted detergent. Dry with a soft cloth or dry naturally.
- Wipe the outer surface of the refrigerator with a soft cloth dampened with soapy water, detergent, etc., and then wipe dry.
- Do not use hard brushes, clean steel balls, wire brushes, abrasives (such as toothpastes), organic solvents (such as alcohol, acetone, banana oil, etc.), boiling water, acid or alkaline items, which may damage the fridge surface and interior. Boiling water and organic solvents such as benzene may deform or damage plastic parts.
- Do not rinse directly with water or other liquids during cleaning to avoid short circuits or affect electrical insulation after immersion.



Please unplug the refrigerator for defrost and cleaning.

## Cleaning of door tray, Fruits and vegetables box and drawer

- According to the direction arrow in the figure below, use both hands to squeeze the tray, and push it upward, then you can take it out.
- After washing the tray having been taken out, you can adjust its installing height in accordance with your requirement.

Soft towels or sponge dipped in water and non-corrosive neutral detergents are suggested for cleaning. The freezer of shall be finally cleaned with clean water and dry cloth. Open the door for natural drying before the power is turned on.

Do not use hard brushes, clean steel balls, wire brushes, abrasives, such as toothpastes, organic solvents (such as alcohol, acetone, banana oil, etc.), boiling water, acid or alkaline items clean refrigerator considering that this may damage the fridge surface and interior.

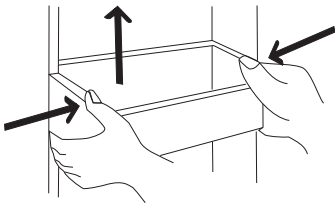

The picture above is only for reference.  
The actual configuration will depend on the physical product or statement by the distributor.

## Cleaning of Glass shelf

- As the innermost part of the refrigerator liner where contacting the shelves has a backstop, you shall raise the shelves upward, then you can be able to take it out.
- Adjust or clean the shelves according to your requirement.

Soft towels or sponge dipped in water and non-corrosive neutral detergents are suggested for cleaning. The freezer of shall be finally cleaned with clean water and dry cloth. Open the door for natural drying before the power is turned on.

Do not use hard brushes, clean steel balls, wire brushes, abrasives, such as toothpastes, organic solvents (such as alcohol, acetone, banana oil, etc.), boiling water, acid or alkaline items clean refrigerator considering that this may damage the fridge surface and interior.

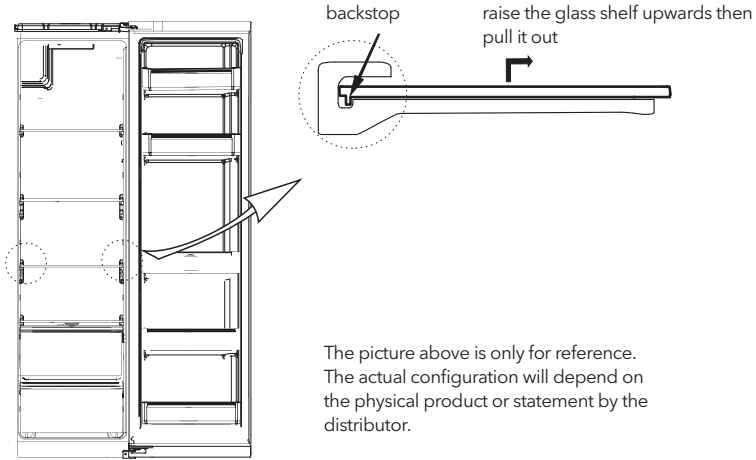

The picture above is only for reference.  
The actual configuration will depend on  
the physical product or statement by the  
distributor.

## Defrosting

- The refrigerator is made based on the air-cooling principle and thus has automatic defrosting function. Frost formed due to change of season or temperature may also be manually removed by disconnection of the appliance from power supply or by wiping with a dry towel.

## Out of operation

- Power failure: In case of power failure, even if it is in summer, foods inside the appliance can be kept for several hours; during the power failure, the times of door opening shall be reduced, and no more fresh food shall be put into the appliance.
- Long-time nonuse: The appliance shall be unplugged and then cleaned; then the doors are left open to prevent odor.
- Moving: Before the refrigerator is moved, take all objects inside out, fix the glass partitions, vegetable holder, freezing chamber drawers and etc. with tape, and tighten the leveling feet; close the doors and fix them with tape. During moving, the appliance shall not be laid upside down or horizontally, or be vibrated; the inclination during movement shall be no more than 45°.



The appliance shall run continuously once it is started. Generally, the operation of the appliance shall not be interrupted; otherwise the service life may be impaired.



# TROUBLESHOOTING

You may try to solve the following simple problems by yourself.  
If them cannot be solved, please contact the after-sales department.

Failed operation	<p>Check whether the appliance is connected to power or whether the plug is in well contact</p> <p>Check whether the voltage is too low</p> <p>Check whether there is a power failure or partial circuits have tripped</p>
Odor	<p>Odorous foods shall be tightly wrapped</p> <p>Check whether there is any rotten food</p> <p>Clean the inside of the refrigerator</p>
Long-time operation of the compressor	<p>Long operation of the refrigerator is normal in summer when the ambient temperature is high</p> <p>It is not suggestible having too much food in the appliance at the same time</p> <p>Food shall get cool before being put into the appliance</p> <p>The doors are opened too frequently</p>
Light fails to get lit	<p>Check whether the refrigerator is connected to power supply and whether the illuminating light is damaged</p> <p>Have the light replaced by a specialist</p>
Doors cannot be properly closed	<p>The door is stuck by food packages</p> <p>The refrigerator is tilted</p>
Loud noise	<p>Check whether the floor is level and whether the refrigerator is placed stably</p> <p>Check whether accessories are placed at proper locations</p>
Door seal fails to be tight	<p>Remove foreign matters on the door seal</p> <p>Heat the door seal and then cool it for restoration (or blow it with an electrical drier or use a hot towel for heating)</p>
Water pan overflows	<p>There is too much food in the chamber or food stored contains too much water, resulting in heavy defrosting</p> <p>The doors are not closed properly, resulting in frosting due to entry of air and increased water due to defrosting</p>
Hot housing	<p>Heat dissipation of the built-in condenser via the housing, which is normal.</p> <p>When housing becomes hot due to high ambient temperature and storage of too much food, it is recommended to provide sound ventilation to facilitate heat dissipation.</p>
Surface condensation	<p>Condensation on the exterior surface and door seals of the refrigerator is normal when the ambient humidity is too high. Just wipe the condensate with a clean towel.</p>
Abnormal noise	<p>Buzz: The compressor may produce buzzes during operation, and the buzzes are loud particularly upon start or stop. This is normal.</p> <p>Creak: Refrigerant flowing inside of the appliance may produce creak, which is normal.</p>

# PARALAJMËRIME TË SIGURISË

## PARALAJMËRIM:



**Paralajmërim:** rreziku nga zjarr / i ndezshëm Materiale

## REKOMANDIME:

- Këtë pajisja është menduar po gjithçka përdor në anvisëri dhe të ngjashme aplikacionet si çfarë gjithçka kuzhinat për Stafin në dyqane , zyra dhe të tjera duke punuar mjedise ; fermë shtëpitë dhe nga klientët në hotele , motele dhe të tjera mjedise nga banimi lloji; mjedise nga Lloji qëndrimi i natës dhe mëngjesi; katering dhe të ngjashme e pashtishme aplikacionet.
- Nëse marrja kabloja është e dëmtuar, ai duhet po të jetë zëvendësohet nga prodhuesi, i tij ushtaraku ose i ngjashëm i kualifikuar persona për po gjithçka shmangni rrezik.
- Nr mbaj eksplozive substancave si çfarë gjithçka aerosolet kanaçe me të ndezshme karburant në këtë pajisje.
- Pajisja duhet po gjithçka fik nga elektricitet pas përdorimi dhe më parë po gjithçka kryejnë miqësore për përdoruesit mirëmbajtjen në pajisja.
- **PARALAJMËRIM:** Mbajeni ato hapjet për ventilim, në strehimin në pajisja ose në e integruara strukturë, pa pengesat.
- **PARALAJMËRIM:** Jo përdorni mekanike pajisje ose të tjerët do të thotë për po atë shpejtoj shkrija proces, përveç ato rekomandohet nga prodhuesi.
- **PARALAJMËRIM:** Nr atë dëmtimi qarku në lëngun për ftohje.
- **PARALAJMËRIM:** Jo përdorni elektrike aparate në e brendshme në ndarjet për magazinimit ushqimi në pajisjen, përveç nëse nr gjithçka nga Lloji rekomandohet nga prodhuesi.
- **PARALAJMËRIM:** Ve ju lutem largohen atë pajisja sipas ato lokale rregullatorët sepse përdor u ndeza gazit për fryrje dhe mjete për ftohje.
- **PARALAJMËRIM:** Kur atë ju vendosni pajisje, kontrolllo bëj kabllon për furnizimi me energji elektrike nuk është mbërthyer ose i dëmtuar.
- **PARALAJMËRIM:** Jo lokalizoj më shumë portative shtojcat ose portative furnizimet me energji elektrike në shpina pjesë nga pajisja.
- Nr përdorni vazhdojnë kabllot ose e pabazuar adaptorë ( dy këmbët ).
- **RREZIK:** Rreziku nga kapjen në fëmijë. Përpara po atë flak tutje pajisja:
  - Largohu ato dyert.
  - Lëreni ato raftet në vend për po nr ata munden fëmijet lehtë po gjithçka ata ngjiten brenda.
- Pajisja duhet po gjithçka fik nga burimi në elektrike energji përpara po gjithçka provoni po ngritur shtesë pajisje.
- Frigoriferi aseteve dhe materialeve për shumë nga ciklopentani çfarë gjithçka ata përdorin për frigoriferi gjithçka i ndezshëm. Prandaj, kur

frigoriferi gjithçka ai po copëtohet duhet po gjithçka mban larg nga OBSH qoftë burimi në zjarr dhe po të jetë rinovuar nga e veçantë kompania për rinovimin me të përshtatshme kualifikimi , përveç po gjithçka heq me djegie, për po parandalojnë dëmtimi në kafsha mjedisi ose çfarë lloj qoftë një tjetër keqardhje.

- Për standardin EN : Ky pajisje mund po atë ata përdorin fëmijët në moshë nga 8 vjeç kështu që lart dhe fytyrat me reduktuar fizikisht shqisore ose mendore aftësitë ose mangësi në përvojë dhe njohuri nëse une jam gjithçka dhënë mbikëqyrjen ose udhëzimet për përdorimi në pajisja në i sigurt mënyrë dhe të kuptoj ato ato të mbuluara rreziqet . Fëmijet nr qeshni po ju jeni duke luajtur me pajisja . Pastrimi dhe mirëmbajtja në përdoruesi nr qeshni po atë kryejnë fëmijët pa mbikëqyrje . Aktiv fëmijet në moshë nga 3 deri në 8 vjet ato lejohen \_ po ngarkojnë dhe shpallin aparate për ftohje.
- Për standardi IEC: Kjo pajisje nuk është menduar për përdorni nga personat ( përfshirë fëmijët ) me reduktuar fizike, shqisore ose mendore aftësitë ose mangësi në përvojën dhe njohurinë, përveç nëse nr une jam gjithçka dhënë mbikëqyrjen ose udhëzimet në marrëdhënie me përdorimi në pajisja nga përgjegjës person për e tyre siguria.)
- Fëmijet duhet po gjithçka mbikëqyr për po gjithçka siguroj se nr ju jeni duke luajtur me pajisja.
  - Udhëzimet duhet po saj përmbajnë substancën nga e mëposhtme: Për po shmangni ndotje në ushqimi, ve ju lutem respekt ato tjetër udhëzime:
    - Hapja në dera gjatë koha mund po shkaktoar në mënyrë të konsiderueshme rrit në temperatura në ndarjet në pajisja.
    - Rregullisht pastroj ato sipërfaqet çfarë ata munden po ejani në prekje me ushqim dhe në dispozicion sistemeve për kullimi.
    - Pastroni ato tanket për ujë nëse nr gjithçka përdorni 48 orë; shpëlarje atë hidraulikun sistemi lidhur në hidraulik nëse nr gjithçka tërheq ujë për 5 ditë. ( shënimi 1 )
    - Të papërpunuara mish dhe peshk mbaj ato në të përshtatshme kontejnerët në frigorifer, për po nr erdh në prekje ose po pikon në një tjetër ushqim. )
    - Ndarjet për i ngrirë ushqimi me dy yjet ( ✕ ✕ ) gjithçka i përshtatshëm për magazinimit në më parë i ngrirë ushqim , ruajtje ose duke bërë akullore dhe duke bërë kube akull. ( shënimi 2 )
    - Ndarjet me një ( ✕ ), dy ( ✕ ✕ ) edhe tre yjet ( ✕ ✕ ✕ ) nr gjithçka i përshtatshëm për ngrirje në të freskëta ushqim. ( shënimi 3 )
    - Nëse pajisja për ftohje gjithçka gjethet bosh gjatë koha, fik , shkrij, pastro \_ thajeni \_ lëre asaj \_ saj dera hapur për po parandalojnë dukuri e mykut në pajisje.

Shënimi 1,2,3: Ve ju lutem konfirmoj eshte \_ të zbatueshme sipas Lloji në ndarjen në tuajat produkt.

## Kuptimi në sigurinë paralajmërim simbolet



Ky është një simbol për ndalim . Çdo mospërputhje me udhëzimet e shënuar me këtë simbol mund po rezultatet me dëmtimi në produktin ose po saj kërcënuar personale sigurinë në përdoruesi.



Ky është një paralajmërim simbol. Është e nevojshme që gjithçka punon me në mënyrë rigorozë respekt në udhëzimet e shënuar me këtë simbol; ose në një tjetër mënyrë mund po gjithçka shkaktuar dëmtimi në produktin ose personale lëndim.



Ky është një paralajmërim simbol . Udhëzimet e shënuar me këtë simbol duke kërkuar e veçantë kujdes E pamjaftueshme kujdes mund po sjellë te peshë e lehtë ose i moderuar një lëndim ose dëmtimi në produktin.

Këtë manual përmban shumë e rëndësishme sigurinë informacion çfarë duhet po ato ata respektojnë përdoruesit.

## Paralajmërimet lidhur me elektrike energji

- Nr zvarrit atë kabllon për furnizimi me energji elektrike kur atë zvarrit shtojca për furnizimi me energji elektrike në frigoriferi. Ve ju lutem në mënyrë të vendosur kapeni atë ato prize dhe nxirre jashtë atë drejtpërdrejt nga priza.
- Për po gjithçka ofrojnë i sigurt duke përdorur , nr atë dëmtimi kabllon për furnizimi me energji elektrike dhe jo përdorni atë kabllon për furnizimi me energji elektrike kur demtohet \_ ose i lodhur.
- Ve ju lutem përdorni e veçantë prizë dhe prizë nr qesh po gjithçka aksionet me të tjerët elektrike aparate.
- Spina për elektricitet duhet po të jetë në mënyrë të vendosur kontaktuar me priza ose në e kundërta mund po gjithçka shkaku zjarret.
- Ve ju lutem kontrolloje bëj elektroda për tokëzimi në priza është e pajisur me me siguri linjë për tokëzim.
- Ve ju lutem fik atë valvula në gazi çfarë skadon edhe më pas hapur ato dyer dhe dritare në rast në rrjedhje në gazi dhe të tjerët të ndezshme gazet. Nr fik atë frigoriferin dhe të tjerët elektrike aparate duke pasur konsideratë se shkëndijë mund po shkaktuar zjarr.
- Nr përdorni elektrike aparate në e sipërme pjesë nga pajisjen , përveç nëse nr gjithçka nga Lloji rekomandohet nga prodhuesi.

## Paralajmërimet për përdorni

- Mos në mënyrë arbitrarë po atë ju çmontoni ose rindërtojnë as frigoriferin \_ po atë ju dëmtoni qarku në lëngun për ftohje ; mirëmbajtjen në pajisja duhet po atë kryejnë specialist.
- Pala e dëmtuar kabllor për furnizimi me energji elektrike duhet po atë zëvendësojnë prodhuesi , i tij departamenti për mirëmbajtjen ose të afërmit profesionistët për po gjithçka shmangni rrezik.
- Boshllëqet ndërmjet dyert në frigoriferin dhe në mes dyert dhe trupin në frigoriferi gjithçka të vegjël , i keni ato konsideratë po nr saj ju vendosni dora në këto zonave për po parandalojnë duke shtrydhur në gishti . Ve ju lutem të jetë i butë kur saj ju hapni dera nga frigoriferi për po shmangni duke rënë në lëndët.
- Nr zgjidhni ushqimi ose enët me i lagur armëve në dhoma për ngrirje kur punon frigoriferin , veçanërisht metalike kontejnerët për po shmangni akulllore.
- Nr lejojnë as një fëmijë po hyr brenda ose po gjithçka ngjitet në frigoriferi; në e kundërta mund po gjithçka shkaktuar mbytje ose një lëndim nga duke rënë në fëmijë.
- Nr vënë vështirë lëndët në e sipërme pjesë nga frigoriferi duke pasur konsideratë se objektet mund po i rënë në mbyllje ose hapje në dera mund \_ po gjithçka shkaku e rastit lëndimet.
- Ve ju lutem tërheq atë shtojca në rast në ndërprerje në elektricitet ose pastrim. Nr lidh atë ngrirësin në furnizimi me energji elektrike në Afati i fundit nga pesë minuta për po parandalojnë dëmtimi në kompresori për arsye të të njëpasnjëshme startups.

## Paralajmërimet për duke ngritur

- Nr vënë i ndezshëm , shpërthyes , i paqëndrueshëm dhe i lartë gërryes lëndët në frigoriferi për po parandalojnë dëmtimi në produktin ose aksidentet nga zjarr.
- Nr vënë të ndezshme lëndët në afërsia në frigoriferi për po shmangni zjarret.
- Frigoriferi është i destinuar për përdorni në familja , si çfarë është ruajtja në ushqim ; nr qesh po gjithçka përdor për të tjerët golat , si çfarë gjithçka magazinimit në gjaku , droga ose biologjikisht produkteve etj \_
- Nr mbaj birrë , pije ose të tjerët lëngjeve të përmbajtura në shishe ose mbyllur enët në dhoma për ngrirje në frigoriferi; ndryshe shisheet ose ato të mbyllura kontejnerët mund po i plasaritur për arsye të ngrirje dhe po shkaku keqardhje.

## Paralajmërimet për energji

1. Pajisjet për ftohje mund po nr Ata punojnë vazhdimisht ( mundësi për shkrija në përmbajtjen ose temperatura po ngrihu shume nxehtë në ndarjen për i ngrirë ushqim ) kur gjithçka vendosur më gjatë përkohësisht periudhë nën atë të ftohtë fund në shtrirjen në temperaturat për e cila është projektuar pajisja për ftohje.
2. Fakti se ato të nxehta pijet nr duhet po gjithçka ata mbajnë në ndarjet ose kabinete për ngrirje ushqimi ose në ndarjet ose kabinete me të ulëta temperaturën dhe atë disa produkteve si çfarë gjithçka ato ujore ngricat nr duhet po gjithçka konsumojnë shume ftohtë;
3. Nevoja po nr gjithçka tejkalon koha ( et ) e magazinimit rekomandohet nga prodhuesit në ushqimi për ndonjë specie ushqimi, veçanërisht për komercialisht shpejt i ngrirë ushqimi në ndarjet ose kabinete për magazinimit ushqimi për ngrirje dhe ngrirje ushqim;
4. Masat e kujdes e nevojshme për po gjithçka parandalojnë të panevojshme rrit në temperatura në atë të ngrirë ushqimi në shkrija në pajisja për ftohje, si e cila është duke u mbështjellë në atë të ngrirë ushqimi në pak shtresat Gazete.
5. Fakti se rritja në temperatura në atë të ngrirë ushqimi për koha në me dorë shkrije, mirëmbajtje ose pastrimi mund po atë preje shkurt afatin në ruajtje.
6. Domosdoshmëria, për kthimi ose kapakët të pajisura me bravat dhe çelësat, çelësat po gjithçka ata mbajnë larg nga arrijnë në fëmijë , dhe jo në afërsia në pajisja për ftohje, me qëllimi po gjithçka parandalojnë femijet po gjithçka konkludoj brenda

## Paralajmërimet për duke hedhur



Frigoriferi aseteve dhe materialeve për shkumë nga ciklopentani çfarë gjithçka ata perdorin për frigoriferi gjithçka i ndezshëm. Prandaj , kur frigoriferi gjithçka torno, ai duhet po gjithçka mban larg nga OBSH qoftë burimi në zjarri dhe po të jetë nxorren jashtë nga e veçantë kompania për rikuperimi me të përshtatshme kualifikimi përveç po gjithçka heq me djegie, për po gjithçka parandalojnë dëmtimi në kafsha mjedisi ose çfarë lloj qoftë një tjetër keqardhje.



Kur frigoriferi është gërvishtur , çmontoni atë ato dyert dhe nxirni jashtë saj vulën nga dera dhe raftet ; vënë ato dyer dhe raftet në përkatësisht vend , për po parandalojnë kapjen në e cila qoftë fëmijë.



E sakte heqjen në këtë produkt:

Këtë shenjë tregon se këtë produkt nr duhet po gjithçka hedh me një tjetër humbje nga amvisëria në të gjithë BE-në. Për po parandalojnë e mundur keqardhje në kafsha mjedisi ose në shëndetin në Njerezit nga të pakontrolluara depozitimi në mbeturina, riciklohen atë përgjegjës për po promovojnë të qëndrueshme të përsëritura përdorni në ato materiale burimet . Për po atë dyert atë të përdorur pajisje , përdorim ato sistemet për kthimet dhe faturimi ose mermi në kontakt me shites ku që është blerë produktin . Ata ata munden po atë ata marrin këtë produkt për miqësore me mjedisin i sigurt riciklimi.

# PËRDORIMI I DREJTË I FRIGORIFERËVE

## Konfigurimi

- Përpara përdorni , hiqni ato të gjitha Materiale për paketimi , duke përfshirë ato ato më të ulëta jastëkë , jastëkë nga shkuma dhe shiritat në e brendshme në frigoriferi ; shkëput saj atë mbrojtëse fletë metalike në dyert dhe trupin në ftohësi.
- Mbani atë larg nga ngrohni dhe shmangni e drejtpërdrejtë me diell dritë . Nr vënë atë ngrirësin në i lagur ose i drejtuar vende për po parandaloni ndryshkun \_ ose reduktim në atë izolues efekt.
- Nr llak ose lani atë frigoriferi; nr atë vënë frigoriferi në i lagur vende çfarë lehtë mund po gjithçka spërkat me ujë për po nr ndikim në ato elektrike izolues Vetitë në frigoriferi.
- Frigoriferi gjithçka vë në mirë të ajrosura nga brenda vend \_ Vendi duhet po të jetë e sheshtë dhe e ngurtë ( rrotullohen në të majtë ose në të djathtë për po atë rregulloj rrota për nivelim nëse është e paqëndrueshme ).
- E sipërme hapësirë në frigoriferi duhet po të jetë më i madh prej 30 cm, dhe frigoriferi duhet po të jetë vendosur te një mur me lirisht distancë më shumë prej 10 cm për po gjithçka e bëjnë më të lehtë shpërndarjen në nxehtësi.

## Këmbët rrotulluese për të rregulluar lartësinë e frigoriferit

1. Masat e kujdes përpara operacioni: Përpara përdorni në aksesoret, duhet po gjithçka siguroj se frigoriferi është i fikur nga elektricitet. Përpara po ato rregulloj këmbët për nivelim, duhet po gjithçka marr persiper masat në kujdes për po gjithçka parandalojnë çfarë lloj qoftë personale lëndim.
2. Skematike diagramë në këmbët për nivelim

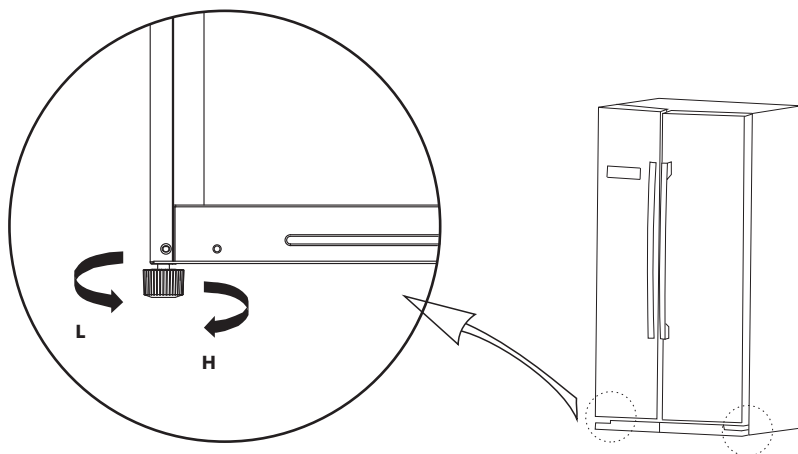

Piktura sipër është vetëm për referencë. E verteta konfigurimi do varet nga fizike produkt ose Deklarata në distributori.

### 3. Procedurat për personalizimi:

- a. Kthehuni ato këmbët në drejtimin në shigjetat në Ora për po atë ngre lart frigoriferi;
- b. Kthehuni ato këmbët e kundërta nga shigjetat në Ora për po atë vënë poshtë frigoriferi;
- c. Rregullo ato e djathta dhe e majta këmbët në bazë në të përmendura më sipër procedurat në horizontalisht nivel.

## Barazues dera

### 1. Masat e kujdes përpara operacioni:

Përpara përdorni në aksesoret , duhet po gjithçka siguroj se frigoriferi është i fikur nga elektricitet.

Përpara po saj rregulloj derën , duhet po gjithçka marr persiper masat në kujdes për po gjithçka parandalojnë çfarë lloj qoftë personale lëndim.

### 2. Skematike diagramë në nivelim në trupi në dera

Regjistrohuni i cili duhet të sigurojë përdoruesin	
	çelësi

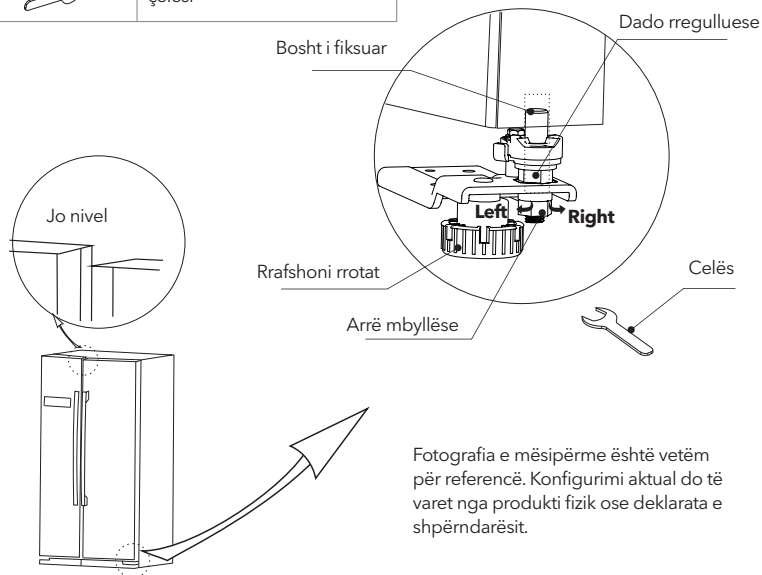

Fotografia e mësipërme është vetëm për referencë. Konfigurimi aktual do të varet nga produkti fizik ose deklarata e shpërndarësit.

### Kur dera në frigoriferi është i ulët:

Hapu saj dera, përdorimi Celës për zbehët në arrë për mbyllni dhe kthejeni saj arrë për rregullimi e kundërta nga shigjetat në Ora për po saj ngrë lart lartësinë në dera. Pas dyert do gjithçka rreshtuar, atëherë shtrenguar saj arrë për mbyllje tjerre saj e kundërta nga shigjetat në Ora.

### Kur dera në frigoriferi është i lartë:

Hapu saj dera, përdorimi Celës për po saj rrotullohen arrë për rregullimi në drejtimin në shigjetat në Ora për po saj reduktuar lartësinë në dera. Pas dyert do gjithçka u vendos atëherë shtrenguar saj arrë për mbyllje tjerre saj e kundërta nga shigjetat në Ora.

## Ndërrimi i dritave

Çdo zëvendësim ose mirëmbajtjen është menduar për llambat LED po saj bëj prodhuesi, i tij ushtaraku ose i ngjashëm i kualifikuar person.

### Përpara se të filloni ta përdorni

- Përpara ajo fillestare ndezje , mbaj atë frigoriferi gjysma orë përpara po atë në prizë në furnizimi me energji elektrike.
- Përpara po vënë të freskëta ose i ngrirë ushqimi , frigoriferi duhet po funksionon për 2-3 orë ose mbi 4 orë në verës kur temperatura në mjedisi është i lartë.
- Le menjane mjaft hapësirë për të rehatshme hapje në dyer dhe sirtarë.
- Piktura sipër është vetëm për referencë. E verteta konfigurimi do varet nga fizike produkt ose Deklarata në distributori

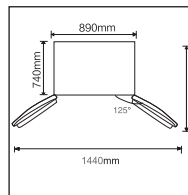

### Këshilla për kursimet në energji

- Pajisja duhet po gjithçka gjen në me i ftohti vend nga dhoma , më larg nga aparate çfarë prodhojnë ngrohjes ose ngrohje kanalet dhe më gjerë nga e drejtpërdrejtë me diell dritë.
- Lëre të shkojë saj atë të ngrohtë ushqimi po gjithçka qetësohuni në dhomë temperatura përpara po saj vënë në pajisja . Mbingarkesa në pajisja atë forcat kompresori po punon më gjatë. Ushqimi e cila shume ngadalë ngrin mund po atë humbur kualiteti ose po gjithçka i prishur.
- Sigurohuni gjithçka saktë po saj përfundoj ushqimin dhe fshij ato kontejnerët thatë përpara po ato vënë në pajisja. Kjo atë më të ulëta depozitimi akull në e brendshme në pajisja.
- Shporta për magazinimit në pajisja nr duhet po të jetë të veshura me alumini fletë metalike, dyll letër ose letër pëlhurë. Veshjet saj ndërhyjnë qarkullimin në atë të ftohtë ajri, çfarë atë bën pajisja më pak efikas.
- Organizoni dhe etiketoni saj Ushqimi për po ato reduktuar hapjet në dyert dhe zgjerimi kërko. Hiq kaq shume lëndët sa shumë Çfarë nevojitet \_ dhe mbyllet në të njëjtën kohë saj dera çfarë është e mundur më shpejt.

# STRUKTURA DHE FUNKSIONET

## Celës komponentët

( Dhoma për ngrirje )

( Dhoma për ftohje )

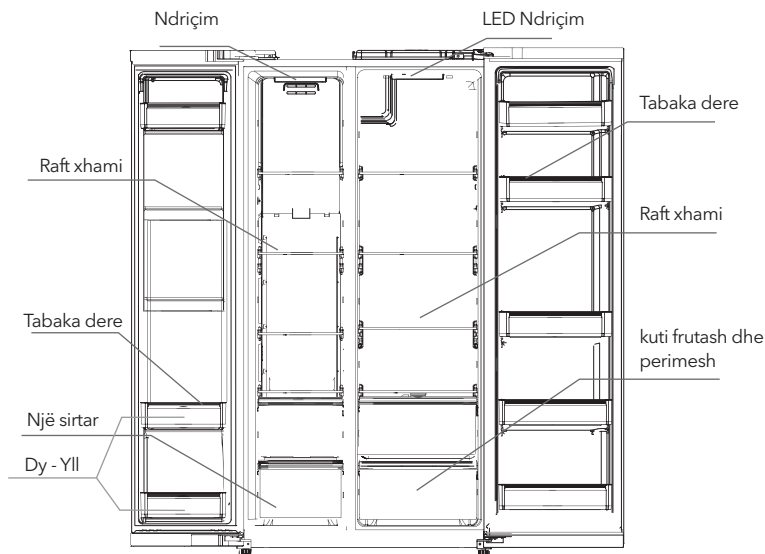

Piktura sipër është vetëm për referencë . E verteta konfigurimi do varet nga fizike produkt ose Deklarata në distributori.

### Dhoma për ftohje

- Dhoma për ftohje është e përshtatshme për magazinimit në të ndryshme fruta, perime, pije dhe të tjera ushqimi çfarë gjithçka konsumojnë në i shkurtër Afati i fundit.
- Ushqimi për gatim nr qesh po gjithçka vë në dhoma për ftohje derisa nr gjithçka qetësohuni në dhomë temperatura.
- Ushqimi gjithçka rekomandon po gjithçka mbyll gojë përpara po gjithçka vënë në frigorifer.
- Ato prej xhami raftet mund po gjithçka përshtaten lart ose poshtë për të përshtatshme hapësirë për ruajtje dhe e lehtë përdor.

### Dhoma për ngrirje

- Dhoma për ngrirje me të ulëta temperatura mund po saj mban Ushqimi të freskëta gjatë kohë dhe kryesisht gjithçka përdor për magazinimit i ngrirë ushqimin dhe bërjen akull.
- Dhoma për ngrirja është e përshtatshme për magazinimit në mish , peshk , oriz topa dhe të tjerë ushqimi çfarë nr duhet po gjithçka konsumojnë në i shkurtër Afati i fundit.
- copat Mish mundësisht po \_ gjithçka ndajnë në i vogël copa për lehtë akses . Ve ju lutem kanë konsideratë se Ushqimi duhet po gjithçka konsumojnë në afatin në kohëzgjatja.

### Zona për ngrirje me dy yjet

- Siperfaqja për ngrirje me dy yjet gjithçka gjen nën Korniza nga dy shishe nga dera në ngrirësi (16 litra ose më shumë ) , temperatura  $\leq -12^{\circ}\text{C}$  , të përshtatshme për magazinimit në akullore dhe kështu me radhë në , jashtëm e vështirë brenda e butë , shije herë mirë.

Shënim: Magazinimi e gjithashtu shumë ushqimi gjatë operacion pas të fillestare lidhje se pushtet mund në mënyrë të pafavorshme ndikojnë të ngrirje efekt e të frigorifer. Ushqimet të ruajtura do të jo bllokuj të ajri prizë; ose ndryshe të ngrirje efekt do gjithashtu të jetë në mënyrë të pafavorshme të prekura.



## Funksione

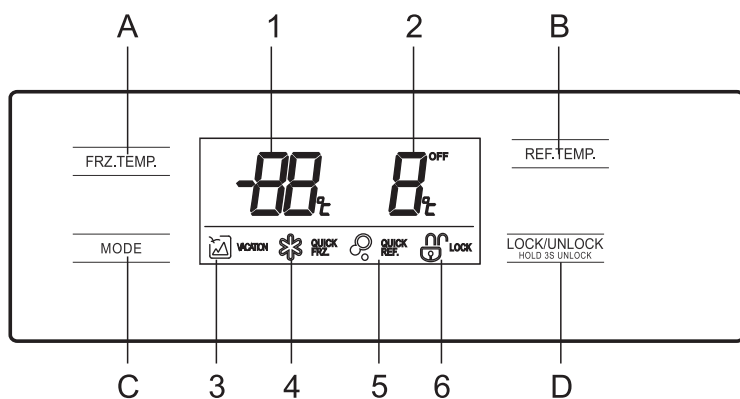

Piktura sipër është vetëm për referencë . E verteta konfigurimi do varet nga fizike produkt ose Deklarata në distributori.

### 1.Ekrani

1. Temperatura në ndarjen për ngrirje
2. Temperatura e hapësirës së ftohjes
3. Ikona e pushimit
4. Ikona e ngrirjes së shpejtë
5. Ikona e shpejtë e ftohtë
6. Ikona e kyçjes/zhblokimit

### 2.Një buton

- A. Rregullimi në temperatura në ndarjen për ngrirje
- B. Rregullimi në temperatura në hapsira për ftohje
- C. Funksioni / Konfigurimi në regjimit
- D. Kontrolltet për bllokuj / zhblokuj

### 3.Operacioni

1. konkludoni /hap   
Në të zhblokuar gjendje , e gjatë shtyp atë butonin për 3 sekonda , futni saj gjendja në mbyllje; Në i bllokuar e gjatë shtyp atë butonin për 3 sekonda , futni saj atë të hapur skusht . të gjitha tjetër funksione duhet po gjithçka shtrëngoni duart në Statusi në zhblokimin.

2. Mënyra në pushime   
Klikoni në butonin për po hyr brenda në regjimit në pushime. Ikona është aktivizon modalitetin \_ në pushime do filloni pas do gjithçka përfundoi kontrollin bord .  
Në modaliteti në pushim , ndarje për ftohja fiket dhe kaq \_ shfaq temperatura zona - temperatura në Departamenti për ngrirja është vendosur në -18°C.

3. Modaliteti për shpejt ftohje   
Klikoni në butonin për po hyr brenda në regjimit për shpejt ngrirje. Ikona është aktivizon modalitetin \_ për shpejt ngrirje do filloni pas bllokimin në kontrollin bord .

4. Modaliteti për shpejt ngrirje   
Klikoni në butonin për po hyr brenda në regjimit për shpejt ngrirje. Ikona është aktivizon modalitetin \_ për shpejt ngrirje do filloni pas bllokimin në kontrollin bord.

5. Konfigurimi në temperatura në dhoma për ftohje   
Klikoni në butonin , butonin për rregullimi në temperatura në dhoma për ftohje , temperatura në Departamenti për ftohje do pulson. Pastaj përsëri klikoni në butonin për po saj ngritur temperatura dhe vullneti dëgjo një të dëgjueshme sinjal . Gama në vendosja është midis 2°C dhe 8°C. Gjithmonë kur do klikoni në butonin , temperaturën do të jetë ndryshuar 1°C. Pas rregullimi, dixhitali tub

do vazhdojnë po pulson për 5 sekonda. I ri duke ngritur në temperatura do hyjnë në forcë pas bllokimit në kontrollin bord.

#### 6. Konfigurimi në temperatura në dhoma për ngrirje ~~FRZ~~

Klikoni në butonin për rregullimi në temperatura në dhoma për ngrirje , temperatura në Departamenti për ngrirje do pulson . Pastaj përsëri klikoni në butonin FRZ.TEMP. , f për po saj ngritur temperatura dhe vullneti dëgjo një të dëgjueshme sinjal . Gama në cilësimi është ndërmyjet -16°C dhe -24°C. Gjithmonë kur do klikoni në butonin FRZ.TEMP. temperaturën do gjithçka ndryshimet me 1°C. Pas rregullimi, dixhitali tub do vazhdojnë po pulson për 5 sekonda . I ri duke ngritur në temperatura do hyjnë në forcë pas bllokimit në kontrollin bord.

#### 7. Magazinimi në ndërprerje në elektricitet

Në rast në ndërprerje në atë elektrike energji , rrymë duke punuar gjendje do gjithçka konkludoj dhe do gjithçka mban elektrifikimi.

#### 8. Paralajmërim për hapja dhe kontrolli në alarmin

Kur do ato hapjet dyert në frigoriferin , do gjithçka dëgjon Muzika për hapje . Nëse dera nr gjithçka mbyll gojë për dy minuta , zilla do gjithçka shpall një herë në minutë derisa dera nr gjithçka mbyll . Shtypni e cila qoftë butonin për po atë ndaloni alarmin në folësi.

#### 9. Kodi për gabim

Në vijim paralajmërimet çfarë gjithçka shfaqen në ekрани tregojnë në të përshtatshmet defektet në frigoriferi . Edhe pse frigoriferi mund gjithçka ende po ka funksionin për magazinimit në ftohtë me tjetër defekte , përdoruesi duhet po kontakt me një specialist për mirëmbajtjen për mirëmbajtje , për po gjithçka ofrojnë optimizuar puna në pajisja .

Kodi për gabim	Përshkrim në defekt
<b>E1</b>	Defekt në temperatura sensor në dhoma për ftohje
<b>E2</b>	Defekt në temperatura sensor në dhoma për ngrirje
<b>E5</b>	Gabim në qarku për zbulim në sensorin për shkrija ngrirje
<b>E6</b>	Komunikimi gabim
<b>E7</b>	Gabim në sensorin për ambient temperatura

## Dozer për ujë ( opsionale )

### Paralajmërim

- Vetëm i pastruar dhe i ftohtë të ziera ujë ka akses te këtë dozer për uji dhe të dyja specie duhet po të jetë liruar nga çfarë lloj qoftë i poshtër . Coca-Cola kola, lëng nga mollë dhe të tjerët joalkoolike pijet OBSH përmbajnë karbonit dioksidit gjithçka e ndaluar.
- Nuk lejohet \_ karikimi ujë kur gjithçka nxjerrin jashtë kutitë për ujë nga dera në Makinera.
- kurrë nr rimbushje më shumë ujë nga maksimale numri e cila është e shënuar në kutia për ujë.
- Kontrolloje \_ bëj kutia për uji është ndezur saj tërësor shtrat kur nr ti mundesh po marr ujë normale si zakonisht \_
- Kur gjithçka ju provoni po saj lëvizin kutia për ujë, të jetë me siguri se në saj nuk ka asnjë ujë.
- Nr qeshni po hiqni as një element nga valvula për ujë.
- Kur saj ju përdorni Makinera për së pari mënyrë ose është jashtë nga aplikacion më gjatë kohë , hiqni pastroje \_ \_ saj përpara po saj vënë në përdorni.
- Nëse uji në këtë makinë nuk është në përdorni më gjatë kohë , është më mirë të saj kulloj nga bombol me vrimë nxjerrëse dhe po shtoni pastër ujë, dhe më pas mund po gjithçka përdor si zakonisht \_
- Gjithçka sugjeron produktin po gjithçka pastër në secili tre te gjashtë muaj.
- Kur atë ju pastroni këtë produkt , nëse gjithçka përdor zgjidhje për pastrimi, është më mirë saj vënë kutia për ujë në origjinalin pozicioni dhe po saj mbush kutia me ujë, dhe më pas kulloni 5 deri në 6 gota ujë, në rast po ka Udhëzimin për shpërndarësin për rudimentare i poshtër në ujë pas janë të përdorura zgjidhje për pastrim.
- Kur saj ju hapni ose ti mbyll dera në shpërndarësin për ujë , provo gjithçka po shmangni në mënyrë të tepruar stresi në rast uji në kutia po gjithçka lëviz dhe po gjithçka u derdh.
- Nr prekje saj Korniza nga shishen sipër kur ju shtoni ujë.

## Udhëzim për shpërndarësin për ujë

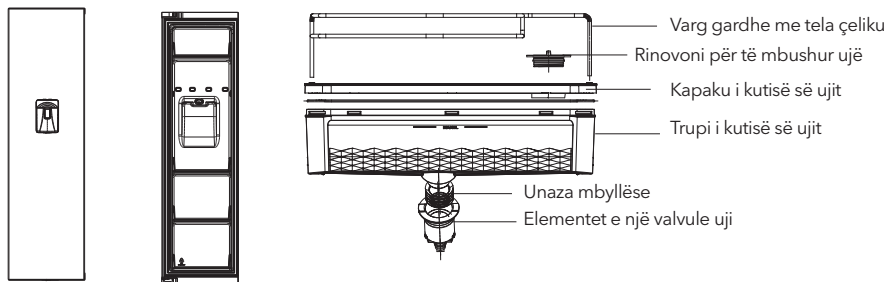

### Ngarkimi ujë për duke pirë :

Hapu saj kutia për ujë , vendos atë kapaku për lotim dhe më pas ti mundesh po shtoni ujë:

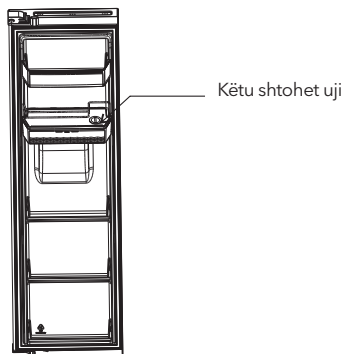

### Si po marr ujë për duke pirë

1. Shtyni atë atë të ujit rrjedhin nga brenda përveç kësaj Kupa
2. Kur kërcellin për dorë do atë vënë nga brenda , po ka një derdhje në ujë , kur manualin kërcelli është në origjinalin pozicion , asnjë po skadon ujë.

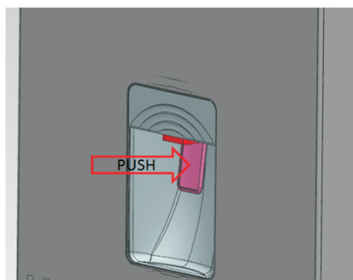

### Si po atë hiqni dhe pastroni shpërndarësin për ujë

#### Hapi 1 : Hiq

1. Nxirreni ato elementet nga kutia për ujë Prit gjithçka për të dyja anët në elementet në kutia për ujë me të dyja duart dhe tërhiqeni ato elementet në kutia për ujë jashtë përmes 45 më sipër. Ti mundesh po saj përkthejnë kutia për ujë ( i ndezur anën në përdoruesi ) dhe po ato marr elementet kur elementet gjithçka jashtë nga elementet në valvula për ujë ( kur saj ju lëvizni kuti , be me siguri se nuk ka asnjë ujë në ajo .)

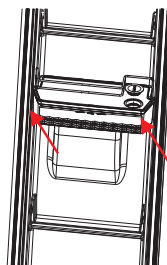

- Hiqni unazën mbyllëse në elementët e kutisë së ujit

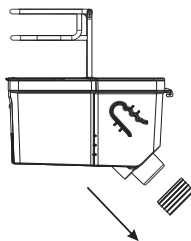

- Hapi për heqjen në elementet në valvula për ujë  
Përdorni atë kaçavidën dhe bëni atë buzë po gjithçka e drejtpërdrejtë kon elementet në valvula për ujë , dhe më pas fut atë në e lira vend çfarë saj vë në dukje periferia , rrotullohet kaçavidën në drejtimin në shigjetat në Ora ose e kundërta nga shigjetat në orën , me lëvizjes në kaçavidën , kur do gjithçka kapërcyer shkuma , ato nxjerr jashtë elementet në valvula për ujë me armëve në drejtimin mbi 45° ( Nr ti mundesh po ato hiqni elementet në valvula për ujë )

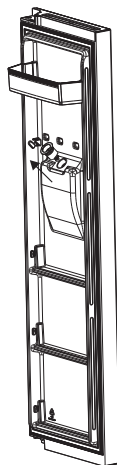
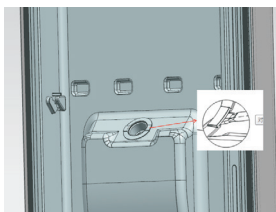

## Hapi 2: Pastroni

- Nxirreni saj veten e saj kuti për ujin dhe kapakun në kutia për uji , vula unaza dhe elementet në valvula për ujë
- Pastroni ato elementet në kutia për ujë me ftohtë ose nxehtë ujë .
- Fshije saj uji me thatë pëlhurë

Shënime:

Nëse atë ju pastroni shpërndarësin për ujë me zgjidhje për pastrimi , është më mirë saj vënë kutia në origjinalin pozicioni dhe po kullojeni 5 deri në 6 gota ujë , atëherë ti mundesh po atë ju përdorni normalisht , në rast po ka mbetur i poshtë nga udhëzimet për aplikacion .

## Hapi 3: Instalimi

- Konfigurimi në elementet në valvula për ujë  
Vendose saj platformën për duke projektuar në udhërrëfyti në shënjestër kon brazda për duke udhëhequr, atëherë shtyjtje saj poshtë me një pjerrësi 45° në plotësisht anim, ndërsa nr dëgjo plasaritje.

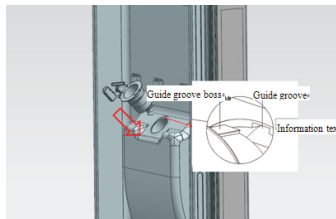

2. Instalimi në vulosjen një unazë në kutia për ujë  
Vendose atë vulosjen një unazë në fundi në kutia për ujë dhe sigurohuni gjithçka se vulosjen unaza është ndezur e tij vend . Shmangni atë ai një unazë për vulosje në rudhat ose në gabim vend.

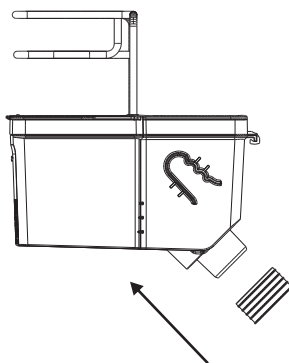

3. Instalimi në elementet nga kutia për ujë Për po atë mbaj ai i varur hapje në elementet në kutia për ujë drejtpërdrejt te varëse rrobash në veshjen në dera . Vula një unazë në fundi në kutia duhet po të jetë në shënjestër kon Hyrja në elementet në valvula për ujë, fut atë në e duhura pozicion së bashku me i pjerrët 45°.

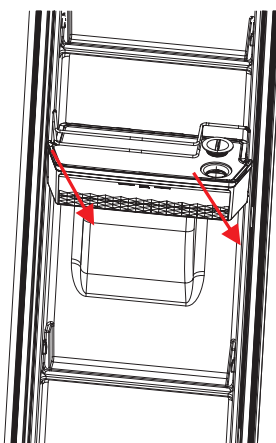

## MIRËMBAJTJA DHE KUJDESI I PAJISJES

### Në përgjithësi pastrimi

- Pluhuri mbrapa frigoriferin dhe \_ terren duhet në kohë po gjithçka ato pastrojnë për po gjithçka përmirësuar efekti në ftohje dhe kursim në energji.
- Rregullisht kontrolloni saj vulën në dera për po të jetë me siguri se nuk ka asnjë Mbetet . Pastroni saj vulën në dera me i butë pëlhurë i njomur me ujë me sapun ose holluar detergjent.
- E brendshme në frigoriferi duhet rregullisht po gjithçka pastër për po gjithçka shmangni erë .
- Ve ju lutem fik atë furnizimi me energji elektrike përpara po saj pastroj e brendshme, hiqni saj e gjitha ushqim, pije . raftë , sirtarë etj \_ .
- Përdorni i butë pëlhurë ose sfungjer për pastrimi në e brendshme në frigoriferin, me dy lugët sodë bikarbonat dhe 1 litër nxehtë ujë. Pastaj shpëlarje me ujë dhe fshij atë . Pas pastrim , i hapur saj derën dhe largohu saj natyrshëm po gjithçka thahen përpara po atë ndez furnizimi me energji elektrike.
- Për vende OBSH vështirë gjithçka ato pastrojnë në frigorifer ( si i ngushtë sandiuce , boshllëqe ose kënde ), të gjitha rekomandon rregullisht po gjithçka fshij me i butë pëlhurë , e butë furçë etj \_ dhe kur është e nevojshme, në \_ kombinim me disa ndihmëse mjetet ( si si i hollë shkopinj ) për po gjithçka

siguroj se nuk ka asnjë akumulimi në ndotësve ose bakteret në këto zona .

- Nr përdorni sapun, detergjent, pluhur për pastrim , do të thotë për pastrimi llak etj., sepse ata mund po shkaku erë në e brendshme në frigoriferi ose të kontaminuara ushqim .
- Pastroni saj Korniza nga shishe , raftet dhe sirtarët me i butë pëlthurë i njomur me ujë me sapun ose holluar detergjent. Gjithçka sushi me i butë pëlthurë ose gjithçka sushi natyrshëm.
- Fshije saj ajo e jashtme sipërfaqe në frigoriferi me i butë pëlthurë i njomur me ujë me sapun , detergjent etj. , dhe pastaj fshij saj ajo e thata.
- Nr përdorni pretendimet brushat , të pastra çeliku topa , me tela furça , gërryes ( si p.sh pastat për dhëmbë ), organike tretës ( si p.sh alkool, aceton, vaj nga banane etj.), të nxehtë ujë, acid ose alkaline lëndët, të cilat mund po atë dëmtimi frigoriferi sipërfaqe dhe të brendshme. Uji çfarë zihen edhe ato organike tretës si çfarë është benzeni mund po ato deformoj ose dëmtimi ato plastike pjesë.
- Nr shpëlarje drejtpërdrejt me ujë ose të tjerët lëngjeve për koha në pastrimin për po shmangni i shkurtër nyjet ose po ndikim në atë elektrike izolim pas zhytje.



Ju lutemi fiken frigoriferin për shkrirje dhe pastrim.

## Pastrimi në tabaka për dera, kutia dhe sirtari për frutat dhe perimet

- Sipas shigjeta për drejtimin në imazhin poshtë , shtrydh saj sirtarin me të dyja duart dhe shtytje saj lart dhe pastaj ti mundesh po saj nxjerr jashtë.
- Pas do saj larë sirtar, ju mund po saj rregulloj e saj lartësia në montimi në pëlqimin me tuajat Kërkesat. Për pastrimi gjithçka sugjerojnë ata i butë peshqir ose sfungjer i njomur në ujore dhe jo korrozive neutrale detergjentë. Ngrirësi në fund do gjithçka pastroj me pastër ujë dhe të thatë pëlthurë. Hapu saj dera për natyrshëm tharje përpara po gjithçka përfshijnë furnizimi me energji elektrike. Nr përdorni pretendimet brushat , të pastra çeliku topa , me tela furça , gërryes etj \_ çfarë gjithçka pastat për dhëmbë, organike tretës ( si p.sh çfarë gjithçka alkool, aceton, vaj nga banane etj. ), të nxehtë ujë, acid ose alkaline lëndët pastër frigorifer duke pasur konsideratë se se mund po atë dëmtimi sipërfaqe dhe të brendshme në frigoriferi.

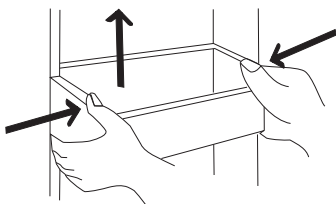

Fotografia e mësipërme është vetëm për referencë. Konfigurimi aktual do të varet nga produkti fizik ose deklarata e shpërndarësit.

## Pastrimi në xhami raft

- Sepse më të brendshmet pjesë nga frigoriferi në frigoriferi ku çfarë ju kontaktoni me raftet ka e pasme anë , vullnet ato ngre lart raftet lart dhe pastaj do ti mundesh po atë nxjerr jashtë.
- Rregullo ato ose pastroj ato raftet sipas tuajat Kërkesat. Për pastrimi gjithçka sugjerojnë ata i butë peshqir ose sfungjer i njomur në ujore dhe jo korrozive neutrale detergjentë. Ngrirësi në fund do gjithçka pastroj me pastër ujë dhe të thatë pëlthurë. Hapu saj dera për natyrshëm tharje përpara po gjithçka përfshijnë furnizimi me energji elektrike. Nr përdorni pretendimet brushat , të pastra çeliku topa , me tela furça , gërryes etj \_ çfarë gjithçka pastat për dhëmbë, organike tretës ( si p.sh çfarë gjithçka alkool , aceton , vaj nga banane etj. ), të nxehtë ujë, acid ose alkaline lëndët pastër frigorifer duke pasur konsideratë se se mund po atë dëmtimi sipërfaqe dhe të brendshme në frigoriferi.

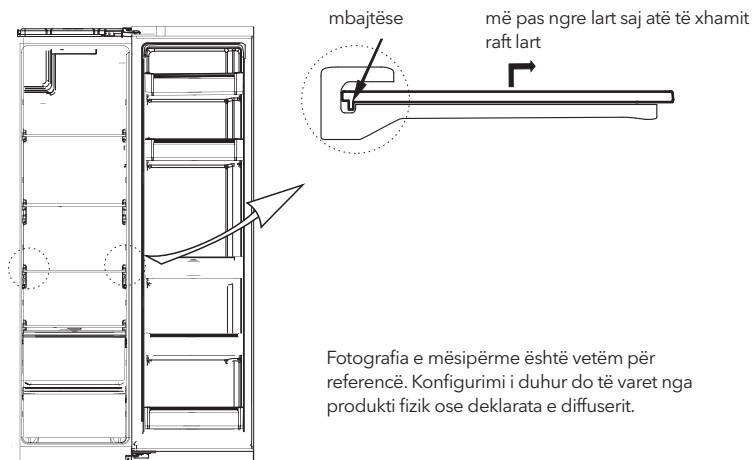

## Shkrija

- Frigoriferi është bërë në bazë në parimi në ajrore ftohje dhe në ai mënyrë ka funksionin për automatikisht shkrije. Akulli ka ndodhur për arsye të ndryshim në sezoni ose temperatura mund po gjithçka hiqeni edhe me dorë me shkëputje në pajisja nga furnizimi me energji elektrike ose me fshirje me thatë pëlhurë.

## Jashtë nga puna

- Ndërprerje në aktuale: Në rast në ndërprerje në energji elektrike , edhe nëse është në verës, ushqimit në pajisja mund po gjithçka mban pak orë; për koha në ndërprerje në atë elektrike energji, kohë në hapje në dera duhet po gjithçka zvogëloni dhe po nr gjithçka vë më shumë të freskëta ushqimi në pajisja.
- jetëgjatë mospërdorimi: pajisja duhet po gjithçka fik nga aktuale dhe më pas po gjithçka pastroj \_ pastaj dyert gjithçka ata largohen hapur për po gjithçka parandalojnë erë.
- Zhvendosja: Më parë po gjithçka lëvizin frigoriferin , nxirreni ato të gjitha lëndët brenda, rregulloni ato ato prej xhami ndarëse , mbajtës për perimet , sirtarët në dhoma për ngrirje dhe të ngjashme me shirit dhe shtrëngojeni ato këmbët për nivelim; mbyll ato kthehu dhe rregullo ato me kasetë. Për koha në lëvizja, pajisja nr duhet po gjithçka krijon me kokë poshtë ose horizontalisht , as po gjithçka vibron; shpatin për koha në Lëvizja nr duhet po të jetë më i madh nga 45°.



Pajisja do të funksionojë vazhdimisht pasi të jetë ndezur. Në përgjithësi, funksionimi i aparatit nuk duhet të ndërpritet; përndryshe jeta e shërbimit mund të dëmtohet.

## ZGJIDHJA E PROBLEMEVE

Ti mundesh po gjithçka provoni vetëm po ato vendosin tjetër thjeshtë probleme.

Nëse nr ata munden po gjithçka zgjidh , ve ju lutem merrni në kontakt atë Departamenti për pas shitjeve.

Dështoi operacion	Kontrolloje bëj pajisja është e lidhur në elektricitet ose bëj spina është futur mirë kontakt Kontrolloje bëj voltazhi është shumë i madh të ulëta Kontrolloje bëj ka ndërprerje në atë elektrike energji ose i pjesshëm makinë gjithçka shkëputur
Erë	Erë e keqe ushqimi duhet po të jetë në mënyrë të vendosur i mbështjellë Kontrolloje bëj ka i prishur ushqimi Pastroni saj e brendshme në frigoriferi
jetëgjatë puna në kompresori	E gjata operacion në frigoriferi eshte normal në verës kur temperatura në mjedisi është i lartë. Nuk sugjerohet _ po ju keni shume ushqimi në pajisja njëkohësisht . Ushqimi duhet po gjithçka qetësohuni përpara po gjithçka vënë në pajisja . Dyert gjithçka ato hapen shume shpesh.
Dritë nr ia del mbanë po djeg	Kontrolloje bëj frigoriferi është i kyçur në prizë në furnizimi me energji elektrike dhe nëse llamba është e dëmtuar Dritë le atë zëvendësojnë një specialist
Dyert nr ata munden po gjithçka mbyllen saktë	Dera është mbërthyer nga paketat me ushqimi Frigoriferi është i anuar
Me zë të lartë zhurma	Kontrolloje bëj dyshemeja është në nivelin dhe nëse frigoriferi është i qëndrueshëm vendosur Kontrolloje bëj aksesoret gjithçka vendosur në të përshtatshme vende
Vula në dera nuk është e ngushtë	Hiq ato ato të jashtme substancave në vulën në dera Ngroheni saj vulën në dera dhe më pas qetësohuni saj për restaurimi ( ose goditje atë me elektrike tharesë flokesh ose përdorni nxehtë pëlhurë për ngrohu )
Tepsi për ujë gjithçka ajo vërshon	ka shume ushqimi në dhoma ose të ruajtura ushqimi përmban shume ujë , çfarë rezultatet me vështirë shkrija Dyert nr gjithçka mbyllur drejtë , çfarë rezultatet me ngrirje për arsye të hyrje në ajrit dhe të rritur ujë për arsye të shkrija
E nxehtë strehimit	Shpërndarja në ngrohjes në e integruara kondensator përmes rasti , i cili është normal . Kur strehimin bëhet nxehtë për arsye të i gjati temperatura në mjedisi dhe ruajtja në shume ushqim , gjithçka rekomandon po gjithçka ofrojnë të dëgjueshme ventilim për po gjithçka e bëjnë më të lehtë shpërndarjen në nxehtesia.
Sipërfaqe kondensimi	Kondensimi në ajo e jashtme sipërfaqe dhe vula në dyert në frigoriferi eshte normal kur lagështia në mjedisi është shumë i lartë . Vetëm fshij atë kondensata me pastër pëlhurë.
Jonormal zhurma	Tingulli: Kompresori mund po duke prodhuar gumëzhimë për koha në puna dhe zhurma: gjithçka me zë të lartë sidomos në fillimin ose duke u ndaluar. Kjo eshte normale. Xhirimi: Frigoriferi aktiv e cila rrjedhat në e brendshme në pajisja mund po shkaktuar kërcitje, që është normale.







# SIGURNOSNA UPOZORENJA

## Upozorenje:



**Upozorenje:** rizik od požara / zapaljivih materijala

- Ovaj uređaj je namijenjen za upotrebu u domaćinstvima i sličnom okruženju poput kuhinja za osoblje u trgovinama, kancelarijama i drugom radnom okruženju; poljoprivrednih domaćinstava i hotela, motela i ostalih objekata rezidencijalnog tipa, gdje se stavlja na raspolaganje klijentima; objekata koji pružaju uslugu noćenja sa doručkom; cateringa i u slične neprodajne namjene.
- Ukoliko je kabel za napajanje oštećen, potrebno je da njegovu zamjenu obavi proizvođač, njegov ovlašteni serviser ili osobe sa sličnim kvalifikacijama kako bi se izbjegao nastanak opasnosti.
- Nemojte držati eksplozivne supstance poput aerosol boca sa zapaljivim potisnim plinom u ovom uređaju.
- Uređaj je potrebno isključiti iz struje nakon upotrebe, a prije njegovog korisničkog održavanja.
- **UPOZORENJE:** Vodite računa da ventilacijski otvori ne budu blokirani unutar ugradnog dijela ili ugradne konstrukcije za uređaj.
- **UPOZORENJE:** Ne upotrebljavajte mehanička sredstva ili druge postupke za ubrzavanje procesa otapanja, ukoliko nisu preporučeni od strane proizvođača.
- **UPOZORENJE:** Ne oštećujte instalacije za rashladno sredstvo.
- **UPOZORENJE:** Ne upotrebljavajte električne uređaje unutar odjeljaka za držanje hrane ovog uređaja, osim ukoliko su u pitanju tipovi uređaja preporučeni od strane proizvođača.
- **UPOZORENJE:** Hladnjak odložite u skladu sa lokalnim propisima jer se za njegov rad upotrebljavaju zapaljivi eksplozivni plin i rashladno sredstvo.
- **UPOZORENJE:** Prilikom pozicioniranja uređaja, uvjerite se da kabel za napajanje nije pritisnut ili oštećen.
- **UPOZORENJE:** Ne postavljajte prenosive produžne kablove sa više utičnica ili prenosive akumulatore iza uređaja.
- Ne upotrebljavajte produžne kablove ili neuzemljene (sa dva kraka) adaptere.
- **OPASNOST:** Rizik od zatvaranja djece unutar uređaja. Prije nego što odbacite svoj stari hladnjak ili zamrzivač:
  - Skinite vrata.
  - Ostavite police unutar uređaja kako se djeca ne bi mogla lako uvući unutra.
- Prije nego što pokušate instalirati neki prateći element, uređaj morate isključiti iz struje.
- Rashladno sredstvo i pjenušavo sredstvo ciklopentan, koji se upotrebljavaju u okviru hladnjaka, su zapaljivi. Stoga, prilikom odlaganja hladnjaka, držite ga dalje od izvora plamena i, umjesto da ga odložite izgaranjem, predajte ga nekoj od specijaliziranih kompanija za recikliranje sa odgovarajućim kvalifikacijama kako bi se omogućilo njegovo ponovno korištenje, jer ćete na taj način spriječiti štetne efekte po životnu sredinu ili druge opasnosti.
- Za EN standard: Ovaj uređaj mogu upotrebljavati djeca starosti od 8 ili više godina i osobe sa umanjnim fizičko-senzornim ili mentalnim sposobnostima ili nedostatkom iskustva i znanja ukoliko su pod nadzorom ili su upućeni u sigurno korištenje uređaja i shvaćaju opasnosti koje njegova upotreba nosi. Djeca se ne smiju igrati uređajem. Djeca ne smiju obavljati čišćenje i korisničko održavanje uređaja bez nadzora. Djeca starosti od 3 do 8 godina mogu stavljati hranu u ili je uzimati iz uređaja za rashlađivanje.
- Za IEC standard: Ovaj uređaj ne bi trebale upotrebljavati osobe (uključujući djecu) sa umanjnim fizičko-senzornim ili mentalnim sposobnostima ili sa nedostatkom iskustva i znanja, osim ukoliko su pod nadzorom osobe odgovorne za njihovu sigurnost ili ako ih je spomenuta osoba obučila za korištenje uređaja.
- Djecu je potrebno nadgledati kako biste bili sigurni da se ne igraju uređajem.
- Upute za upotrebu uključuju i sljedeće informacije: Kako biste izbjegli kontaminiranje hrane, pridržavajte se sljedećih uputa:
  - Dugo držanje vrata uređaja otvorenim može dovesti do značajnog rasta temperature unutar odjeljaka uređaja.
  - Redovno čistite površine koje mogu doći u dodir sa hranom, kao i pristupačne dijelove odvodnog sistema.
  - Očistite posude za vodu ukoliko ih niste koristili tijekom vremenskog perioda dužeg od 48 h; ukoliko tijekom vremenskog perioda od 5 dana niste uzimali vodu iz uređaja, isperite sistem za protok vode povezan sa posudom za vodu. (napomena 1)
  - Sirovo meso i ribu unutar frižidera držite u odgovarajućim posudama kako ove namirnice ne bi došle u dodir sa ili kako ne bi kapale po ostaloj hrani.
  - Odjeljci za smrznutu hranu označeni sa dvije

zvjezdice  pogodni su za držanje prethodno smrznute hrane, za držanje ili pravljenje sladoleda i za pravljenje kockica leda. (napomena 2)  
 - Odjeljci označeni jednom , dvije  ili tri  zvjezdice nisu pogodni za zamrzavanje sveže hrane. (napomena 3)  
 - Ukoliko će uređaj za rashlađivanje biti prazan

tijekom dužeg vremenskog perioda, isključite ga, odledite, očistite i osušite, a zatim ostavite vrata uređaja otvorenim kako biste spriječili razvoj plijesni u unutrašnjosti uređaja.

Napomene 1, 2, 3: Provjerite da li se navedene informacije odnose na tip uređaja koji ste kupili.

## Značenje simbola za upute o sigurnosti



Ovo je simbol zabrane. Svaka neusuglašenost sa uputama označenim ovim simbolom za rezultat može imati oštećenje proizvoda ili opasnost po osobnu sigurnost korisnika.



Ovo je simbol upozorenja. Neophodno je da se uređaj upotrebljava uz strogo poštovanje uputa označenih ovim simbolom; u suprotnom, može doći do nastanka oštećenja na proizvodu ili povreda kod ljudi.



Ovo je simbol opreza. Upute označene ovim simbolom pozivaju na poseban oprez. Nedovoljni stupanj opreza za rezultat može imati nastanak manjih ili umjerenih povreda, ili oštećenje proizvoda.

Ove upute sadrže mnoštvo važnih informacija o sigurnosti kojih se korisnici moraju pridržavati.

## Upozorenja koja se odnose na elektriku

- Nemojte povlačiti kabel za napajanje prilikom isključivanja hladnjaka sa napajanja. Čvrsto uhvatite utikač i direktno ga iskopčajte iz utičnice.
- Kako biste bili sigurni da se uređaj upotrebljava na siguran način, nemojte oštećivati kabel za napajanje i nemojte ga upotrebljavati ukoliko je oštećen ili pohaban.
- Upotrebljavajte namjensku utičnicu na koju ne smiju biti priključeni drugi električni uređaji.
- Kabel za napajanje treba imati čvrst kontakt sa utičnicom. U suprotnom, može doći do nastanka požara.
- Uvjerite se da je elektroda za uzemljenje na utičnici opremljena pouzdanom linijom za uzemljenje.
- U slučaju curenja plina ili drugih zapaljivih plinova, isključite ventil za plin koji curi, a zatim otvorite vrata i prozore. Ne isključujte hladnjak ili druge električne uređaje sa napajanja, jer pojava iskri može izazvati nastanak požara.
- Ne postavljajte druge električne uređaje na ovaj uređaj, osim ukoliko su u pitanju tipovi uređaja preporučeni od strane proizvođača.

## Upozorenja u vezi sa upotrebom

- Nemojte proizvoljno rasklapati ili ponovo sklapati hladnjak, niti oštećivati instalacije za rashladno sredstvo; održavanje uređaja mora obavljati stručna osoba
- Zamjenu oštećenog kabla za napajanje mora obaviti proizvođač, njegov sektor za održavanje ili slične stručne osobe, kako bi se izbjegao nastanak opasnosti.
- Otvori između vrata hladnjaka, kao i između vrata i tijela hladnjaka su malih dimenzija; upozoravam Vas da ne postavljate ruke na spomenuta mjesta, kako biste spriječili priklještenje prstiju. Vrata hladnjaka zatvarajte lagano kako biste izbjegli padanje predmeta.
- Tijekom rada hladnjaka, ne uzimajte vlažnim rukama hranu ili posude, posebno one napravljene od metala, koje se nalaze u komori za zamrzavanje, a kako biste izbjegli nastanak promrzlina.
- Ne dozvoljavajte djeci da ulaze u hladnjak, kao ni da se penju na njega. U suprotnom, može doći do pojave gušenja ili povrede nastale uslijed pada kod djece.
- Ne stavljajte teške predmete na hladnjak, jer takvi predmeti prilikom zatvaranja ili otvaranja vrata mogu pasti, što za rezultat može imati nehotično povređivanje.
- U slučaju nestanka struje ili prilikom čišćenja, iskopčajte utikač iz utičnice. Nemojte povezivati zamrzivač na napajanje tijekom perioda od pet minuta, kako biste spriječili oštećenje kompresora nastalo uzastopnim pokretanjem uređaja.

## Upozorenja u vezi sa držanjem sadržaja u uređaju

- Nemojte u hladnjak stavljati zapaljive, eksplozivne, isparljive i izuzetno korozivne supstance, kako biste spriječili oštećenja proizvoda ili slučajni nastanak požara.
- Kako biste izbjegli nastanak požara, ne stavljajte zapaljive supstance blizu hladnjaka.
- Ovaj hladnjak je namijenjen za upotrebu u domaćinstvu, npr. za čuvanje hrane, i ne smije se upotrebljavati ni u koje druge svrhe, poput čuvanja krvi, lijekova ili bioloških proizvoda, itd.
- Nemojte u komori za zamrzavanje ovog hladnjaka držati pivo, pića ili druge tekućine u bocama ili zatvorenim posudama; u suprotnom, može doći do pucanja spomenutih boca ili zatvorenih posuda uslijed zamrzavanja, što može dovesti do nastanka oštećenja.

## Upozorenja u vezi sa ekonomičnošću

1. Uređaji za rashlađivanje možda neće raditi ujednačeno (potencijalno otapanje sadržaja ili previsoka temperatura u odjeljku za smrznutu hranu) ukoliko su tijekom dužih vremenskih perioda podešeni na vrijednosti niže od temperaturnih opsega za koje je dati uređaj za rashlađivanje predviđen.
2. Gazirana pića ne treba držati u odjeljku ili pregradi za zamrzavanje hrane ili u odjeljcima ili pregradama hladnjaka u kojim je temperatura niska, a određene proizvode, poput kockica leda, ne treba konzumirati ukoliko su previše hladni;
3. Neophodno je voditi računa da se, prilikom držanja hrane u odjeljku ili pregradi hladnjaka za zamrzavanje hrane, ne prekorači rok trajanja preporučen od strane proizvođača, za bilo koju vrstu hrane, a posebno za komercijalnu, brzo smrznutu hranu;
4. Potrebno je preduzeti neophodne mjere kako bi se, prilikom otapanja uređaja za rashlađivanje, spriječio nepotrebn rast temperature smrznute hrane, poput umotavanja smrznute hrane u nekoliko slojeva novinski papir.
5. Rast temperature smrznute hrane tijekom ručnog otapanja, održavanja ili čišćenja može skratiti rok trajanja proizvodima.
6. Kod vrata i poklopaca opremljenih bravama i ključevima, neophodno je spomenute ključeve držati van dometa djece, a nikako u blizini uređaja za rashlađivanje, kako bi se spriječilo zaključavanje djece unutar uređaja.

## Upozorenja u vezi sa odlaganjem



Rashladno sredstvo i pjenušavo sredstvo ciklopentan, koji se upotrebljavaju u hladnjaku, su zapaljivi. Stoga, prilikom odlaganja, hladnjak treba držati dalje od svakog izvora plamena, a umjesto odlaganja izgaranjem, potrebno je da rekuperaciju obavi specijalizirana kompanija za rekuperaciju, sa odgovarajućim kvalifikacijama, čime se spriječava nastanak štete po životnu sredinu ili drugih opasnosti.



Prilikom odlaganja hladnjaka, razmontirajte vrata i uklonite brtvu za vrata, kao i police; vrata i police stavite na odgovarajuće mjesto, kako biste spriječili zatvaranje djece u unutrašnjosti uređaja.



Pravilno odlaganje ovog proizvoda:

Ova oznaka ukazuje da ovaj proizvod u EU ne treba odlagati zajedno sa ostalim otpadom iz domaćinstva. Kako biste spriječili potencijalnu štetu po životnu sredinu ili zdravlje ljudi nastalu nekontroliranim odlaganjem otpada, odgovorno ga reciklirajte kako biste promovirali održivu ponovnu upotrebu materijalnih resursa. Molimo Vas da svoj polovni uređaj vratite putem sistema za vraćanje i prikupljanje otpada ili da kontaktirate maloprodajni objekat u kom ste proizvod kupili. Ovim putem se proizvod može reciklirati na način siguran po životnu sredinu.

# ODGOVARAJUĆA UPOTREBA HLADNJAKA

## Pozicioniranje

- Prije upotrebe, uklonite cjelokopnu ambalažu, uključujući jastučice na dnu, podmetače od pjene i selotejp unutar hladnjaka; odlijepite zaštitni film sa vrata i tijela hladnjaka.
- Držite dalje od topline i izbjegavajte direktno izlaganje suncu. Zamrzivač ne postavljajte na vlažna ili mokra mjesta da biste spriječili formiranje hrđe ili umanjeње efekta izolacije.
- Nemojte prskati ili prati hladnjak; nemojte hladnjak postavljati na vlažna mjesta, na kojima će lako dolaziti u kontakt sa vodom, kako ovo ne bi nepovoljno utjecalo na električnu izolaciju hladnjaka.
- Hladnjak treba postaviti na dobro provjetreno mjesto u zatvorenom; podloga treba biti ravna i čvrsta (ukoliko je uređaj nestabilan, zarotirajte kotač za niveliranje ulijevo ili udesno kako biste ga podesili).
- Iznad gornje površine hladnjaka treba ostaviti prostor veći od 30 cm, a hladnjak treba postaviti uza zid, pri čemu je između zida i uređaja potrebno ostaviti razmak veći od 10 cm, čime se olakšava proces rasipanja topline.

## Nožice za niveliranje

### 1. Mjere opreza prije upotrebe:

Prije upotrebe dodatne opreme, potrebno je provjeriti da li je hladnjak iskopčan sa napajanja.

Prije podešavanja nožica za niveliranje, treba preduzeti mjere opreza kako bi se spriječio svaki nastanak povreda.

### 2. Shematski prikaz nožica za niveliranje

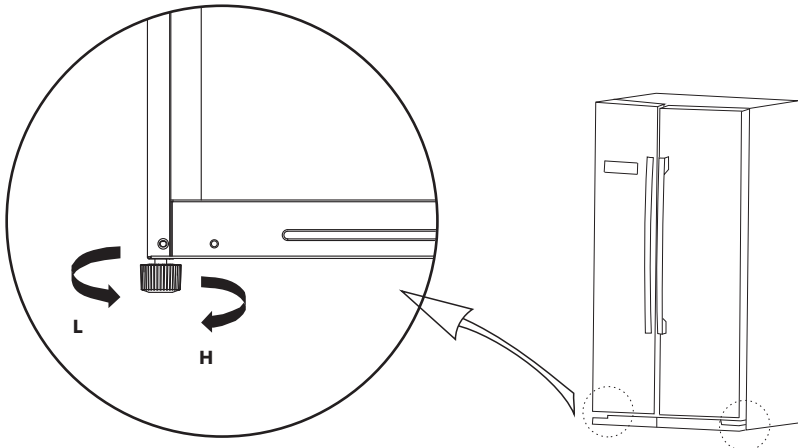

(Slika iznad je prikazana isključivo u ilustracijske svrhe. Realna konfiguracija će ovisiti od konkretnog proizvoda ili izjave distributera)

### 3. Procedure podešavanja:

- Zarotirajte nožice u smjeru kretanja kazaljke na satu kako biste hladnjak podigli;
- Zarotirajte nožice u smjeru suprotnom od smjera kretanja kazaljke na satu kako biste hladnjak spustili;
- Podesite desnu i lijevu nožicu prema gorenavedenim procedurama tako da uređaj stoji horizontalno

## Niveliranje vrata

### 1. Mjere opreza prije rada uređaja:

Prije upotrebe dodatne opreme, potrebno je provjeriti da li je hladnjak iskopčan sa napajanja.  
Prije podešavanja vrata, treba preduzeti mjere opreza kako bi se spriječio svaki nastanak povreda.

### 2. Shematski prikaz niveliranja vrata

Spisak alata koji treba osigurati korisnik	
	ključ

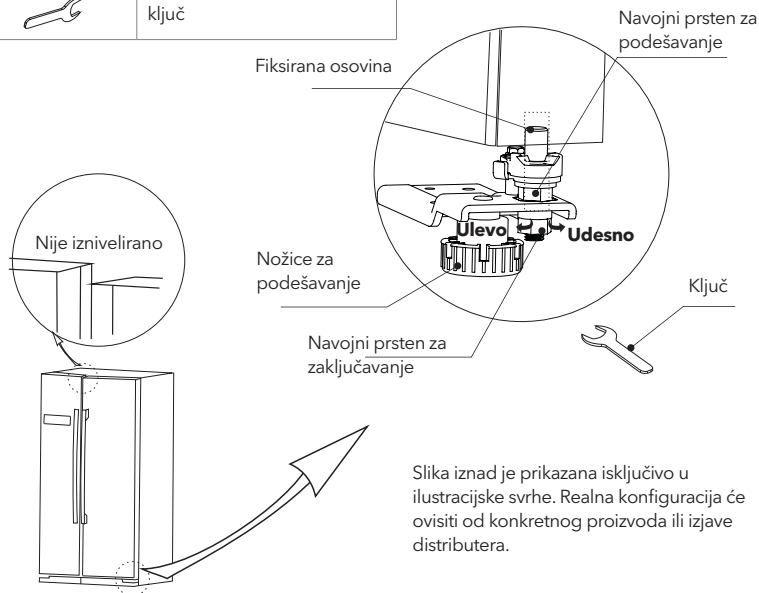

Slika iznad je prikazana isključivo u ilustracijske svrhe. Realna konfiguracija će ovisiti od konkretnog proizvođača ili izjave distributera.

### Ukoliko su vrata hladnjaka previše spuštена:

Otvorite vrata, upotrijebite ključ kako biste popustili navojni prsten za zaključavanje i zarotirajte navojni prsten za podešavanje u smjeru suprotnom od smjera kretanja kazaljke na satu kako biste vrata podigli. Kada vrata budu u ravnini, zategnite navojni prsten za zaključavanje tako što ćete ga zarotirati u smjeru suprotnom od smjera kretanja kazaljke na satu.

### Ukoliko su vrata hladnjaka previše podignuta:

Otvorite vrata, upotrijebite ključ kako biste zarotirali navojni prsten za podešavanje u smjeru kretanja kazaljke na satu i na taj način spustili vrata. Kada vrata budu u ravnini, zategnite navojni prsten za zaključavanje tako što ćete ga zarotirati u smjeru suprotnom od smjera kretanja kazaljke na satu.

## Zamjena lampice

Predviđeno je da svaku zamjenu ili održavanje LED lampica obavi proizvođač, njegov ovlaštení servis ili osoba sa sličnim kvalifikacijama.

## Početak upotrebe

- Prije prvog pokretanja hladnjaka, ostavite ga da miruje pola sata prije nego što ga povežete na dovod struje.
- Prije nego što u hladnjak stavite svježu ili smrznutu hranu, ostavite ga da radi 2-3 sata ili više od 4 sata tijekom ljeta, kada je ambijentalna temperatura visoka.
- Ostavite dovoljno prostora za odgovarajuće otvaranje vrata i ladica.
- Slika iznad je prikazana isključivo u ilustracijske svrhe. Realna konfiguracija će ovisiti od fizičkog proizvoda ili izjave distributera.

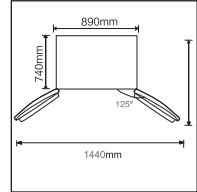

## Savjeti za uštedu energije

- Uređaj treba postaviti u najhladniji dio prostorije, dalje od uređaja koji stvaraju toplinu ili cijevi za grijanje, kao i direktnih sunčevih zraka.
- Prije nego što je stavite u uređaj, vrelu hranu ostavite da se ohladi do sobne temperature. Prepunjavanje uređaja primorava kompresor da radi duže. Hrana koja se zamrzava previše sporo može izgubiti na kvaliteti ili se pokvariti.
- Pobrinite se da, prije stavljanja u uređaj, hranu na odgovarajući način uvijete i da sude obrišete tako da bude suho. Na ovaj način reducirate formiranje leda unutar uređaja.
- Ladicu za odlaganje hrane u uređaju ne trebate oblagati aluminijskom folijom, papirom za pečenje ili papirnim ubrusima. Materijali koji se koriste za oblaganje utječu na cirkuliranje hladnog zraka, što umanjuje efikasnost uređaja.
- Organizirajte i označite hranu kako biste rjeđe otvarali vrata uređaja i kraće tražili hranu. Odjednom izvadite sve što vam je potrebno i zatvorite vrata što prije možete.

# STRUKTURA I FUNKCIJE

## Ključne komponente

(Komora za zamrzavanje)

(Komora za rashlađivanje)

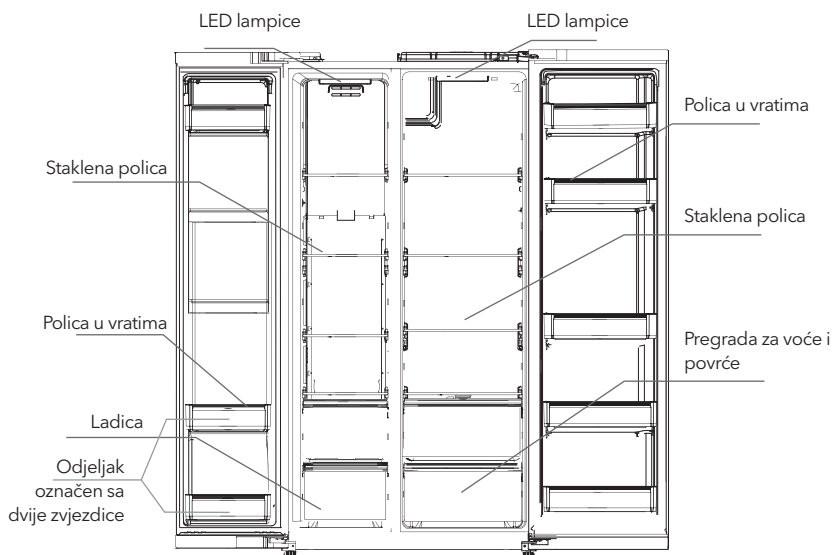

Slika iznad je prikazana isključivo u ilustracijske svrhe. Realna konfiguracija će ovisiti od konkretnog proizvoda ili izjave distributera

### Komora za rashlađivanje

- Komora za rashlađivanje je podešena za čuvanje raznog voća, povrća, pića i ostalih vrsta hrane koja se konzumira u kratkom roku.
- Termički obrađena hrana se ne smije stavljati u komoru za rashlađivanje sve dok se ne ohladi do sobne temperature.
- Prije nego što je stavite u frižider, preporučuje se da hranu hermetički zatvorite.
- Staklene police se mogu podešavati po visini kako bi se dobio odgovarajući skladišni prostor i olakšala upotreba uređaja.

### Komora za zamrzavanje

- Komora za zamrzavanje sa niskom temperaturom može zadržati svježinu hrane tijekom dugog vremenskog perioda, a uglavnom se koristi za držanje smrznute hrane i za pravljenje leda.
- Komora za zamrzavanje je podešena za čuvanje mesa, ribe, kuglica od riže i ostale hrane koja se neće upotrijebiti u kratkom roku.
- Preporučuje se da se komadi mesa podijele u manje komadiće, čime se olakšava pristup. Imajte u vidu da se hrana mora upotrijebiti u roku.

### Prostor za zamrzavanje označen sa dvije zvjezdice

- Prostor za zamrzavanje označen sa dvije zvjezdice se nalazi ispod dvije police za boce (oko 16L), u vratima zamrzivača, ima temperaturu od  $\leq -12^{\circ}\text{C}$  i podešen je za čuvanje sladoleda i sličnih namirnica koje su izvana čvrste, a iznutra mekane, zbog čega se odmah mogu konzumirati.

Napomena: Stavljanje prevelike količine hrane u uređaj nakon prvog priključivanja na napon može nepovoljno utjecati na učinak zamrzavanja hladnjaka. Hrana ne smije blokirati otvor za izlaz zraka, jer to može nepovoljno utjecati na postupak zamrzavanja.

## Funkcije

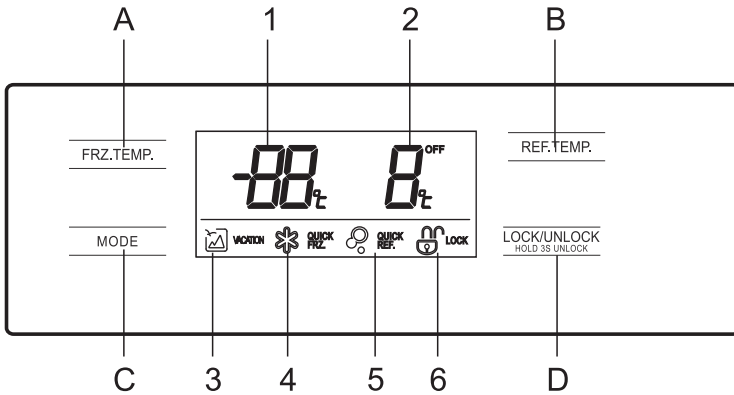

Slika iznad je prikazana isključivo u ilustracijske svrhe. Realna konfiguracija će ovisiti od konkretnog proizvođača ili izjave distributera.

### 1. Zaslon

- |  |   |
|--|---|
| 1. Temperatura odjeljka za zamrzavanje   | 4. Ikonica za brzo zamrzavanje            |
| 2. Temperatura odjeljka za rashlađivanje | 5. Ikonica za brzo rashlađivanje          |
| 3. Ikonica režima tijekom odmora         | 6. Ikonica za zaključavanje/otključavanje |

### 2. Tipke

- A. Podešavanje temperature odjeljka za zamrzavanje  
 B. Podešavanje temperature odjeljka za rashlađivanje  
 C. Funkcije/Podešavanje režima  
 D. Kontrolne tipke za zaključavanje/otključavanje

### 3. Rad uređaja

1. Zaključavanje / otključavanje   
 Kada je uređaj otključan , zadržite pritisak na tipki u trajanju od 3 sekunde kako biste uređaj zaključali ;  
 Kada je uređaj zaključan , zadržite pritisak na tipki u trajanju od 3 sekunde kako biste uređaj otključali . Sve dolje navedene funkcije se mogu aktivirati samo pri otključanom uređaju.

#### 2. Režim tijekom odmora

Kliknite na tipku kako biste pristupili režimu tijekom odmora. Ikonica će zasvijetliti, a režim tijekom odmora će se aktivirati nakon zaključavanja kontrolne ploče.  
 Pri aktiviranom režimu tijekom odmora, odjeljak za rashlađivanje je isključen, a temperatura odjeljka za zamrzavanje, prikazana na zaslonu, je podešena na -18°C.

#### 3. Režim brzog rashlađivanja

Kliknite na tipku kako biste pristupili režimu brzog rashlađivanja. Ikonica će zasvijetliti, a režim brzog rashlađivanja će se aktivirati nakon zaključavanja kontrolne ploče.

#### 4. Režim brzog zamrzavanja

Kliknite na tipku kako biste pristupili režimu brzog zamrzavanja. Ikonica će zasvijetliti, a režim brzog zamrzavanja će se aktivirati nakon zaključavanja kontrolne ploče.

#### 5. Podešavanje temperature odjeljka za rashlađivanje

Kliknite na tipku za podešavanje temperature odjeljka za rashlađivanje i prikaz temperature odjeljka za rashlađivanje će zatreperiti. Zatim ponovo kliknite na tipku kako biste podesili



temperaturu i uređaj će se zvučno oglasiti. Mogući opseg podešavanja se kreće između 2°C i 8°C. Svakim sljedećim klikom na ovu tipku, temperatura će se promijeniti za 1°C. Nakon podešavanja, digitalni zaslon će nastaviti treperiti još 5 sekundi. Novo temperaturno podešavanje će se aktivirati nakon što se kontrolna ploča zaključa.

#### 6. Podešavanje temperature odjeljka za zamrzavanje

Kliknite na tipku za podešavanje temperature odjeljka za zamrzavanje **FRZ.TEMP.** i prikaz temperature odjeljka za zamrzavanje će zatreperti. Zatim ponovo kliknite na tipku **FRZ.TEMP.** kako biste podesili temperaturu i uređaj će se zvučno oglasiti. Mogući opseg podešavanja se kreće između -16°C i -24°C. Svakim sljedećim klikom na ovu tipku, temperatura će se promijeniti za 1°C. Nakon podešavanja, digitalni zaslon će nastaviti treperiti još 5 sekundi. Novo temperaturno podešavanje će se aktivirati nakon što se kontrolna ploča zaključa.

#### 7. Držanje hrane nakon nestanka struje

U slučaju nestanka struje, trenutni radni režim će biti zaključan i održavat će se sve do ponovnog uspostavljanja napajanja.

#### 8. Početno upozorenje i kontrola alarma

Prilikom otvaranja vrata hladnjaka, začut će se melodija koja ukazuje da je hladnjak otvoren. Ukoliko vrata ne budu zatvorena u roku od dvije minute, zvučni alarm će se jednom oglasiti nakon svake minute, sve dok se vrata ne zatvore. Da isključite zvučni alarm, pritisnite bilo koju tipku.

#### 9. Šifra greške

Sljedeća upozorenja na zaslonu ukazuju na odgovarajuće nepravilnosti u radu hladnjaka. Iako hladnjak, i pored sljedećih nepravilnosti u radu, može zadržati svoju funkciju rashlađivanja, korisnik se mora obratiti stručnjaku za održavanje, kako bi bio siguran da je rad uređaja optimalan.

Šifra greške	Opis nepravilnosti u radu
<b>E1</b>	Kvar senzora temperature unutar komore za rashlađivanje
<b>E2</b>	Kvar senzora temperature unutar komore za zamrzavanje
<b>E5</b>	Greška u krugu detektirana u okviru senzora za smrzavanje/otapanje
<b>E6</b>	Greška u komunikaciji
<b>E7</b>	Greška senzora za ambijentalnu temperaturu

## Dozator vode (opcionalno)

### Upozorenje

1. Samo pročišćena i hladna prokuhana voda ima pristup ovom dispenseru vode, a dvije vrste moraju biti bez ikakvih nečistoća. Cola, sok od jabuke i druga bezalkoholna pića koja sadrže ugljični dioksid su zabranjeni.
2. Nije dopušteno puniti vodu kada su kutije za vodu uklonjene s vrata stroja.
3. Nikada ne punite više vode od maksimalne količine navedene na kutiji za vodu.
4. Provjerite je li spremnik za vodu na svom temeljnom ležištu kada niste u mogućnosti normalno dobiti vodu kao inače.
5. Kada pokušavate pomaknuti kutiju za vodu, uvjerite se da u njoj nema vode.
6. Ne smijete ukloniti bilo koji element vodenog ventila.
7. Kada koristite stroj po prvi put ili ako nije bio u upotrebi dulje vrijeme, uklonite ga i očistite prije nego što ga stavite u rad.
8. Ako voda u ovom stroju nije bila u upotrebi duže vrijeme, bilo bi bolje da ih ispuštite iz dozatora i dodate čistu vodu, a zatim možete koristiti kao i obično.
9. Predlaže se da se proizvod čisti svaka tri do šest mjeseci.
10. Kada čistite ovaj proizvod, ako se koristi otopina za čišćenje, bolje je staviti kutiju za vodu u prvobitni položaj i napuniti kutiju za vodu, zatim ćete ispuštiti 5 do 6 šalica vode, u slučaju da ima rudimentalna prljavština uputa za dozator vode nakon što ste upotrijebili otopinu za čišćenje.
11. Kada otvarate ili zatvarate vrata aparata za vodu, pokušajte izbjeći pretjerano naprezanje u slučaju da se voda u kutiji pomakne i prelije.
12. Ne dirajte gornji okvir boce kada dodajete vodu.

## Upute za dispencer vode

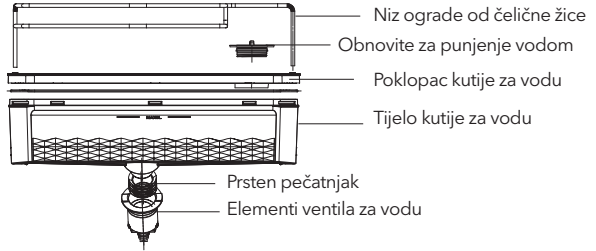
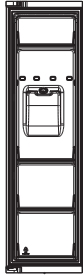

### Punjenje vode za piće:

Otvorite kutiju za vodu, stavite poklopac za zalijevanje i tada možete dodati vodu



Mjesto za dopunu vode

### Kako doći do pitke vode

1. Gurnite dršku za vodu prema unutra za šalicu
2. Kada dršku ruke stavite prema unutra, doći će do istjecanja vode, a kada je drška ruke u svom izvornom položaju, nema istjecanja vode.

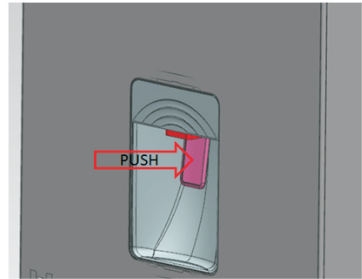

### Kako ukloniti i očistiti dozator vode

#### Korak 1: uklonite

1. Izvadite elemente vodene kutije Zalijepite objema rukama za obje strane elemenata kutije za vodu i izvucite elemente kutije za vodu prema van kroz 45 iznad. Kutiju za vodu možete prevesti (na stranu korisnika) i izvuci elemente kada su elementi van elemenata ventila za vodu (kada pomičete kutiju, pazite da u njoj nema vode.)

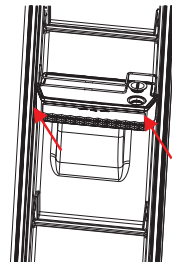

## 2. Skinite brtveni prsten elementa vodene kutije

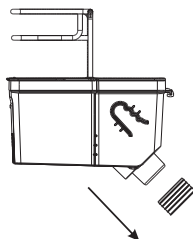

3. Korak za uklanjanje elemenata ventila za vodu  
Koristite odvijač i usmjerite rub prema elementima ventila za vodu, a zatim ga umetnite na slobodno mjesto koje ističe rub, okrećite odvijač u smjeru kazaljke na satu ili suprotno od kazaljke na satu, dok se odvijač pomiče, kada je na vrhu cjevovoda, izvlači elemente vodenog ventila rukama u smjeru iznad 45° (ne možete ukloniti elemente vodenog ventila)

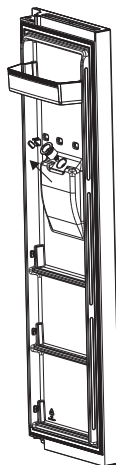
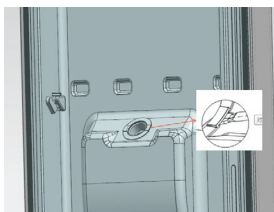

### Korak 2: Očistite

1. Uklonite samu kutiju za vodu, poklopac kutije za vodu, brtveni prsten i elemente ventila za vodu
2. Očistite elemente vodene kutije hladnom ili toplom vodom.
3. Obrišite vodu suhom krpom

#### Bilješke:

Ako čistite dozator za vodu otopinom za čišćenje, bolje je da kutiju postavite u prvobitni položaj i ispuštite 5 do 6 čaša vode, a zatim ga možete koristiti normalno, u slučaju da je ostalo prljavštine iz uputa za primjenu.

### Korak 3: Instalacija

1. Ugradnja elemenata ventila za vodu  
Postavite izbočenu platformu vodilice prema utoru vodilice, zatim je gurnite prema dolje pod kutom od 45° ukoso pod punim nagibom, dok ne čujete pucketanje

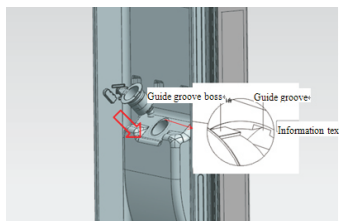

2. Ugradnja brtvenog prstena kutije za vodu  
 Stavite brtveni prsten na dno spremnika za vodu i provjerite je li brtveni prsten na mjestu. Izbjegavajte taj naborani brtveni prsten ili na krivom mjestu.

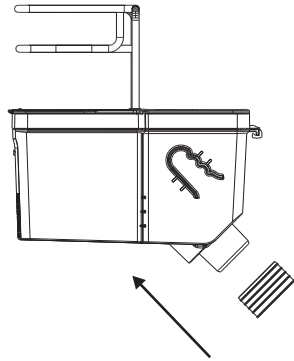

3. Ugradnja elemenata vodene kutije  
 Za držanje utora za vješanje elemenata vodene kutije izravno na vješalice na oblogi vrata. Brtveni prsten na dnu kutije mora biti usmjeren prema ulazu elemenata ventila za vodu, umetnite ga na odgovarajući položaj zajedno s kosom kutom od 45°

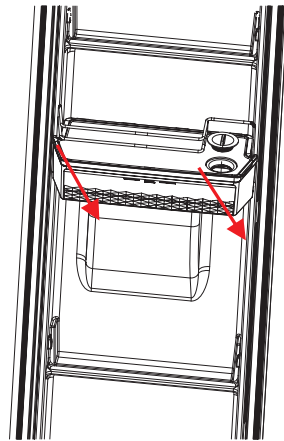

## ODRŽAVANJE I BRIGA O UREĐAJU

### Čišćenje cijelog uređaja

- Da biste unaprijedili efekat hlađenja i uštedu energije, redovno čistite prašinu iza hladnjaka i sa podloge.
- Redovno provjeravajte brtvu na vratima kako biste bili sigurni da na njoj nema prljavštine. Očistite brtvu na vratima mekom krpom umočenom u vodu sa sapunicom ili razblaženim deterdžentom.
- Da izbjegnute stvaranje neugodnih mirisa, redovno čistite unutrašnjost hladnjaka.
- Prije nego što započnete sa čišćenjem unutrašnjosti hladnjaka, isključite ga iz struje i uklonite svu hranu, pića, police, ladice, itd.
- Za čišćenje unutrašnjosti hladnjaka koristite mekanu krpu ili spužvu sa dvije žličice sode bikarbone u četvrtini litre tople vode. Zatim isperite vodom i obrišite. Nakon čišćenja, otvorite vrata i, prije nego što uređaj priključite na napajanje, ostavite ga da se prirodno osuši.
- Za čišćenje teško dostupnih dijelova hladnjaka (poput uskih otvora, proreza ili uglova), preporučuje se redovno brisanje mekom krpom, mekom četkom, itd., po potrebi u kombinaciji sa nekim pomoćnim alatom (poput tankih štapića), čime se na spomenutim mjestima sprječava akumuliranje kontaminanata i bakterija.
- Ne upotrebljavajte sapun, deterdžent, abrazivni prah za čišćenje, sredstva za čišćenje u spreju, itd.,

jer spomenuta sredstva mogu dovesti do stvaranja neugodnih mirisa u unutrašnjosti hladnjaka ili kontaminiranja hrane.

- Policu za boce, police i ladice očistite pomoću meke krpe navlažene vodom sa sapunicom ili razblaženim deterdžentom. Osušite mekom krpom ili ostavite da se prirodno osuši.
- Vanjske površine hladnjaka prebrišite mekom krpom umočenom u vodu sa sapunicom, deterdžentom, itd., a zatim osušite krpom.
- Ne upotrebljavajte tvrde četke, čelične žice za čišćenje, žičane četke, abrazivna sredstva (poput pasta za zube), organske rastvarače (poput alkohola, acetona, ulja banane itd.), ključalu vodu, kisela ili alkalna sredstva prilikom čišćenja hladnjaka, s obzirom da navedena sredstva mogu oštetiti površine i unutrašnjost hladnjaka. Ključala voda i organski rastvarači, poput benzena, mogu deformirati ili oštetiti dijelove od plastike.
- Tijekom čišćenja, nemojte površine direktno ispirati vodom ili drugim tekućinama, kako biste izbjegli pojavu kratkog spoja ili oštećenja materijala koji pružaju električnu izolaciju, izazvanih potapanjem.



Prilikom otapanja i čišćenja, iskopčajte hladnjak iz struje.

## Čišćenje policia u vratima, kutije za voće i povrće, i ladice

- Prateći pravac strelice prikazane na sljedećoj slici, sa obje ruke pritisnite policu i gurnite je prema gore, a zatim je izvadite.
- Nakon što operete izvađenu policu, njenu visinu možete podesiti u skladu sa Vašim potrebama. Prilikom čišćenja, savjetuje se upotreba mekih krpa ili spužvi umočenih u vodu i nekorozivne neutralne deterdžente. Na kraju, zamrzivač treba očistiti čistom vodom i suhom krpom. Prije nego što uključite uređaj, ostavite otvorena vrata, kako bi se on prirodno osušio.
- Ne upotrebljavajte tvrde četke, čelične žice za čišćenje, žičane četke, abrazivna sredstva poput pasta za zube, organske rastvarače (poput alkohola, acetona, ulja banane itd.), ključalu vodu, kisela ili alkalna sredstva prilikom čišćenja hladnjaka, s obzirom da navedena sredstva mogu oštetiti površine i unutrašnjost hladnjaka.

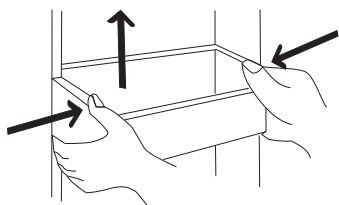

Slika iznad je prikazana isključivo u ilustracijske svrhe. Realna konfiguracija će ovisiti od konkretnog proizvoda ili izjave distributera.

## Čišćenje staklene police

- S obzirom na to da najdublji dio frižidera, koji je u kontaktu sa policama, ima zaštitno udubljenje, najprije morate podići police prema gore, a tek zatim ih možete izvaditi.
- Podesite ili očistite police u skladu sa Vašim potrebama. Za čišćenje se preporučuje upotreba mekih krpa ili spužvi potopljenih u vodu i nekorozivnih, neutralnih deterdženata. Na kraju, zamrzivač očistite čistom vodom i prebrišite suhom krpom. Prije nego što uređaj povežete na struju, ostavite otvorena vrata kako bi se prirodno osušio. Ne upotrebljavajte tvrde četke, čelične žice za čišćenje, žičane četke, abrazivna sredstva poput pasta za zube, organske rastvarače (poput alkohola, acetona, ulja banane itd.), ključalu vodu, kisela ili alkalna sredstva prilikom čišćenja hladnjaka, s obzirom da navedena sredstva mogu oštetiti površine i unutrašnjost hladnjaka.

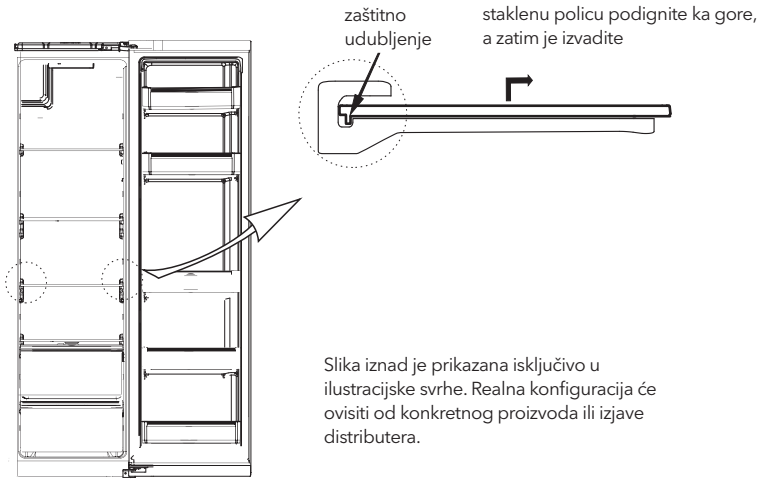

## Otapanje

- Hladnjak je napravljen po principu rashlađivanja zraka i, stoga, posjeduje automatsku funkciju otapanja. Led koji se formira uslijed promjene godišnjih doba ili temperature može se i ručno ukloniti iskopčavanjem uređaja iz napajanja ili brisanjem suhom krpom.

## Prestanak rada uređaja

- Nestanak struje: U slučaju nestanka struje, čak i tijekom ljetnih mjeseci, hrana unutar uređaja se u njemu može držati i po nekoliko sati; tijekom nestanka struje, otvaranje vrata uređaja je potrebno svesti na minimum, a u uređaj se ne smije stavljati dodatna svježa hrana.
- Dugo nekorištenje: Uređaj je potrebno iskopčati iz struje, a zatim očistiti; vrata je potrebno ostaviti otvorena kako bi se spriječilo stvaranje neugodnih mirisa.
- Premještanje: Prije prenošenja hladnjaka, izvadite sve stvari iz uređaja i pričvrstite staklene razdeonike, odjeljak za povrće, ladice komore za zamrzavanje i sl. selotejpom i zategnite nožice za niveliranje; zatvorite vrata i pričvrstite ih selotejpom. Prilikom premještanja, uređaj se ne smije postavljati tako da bude u obrnutom ili horizontalnom položaju i ne smije biti izložen vibracijama; nagib prilikom prenošenja ne smije biti veći od 45°.



Kada ga uključite, uređaj treba neprekidno raditi. Generalno, rad uređaja se ne smije prekidati; u suprotnom, može doći do umanjenja radnog vijeka uređaja.

# OTKLANJANJE PROBLEMA

Sljedeće jednostavne probleme možete pokušati sami riješiti. Ukoliko ih nije moguće riješiti, obratite se sektoru postprodaje.

Uređaj ne radi	<p>Provjerite da li je uređaj povezan na struju ili da li je kontakt utikača sa utičnicom dobar</p> <p>Provjerite da li je napon prenizak</p> <p>Provjerite da li je došlo do nestanka struje ili iskakanja prekidača</p>
Neugodan miris	<p>Hranu koja ima intenzivne mirise potrebno je čvrsto obmotati</p> <p>Provjerite da li se hrana počela kvariti</p> <p>Očistite unutrašnjost hladnjaka</p>
Dugotrajan rad kompresora	<p>Normalno je da hladnjak duže radi tijekom ljeta, kada je ambijentalna temperatura povišena</p> <p>Ne preporučuje se da se odjednom stavi prevelika količina hrane u uređaj</p> <p>Ne stavljajte hranu u uređaj dok se prethodno ne ohladi</p> <p>Često otvaranje vrata hladnjaka</p>
Lampica ne svijetli	<p>Provjerite da li je hladnjak priključen na struju i da li je lampica oštećena</p> <p>Neka zamjenu žarulje obavi stručna osoba</p>
Vrata hladnjaka se ne mogu zatvoriti na odgovarajući način	<p>Ambalaža sa hranom blokira vrata uređaja</p> <p>Stavljena je prevelika količina hrane</p> <p>Hladnjak je nagnut</p>
Glasni zvuci	<p>Provjerite da li je pod ravan i da li je hladnjak stabilan</p> <p>Provjerite da li je dodatna oprema postavljena na odgovarajućim mjestima</p>
Brtva na vratima ne omogućava hermetičko zatvaranje	<p>Uklonite strane elemente sa brtve za vrata</p> <p>Zagrijte brtvu za vrata, a zatim je ohladite kako biste je vratili u prethodni oblik (ili, da biste je zagrijali, propušite brtvu električnim fenom ili je zagrijte vrelom krpom)</p>
Prelivanje posude za vodu	<p>U komori ima previše hrane ili hrana koja se drži u uređaju sadrži previše vode, što za rezultat ima intenzivno otapanje</p> <p>Vrata nisu dobro zatvorena, što za rezultat ima hvatanje inja uslijed unosa zraka i povećano stvaranje vode uslijed otapanja</p>
Pregrijano kućište	<p>Toplina ugrađenog kondenzatora se rasipa kroz kućište, što je normalna pojava. Kada se kućište pregrije uslijed visoke ambijentalne temperature, prevelike količine hrane ili prestanka rada kompresora, preporučuje se neprekidna ventilacija, kojom se omogućava rasipanje topline</p>
Formiranje površinskog kondenza	<p>Formiranje kondenza na vanjskim površinama i brtvama na vratima frižidera predstavlja normalnu pojavu kada je koncentracija vlage u prostoriji previsoka. Jednostavno obrišite kondenz čistom krpom.</p>
Neuobičajena buka	<p>Zujanje: Tijekom rada, kompresor može zujati, što se posebno glasno čuje na početku i na kraju rada. Ova pojava je normalna.</p> <p>Škripanje: Rashladno sredstvo koje cirkulira unutar uređaja može proizvoditi škripu, što predstavlja normalnu pojavu.</p>

# БЕЗБЕДНОСНИ ПРЕДУПРЕДУВАЊА

## Предупредување:







**Предупредување:** ризик од пожар / запаливи материјали

- Овој уред е наменет за употреба во домаќинствата и слично опкружување како кујна за персонал во продавници, канцеларии и друго работно опкружување; земјоделски домаќинства и хотели, мотели и останати објекти од резиденцијален тип, каде се става на располагање на клиентите; објекти што даваат услуги ноќевање со појадок; кетеринг и во слични непродажни намени.
- Доколку кабелот за напојување е оштетен, потребна е неговата замена да ја изврши производителот, негов овластен сервисер или лица со слични квалификации за да се избегне појава на опасност.
- Немојте да чувајте експлозивни материји како аеросол боци со запалив потисен гас во овој уред.
- Уредот треба да го исклучите од струја по употреба, а пред негово корисничко одржување.
- **ПРЕДУПРЕДУВАЊЕ:** Водете сметка да не бидат блокирани вентилационите отвори во рамки на вградениот дел или вградените конструкции за уредот.
- **ПРЕДУПРЕДУВАЊЕ:** Не употребувајте механички средства или други постапки за забрзување на процесот на топење, доколку не се препорачани од страна на производителот.
- **ПРЕДУПРЕДУВАЊЕ:** Не оштетувајте ги инсталациите за разладно средство.
- **ПРЕДУПРЕДУВАЊЕ:** Не употребувајте електрични уреди во рамки на одделот за чување на храна на овој уред, освен ако се работи за типови на уреди препорачани од страна на производителот.
- **ПРЕДУПРЕДУВАЊЕ:** Одложете го фрижидерот во согласност со локалните прописи бидејќи за негова работа се употребуваат запаливи експлозивни гасови и разладно средство.
- **ПРЕДУПРЕДУВАЊЕ:** При позиционирање на уредот, уверете се дека кабелот за напојување не е притиснат или оштетен.
- **ПРЕДУПРЕДУВАЊЕ:** Не поставувајте преносни продолжни кабли со повеќе приклучоци или преносни акумулатори позади уредот.
- Не употребувајте продолжни кабли или незаземјени (со два крака) адаптери.
- **ОПАСНОСТ:** Ризик од затворање на деца во уредот. Пред да го одложите вашиот стар фрижидер или замрзнувач:
  - Извадете ги вратите.
  - Оставете ги полиците во уредот за да не можат децата лесно да се пикнат внатре.
- Пред да се обидете да инсталирате некој пропратен елемент, мора да го исклучите уредот од струја.
- Разладното средство и пенливото средство циклопентан, што се употребуваат во рамки на фрижидерот, се запаливи. Според тоа, при одложувањето на фрижидерот, чувајте го подалеку од извори на пламен и, наместо да го одложите со согорување, предадете го на некоја од специјализираните компании за рециклирање со соодветни квалификации за да се овозможи негова повторна употреба, бидејќи на тој начин ќе ги спречите штетните ефекти по животната средина или други опасности.
- За EN стандардот: Овој уред може да го употребуваат деца на возраст од 8 или повеќе години и лица со намалени физичко-сензорни или ментални способности или со недостиг на искуство и знаење, доколку се под надзор или се упатени за безбедна употреба на уредот и ја разбираат опасноста, што неговата употреба ја носи. Децата не смеат да си играат со уредот. Децата не смеат да вршат чистење и корисничко одржување на уредот без надзор. Деца на возраст од 3 до 8 години може да ставаат храна во или да ја земаат од разладниот уред.
- За IEC стандардот: Овој уред не треба да го употребуваат лица (вклучително и деца) со намалени физичко-сензорни или ментални способности или со недостиг на искуство и знаење, освен ако се под надзор на лица одговорни за нивната безбедност или ако наведеното лице ги обучило за користење на уредот.
- Децата треба да бидат под надзор за да бидете сигурни дека не си играат со уредот.
- Упатството за употреба ги вклучува и следните информации: За да избегнете контаминирање на храната, придржувајте се до следните упатства:
  - Долгото држење на вратите на уредот отворени може да доведе до значаен раст на температурите во коморите на уредот.
  - Редовно чистете ги површините што може да дојдат во допир со храна, како и пристапните делови на одводниот систем.
  - Искличете ги садовите за вода, доколку не сте ги користеле во тек на временски период подолг од 48 часа; доколку во тек на временски период од 5 дена не сте земале вода од уредот, измијте го системот за проток на вода поврзан со садот за вода. (забелешка 1)
  - Чувајте сирово месо и риба во фрижидерот во соодветни садови, со цел овие намирници



да не дојдат во допир со или за да не капат по останатата храна.

- Коморите за смрзната хана означени со две ѕвездички  се погодни за чување на претходно смрзната храна, за чување или правене на сладолед и за правене на козички лед.. (забелешка 2)

- Коморите означени со една ѕвездичка , две  или три  ѕвездички не се погодни за замрзнување на свежа храна. (забелешка 3)

- Доколку разладниот уред биде празен во тек на подолг временски период, исклучете го, одледете го, исчиститете го и исушете го, а потоа оставете ги вратите на уредот отворени за да спречите појава на мувла во внатрешноста на уредот.

Забелешките 1, 2, 3: Проверете дали наведените информации се однесуваат на типот на уредот што сте го купиле.

## Значење на симболите за безбедносните предупредувања



Ова е симбол за забрана. Секоја неусогласеност со упатствата означени со овој симбол за резултат може да има оштетување на производот или опасност по личната безбедност на корисникот.



Ова е симбол за предупредување. Неопходно е уредот да се употребува со строго почитување на упатствата означени со овој симбол; во спротивно, може да дојде до појава на оштетување на производот или повреда кај луѓето.



Ова е симбол за внимателност. Упатствата означени со овој симбол повикуваат на посебна внимателност. Недоволниот степен на внимателност може да резултира со појава на помали или умерени повреди, или оштетување на производот.

Ова упатство содржи многу важни информации за безбедноста до кои корисниците мора да се придржуваат.

## Предупредувања што се однесуваат на електрика

- Немјотe да го повлекувате кабелот за напојување при исклучувањето на фрижидерот од напојување. Цврсто фатете ја приклучницата и директно извадете ја од штекерот.
- За да бидете сигурни дека уредот се употребува на безбеден начин, немјотe да го оштетувате кабелот за напојување. И немјотe да го употребувате, доколку е оштетен или изабен.
- Употребувајте наменски штекер на кој не смеат да бидат приклучени други електрични уреди. Кабелот за напојување треба да има цврст контакт со приклучницата. Во спротивно може да дојде до појава на пожар.
- Уверете се дека електродата за заемјување на приклучницата е опремена со сигурна линија за заземјување.
- Во случај на истекување на плин или други запаливи гасови, исклучете го вентилот за плин што истекува, а потоа отворете ја вратата и прозорите. Не исклучувајте го фрижидерот или другите електрични уреди од напојување, бидејќи појавата на искри може да предизвика пожар.
- Не поставувајте други електрични уреди врз овој уред, освен доколку се во прашање типови на уреди препорачани од страна на производителот.

## Предупредувања во врска со употребата

- Немјотe произволно да го расклопувате или повторно склопувате фрижидерот, ниту да ги оштетувате инсталациите за разладното средство; одржувањето на уредот мора да биде извршено од страна на стручно лице
- Замената на оштетениот кабел за напојување мора да биде извршена од страна на производителот, неговиот сектор за одржување или слични стручни лица, за да се избегне опасност.
- Отворите помеѓу вратата на фрижидерот, како и помеѓу вратата и телото на фрижидерот се со мали димензии; Ве предупредуваме да не ги ставате рацете на наведените места, за да спречите прикештување на прстите. Затворајте ја вратата од фрижидерот лесно за да избегнете паѓање на предметите.
- Во текот на работата на фрижидерот, не земајте со влажни раце храна или садови, особено оние направени од метал, што се наоѓаат во комората за замрзнување, за да избегнете појава на смрзнатини
- Не дозволувајте им на децата да влегуваат во фрижидерот, ниту да се качуваат на него. Во спротивно, може да дојде до појава на задушвање или повреди настанати по паѓање кај децата.
- Не ставајте тешки предмети на фрижидерот, бидејќи таквите предмети при затворањето или отворањето на вратата може да паднат, што може да резултира со случајна повреда.
- Во случај на снемјување на струја или при што чистење, извадете ја приклучницата од штекерот. Немјотe да го поврзвате замрзнувачот на напојување во период од пет минути, за да спречите оштетување на компресорот настанато со последователно вклучување на уредот.

## Предупредувања во врска со чување на содржината во уредот

- Немојте во фрижидерот да ставате запаливи, експлозивни, испарливи и исклучително корозивни материји, за да спречите оштетување на производот или случајна појава на пожар.
- За да избегнете појава на пожар, не ставајте запаливи материји близу фрижидерот.
- Овој фрижидер е наменет за употреба во домаќинство, на пр. за чување на храна и не смее да се употребува за ниту една друга намена, како чување на крв, лекови или биолошки производи, итн.
- Немојте во комората за замрзнување на овој фрижидер да чувате пиво, пијалаци или други течности во боци или затворени садови; во спротивно, може да дојде до пукање на на наведените боци или затворени садови по замрзнувањето, што може да доведе до појава на оштетување.

## Предупредувања во врска со економичноста

1. Уредите за разладување може да не работат воедначено (потенцијално топење на содржината или превисока температура во комората за замрзната храна), доколку во тек на подолги временски периоди се поставени на вредности пониски од температурните опсези, за кои дадениот разладен уред е предвиден.
2. Не треба да ги чувате газирани пијалаци во комората или преградата за замрзнување на храна или во коморите или преградите на фрижидерот, во кои температурата е ниска, а одредени производи, како коски мраз, не треба се конзумираат, доколку се премногу ладни;
3. Неопходно е да се поведе сметка, при чување на храна во комората или преградите на фрижидерот за замрзнување на храна, да не помине рокот на траење препорачан од страна на производителот, за кој било вид на храна, а особено за комерцијална, брзо замрзната храна;
4. Потребно е да се преземат неопходни мерки со цел, при топење на разладниот уред, да се спречи непотребниот раст на температурата на замрзната храна, како виткање на замрзнатата храна во неколку слоеви хартија од весник.
5. Растот на температурата на замрзнатата храна во текот на рачно топење, одржување или чистење може да го скрати рокот на траење на производите.
6. Кај вратата и капаците опремени со брави и клучеви, неопходно е да ги чувате наведените клучеви надвор од дофат на деца, а никако во близина на разладниот уред, за да се спречи заклучување на деца во уредот.

## Предупредувања во врска со одложување



Разладното средство и пенливото средство циклопентан, што се употребуваат во фрижидерот, се запаливи. Според тоа, при одложување, фрижидерот треба да го чувате подалеку од секој извор на пламен, а наместо одложување со согорување, потребно е рекулацијата да ја изврши специјализирана компанија за рекулација, со соодветни квалификации, со што се спречува појава на штети по животната средина или други опасности.



При одложување на фрижидерот, демонтирајте ја вратата и извадете ја заптивката за врата, како и полиците; ставете ја вратата и полиците на соодветно место, за да спречите затворање на децата во внатрешноста на уредот.



Правилно одложување на овој производ:

Оваа ознака укажува дека овој производ во ЕУ не треба да се одложува заедно со останатиот отпад од домаќинство. За да спречите потенцијална штета по животната средина или здравјето на луѓето настаната со неконтролирано одложување на отпад, одговорно рециклирајте го за да промовирате одржлива повторна употреба на материјалните ресурси. Ве молиме да го вратите вашиот половен уред преку системот за враќање и собирање на отпад или да го контактирате малопродажниот објект во кој сте го купиле производот. Со ова производот може да се рециклира на начин безбеден по животната средина.

# ПРАВИЛНА УПОТРЕБА НА ФРИЖИДЕРОТ

## Позиционирање

- Пред употреба, отстранете ја целокупната амбалажа, вклучително перничњата на дното, вклучително и влошките од пена и селотејпот во фрижидерот; Одлепете ја заштитната фолија од вратата и телото на фрижидерот.
- Чувајте го подалеку од топлина и избегнувајте директна изложеност на сонце. Не поставувајте го замрзнувачот на влажни или мокри места за да спречите формирање на 'рѓа или намалување на ефектот на изолација.
- Немојте да го прскате или миете фрижидерот; немојте да го поставувате фрижидерот на влажни места, на кои лесно ќе дојде во контакт со вода, со цел тоа да не влијае неповолно на електричната изолација на фрижидерот.
- Фрижидерот треба да го поставиме на добро проветрено место на затворено; подлогата треба да биде рамна и цврста (доколку уредот е нестабилен, свртете го тркалото за нивелирање на лево или на десно за да го наместите).
- Над горната површина од фрижидерот треба да оставите простор поголем од 30 cm, а фрижидерот треба да го поставите до ѕид, при што помеѓу ѕидот и уредот потребно е да оставите растојание поголемо од 10 cm, со што се олеснува проесот на ширење на топлина.

## Ножици за нивелирање

### 1. Мерки за претпазливост пред употреба:

Пред употреба на дополнителната опрема, потребно е да проверите дали фрижидерот е исклучен од напојување.

Пред мesteње на ножиците за нивелирање, треба да се преземат мерки за претпазливост за да се спречи секоја појава на повреди.

### 2. Шематски приказ на ножиците за нивелирање

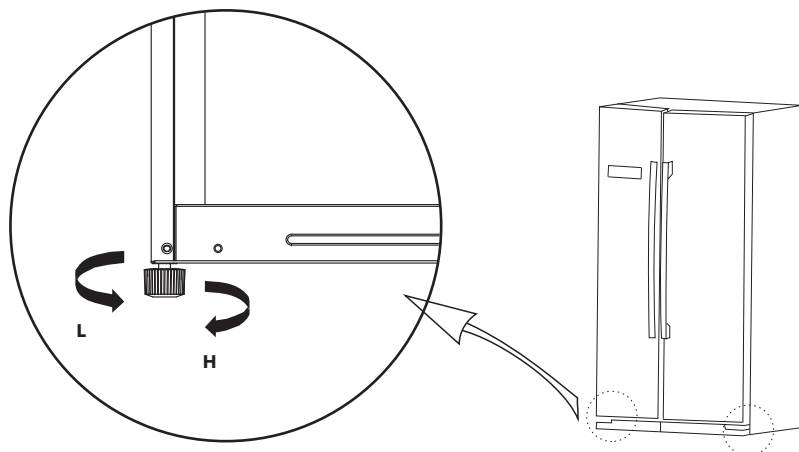

(Горната слика е прикажана исклучиво во илустративни цели. Реалната конфигурација ќе зависи од конкретниот производ или изјавата на дистрибутерот)

### 3. Процедури на мesteње:

- Свртете ги ножиците во насока на движење на стрелките на часовникот за да го подигнете фрижидерот;
- Свртете ги ножиците во насока спротивна од насоката на движење на стрелките на часовникот за да го спуштите фрижидерот;
- Наместете ја десната и левата ножица според горенаведените процедури така што уредот ќе стои хоризонтално.

## Нивелирање на вратите

### 1. Мерки на претпазливост пред работата на уредот:

Пред употреба на дополнителна опрема, потребно е да проверите дали фрижидерот е исклучен од напојување.

Пред мesteње на вратите, треба да преземете мерки за претпазливост за да се спречи секоја појава на повреди.

### 2. Шематски приказ на нивелирањето на вратите

Список на алати, што треба да ги обезбеди корисникот	
	Француски клуч

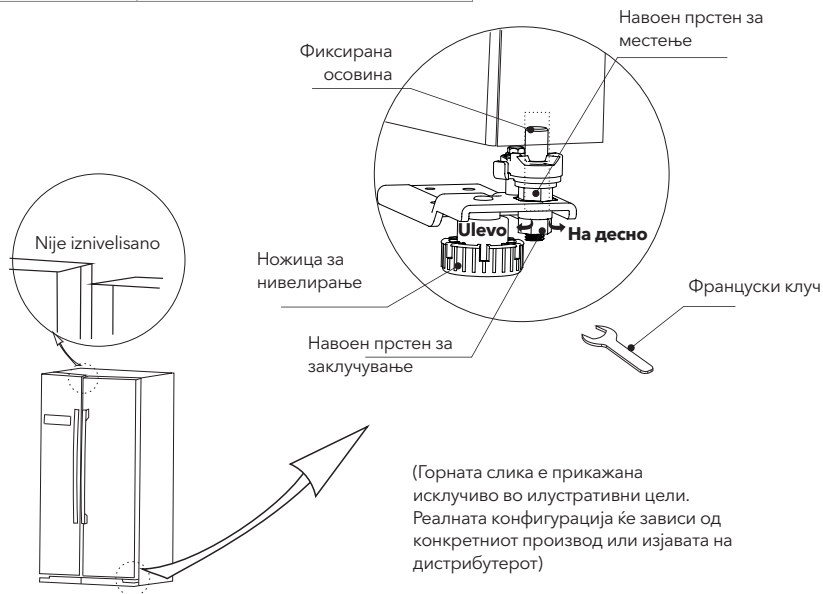

#### Доколку вратата на фрижидерот е премногу спуштена:

Отворете ја вратата, употребете го францускиот клуч за да го попуштите навојниот прстен за заклучување и свртете го навојниот прстен за заклучување во насока спротивна од насоката на движење на стрелките на часовникот за да ја подигнете вратата. Кога вратата ќе биде во рамна положба, затегнете го навојниот прстен за заклучување така што ќе го свртите во насока спротивна од насоката на движење на стрелките на часовникот.

#### Доколку вратата на фрижидерот е премногу подигната:

Отворете ја вратата, употребете го францускиот клуч за да го свртите навојниот прстен за мesteње во насоката на движење на стрелките на часовникот и на тој начин да ја спуштите вратата. Кога вратата ќе биде во рамна положба, затегнете го навојниот прстен за заклучување така што ќе го свртите во насока спротивна од насоката на движење на стрелките на часовникот.

## Замена на сијалички

Предвидено е секоја замена или одржување на LED сијаличките да ги изврши производителот, негов овластен сервис или лице со слични квалификации.

## Почеток на употребата

- Пред првото вклучување на фрижидерот, оставете го да мирува пола час пред да го поврзете во струја.
- Пред да ставите во фрижидерот свежа или замрзната храна, оставете го да работи 2-3 часа или повеќе од 4 часа за време на лето, кога амбиенталната температура е висока.
- Оставете доволно простор за соодветно отворање на вратите и фиоките.
- Горната слика е прикажана исклучиво за илустративни цели. Реалната конфигурација ќе зависи од физичкиот производ или изјавата на дистрибутерот.

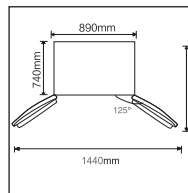

## Совети за заштеда на енергија

- Уредот треба да го поставите во најладниот дел од просторијата, подалеку од уреди кои создаваат топлина или грејни цевки, како и директни сончеви зраци.
- Пред да ја ставите во уредот, оставете ја да се олади жешката храна до собна температура. Преполнувањето на уредот го приморува компресорот да работи подолго. Храната која се замрзнува премногу бавно може да изгуби на квалитет или да се расипе.
- Погрижете се, пред ставањето во уредот, да ја завиткате храната на соодветен начин и да ги избришете садовите за да бидат суви. На овој начин го намалувате формирањето на мраз во уредот.
- Не треба да ја обложувате фиоката за одложување на храна во уредот со алуминиумска фолија, храна за печење или кујнска хартија. Материјалите што се користат за обложување влијаат на циркулацијата на ладниот воздух, што ја намалува ефикасноста на уредот.
- Организирајте ја и означете ја храната со цел поретко да ги отворате вратите на уредот и пократко да барате храна. Одеднаш извадете сè што ви е потребно и затворете ги вратите што е можно побрзо.

# СТРУКТУРА И ФУНКЦИИ

## Клучни компоненти

( Комора за замрзнување )

( Разладна комора )

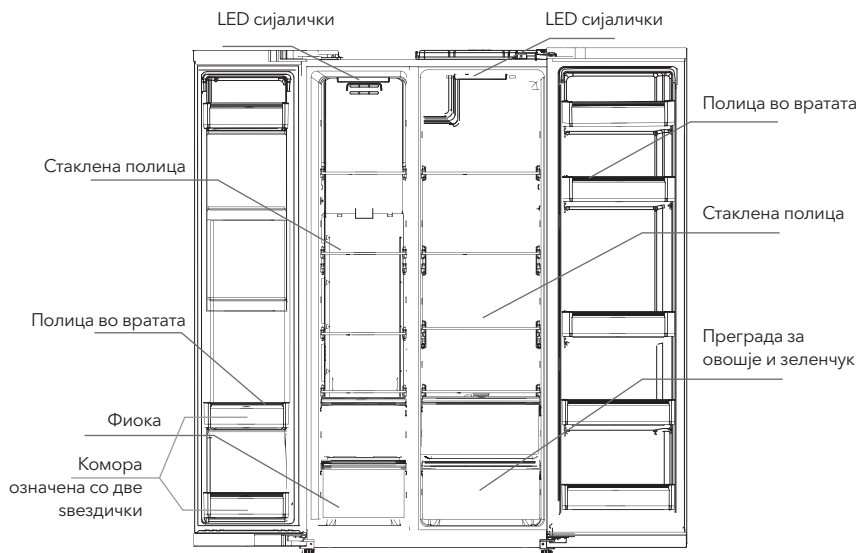

(Горната слика е прикажана исклучиво во илустративни цели. Реалната конфигурација ќе зависи од конкретниот производ или изјавата на дистрибутерот)

### Разладна комора

- Разладната комора е погодна за чување на разнo овошје, зеленчук, пијалаци и останати видови на храна што се конзумира во краток рок.
- Термички обработената храна не смее да се става во разладната комора сè додека не се олади до собна температура.
- Пред да ја ставите во фрижидер, се препорачува херметички да ја затворите храната.
- Стаклените полици може да се местат по висина за да се добие соодветен простор за складирање и да се олесни употребата на уредот.

### Комора за замрзнување

- Комората за замрзнување на ниска температура може да ја задржи свежината на храната во текот на вториот временски период, а главно се користи за чување на замрзната храна и за правeње на мраз.
- Комората за замрзнување е погодна за чување на месо, риба, топчиња ориз и останата храна што нема да се употреби во краток рок.
- Се препорачува парчињата месо да се поделат на помали парчиња, со што се олеснува пристапот. Имајте во предвид дека храната мора да се употреби во рокот.

### Простор за замрзнување означен со две ѕвездички

- Просторот за замрзнување означен со две ѕвездички се наоѓа под двете полици за шишиња (околу 16L), во вратата на замрзнувачот, има температура од <math>< -12^{\circ}\text{C}</math> и погодна е за чување на сладолед и слични намирници кои од надвор се цврсти, а внатресе меки, поради што може веднаш да се конзумираат.

Забелешка: Ставањето на преголеми количини на храна во уредот по првото приклучување во напон може неповолно да влијае на учинокот на замрзнување на фрижидерот. Храната не смее да го блокира отворот за излез на воздух, бидејќи тоа може неповолно да влијае на постапката на замрзнување.

## Функции

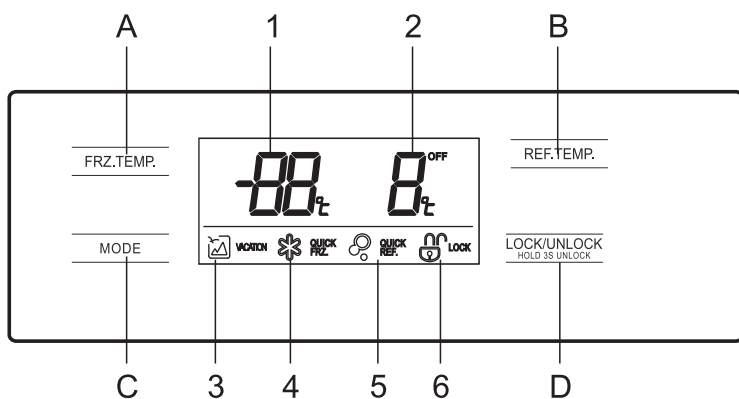

(Горната слика е прикажана исклучиво во илустративни цели. Реалната конфигурација ќе зависи од конкретниот производ или изјавата на дистрибутерот)

### 1. Дисплеј

- |   |                                     |
|---|-------------------------------------|
| 1. Температура на комората за замрзнување | 4. Икона за брзо замрзнување        |
| 2. Температура на разладната комора       | 5. Икона за брзо разладување        |
| 3. Икона на режимот во тек на одмор       | 6. Икона за заклучување/отклучување |

### 2. Копче

- A. Поставување на температурата на комората за замрзнување  
 B. Поставување на температурата на комората за разладување  
 В. Функции/Поставување на режимот  
 Г. Контролни копчиња за заклучување/отклучување

### 3. Работа на уредот

1. Заклучување / отклучување

Кога уредот е отклучен , држете го стиснато копчето во траење од 3 секунди за да го заклучите уредот .

Кога уредот е заклучен , држете го стиснато копчето во траење од 3 секунди за да го отклучите уредот . Сите долунаведени функции може да се активираат само при отклучен уред.

2. Режим за одмор

Стиснете на копчето за да пристапите кон режимот за одмор. Иконата ќе светне, а режимот за одмор ќе се активира по заклучувањето на контролната табла.

При активиран режим за одмор, разладната комора е исклучена, а температурата на комората за замрзнување, прикажана на дисплејот, е поставена на -18°C.

3. Режим за брзо разладување

Стиснете на копчето за да пристапите кон режимот за брзо разладување. Иконата ќе светне, а режимот за брзо разладување ќе се активира по заклучување на контролната табла.

4. Режим за брзо замрзнување

Стиснете на копчето за да пристапите кон режимот за брзо замрзнување. Иконата ќе светне, а режимот за брзо замрзнување ќе се активира по заклучување на контролната табла.

5. Поставување на температурата на разладната комора

Стиснете на копчето за поставување на температурата на разладната комора REF.TEMP. и приказот на температурата на разладната комора ќе затрепка. Потоа повторно притиснете на копчето REF.TEMP. за да ја поставите температурата и уредот звучно ќе се огласи. Можниот опсег на поставување се движи помеѓу 2°C и 8°C. Со секое следно притискање на ова копче, температурата

ќе се промени за 1°C. По поставувањето, дигиталниот дисплеј ќе продолжи да трепка уште 5 секунди. Новото температурно поставување ќе се активира откако ќе се заклучи контролната табла.

6. Поставување на температурата на комората за замрзнување **FRZ**  
Притиснете на копчето за поставување температурата на комората за замрзнување **FRZ.TEMP.** и приказот на температурата на комората за замрзнување ќе затрепка. Потоа, повторно стиснете на копчето **FRZ.TEMP.** за да ја поставите температурата и уредот звучно ќе се огласи. Можниот опсег на поставување се движи помеѓу -16°C и -24°C. Со секое следно притискање на ова копче, температурата ќе се промени за 1°C. По поставувањето, дигиталниот дисплеј ќе продолжи да трепка уште 5 секунди. Новото температурно поставување ќе се активира откако ќе се заклучи контролната табла

7. Чување на храната по снемнувањето на струја  
Во случај на снемнување на струја, моменталниот работен режим ќе биде заклучен и ќе се одржува сè до повторно воспоставување на напојување.

8. Почетно предупредување и контрола на алармот  
При отворање на вратата на фриџидерот, ќе се чуе мелодија која укажува дека фриџидерот е отворен. Доколку вратата не е затворена во рок од две минути, звучниот аларм ќе се огласи еднаш на секоја минута, сè додека не се затвори вратата. За да го исклучите звучниот аларм, притиснете кое било копче.

9. Шифра на грешка  
Следните предупредувања на дисплејот укажуваат на соодветни неправилности во работата на фриџидерот. Иако фриџидерот, и покрај следните неправилности во работата, може да ја задржи својата разладна функција, корисникот мора да се обрати кај експерт за одржување, за да биде сигурен дека работата на уредот е оптимална.

Шифра на грешка	Опис на неправилности во работата
<b>E1</b>	Квар на сензорите за температура во разладните комори
<b>E2</b>	Квар на сензорите за температура во коморите за замрзнување
<b>E5</b>	Грешка во колото детектирана во рамки на сензорот за замрзнување/топење
<b>E6</b>	Грешка во комуникација
<b>E7</b>	Грешка на сензорот за амбиентална температура

## Дозер за вода (опционално)

### Предупредување

- Само прочистена и ладна зовриена вода има пристап до овој дозер за вода и двата вида мора да бидат ослободени од каква било нечистотија. Кока кола, сок од јаболко и други безалкохолни пијалоци кои содржат јаглерод диоксид се забранети.
- Не е дозволено полнење вода кога се вадат кутиите за вода од вратата на машината.
- Никогаш не пополнувајте повеќе вода од максималната бројка што е наведена на кутијата за вода.
- Проверете дали кутијата за вода е на нејзиниот темелен кревет кога не можете да добиете вода нормално како и обично.
- Кога се обидуваат да ја преместите кутијата за вода, бидете сигурни дека во неа нема вода.
- Не смеете да отстраните ниту еден елемент од вентилот за вода.
- Кога ја користите машината за прв пат или е надвор од примена подолго време, отстранете ја и исчистете ја пред да ја ставите во употреба.
- Ако водата во оваа машина не е во употреба подолго време, подобро е да ја исцедите од диспензерот и да додадете чиста вода, а потоа може да се користе како и обично.
- Се предлага производот да се чисти на секои три до шест месеци.
- Кога го чистите овој производ, доколку се користи раствор за чистење, подобро е да ја ставите кутијата за вода во првобитната положба и да ја наполните кутијата со вода, а потоа исцедете 5 до 6 чаши вода, во случај да има Упатство за диспензерот за рудиментална нечистотија на вода откако сте користеле раствор за чистење.
- Кога ја отворите или затворите вратата на дозерот за вода, обидете се да избегнете прекумерно напрегање во случај водата во кутијата да се помести и да се излее.
- Не допирајте ја рамката од шишето погоре кога додавате вода.



## Упатство за диспензерот за вода

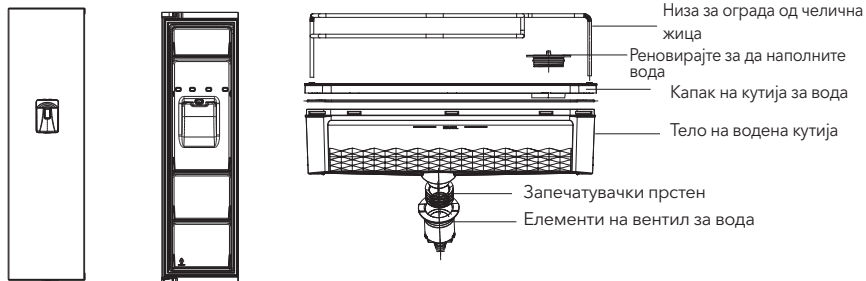

### Полнење вода за пиење:

Отворете ја кутијата за вода, ставете го капакот за наводнување и потоа можете да додадете вода:



### Како да добиете вода за пиење

1. Турнете го водното стебло навнатре покрај чашата
2. Кога стеблото за рака ќе го ставите навнатре, ќе има излив на вода, кога рачното стебло е во првобитната положба, нема да истекува вода.

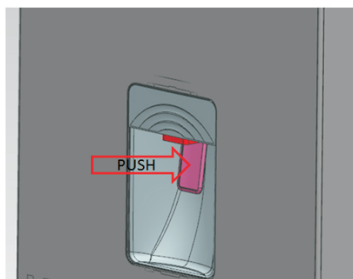

### Како да го отстраните и исчистите дозерот за вода

#### Чекор 1 : Отстранење

1. Извадете ги елементите од кутијата за вода. Држете се за двете страни на елементите на кутијата за вода со двете раце и извлечете ги елементите на кутијата за вода нанадвор преку 45 погоре. Можете да ја преведете кутијата за вода (на страната на корисникот) и да ги добиете елементите кога елементите се надвор од елементите на вентилот за вода (кога ја преместувате кутијата, бидете сигурни дека нема вода во неа.)

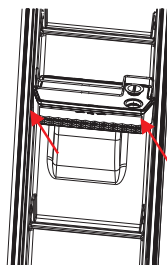

- Отстранете го заптивниот прстен на елементите на кутијата за вода

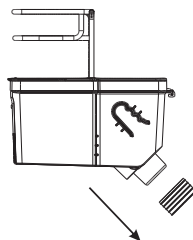

- Чекор за отстранување на елементите на вентилот за вода Користете го шрафцигерот и направете го работ да се насочи кон елементите на вентилот за вода, а потоа вметнете го на слободното место што ја истакнува периферијата, ротира шрафцигерот во насока на стрелките на часовникот или спротивно од стрелките на часовникот, со движење на шрафцигерот, кога ќе се надмине пената, ги извлекува елементите на вентилот за вода со раце во насока над 45° (Не можете да ги отстраните елементите на вентилот за вода)

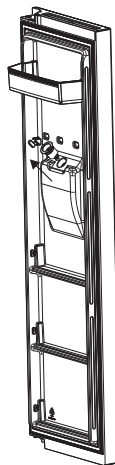
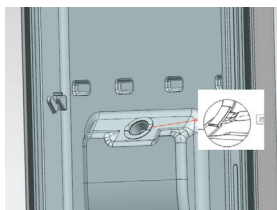

### Чекор 2: Исчистете

- Извадете ја самата кутија за вода и капакот на кутијата за вода, заптивниот прстен и елементите на вентилот за вода
- Исчистете ги елементите на кутијата за вода со ладна или топла вода.
- Избришете ја водата со сува крпа

Белешки:

Ако го чистите дозерот за вода со раствор за чистење, подобро е да ја ставите кутијата во првобитната положба и да исцедите 5 до 6 чаши вода, тогаш можете да го користите нормално, во случај да има преостаната нечистотија од упатствата за нанесување.

### Чекор 3: Инсталација

- Поставување на елементите на вентилот за вода. Ставете ја платформата за проектирање на водичот насочена кон жлебот за водење, потоа турнете ја надолу со 45°косо при целосно навалување, додека не слушнете пукнатина.

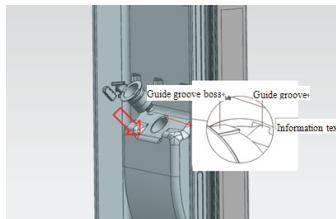

2. Инсталација на заптивниот прстен на кутијата за вода. Ставете го заптивниот прстен на дното на кутијата за вода и уверете се дека заптивниот прстен е на своето место. Избегнувајте го тој прстен за запечатување на брчките или на погрешно место.

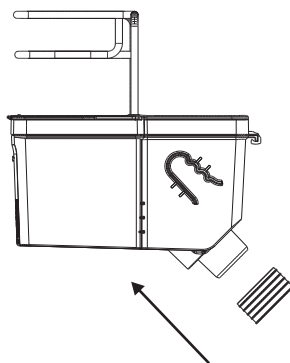

3. Инсталација на елементи од кутијата за вода. За да го задржите висечкиот отвор на елементите на кутијата за вода директно до закачалките на облогата на вратата. Заптивниот прстен на дното на кутијата треба да биде насочен кон влезот на елементите на вентилот за вода, вметнете го во соодветната положба заедно со косо 45°

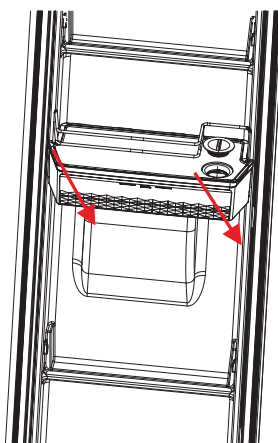

## ОДРЖУВАЊЕ И ГРИЖА ЗА УРЕДОТ

### Чистење на целиот уред

- За да го унапредите ефектот на ладење и штедење на енергија, редовно чистете ја прашината зад фрижидерот и од подлогата.
- Редовно проверувајте ја заптивката на вратата за да бидете сигурни дека на неа нема нечистотии. Исчистете ја заптивката на вратата со мека крпа натопена во вода со сапуница или разблажен детергент.
- За да избегнете создавање на непријатни мириси, редовно чистете ја внатрешноста на фрижидерот.
- Пред да започнете со чистење на внатрешноста на фрижидерот, исклучете го од струја и извадете ја целата храна, пијалаци, полица, фиоки, итн.
- За чистење на внатрешноста на фрижидерот користете мека крпа или сунѓер со две супени лажици сода бикарбона во една четвртина литри топла вода. Потоа измијте го со вода и избришете го. По чистењето, отворете ја вратата и пред да го приклучите уредот на напојување, оставете го природно да се исуши.
- За чистење на тешко достапните делови од фрижидерот (како тесни отвори, прорези или агли),

се преопрачува редовно бришење со мека крпа, мека четка, итн., по потреба во комбинација со некој помошен алат (како тенки стапчиња), со што на наведените места се спречува акумулација на контаминанти и бактерии.

- Не користете сапун, детергент, абразивен прав за чистење, средства за чистење во спреј, итн., бидејќи наведените средства може да доведат до создавање на непријатни мириси во внатрешноста на фрижидерот или контаминација на храната.
- Чистете ја полицата за шишиња, полиците и фиоките со помош на меки крпи намокрени со вода со сапуница или разблажен детергент. Исушете ги со мека крпа или оставете природно да се исуши.
- Пребришете ги надворешните површини на фрижидерот со мека крпа натопена во вода со сапуница, детергент, итн., а потоа исушете ги со крпа.
- Не користете тврди четки, челични жици за чистење, жичени четки, абразивни средства (како паста за заби), органски растворувачи (како алкохол, ацетон, масло од банана итн.), вода што врие, кисели или алкални средства при чистењето на фрижидерот, со оглед на тоа што наведените средства може да ги оштетат површините и внатрешноста на фрижидерот. Водата што врие и органските растворувачи, како бензен, може да ги деформираат или оштетат деловите од пластика.
- При чистењето, немојте да ги испирате површините директно со вода или други течности, за да избегнете појава на краток спој или оштетување на материјалите што прават електрична изолација, предизвикани од натопување.



При топење и чистење, извадете го фрижидерот од струја.

## Чистење на полиците во вратите, кутиите за овошје и зеленчук, и фиоките

- Следејќи го прavezот на стерлките прикажани на следната слика, со двете раце притиснете ја полицата и бутнете ја спрема нагоре, а потоа извадете ја.
- Откако ќе ја измиете извадената полица, можете да ја прилагодите нејзината висина во согласност со Вашите потреби. При чистењето, се советува употреба на меки крпи или сунѓери потопени во вода и некорозивни неутрални детергенти. На крај, замрнувачот треба да се исчисти со чиста вода и сува крпа. Пред да го вклучите уредот, оставете ја вратата отворена, за да може природно да се исуши.  
Не употребувајте тврди четки, челични жици за чистење, жичени четки, абразивни средства како паста за заби, органски растворувачи (како алкохол, ацетон, масло од банана итн.), вода што врие, кисели или алкални средства при чистењето на фрижидерот, со оглед на тоа што наведените средства може да ги оштетат површините и внатрешноста на фрижидерот.

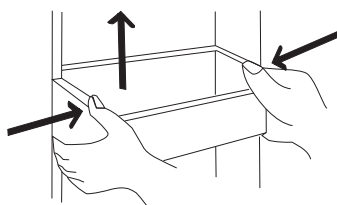

(Горната слика е прикажана исклучиво во илустративни цели. Реалната конфигурација ќе зависи од конкретниот производ или изјавата на дистрибутерот)

## Чистење на стаклените полици

- Со оглед на тоа што најдлабокиот дел од фрижидерот, кој е во контакт со полиците, има заштитна вдлабнатина, најпрво морате да ги подигнете полиците спрема нагоре, а дури потоа можете да ги извадите.
- Поставете ги или исчистете ги полиците во согласност со Вашите потреби.  
За чистење се препорачува употреба на меки крпи или сунѓери потопени во вода и некорозивни неутрални детергенти. На крај, исчистете го замрнувачот со чиста вода и сува крпа. Пред да го поврзете уредот во струја, оставете ја вратата отворена, за да може природно да се исуши.  
Не употребувајте тврди четки, челични жици за чистење, жичени четки, абразивни средства како паста за заби, органски растворувачи (како алкохол, ацетон, масло од банана итн.), вода што врие, кисели или алкални средства при чистењето на фрижидерот, со оглед на тоа што наведените средства може да ги оштетат површините и внатрешноста на фрижидерот.

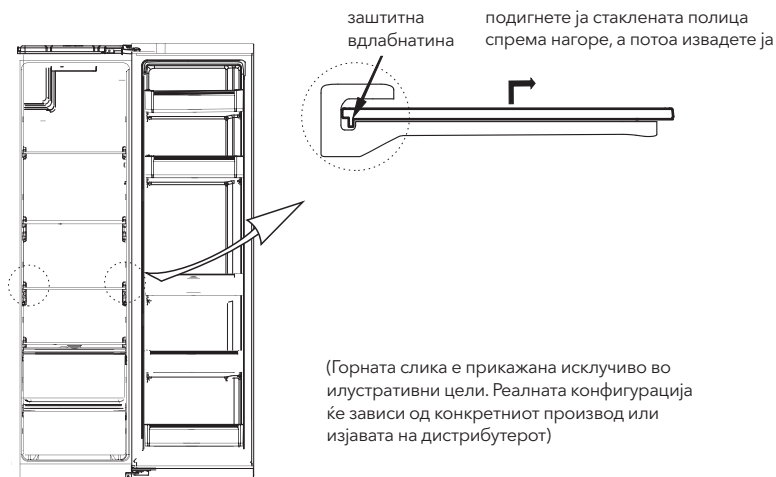

## Топење

- Фрижидерот е направен по принципот на разладување на воздухот и, според тоа, поседува автоматска функција на топење. Мразот што се формира по промената на годишните времиња или температурите може и рачно да се извади со исклучување на уредот од напојување или со бришење со сува крпа.

## Прекин на работата на уредот

- Снемување на струја: Во случај на снемување на струја, дури и во текот на летните месеци, храната во уредот може да се чува во истиот и по неколку часа; во текот на немање струја, отворањето на вратата на уредот треба да се сведе на минимум, а во уредот не смее да се става дополнителна свежа храна.
- Долго некористење: Уредот треба да го исклучите од струја, а потоа да го исчистите; вратата треба да се остави отворена за да се спречи создавање на непријатни мириси.
- Преместување: Пред пренесување на фрижидерот, извадете ги сите работи од уредот и прицврстете ги стаклените делови, комората за зеленчук, фиоките од комората за замрзнување и сл. со селотејп и затегнете ги ножиците за нивелирање; затворете ги вратите и прицврстете ги со селотејп. При преместување, уредот не смее да се поставува така што ќе биде во обратна или хоризонтална положба и не смее да биде изложен на вибрации; нагибот при пренесувањето не смее да биде поголем од 45°.



Кога ќе го вклучите, уредот треба непрекинато да работи. Генерално, работата на уредот не смее да се прекинува; во спротивно, може да дојде до намалување на работниот век на уредот

## ОТСТРАНУВАЊЕ НА ПРОБЛЕМИ

Можете да се обидете сами да ги решите следните едноставни проблеми. Доколку не е можно да ги решите, обратете се во секторот за постпродажба.

Уредот не работи	<p>Проверете дали уредот е поврзан во струја или дали е добар контактот на штекерот со приклучницата</p> <p>Проверете дали напонот е пренизок</p> <p>Проверете дали дошло до снемивање на струја или паѓање на прекинувачот</p>
Непријатен мирис	<p>Храната која има интензивни мириси треба да биде цврсто замотана</p> <p>Проверете дали храната почнала да се расипува</p> <p>Исчистете ја внатрешноста на фрижидерот</p>
Долготрајна работа на компресорот	<p>Нормално е фрижидерот да работи подолго во текот на летото, кога амбиенталната температура е зголемена</p> <p>Не се препорачува одеднаш да се стави преголема количина на храна во уредот</p> <p>Не ставајте ја храната во уредот додека претходно не се олади</p> <p>Често отворање на вратата на фрижидерот</p>
Сијаличката не свети	<p>Проверете дали фрижидерот е приклучен во струја и дали сијаличката е оштетена</p> <p>Замената на сијаличката треба да ја изврши стручно лице</p>
Вратата на фрижидерот не може да се затвори на соодветен начин	<p>Амбалажата од храната ја блокира вратата на уредот</p> <p>Ставена е преголема количина на храна</p> <p>Фрижидерот е навален</p>
Гласни звуци	<p>Проверете дали подот е рамен и дали фрижидерот е стабилен</p> <p>Проверете дали дополнителната опрема е поставена на соодветни места</p>
Заптивката на вратата не овозможува херметичко затворање	<p>Извадете ги туѓите тела од заптивката за вратата</p> <p>Загрејте ја заптивката за вратата, а потоа оладете ја за да ја вратите во претходната форма (или, за да ја загреете, издувајте ја заптивката со електричен фен или загрејте ја со жешка крпа)</p>
Прелиеање на сатовите за вода	<p>Во комората има премногу храна или храната која се чува во уредот содржи премногу вода, што резултира со интензивно топење</p> <p>Вратата не е добро затворена, што резултира со фаќање на мраз по влегување на воздух и зголемено создавање на вода по топењето</p>
Прегреано кукиште	<p>Топлината на вградениот кондензатор се шири низ кукиштето, што е нормална појава. Кога кукиштето ќе се прегрее поради висока амбиентална температура, преголеми количини на храна или прекин на работата на компресорот, се препорачува непрекината вентилација, со која се овозможува ширење на топлината</p>
Формирање на површинска кондензација	<p>Формирање на кондензација на надворешните површини и заптивки на вратата на фрижидерот претставува нормална појава кога концентрацијата на влага во просторијата е превисока. Едноставно избришете ја кондензацијата со чиста крпа.</p>
Невообичаена бучава	<p>Зуење: Во текот на работата, компресорот може да зуе, што особено гласно се слуша на почетокот и на крајот на работата. Оваа појава е нормална.</p> <p>Чкрипење: Разладното средство кое циркулира во уредот може да произведува чкрипење, што претставува нормална појава</p>

# AVERTIZĂRI DE SIGURANȚĂ

## ATENȚIE:



**Atenție:** risc de incendiu / materiale inflamabile

- Acest aparat este destinat să fie utilizat în gospodăria și în aplicații similare cum ar fi: bucătăria personalului din magazine, birouri și alte medii de lucru, medii tip pensiune;
- În cazul în care cablul de alimentare este deteriorat, acesta trebuie înlocuit de producător, service-ul autorizat sau de persoane calificate, pentru a evita un pericol.
- Nu depozitați substanțe explozive, cum ar fi cutii de aerosoli, cu un propulsor inflamabil în acest aparat.
- Aparatul trebuie deconectat după utilizare și înainte de a efectua întreținerea frigiderului.
- **Atenție:** Păstrați orificiile de ventilație, în interiorul aparatului sau în structura încorporată, ferite de obstacole.
- **Atenție:** Nu folosiți dispozitive mecanice sau alte mijloace pentru a accelera procesul de decongelare, altele decât cele recomandate de producător.
- **Atenție:** Nu deteriorați circuitul refrigerantului
- **Atenție:** Nu folosiți aparate electrice în interiorul compartimentelor de depozitare a alimentelor, decât dacă sunt recomandate de producător.
- **Atenție:** Vă rugăm să eliminați frigiderul în conformitate cu regulile locale pentru utilizarea gazului de suflare inflamabil și agentului frigorific.
- **Atenție:** Când poziționați aparatul, asigurați-vă că cablul de alimentare nu este prins sau deteriorat.
- **Atenție:** Nu localizați mai multe prize sau surse de alimentare portabile în spatele aparatului.
- NU folosiți prelungitoare sau adaptoare fără împământare.
- **Atenție:** Risc de blocare a copiilor.
- Înainte de a arunca frigiderul sau congelatorul vechi:
  - Scoate ușile.
  - Lăsați rafturile în același loc, astfel încât copiii să nu poată urca ușor în interior.
- Frigiderul trebuie deconectat de la sursa de alimentare electrică înainte de a încerca instalarea accesoriilor
- Materialele frigorifice și materialele cu spumă ciclopentan utilizate la frigider sunt inflamabile.
- EN standard: Acest aparat poate fi folosit de copii cu vârsta de până la 8 ani și peste și persoane cu capacități fizice senzoriale sau mentale reduse sau lipsă de experiență și cunoștințe, dacă li s-a oferit supraveghere sau instrucțiuni privind utilizarea aparatului într-un mod sigur și dacă înțeleg pericolurile implicate. . Copiii nu se vor juca cu aparatul. Curățarea și întreținerea de către utilizator nu trebuie făcute de copii fără supraveghere. Copiii cu vârste cuprinse între 3 și 8 ani au voie să încarce și să descarce refrigerant
- IEC standard: Acest aparat nu este destinat utilizării de către persoane (inclusiv copii) cu capacități fizice, senzoriale sau mentale reduse sau lipsă de experiență și cunoștințe, cu excepția cazului în care au primit supraveghere sau instrucțiuni cu privire la utilizarea aparatului de către o persoană responsabilă pentru siguranța lor. )
- Copiii trebuie supravegheați pentru a vă asigura că nu se joacă cu aparatul.
- Instrucțiunile includ substanța pentru următoarele: Pentru a evita contaminarea alimentelor, respectați următoarele instrucțiuni:
  - Deschiderea ușii pentru perioade lungi poate provoca o creștere semnificativă a temperaturii în compartimentele aparatului.
  - Curățați cu regularitate suprafețele și sistemele de drenare accesibile care pot intra în contact cu alimentele.
  - Curățați rezervorul de apă dacă nu a fost utilizat timp de 48 de ore; spălați sistemul de apă conectat la o alimentare cu apă dacă nu a fost scursă apa timp de 5 zile ( nota 1 )
  - Depozitați carnea crudă și peștele în recipiente adecvate pentru frigider, astfel încât să nu intre în contact cu /sau să se scurgă pe alte alimente.
  - Două stele (compartimentele pentru alimente congelate BJ sunt potrivite pentru depozitarea alimentelor pre-congelate, depozitarea sau prepararea înghețatei și pentru a face cuburi de gheață. (Nota 2)
  - Una , două și trei stele dacă compartimentele nu sunt potrivite pentru înghețarea alimentelor proaspete.
  - Dacă aparatul frigorific este lăsat gol timp îndelungat, oprți, dezghețați, curățați, uscați și lăsați ușa deschisă pentru a împiedica dezvoltarea mușgaiului în interiorul aparatului.

Nota 1,2,3: Vă rugăm să confirmați dacă este aplicabil în funcție de tipul produsului dvs.

## Semnificațiile simbolurilor de avertizare de siguranță



Acesta este simbolul interdicției. Orice neconformitate cu instrucțiunile marcate cu acest simbol poate duce la deteriorarea produsului sau poate pune în pericol siguranța personală a utilizatorului.

Acest manual conține o mulțime de informații important privind siguranța, care trebuie respectate de utilizatori.



Acesta este un simbol de avertizare. Este necesar să funcționeze respectând cu strictețe instrucțiunile marcate cu acest simbol, altfel poate fi deteriorat produsul sau vătămarea corporală.



Acesta este un simbol de precauție. Instrucțiunile marcate cu acest simbol necesită o precauție specială. O precauție insuficientă poate duce la vătămări ușoare sau moderate sau deteriorarea produsului.

## Avertizări pentru electricitate

- Nu trageți cablul de alimentare când scoateți din priză frigiderul. Vă rugăm să apucați ferm ștecherul și scoateți-l din priză direct.
- Pentru a vă asigura o utilizare sigură, nu deteriorați cablul de alimentare și nu folosiți cablul de alimentare atunci când este deteriorat sau uzat.
- Vă rugăm să utilizați o priză dedicată, iar priza să nu fie partajată cu alte aparate electrice. Cablul de alimentare trebuie să fie ferm conectat cu priza sau altfel ar putea cauza un incendiu.
- Vă rugăm să vă asigurați că electrodul de împământare al prizei este echipat cu o linie de împământare fiabilă.
- Vă rugăm să opriți supapa gazului care se scurge și apoi să deschideți ușile și ferestrele în cazul scurgerii de gaz și a altor gaze inflamabile.
- Nu deconectați frigiderul și alte aparate electrice, având în vedere că scânteia poate provoca un incendiu.
- Nu folosiți aparate electrice în partea de sus a aparatului, cu excepția cazului în care sunt de tipul recomandat de producător.

## Avertizări pentru utilizare

- Nu dezamblați și nu reconstruiți în mod arbitrar frigiderul, nici deteriorarea circuitului de refrigerare; întreținerea aparatului trebuie efectuată de un specialist.
- Cablul de alimentare deteriorat trebuie înlocuit de către producător, departamentul de service sau persoane calificate pentru a evita pericolul.
- Spațiile dintre ușile frigiderului și între ușile și corpul frigiderului sunt mici, nu trebuie să puneți mâna în aceste zone pentru a preveni blocarea degetului. Vă rugăm să închideți ușa frigiderului cu grijă pentru a evita căderea articolelor.
- Nu atingeți alimente sau recipiente cu mâinile ude în congelator când frigiderul funcționează, în special containerele din metal pentru a evita degerăturile.
- Nu permiteți copiilor să intre sau să urce în frigider; altfel poate fi provocată sufocarea sau vătămarea copiilor.  
Nu așezați obiecte grele pe partea de sus a frigiderului, având în vedere că obiectivele pot cădea la închiderea sau deschiderea ușii și pot fi cauzate răni accidentale.
- Vă rugăm să scoateți din priză în caz de avarie sau curățare. Nu conectați congelatorul la sursa de alimentare timp de cinci minute pentru a preveni deteriorarea compresorului din cauza pornirii succesive.

## Avertizări pentru amplasare

- Nu puneți articole inflamabile, explozive, volatile și foarte corozive în frigider pentru a preveni deteriorarea produsului sau accidentelor din cauza unui incendiu.
- Nu așezați articole inflamabile lângă frigider pentru a evita incendiile.
- Frigiderul este destinat uzului casnic, cum ar fi depozitarea alimentelor; nu va fi utilizat în alte scopuri, cum ar fi depozitarea sângelui, amedicamentelor sau produse biologice etc.
- Nu depozitați berea, băuturile sau alte lichide depozitate în recipiente sau sticle închise în congelatorul frigiderului; în caz contrar, sticlele sau recipientele închise se pot sparge din cauza înghețării și pot provoca pagube.



## Avvertizări pentru energie

1. Aparatele frigorifice pot să nu funcționeze în mod consecvent (posibilitatea dezghețării conținutului sau a creșterii temperaturii compartimentul alimentar de înghețare) atunci când este așezat pentru o perioadă extinsă de timp sub capătul rece al intervalului de temperaturi pentru care este proiectat aparatul frigorific.
2. Băuturile efervescente nu trebuie depozitate în compartimentele congelatoare cu temperaturi scăzute și că unele produse, cum ar fi icrele de apă, nu trebuie consumate prea rece;
3. Nu depășiți timpul (perioadele) de depozitare recomandat de producătorii de alimente pentru orice fel de alimente și în special pentru produsele alimentare congelate rapid în compartimentele de congelare pentru alimente.
4. Luați măsurile de precauție necesare pentru a preveni o creștere nejustificată a temperaturii alimentelor congelate în timp ce se dezgheață aparatul frigorific, cum ar fi înfășurarea alimentelor congelate în mai multe straturi de ziar.
5. Creșterea temperaturii alimentelor congelate în timpul dezghețării, întreținerii sau curățării manuale ar putea scurta durata de depozitare.
6. Necesitatea ca, pentru uși sau compartimente dotate cu încuietori și chei, cheile să nu fie la îndemâna copiilor și nu în imediata apropiere a aparatului frigorific, pentru a preveni blocarea copiilor în interior

## Avvertizări pentru înlăturare



Materialele frigorifice și spuma de ciclopentanutilizate la frigider sunt inflamabile. Prin urmare, atunci când frigiderul este scos din uz, acesta trebuie ținut departe de orice sursă de incendiu și recuperat de către o companie specială de recuperare cu calificare corespunzătoare.



Când frigiderul este scos din uz, demontați ușile și îndepărtați garnitura ușii și a rafturilor; așezați ușile și rafturile într-un loc adecvat, astfel încât să preveniți prinderea în interior oricărui copil.)



Eliminarea corectă a acestui produs:

Acest marcaj indică faptul că acest produs nu trebuie aruncat cu alte deșeuri menajere din întreaga UE. Pentru a preveni posibile daune aduse mediului sau sănătății umane din eliminarea necontrolată a deșeurilor, reciclați-l în mod responsabil pentru a promova reutilizarea durabilă a resurselor materiale. Pentru a returna dispozitivul folosit, vă rugăm să utilizați sistemele de retur și colectare sau să contactați retailerul de unde a fost achiziționat produsul. Acestea pot lua acest produs pentru reciclare în condiții de siguranță pentru mediu.

# UTILIZAREA CORESPUNZĂTOARE A FRIGIDERULUI

## Amplasare

- Înainte de utilizare, scoateți toate materialele de ambalare, inclusiv pernele de jos, plăcuțele din spumă și benzile din interiorul frigiderului; rupeți folia de protecție de pe ușile și corpul frigiderului.
- Țineți departe de căldură și evitați lumina directă a soarelui. Nu așezați frigiderul în locuri umede sau cu umiditate pentru a preveni rugină sau reducerea efectului izolator.
- Nu pulverizați și nu spălați frigiderul; nu puneți frigiderul în locuri cu umiditate, ușor de stropit cu apă pentru a nu afecta proprietățile de izolare electrică a frigiderului.
- Frigiderul trebuie așezat într-un loc interior bine ventilat; locul trebuie să fie plat și rezistent (roți spre stânga sau spre dreapta pentru a regla roțile pentru echilibrare dacă este instabil).
- Spațiul de deasupra frigiderului trebuie să fie mai mare de 30 cm, iar frigiderul trebuie așezat pe un perete cu o distanță mai mare de 10 cm pentru a facilita disiparea căldurii.

## Echilibrarea picioarelor

### 1. Precauții înainte de operare:

Înainte de operarea accesoriilor, trebuie să vă asigurați că frigiderul este deconectat de la alimentare.

Înainte de a regla picioarele de echilibrare, trebuie luate precauții pentru a preveni vătămările personale.

### 2. Schema echilibrării picioarelor:

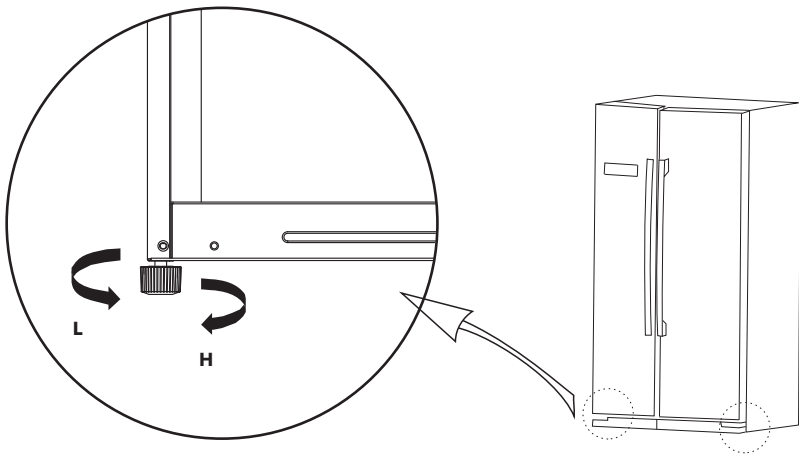

(Imaginea de mai sus este doar pentru referință. Configurația reală va depinde de produsul fizic sau de declarația distribuitorului)

### 3. Proceduri de ajustare:

- Întoarceți picioarele în sens orar pentru a ridica frigiderul;
- Întoarceți picioarele în sens invers orar pentru a coborî frigiderul;
- Ajustați picioarele din dreapta și stânga pe baza procedurilor de mai sus la un nivel orizontal.

## Echilibrarea ușii

### 1. Precauții înainte de operare:

Înainte de operarea accesoriilor, trebuie să vă asigurați că frigiderul este deconectat de la alimentare.  
Înainte de a echilibra ușa, trebuie luate precauții pentru a preveni vătămările personale.

### 2. Schema de echilibrare a nivelului corpului ușii

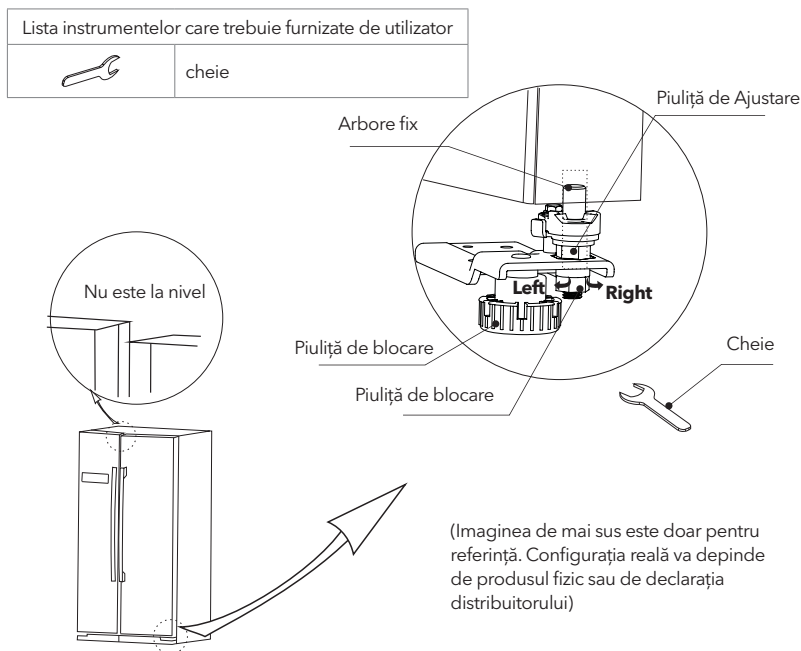

#### Când ușa frigiderului este prea jos:

Deschideți ușa, folosiți o cheie pentru a slăbi piulița de blocare și pentru a roti piulița de ajustare în sensul acelor de ceasornic pentru a ridica ușa. După ce ușile sunt alinierte, strângeți piulița de blocare rotind-o în sensul acelor de ceasornic

#### Când ușa frigiderului este prea sus:

Deschideți ușa, folosiți o cheie pentru a roti piulița de ajustare în sens orar pentru a cobor ușa. După ce ușile sunt alinierte, strângeți piulița de blocare rotind-o în sensul acelor de ceasornic.

## Schimbarea becului interior

Orice înlocuire sau întreținere a lămpilor cu LED-uri trebuie realizată de producător sau service-ul autoriza

### Utilizare

- Înainte de utilizarea inițială, mențineți frigiderul încă o jumătate de oră înainte de a-l conecta la sursa de alimentare.
- Înainte de a pune alimente proaspete sau congelate, frigiderul trebuie să funcționeze timp de 2-3 ore sau peste 4 ore vara, când temperatura ambientală este ridicată.
- Spațiu suficient pentru deschiderea convenabilă a ușilor și sertarelor.
- Imaginea de mai sus este doar pentru referință. Configurația reală va depinde de produsul fizic sau de declarația distribuitorului

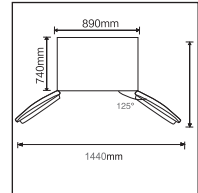

### Sfaturi pentru economisirea energiei

- Aparatul trebuie să fie amplasat în zona cea mai răcoasă a camerei, departe de surse de căldură produse de aparate sau conducte de încălzire și nu în soarelui direct.
- Lăsați alimentele calde să se răcească la temperatura camerei înainte de a le pune în frigider. Supraîncărcarea aparatului obligă compresorul să funcționeze mai mult. Este posibil ca alimentele să înghețe prea încet și pot pierde calitatea sau se pot strica.
- Asigurați-vă că ambalați alimentele în mod corespunzător și ștergeți recipientele înainte de a le pune în frigider. Aceasta reduce înghețul în interiorul aparatului.
- Coșul de depozitare al aparatului nu trebuie căptușit cu folie de aluminiu, hârtie de ceră sau prosop de hârtie. Căptușelile intervin în circulația aerului rece, ceea ce face ca aparatul să fie mai puțin eficient.
- Organizați și etichetați mâncarea pentru a reduce deschiderea ușilor și căutărilor extinse. Scoateți cât mai multe articole necesare o singură dată și închideți ușa cât mai curând posibil.

# STRUCTURĂ ȘI FUNCȚII

## Componente cheie

( Compartiment congelator )

( Compartiment frigider )

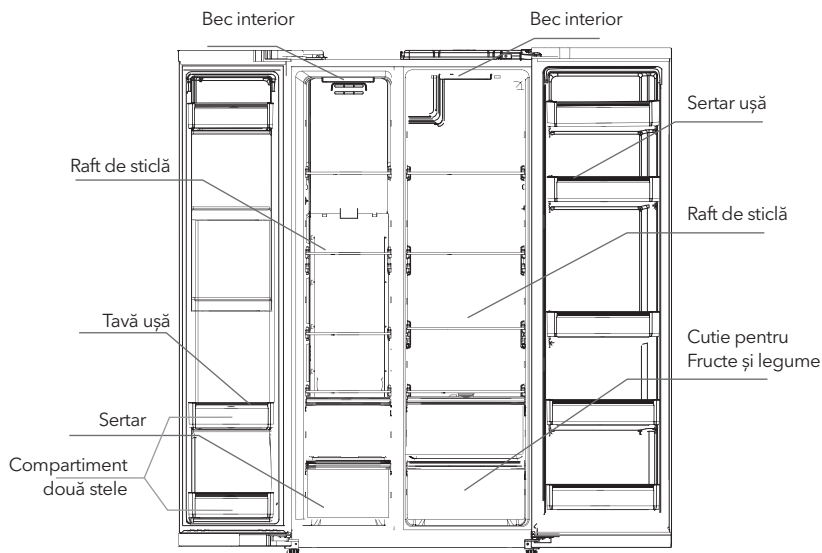

(Imaginea de mai sus este doar pentru referință. Configurația reală va depinde de produsul fizic sau de declarația distribuitorului)

### Compartiment frigider

- Compartimentul frigider este potrivit pentru depozitarea unei varietăți de fructe, legume, băuturi și alte alimente consumate pe termen scurt.
- Alimentele de gătit nu trebuie puse în compartimentul frigider, doar răcite la temperatura camerei.
- Alimentele se recomandă să fie sigilate înainte de a fi introduse în frigider.
- Rafturile din sticlă pot fi reglate în sus sau în jos pentru a asigura un spațiu de depozitare adecvat și o utilizare ușoară.

### Compartiment congelator

- Compartimentul congelator poate menține alimentele proaspete mult timp și este utilizată în principal pentru depozitarea alimentelor congelate și producerea gheții.
- Compartimentul congelator este potrivit pentru depozitarea cărnii, a peștelui, a orezului și a altor alimente care nu trebuie consumate pe termen scurt.
- Bucățile de carne sunt, de preferință, împărțite în bucăți mici pentru un acces ușor.

### Zonă congelare două stele

- Zona de congelare cu două stele este amplasată sub ușa congelatorului cu două rame de sticlă (16L sau mai mult), temperatura <math>< -12^{\circ}\text{C}</math>, potrivită pentru depozitarea alimentelor precum înghețata și așa mai departe.

Notă: Depozitarea prea multor alimente în timpul funcționării după conectarea inițială poate afecta negativ efectul de îngheț al frigiderului. Alimentele depozitate nu trebuie să blocheze evacuarea aerului; altfel efectul de îngheț va fi, de asemenea, afectat în mod negativ.

## Funcții

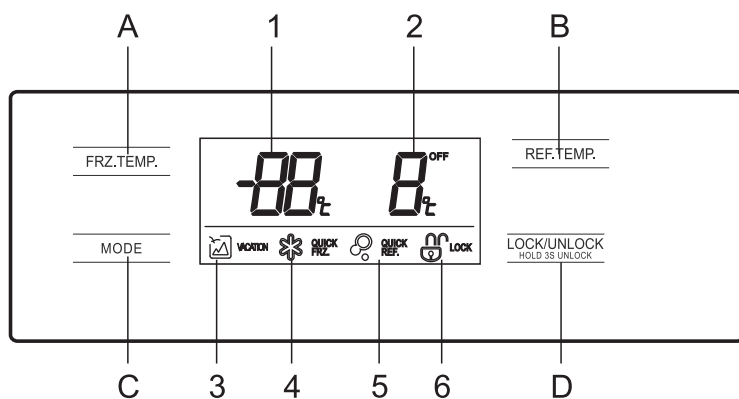

(Imaginea de mai sus este doar pentru referință. Configurația reală va depinde de produsul fizic sau de declarația distribuitorului)

### 1. Display

1. Temperatură compartiment congelator
2. Temperatură compartiment frigider
3. Pictogramă vacanță
4. Pictogramă înghețare rapidă
5. Pictogramă răcire rapidă
6. Pictogramă blocare/deblocare

### 2. Butoane



- A. Reglarea temperaturii compartimentului congelator
- B. Reglarea temperaturii compartimentului frigider
- C. Funcția / setarea modului
- D. Control blocare / deblocare

### 3. Operații

1. Blocare  / Deblocare 



În starea de deblocare , apăsați lung butonul  timp de 3 secunde și frigiderul va intra în modul de blocare . În starea de blocare, apăsați lung butonul , timp de 3 secunde și frigiderul va intra în starea de deblocare . Următoarele funcții trebuie operate în modul de deblocare.

2. Mod Vacanță 



Apăsați butonul  pentru a activa modul vacanță. Pictograma  se aprinde, modul de vacanță va începe după blocarea panoului de control.

În regim de vacanță, compartimentul frigorific este oprit și afișarea zonei de temperatură - temperatura compartimentului congelatorului este setată la -18 °C.



3. Mod de răcire rapidă 

Faceți clic pe butonul  pentru a intra în modul de răcire rapidă. Pictograma  se aprinde și modul de refrigerare rapidă va începe după blocarea 11 a panoului de control.

4. Mod de înghețare rapidă 

Faceți clic pe butonul  pentru a intra în modul de înghețare rapidă. Pictograma  se aprinde și modul de înghețare rapidă va începe după blocarea 11 a panoului de control.

5. Setarea temperaturii compartimentului frigider 

Apăsați pe butonul de reglare a temperaturii din compartimentului frigider , temperatura compartimentului frigider va clipi. Apoi apăsați pe butonul  din nou pentru a seta temperatura și se va auzi un sunet. Domeniul de setare este cuprins între 2 °C și 8 °C. De fiecare dată când faceți clic pe

buton, temperatura va fi modificată cu un 1°C. După reglare, display-ul va continua să clipească timp de 5 secunde. Noua setare a temperaturii va avea efect după blocarea panoului de control.

#### 6. Setarea temperaturii compartimentului congelator

Apăsăți pe butonul de reglare a temperaturii compartimentului congelator FRZ.TEMP., temperatura compartimentului congelator va clipi. Apoi apăsați pe butonul FRZ.TEMP. din nou pentru a seta temperatura și se va auzi un sunet. Domeniul de setare este cuprins între -16 °C și -24 °C. De fiecare dată când faceți clic pe buton, temperatura va fi modificată cu un 1 °C. După reglare, display-ul va continua să clipească timp de 5 secunde. Noua setare a temperaturii va avea efect după blocarea panoului de control.

#### 7. Depozitare în caz de pană de curent

În caz de avarie, starea de funcționare instantanee va fi blocată și menținută până la reelectrificare.

#### 8. Deschiderea avertizării și a alarmei

Când deschideți ușile frigiderului, se va auzi un sunet de deschidere. Dacă ușa nu este închisă în două minute, soneria va suna o dată la fiecare minut până când ușa este închisă. Apăsăți orice buton pentru a opri alarma.

#### 9. Coduri de eroare

Următoarele avertismente care apar pe display indică defecțiunile corespunzătoare ale frigiderului. Deși frigiderul poate avea încă o funcție de depozitare la rece cu următoarele defecțiuni, utilizatorul trebuie să se adreseze service-ului autorizat, pentru a asigura funcționarea optimă a aparatului.

Cod eroare	Descrierea erorii
<b>E1</b>	Eroare senzor de temperatură al compartimentului frigider
<b>E2</b>	Eroare senzor de temperatură al compartimentului congelator
<b>E5</b>	Eroare a circuitului de detectare a senzorului de dezgheț
<b>E6</b>	Eroare comunicare
<b>E7</b>	Eroare a senzorului de temperatură ambientală

## Dozator de apă (opțional)

### Atenție

- La acest dozator de apă se poate utiliza doar apa îmbuteliată (apa plată) sau apa purificată prin proces de fierbere, și ulterior răcită înainte de introducerea în dozator. Sucurile precum Coca-Cola, sucul de mere sau alte băuturi răcoritoare care conțin dioxid de carbon sunt interzise.
- Nu este permisă umplerea cu apă atunci când se îndepărtează recipientul de apă de pe ușa aparatului.
- Nu umpleți niciodată o cantitate de apă mai mare decât cifra maximă indicată pe recipientul de apă.
- Verificați dacă recipientul de apă se situează pe baza sa, în cazul în care nu este posibilă obținerea normală a apei.
- Atunci când încercați să mutați recipientul de apă, asigurați-vă că nu conține apă.
- Nu aveți voie să îndepărtați niciun element al supapei de apă.
- Atunci când utilizați dispozitivul pentru prima dată sau când acesta nu a fost utilizat pentru o perioadă lungă de timp, scoateți și curățați recipientul înainte de a-l pune în aplicare.
- Dacă apa din acest dispozitiv nu a fost folosită pentru o perioadă lungă de timp, trebuie să scurgeți apa din dozator și să adăugați apă pură, după care puteți să îl utilizați ca în mod obișnuit.
- Se recomandă ca dispozitivul să fie curățat la un interval de trei până la șase luni.
- În cazul în care există impurități și curățați acest dispozitiv cu soluții de curățare, este recomandată alimentarea cu apă a recipientului și scurgerea a 5-6 căni de apă pentru clătirea acestuia.
- Pentru a nu deplasa sau revărsa apa din recipient, nu trântiți ușa dozatorului de apă.
- Nu atingeți cadrul sticlei de deasupra atunci când adăugați apă.

## Instrucțiuni pentru dozatorul de apă

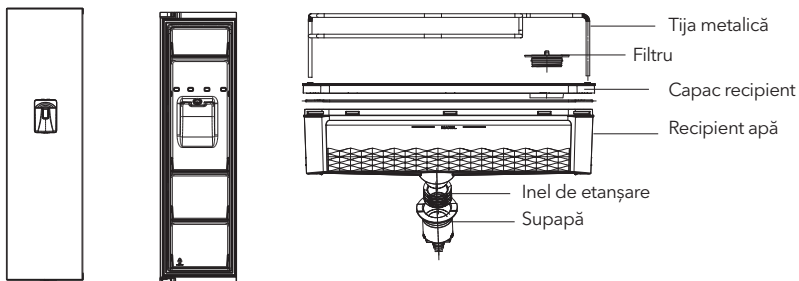

### Alimentarea cu apă potabilă:

Deschideți recipientul pentru apă, puneți capacul de irigare și apoi adăugați apă:

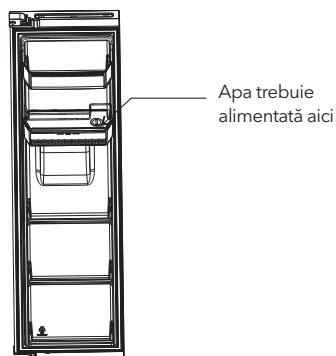

### Cum să obțineți apă potabilă

1. Împingeți tija de apă spre interior cu ajutorul paharului
2. Când tija de apă este în poziția inițială nu se produc scurgeri de apă.

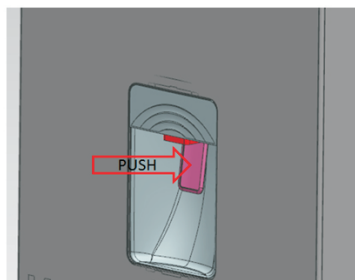

### Cum se îndepărtează și se curăță dozatorul de apă

#### Pasul 1: Îndepărtarea elementelor

1. Îndepărtați toate elementele din compartimentul de apă.

Țineți ambele părți ale compartimentului de apă cu ambele mâini și trageți în sus la un unghi de 45 °. (Înainte de a scoate recipientul pentru apă, asigurați-vă că nu există reziduuri de apă în interior)

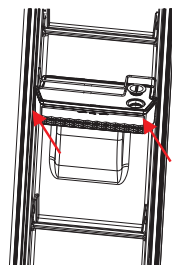



2. Îndepărtați inelul de etanșare al compartimentului de apă.

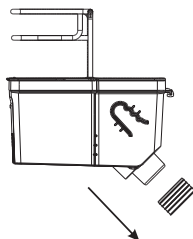

3. Îndepărtarea elementelor supapei de apă  
 Introduceți șurubelnița și rotiți în sensul acelor de ceasornic sau în sens invers. Extrageți elementele supapei de apă, folosind șurubelnița, trăgând în sus la un unghi de 45°.

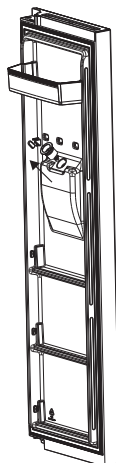
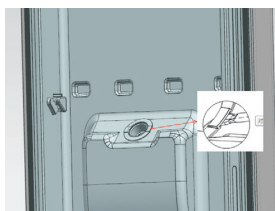

### Pasul 2: Curățarea

1. Îndepărtați recipientul de apă propriu-zis, precum și capacul recipientului de apă, inelul de etanșare și elementele supapei de apă.
2. Curățați elementele apă rece sau caldă.
3. Ștergeți apa cu o lavetă uscată

#### Observații:

În cazul în care curățați dozatorul de apă cu o soluție de curățare, este recomandat să așezați cutia în poziția inițială și să scurgeți 5 până la 6 căni de apă, după care puteți să îl utilizați în mod normal.

### Pasul 3: Instalarea

1. Instalarea componentelor supapei de apă  
 Puneți platforma de ghidare orientată spre șanțul de ghidare, după care, împingeți-o în jos cu o înclinare de 45°, până când auziți un click.

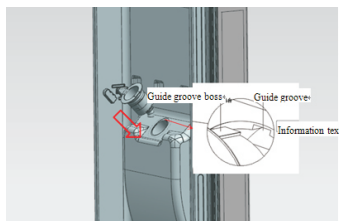

2. Instalarea inelului de etanșare a compartimentului de apă Puneți inelul de etanșare în partea de jos a compartimentului de apă și asigurați-vă că acesta este la locul lui. De asemenea, evitați deformarea inelului de etanșare sau amplasarea greșită.

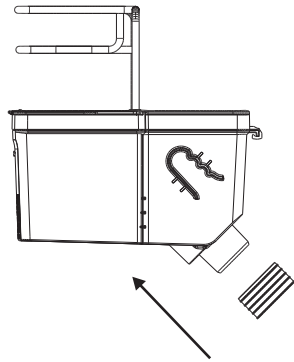

3. Instalarea elementelor recipientului de apă Pentru a menține fanta de agățare a elementelor recipientului de apă direct pe suportul de agățare de pe interiorul ușii. Inelul de etanșare din partea de jos a recipientului trebuie să fie îndreptat spre intrarea elementelor de susapă de apă, introduceți-l în poziția corespunzătoare, împreună cu inelul de etanșare înclinat la 45°.

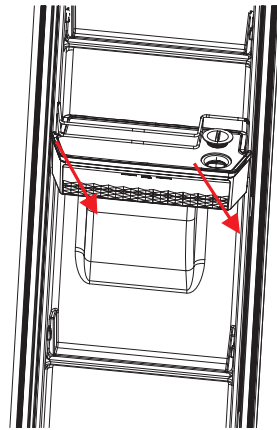

## ÎNTREȚINEREA ȘI CURĂȚAREA APARATULUI

### Curățare generală

- Praful din spatele frigiderului trebuie curățat în timp util pentru a îmbunătăți efectul de răcire și economisirea de energie.
- Verificați periodic garnitura ușii pentru a vă asigura că nu există resturi. Curățați garnitura ușii cu o cârpă moale umezită cu apă și săpun sau cu detergent diluat.
- Interiorul frigiderului trebuie curățat regulat pentru a evita mirosul.
- Vă rugăm să opriți alimentarea înainte de a curăța interiorul, îndepărtați toate alimentele, băuturile, rafturile, sertarele etc.
- Folosiți o cârpă moale sau un burete pentru a curăța interiorul frigiderului, cu două linguri de bicarbonat de sodiu și apă caldă. Apoi clătiți cu apă și ștergeți curat. După curățare, deschideți ușa și lăsați să se usuce natural înainte de a-l porni.
- Pentru zonele dificil de curățat la frigider (cum ar fi golurile sau colțurile), se recomandă să le ștergeți în mod regulat cu o cârpă moale, perie moale, etc. sub formă de bastoane subțiri) pentru a vă asigura ca nu se acumulează bacterii în aceste zone
- Nu folosiți săpun, detergent, praf de curățare, spălător, etc., deoarece acestea pot provoca mirosuri în interiorul frigiderului sau alimentelor contaminate.
- Curățați rama, rafturile și sertarele flaconului cu o cârpă moale umezită cu apă și săpun sau cu detergent diluat. Uscați cu o cârpă moale sau uscați natural.
- Ștergeți suprafața exterioară a frigiderului cu o cârpă moale umezită cu apă cu săpun, detergent etc., apoi uscați

- Nu folosiți perii tari, perii de sârmă, abrazive (cum ar fi pastele de dinți), solvenți organici (cum ar fi alcoolul, acetona, ulei etc.), apă clocotită, acid sau produse alcaline, care pot deteriora suprafața și interiorul frigiderului. Apa clocotită și solvenții precum benzenul pot deforma sau deteriora părțile din plastic.



Vă rugăm să deconectați frigiderul pentru decongelare și curățare.

## Curățarea tăvii ușii, cutia de fructe și legume și sertarele

- În conformitate cu săgeata de direcție din figura de mai jos, folosiți ambele mâini pentru a strânge tava și a împinge-o în sus, apoi puteți să o scoateți.
- După spălarea tăvii, sreglați înălțimea în conformitate cu cerințele dumneavoastră. Pentru curățare se recomandă prosoape moi sau burete cufundat în apă și detergenți neutri ne-corozivi. Congelatorul trebuie curățat în cele din urmă cu apă curată și cârpă uscată. Deschideți ușa pentru uscare naturală înainte de pornire. Nu folosiți perii tari, bile de oțel curat, perii de sârmă, abrazivi, cum ar fi pastele de dinți, solvenți organici (cum ar fi alcool, acetona, ulei de banană etc.), apă clocotită, acid sau produse alcaline pentru a curăța frigiderul, având în vedere că acest lucru poate deteriora suprafața și interiorul frigiderului.

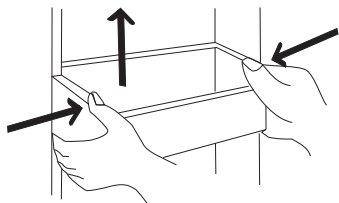

(Imaginea de mai sus este doar pentru referință. Configurația reală va depinde de produsul fizic sau de declarația distribuitorului)

## Curățarea rafturilor de sticlă

- Întrucât partea interioară a căptușelii frigorifice unde vine în contact cu rafturile are un spătar, veți ridica rafturile în sus, apoi trageți pentru a le scoate
- Reglați sau curățați rafturile în conformitate cu cerințele dvs. Pentru curățare se recomandă prosoape moi sau burete cufundat în apă și detergenți neutri ne-corozivi. Congelatorul trebuie curățat în cele din urmă cu apă curată și cârpă uscată. Deschideți ușa pentru uscare naturală înainte de pornire. Nu folosiți perii tari, perii de sârmă, abrazivi, cum ar fi pastele de dinți, solvenți organici (cum ar fi alcool, acetona, etc.), apă clocotită, acidul sau produse alcaline, având în vedere că acest lucru poate deteriora suprafața și interiorul frigiderului.

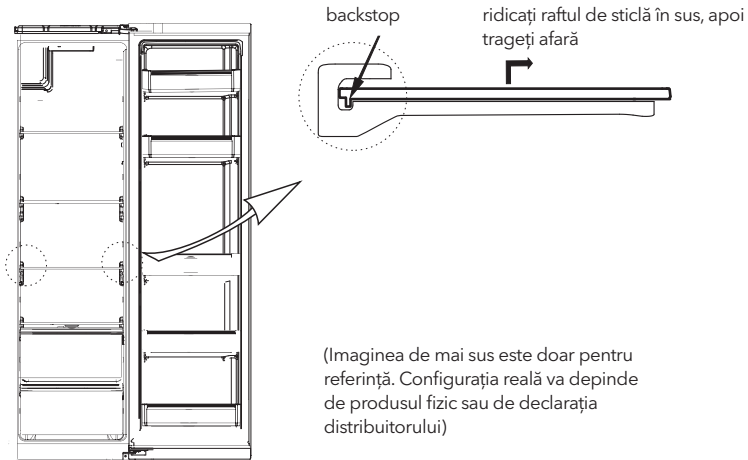

## Dezghețare

- Frigiderul este fabricat pe baza principiului de răcire a aerului și are astfel funcția de decongelare automată. Înghețul format din cauza schimbării anotimpului sau a temperaturii poate fi, de asemenea, îndepărtat manual prin deconectarea aparatului de la sursa de alimentare sau prin ștergerea cu un prosop uscat.

## Scoaterea din funcțiune

- ntrerupere de energie: în caz de întrerupere a energiei electrice, chiar dacă este vara, alimentele din interiorul aparatului pot fi păstrate câteva ore; în timpul întreruperii, timpul de deschidere a ușii se reduce și nu se mai pun alimente proaspete în aparat.
- Reutilizare îndelungată: aparatul trebuie deconectat și apoi curățat; apoi ușile sunt lăsate deschise pentru a preveni mirosul.
- Mutare: înainte de a se muta frigiderul, scoateți toate obiectele din interior, fixați rafturile de sticlă, sertarul pentru legume, sertarele compartimentului de congelare cu bandă și strângeți picioarele de nivelare; închideți ușile și fixează-le cu bandă. În timpul deplasării, aparatul nu trebuie așezat în sus sau orizontal; înclinația în timpul mișcării nu trebuie să depășească 45 °.



The appliance shall run continuously once it is started. Generally, the operation of the appliance shall not be interrupted; otherwise the service life may be impaired.

# DIAGNOSTICARE

Puteți încerca să rezolvați singur următoarele probleme simple. Dacă acestea nu pot fi rezolvate, vă rugăm să contactați departamentul de service

Funcționare eșuată	Verificați dacă aparatul este conectat la alimentare sau dacă mufa este în conectată bine Verificați dacă tensiunea este prea mică Verificați dacă există o pană de curent
Miros neplăcut	Alimentele care au miros puternic trebuie să fie bine împachetate Verificați dacă există vreun aliment stricat Curățați interiorul frigiderului
Funcționarea îndelungată a compresorului	Funcționarea îndelungată a frigiderului este normală vara când temperatura ambientală este ridicată Nu este recomandabil să aveți prea multă mâncare în aparat, în același timp, mâncarea trebuie să se răcească înainte de a fi introdusă în aparat Ușile sunt deschise prea des
Lumina nu reușește să se aprindă	Verificați dacă frigiderul este conectat la sursa de alimentare și dacă lumina aprinsă este deteriorată Becul trebuie înlocuit de personal autorizat
Ușile nu se închid corect	Ușa este blocată de alimente. Prea multă mâncare este plasată în frigider Frigiderul este înclinat
Zgomot puternic	Verificați dacă podeaua este nivelată și dacă frigiderul este așezat stabil Verificați dacă accesoriile sunt plasate în locații adecvate
Sigiliul ușii nu este etanș	Îndepărtați lucrurile străine de pe sigiliul ușii. Încălziți sigiliul ușii și apoi răciți-l pentru restaurare (încălziți cu un uscător electric sau folosiți un prosop cald pentru încălzire)
Acumulare de apă	Există prea multă mâncare sau alimente depozitate conțin prea multă apă, rezultând dezghețarea Ușile nu sunt închise corespunzător, rezultând îngheț datorită intrării aerului
Carcasă se supraîncălzește	Disiparea căldurii condensatorului încorporat prin carcasă, este normal când carcasa devine fierbinte din cauza temperaturii medii ridicate, depozitarea prea multor alimente sau oprirea compresorului este oprită, asigură o ventilație sonoră pentru a facilita disiparea căldurii
Condens pe suprafață	Condensarea pe suprafața exterioară și sigiliile ușii frigiderului este normală atunci când umiditatea ambientală este prea mare. Ștergeți pur și simplu condensul cu un prosop curat.
Zgomote neobișnuite	Buzz: compresorul poate produce zgomote în timpul funcționării, iar zgomotul este puternic în special la pornire sau oprire. Asta este normal. Creak: agentul frigorific care curge în interiorul aparatului poate produce sunete, ceea ce este normal.





# OPOZORILA GLEDE VARNOSTI

## OPOZORILO:



**Opozorilo:** tveganje požara/vnetljive snovi

## PRIPOROČILA:

- Ta gospodinjski aparat je predviden za uporabo v gospodinjstvu in temu podobnih okoljih, kot so kuhinje za osebe v trgovinah, pisarnah in drugih delovnih okoljih, kmetije ter hoteli, moteli in nastanitve drugih vrst, v katerih je ta aparat na voljo gostom, nastanitve z nočitvijo in zajtrkom ter catering in podobni načini uporabe, ki niso namenjeni prodaji.
- Če je napajalni kabel poškodovan, ga mora zaradi preprečevanja nevarnosti zamenjati proizvajalec, proizvajalčev pooblaščen servisler ali podobno usposobljena oseba.
- V tem gospodinjstem aparatu ne shranjujte eksplozivnih snovi, kot so aerosolne pločevinke z vnetljivim potisnim plinom.
- Ko uporabnik neha uporabljati gospodinjski aparat in preden opravi njegovo vzdrževanje, ga mora odklopiti z napajanja.
- **OPOZORILO:** Poskrbite, da odprtine za prezračevanje v okrovu aparata ali v vgrajeni strukturi ne bodo zamašene.
- **OPOZORILO:** Odtaljevanja ne poskušajte pospeševati z mehanskimi napravami ali z drugimi sredstvi, razen s tistimi, ki jih priporoča proizvajalec.
- **OPOZORILO:** Ne poškodujte krogotoka hladilne tekočine.
- **OPOZORILO:** V predelkih za shranjevanje živil ne uporabljajte električnih naprav, razen če so takšne vrste, ki jo priporoča proizvajalec.
- **OPOZORILO:** Aparat odstranite v skladu z lokalnimi predpisi, saj so za njegovo delovanje uporabljeni vnetljivi eksplozivni plini in hladilna tekočina.
- **OPOZORILO:** Pri nameščanju aparata poskrbite, da napajalni kabel ne bo zagoden ali poškodovan.
- **OPOZORILO:** Na zadnji strani aparata ne nameščajte prenosnih električnih razdelilnikov z več vtičnicami ali prenosnih napajalnikov.
- Ne uporabljajte podaljševalnih kablov ali neozemljenih adapterjev (z dvema poloma).
- **NEVARNOST:** Obstaja tveganje za zaprtje otroka v notranjost aparata. Preden aparat odvržete:
  - Snemite vrata.
  - Police pustite znotraj aparata, tako da otroci ne bodo mogli zlahka splezati vanj.
- Preden poskušate namestiti dodatno opremo, morate aparat odklopiti z vira električnega napajanja.
- Hladilna tekočina in penasta snov ciklopentan, ki se uporablja pri hladilniku, sta vnetljivi. Zato je treba pri uničevanju poskrbeti, da hladilnik ni v bližini nobenega vira ognja in da ni odstranjen s sežiganjem, ampak ga predela posebno podjetje za predelavo, ki ima ustrezne kvalifikacije, tako da ne pride škode za okolje ali kakršne koli druge škode.
- Pri standardu EN: Ta aparat lahko uporabljajo otroci, stari 8 in več let, ter osebe s telesnimi, senzoričnimi ali duševnimi okvarami ali pa osebe brez izkušenj in znanja, če so pod nadzorom ali pa so jim bila podana navodila za varno uporabo aparata in če razumejo nevarnosti, povezane z njegovo uporabo. Otroci se z aparatom ne smejo igrati. Brez nadzora otroci aparata ne smejo čistiti in ga vzdrževati. Otrok, stari od 3 do 8 let, je v hladilne aparate dovoljeno dajati živila in jih jemati iz njih.
- Pri standardu IEC: Ta aparat ni namenjen osebam (vključno z otroki) s telesnimi, senzoričnimi ali duševnimi okvarami ali pa osebam brez izkušenj in znanja, razen če so pod nadzorom osebe, ki je odgovorna za njihovo varnost, ali pa jim je ta oseba podala navodila za uporabo aparata.
- Da se otroci zagotovo ne bodo igrali z aparatom, jih je treba nadzorovati.
- V navodilih mora biti podano bistvo naslednjega:
  - da preprečite onesnaženje živil, upoštevajte naslednja navodila:
    - Če vrata dlje časa pustite odprta, se temperatura v predelkih aparata lahko precej zviša.
    - Redno čistite površine, ki so v stiku z žvili, in dostopne odvodne sisteme.
    - Če posod za vodo 48 ur niste uporabljali, jih očistite; če iz aparata 5 dni niste jemali vode, sperite sistem za vodo, priključen na dovod vode. (Opomba 1.)
    - Surovo meso in ribe v hladilniku shranjujte v primernih posodah, tako da ta živila ne pridejo v stik z drugimi ali da z njih ne kaplja na druga živila.
    - Predelki za zamrznjena živila, označeni z dvema zvezdicama , so primerni za shranjevanje predhodno zamrznjenih živil, shranjevanje ali izdelovanje sladoleada in izdelovanje ledenih kock. (opomba 2)
    - Predelki, označeni z eno , dvema  in tremi  zvezdicami, niso primerni za zamrzovanje svežih živil. (Opomba 3.)
    - Če je bil hladilni aparat dlje časa prazen, ga izklopite, odtalite, očistite in osušite, nato pa vrata pustite odprta, da preprečite nastajanje plesni v njem.

Opomba 1, 2, 3: preverite, ali se nanaša na vrsto predelka v vašem izdelku.

## Pomen simbolov opozoril glede varnosti



To je simbol prepovedi. Če se pojavi kakršna koli neskladnost z navodili, ki so označena s tem simbolom, se lahko izdelek poškoduje ali pa je ogrožena uporabnikova lastna varnost.



To je simbol opozorila. Delovanje mora biti strogo v skladu z navodili, ki so označena s tem simbolom, sicer se lahko izdelek poškoduje ali pa je ogrožena uporabnikova lastna varnost.



To je simbol svarila. Pri navodilih, označenih s tem simbolom, je potrebna posebna previdnost. Zaradi neprevidnosti lahko pride do rahlih ali zmernih telesnih poškodb ali pa poškodb izdelka.

V tem priročniku je veliko pomembnih varnostnih informacij, ki jih morajo uporabniki upoštevati.

## Opozorila, povezana z elektriko

- Ko vlečete vtič napajalnega kabla hladilnika iz vtičnice, ne vlecite kabla. Čvrsto primite vtič in ga neposredno izvlecite iz vtičnice.
- Da poskrbite za varno uporabo, napajalnega kabla ne smete poškodovati ali pa ga uporabljati, če je poškodovan ali iztrošen.
- Uporabljajte temu namenjeno napajalno vtičnico, na katero ne smejo biti priklopljeni še drugi aparati. Vtič napajalnega kabla mora biti trdno priključen v vtičnico, sicer lahko pride do požara.
- Poskrbite, da bo ozemljitveni pol napajalne vtičnice priklopljen na zanesljiv ozemljitveni vod.
- Če pušča plin ali drugi vnetljivi plini, izklopite ventil za ta plin ter nato odprite vrata in okna. Hladilnika in drugih električnih aparatov ne odklopite, saj iskra lahko povzroči požar.
- Na vrhu aparata ne uporabljajte električnih naprav, razen če so takšne vrste, ki jo priporoča proizvajalec.

## Opozorila glede uporabe

- Hladilnika ne razstavljajte in ne sestavljajte po lastni presoji ter ne poškodujte tokokroga hladilne tekočine; vzdrževanje aparata lahko izvaja le strokovnjak.
- Da preprečite nevarnost, mora poškodovani napajalni kabel zamenjati proizvajalec, njegov oddelek za vzdrževanje ali sorodni strokovnjaki.
- Reže med vrati hladilnika ter med vrati in ohišjem hladilnika so ozke; da preprečite stisnjenje prstov, pazite, da z rokami ne boste posegali v ta območja. Vrata hladilnika odpirajte nežno, da predmeti ne bodo padli ven.
- Da preprečite ozeblino, med delovanjem hladilnika ne jemljite živil ali posod, še posebej kovinskih, iz zamrzovalne komore z vlažnimi rokami.
- Nobenemu otroku ne dovolite, da zleze v hladilnik ali spleza nanj, saj se lahko zaduši ali poškoduje zaradi padca.
- Na vrh hladilnika ne postavljajte težkih predmetov, saj lahko ti pri zapiranju ali odpiranju vrat padejo in lahko pride do nenamernih poškodb.
- Pri izpadu napajanja ali čiščenju izvlecite vtič. Da preprečite poškodbe kompresorja zaradi zaporednih zagonov, počakajte pet minut, preden zamrzovalnik spet priklopite na napajanje.

## Opozorila glede postavitve

- Da preprečite poškodbe izdelka ali požar, v hladilnik ne postavljajte vnetljivih, eksplozivnih, hlapnih in močno korozivnih predmetov.
- Da preprečite požar, v bližino hladilnika ne postavljajte vnetljivih predmetov.
- Hladilnik je namenjen uporabi v gospodinjstvu, kot je shranjevanje živil; ne smete ga uporabljati za druge namene, kot je shranjevanje krvi, zdravil ali bioloških zdravil ipd.
- V zamrzovalni komori hladilnika ne shranjujte piva, pijač ali drugih tekočin v steklenicah ali zaprtih posodah, saj te steklenice in posode zaradi zamrzovanja lahko počijo in povzročijo škodo.

## Opozorila glede energije

1. Če so hladilni aparati dlje časa v območju s temperaturo, ki je nižja od tiste, za katero so bili zasnovani, lahko začnejo delovati nedosledno (obstaja možnost odtaljevanja vsebine ali previsoke temperature v predelku za zamrznjena živila).
2. V predelkih ali komorah zamrzovalnika živil ali v predelkih ali komorah z nizko temperaturo ne smete shranjevati gaziranih pijač, določenih proizvodov, kot so ledene kocke, pa ne smete uživati, ko so še premrzli.
3. Pri vseh živilih, zlasti pa pri komercialnih živilih, hitro zamrznjenih v zamrzovalniku za živila in v predelkih ali komorah za shranjevanje zamrznjenih živil, se je treba držati rokov shranjevanja, ki jih priporočajo proizvajalci živil.
4. Da pri odtaljevanju hladilnega aparata preprečite pretirano segrevanje zamrznjenih živil, morate izvesti previdnostne ukrepe, kot je zavijanje zamrznjenih živil v več plasti časopisnega papirja.
5. Treba je upoštevati dejstvo, da se zaradi segrevanja zamrznjenih živil med ročnim odtaljevanjem, vzdrževanjem ali čiščenjem rok shranjevanja lahko skrajša.
6. Pri vratih ali pokrovh, na katerih so nameščene ključavnice s ključi, je treba poskrbeti, da ključi ne bodo na dosegu otrok in da ne bodo v bližini hladilnega aparata, tako da se otroci ne bodo mogli zakleniti vanj.

## Opozorila glede odstranjevanja



Hladilna tekočina in penasta snov ciklopentan, ki se uporabljata pri hladilniku, sta vnetljivi. Zato je treba pri uničevanju poskrbeti, da hladilnik ni v bližini nobenega vira ognja in da ni odstranjen s sežiganjem, ampak ga predela posebno podjetje za predelavo, ki ima ustrezne kvalifikacije, tako da ne pride škode za okolje ali kakršne koli druge škode.



Pri uničevanju hladilnika razstavite vrata ter z njih odstranite tesnilo in police; vrata in police postavite na primerno mesto, tako da otrokom preprečite zaprtje v hladilnik



Pravilno odstranjevanje tega izdelka:

Ta oznaka kaže, da tega izdelka nikjer v Evropski uniji ni dovoljeno odlagati skupaj z drugimi gospodinjskimi odpadki. Za preprečitev morebitne škode za okolje ali zdravje ljudi, ki nastane zaradi nenadzorovanega odlaganja v okolju, izdelek odgovorno reciklirajte, da boste spodbujali trajnostno naravno ponovno uporabo virov surovin.

Uporabljeno napravo vrnite prek sistemov za vračanje in zbiranje ali pa se obrnite na prodajalca, pri katerem ste izdelek kupili. Ta izdelek lahko prevzamemo in recikliramo izdelek na način, ki je varen za okolje.



# PRAVILNA UPORABA HLADILNIKOV

## Postavitvev

- Pred uporabo odstranite vso embalažo, vključno s spodnjimi blazinicami, blazinicami iz pene in trakovi v notranjosti hladilnika, ter odstranite zaščitno folijo na vratih in ohišju hladilnika.
- Hranite v hladnem prostoru brez neposredne sončne svetlobe. Da preprečite rjavenje ali poslabšanje izolativnosti, zamrzovalnika ne postavljajte v vlažne prostore ali prostore, kjer je polno vode.
- Hladilnika ne pršite in ne spirajte; da ne poslabšate lastnosti električne izolacije hladilnika, ga ne postavljajte v vlažne prostore, kjer ga lahko poškropi voda.
- Hladilnik postavite v dobro prezraččen notranji prostor; tla morajo biti ravna in trdna (če je hladilnik nestabilen, kolesce za izravnavanje zavrtite v levo ali v desno).
- Prostor nad hladilnikom mora biti višji od 30 cm, hladilnik pa je treba postaviti ob steno, pri čemer mora zaradi boljšega oddajanja toplote razdalja do stene znašati več kot 10 cm.

## Regulacijski nogici

1. Previdnostni ukrepi pred upravljanjem:

Pred upravljanjem dodatne opreme je treba poskrbeti, da je hladilnik izklopljen iz napajanja. Pred prilagajanjem regulacijskih nogic morate izvesti previdnostne ukrepe, da preprečite telesne poškodbe.

2. Shema regulacijskih nogic

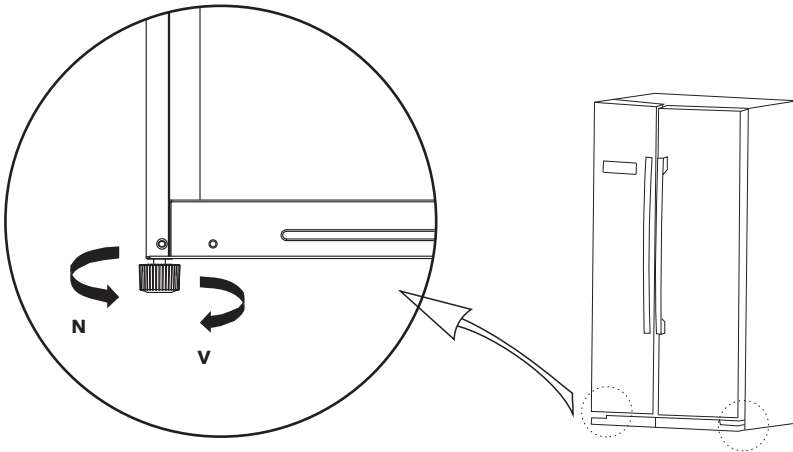

Zgornja slika je namenjena le ponazoritvi. Dejanska postavitev bo odvisna od fizičnega izdelka ali izjave distributerja.

3. Postopki prilagajanja:

- Da hladilnik dvignete, nogici obrnite v smeri urnega kazalca.
- Da hladilnik znižate, nogici obrnite v nasprotni smeri urnega kazalca.
- Levo in desno nogico po zgornjih postopkih nastavite tako, da bo hladilnik v vodoravnem položaju.

## Izravnavanje vrat

### 1. Previdnostni ukrepi pred upravljanjem:

Pred upravljanjem dodatne opreme je treba poskrbeti, da je hladilnik izklopljen iz napajanja. Pred prilagajanjem vrat morate izvesti previdnostne ukrepe, da preprečite telesne poškodbe.

### 2. Shema izravnavanja ohišja vrat

Seznam orodij, ki jih mora priskrbeti uporabnik	
	Ključ

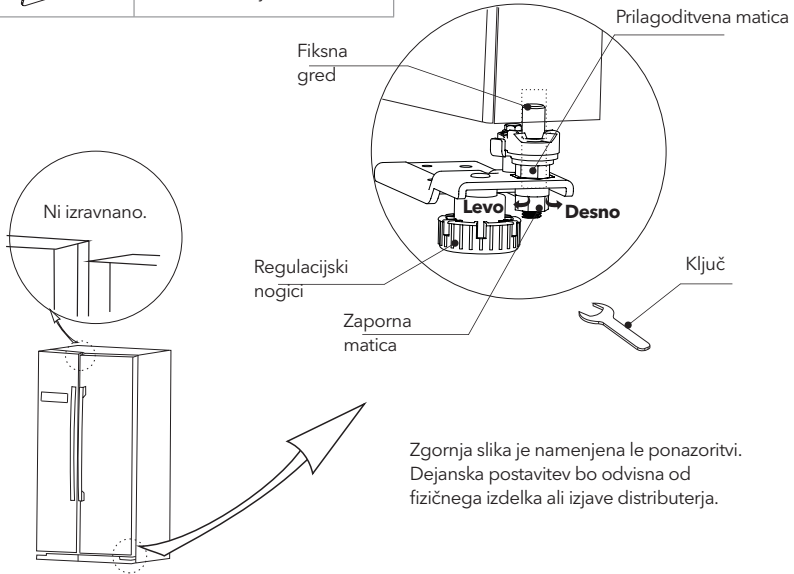

### Če so vrata hladilnika nizko:

Odprite vrata, s ključem sprostite zaporno matico, prilagoditveno matico pa zavrtite v nasprotni smeri urnega kazalca, da vrata dvignete. Ko so vrata poravnana, privijte zaporno matico, tako da jo zavrtite v nasprotni smeri urnega kazalca.

### Če so vrata hladilnika visoko:

Odprite vrata, s ključem zavrtite prilagoditveno matico v smeri urnega kazalca, da vrata spustite. Ko so vrata poravnana, privijte zaporno matico, tako da jo zavrtite v nasprotni smeri urnega kazalca.

## Zamenjava sijalke

Predvideno je, da kakršno koli zamenjavo ali vzdrževanje sijalk LED izvede proizvajalec, njegov servisni zastopnik ali podobno usposobljena oseba.

## Začetek uporabe

- Preden hladilnik prvič zaženete, ga pred priklopom na napajanje pustite, naj pol ure stoji na svojem mestu.
- Preden vanj shranite kakršna koli sveža ali zamrznjena živila, naj najprej 2-3 deluje, poleti, ko so temperature okolja višje, pa naj deluje več kot 4 ure.
- Da boste zlahka odpirali vrata in predale, ob hladilniku pustite dovolj praznega prostora.
- Zgornja slika je namenjena le ponazoritvi. Dejanska postavitev bo odvisna od fizičnega izdelka ali izjave distributerja.

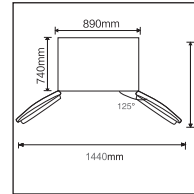

## Nasveti za varčevanje z energijo

- Aparat naj bo nameščen v najhladnejšem delu prostora, oddaljen naj bo od aparatov, ki proizvajajo toploto, ali od ogrevalnih kanalov in naj ne bo izpostavljen neposredni sončni svetlobi.
- Preden vroča živila shranite v tem aparatu, naj se najprej ohladijo na sobno temperaturo. Če bo aparat preveč napolnjen, bo kompresor deloval dlje. Živila, ki prepočasi zamrzujejo, lahko postanejo manj kakovostna ali pa se pokvarijo.
- Poskrbite, da jih boste pravilno zapakirali in da boste posode do suhega obrisali, preden boste živila shranili v gospodinjski aparat. Na ta način se znotraj aparata tvori manj ledu.
- Predala aparata ne smete oblagati z aluminijasto folijo, papirjem za peko ali papirnatimi brisačami. Material za oblaganje moti kroženje hladnega zraka, zato je aparat manj učinkovit.
- Da boste manjkrat odpirali vrata in ne boste dolgo iskali, živila organizirajte in jih označite. Vzemite čim več živil naenkrat in čim prej zaprite vrata.

# STRUKTURA IN FUNKCIJE

## Ključni sestavni deli

(Zamrzovalna komora)

(Hladilna komora)

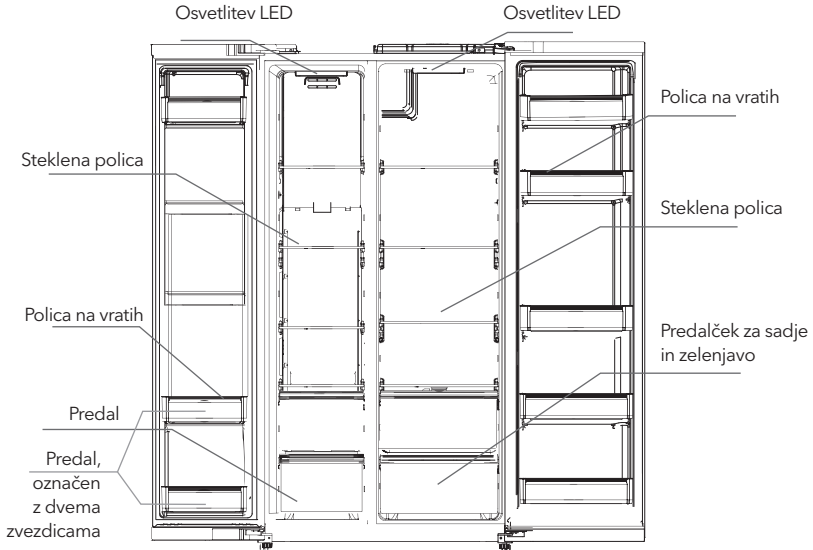

Zgornja slika je namenjena le ponazoritvi. Dejanska postavitev bo odvisna od fizičnega izdelka ali izjave distributerja.

### Hladilna komora

- Hladilna komora je primerna za shranjevanje različnega sadja, zelenjave, pijač in drugih živil, ki jih je treba hitro porabiti.
- Kuhane hrane ne smete shranjevati v hladilni komori, dokler se ne ohladi na sobno temperaturo.
- Pred shranjevanjem v hladilnik je živila priporočljivo zaviti v folijo.
- Višino steklenih polic je mogoče prilagoditi, tako da je velikost prostora za shranjevanje ustrezna, uporaba pa enostavna.

### Zamrzovalna komora

- V zamrzovalni komori z nizko temperaturo se živila lahko ohranijo dlje, najpogosteje pa se uporablja za shranjevanje zamrznjenih živil in izdelavo ledu.
- Zamrzovalna komora je primerna za shranjevanje mesa, rib, riževih kroglic in drugih živil, za katere ni predvideno, da bodo hitro porabljena.
- Za enostavnejši dostop je treba kose mesa po možnosti narezati na manjše. Ne spreglejte, da je treba živila porabiti do roka uporabnosti.

### Območje zamrzovanja, označeno z dvema zvezdicama

- Območje zamrzovanja, označeno z dvema zvezdicama, je pod policama za steklenice na vratih zamrzovalnika (približno 16 l), temperatura v njem je  $\leq -12^{\circ}\text{C}$ , primeren pa je za shranjevanje sladoleda in živil, ki so navzven trda, navznoter pa mehka, zaradi česar jih je mogoče takoj uživati.

Opomba: Če med delovanjem po začetnem priklopu na napajanje shranite preveč živil, to lahko negativno vpliva na učinek zamrzovanja pri hladilniku. Shranjena živila ne smejo blokirati izhoda za zrak, sicer to lahko tudi negativno vpliva na učinek zamrzovanja.

# Funkcije

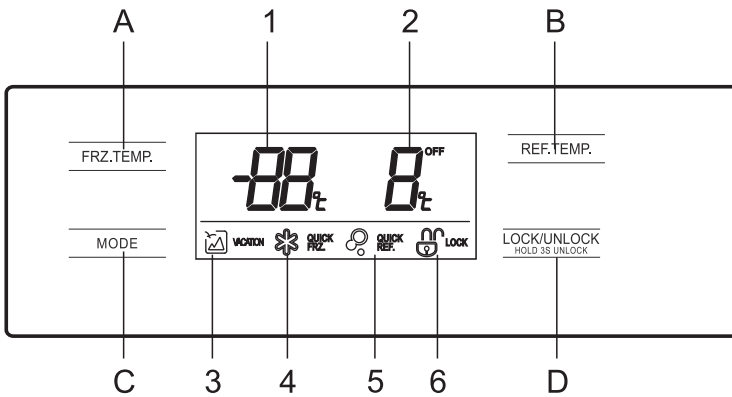

Zgornja slika je namenjena le ponazoritvi. Dejanska postavitev bo odvisna od fizičnega izdelka ali izjave distributerja.

## 1. Zaslon

- |   |                                   |
|---|-----------------------------------|
| 1. Temperatura v predelku zamrzovalnika zamrzovanje | 4. Ikona za zamrzovanje           |
| 2. Temperatura v hladilnem predelku ohlajanje       | 5. Ikona za ohlajanje             |
| 3. Ikona načina delovanja med dopustom              | 6. Ikona za zaklepanje/odklepanje |

## 2. Tipke

- A. Prilagoditev temperature v predelku zamrzovalnika  
 B. Prilagoditev temperature v hladilnem predelku  
 C. Funkcije/nastavitev načina  
 D. Kontrolne tipke za zaklepanje/odklepanje

## 3. Delovanje

1. Zaklepanje /odklepanje   
 V odklenjenem stanju pritisnite tipko in jo držite 3 sekunde, da vnesete zaklenjeno stanje.  
 V zaklenjenem stanju pritisnite tipko in jo držite 3 sekunde, da vnesete odklenjeno stanje.  
 Vse naslednje funkcije morajo delovati pri odklenjenem stanju.

### 2. Način delovanja med dopustom

Pritisnite tipko , da vnesete način delovanja med dopustom. Zasveti ikona ; način delovanja med dopustom se bo zagnal po tem, ko se bo nadzorna plošča zaklenila.

V načinu delovanja med dopustom se hladilni predelek izklopi, temperatura predelka zamrzovalnika pa je nastavljena na -18 °C.

### 3. Način hitrega ohlajanja

Pritisnite tipko , da vnesete način hitrega ohlajanja. Zasveti ikonon ; način hitrega ohlajanja se bo zagnal po tem, ko se bo nadzorna plošča zaklenila.

### 4. Način hitrega zamrzovanja

Pritisnite tipko , da vnesete način hitrega zamrzovanja. Zasveti ikona ; način hitrega zamrzovanja se bo zagnal po tem, ko se bo nadzorna plošča zaklenila.

### 5. Nastavitev temperature v hladilni komori

Pritisnite tipko za nastavitev temperature hladilne komore ; temperatura hladilnega predelka bo začela utipati. Nato znova pritisnite tipko , da nastavite temperaturo; zaslišali boste en pisk. Razpon nastavitve znaša od 2 °C do 8 °C. Ob vsakem pritisku tipke se bo temperatura spremenila za 1 °C.

Po nastavitvi bo digitalni zaslon še naprej utripal 5 sekund. Nova nastavev temperature bo začela veljati po tem, ko se bo nadzorna plošča zaklenila.

#### 6. Nastavev temperature v zamrzovalni komori

Pritisnite tipko za nastavev temperature zamrzovalne komore FRZ.TEMP.; temperatura zamrzovalnega predelka bo začela utripati. Nato znova pritisnite tipko FRZ.TEMP., da nastavite temperaturo; zaslišali boste en pisk. Razpon nastavitve znaša od -16 °C do -24°C. Ob vsakem pritisku tipke se bo temperatura spremenila za 1 °C. Po nastavitvi bo digitalni zaslon še naprej utripal 5 sekund. Nova nastavev temperature bo začela veljati po tem, ko se bo nadzorna plošča zaklenila.

#### 7. Shranjevanje pri izpadu napajanja

Pri izpadu napajanja bo trenutno stanje delovanja zaklenjeno in vzdrževano, dokler napajanje ne bo znova vzpostavljeno.

#### 8. Začetno opozorilo in nadzor alarma

Ko odprete vrata hladilnika, se zasliši melodija, ki opozarja, da je hladilnik odprt. Če vrat dve minuti ne zaprete, se bo vsako minuto oglasilo brenčalo, dokler vrat ne zaprete. Da zaustavite alarm brenčala, pritisnite katero koli tipko.

#### 9. Koda napake

Naslednja opozorila, ki se pojavijo na zaslonu, kažejo ustrezne napake pri hladilniku. Čeprav funkcija hladnega shranjevanja pri naslednjih napakah hladilnika lahko še vedno deluje, se mora uporabnik obrniti na strokovnjaka za vzdrževanje, da zagotovi optimizirano delovanje aparata.

Koda napake	Opis napake
<b>E1</b>	Napaka tipala temperature hladilne komore
<b>E2</b>	Napaka tipala temperature zamrzovalne komore
<b>E5</b>	Napaka tokokroga, zaznana na tipalu za zamrzovanje/odtaljevanje
<b>E6</b>	Napaka komunikacije
<b>E7</b>	Napaka tipala za temperaturo okolja

## Dozator za vodo (po želji)

### Opozorilo

1. V tem avtomatu za vodo lahko uporabljate samo prečiščeno in hladno prekuhano vodo, pri čemer morata biti obe vrsti brez nečistoč. Kokakola, jabolčni sok in druge brezalkoholne pijače, ki vsebujejo ogljikov dioksid, so prepovedane.
2. Ni dovoljeno polniti vode, ko so škatle za vodo odstranjene z vrat aparata.
3. Nikoli ne polnite več vode, kot je najvišja številka, ki je navedena na škatli za vodo.
4. Preverite, ali je škatla za vodo na svojem temeljnem ležišču, kadar ne morete normalno dobiti vode kot običajno.
5. Ko poskušate premakniti zaboj za vodo, se prepričajte, da v njem ni vode.
6. Ne smete odstraniti nobenega elementa vodnega ventila.
7. Ko stroj uporabljate prvič ali je bil dalj časa zunaj uporabe, ga odstranite in očistite, preden ga začnete uporabljati.
8. Če vode v tem stroju dlje časa niste uporabljali, jih raje izpraznite iz dozirnika in dodajte čisto vodo, nato pa ga lahko uporabljate kot običajno.
9. Predlagamo, da izdelek očistite na vsake tri do šest mesecev.
10. Če pri čiščenju tega izdelka uporabljate čistilno raztopino, raje postavite posodo za vodo v prvotni položaj in napolnite posodo za vodo, nato pa izpusite 5 do 6 skodelic vode, če je po uporabi čistilne raztopine na navodilih dozirnika za vodo še kakšna osnovna umazanija.
11. Ko odpirate ali zapirate vrata avtomata za vodo, se izogibajte pretiranemu pritiskanju, da se voda v posodi ne bi premaknila in prelila.
12. Pri dodajanju vode se ne dotikajte okvirja steklenice zgoraj.

## Navodila za doziranje vode

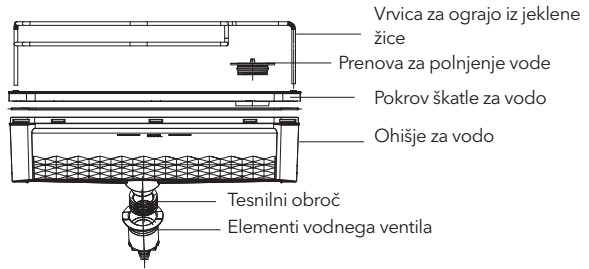

### Polnjenje pitne vode:

Odprite posodo za vodo, namestite pokrov za zalivanje in nato lahko dodate vodo. of drinking water:



Tukaj se napolni voda

### Kako priti do pitne vode

1. Potisnite vodni nastavek navznoter s skodelico
2. Ko potisnete ročico navznoter, bo izteklo nekaj vode, ko je ročica v prvotnem položaju, voda ne bo iztekla.

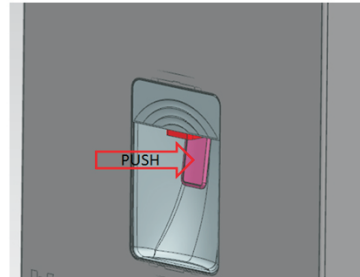

### Kako odstraniti in očistiti posodo za vodo

#### Korak 1:

1. Odstranite elemente škatle za vodo  
 Z obema rokama se držite obeh strani elementov škatle za vodo in izvlecite elemente škatle za vodo navzven skozi 45 zgoraj. Škatlo za vodo lahko prevedete (na stran uporabnika) in izvlečete elemente, ko so elementi zunaj elementov vodnega ventila (ko premikate škatlo, se prepričajte, da v njej ni vode).

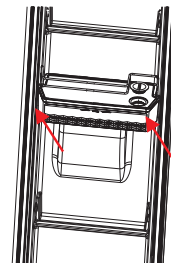

## 2. Odstranite tesnilni obroč elementov za vodo

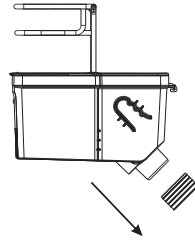

3. Korak za odstranitev elementov vodnega ventila
- Uporabite izvijač in rob usmerite v elemente vodnega ventila, nato pa ga vstavite v prosti mesto, ki poudarja zunanjo stran, zavrtite izvijač v smeri urinega kazalca ali v nasprotni smeri urinega kazalca, pri čemer se izvijač premika, ko doseže vrh penovnika, z rokami izvlecite elemente vodnega ventila v smeri nad 45° (elementov vodnega ventila ne morete odstraniti)

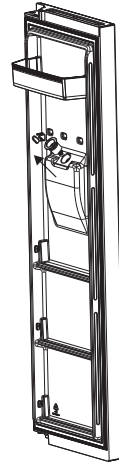
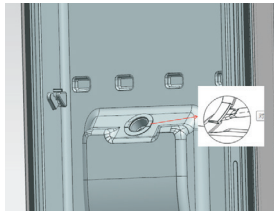

### Korak 2: Čiščenje

1. Odstranite sam zaboj za vodo in pokrov zabojnika za vodo, tesnilni obroč in elemente vodnega ventila.
2. Elemente posode za vodo očistite s hladno ali toplo vodo.
3. Vodo obrišite s suho krpo

#### Opombe:

Če ste razpršilnik za vodo očistili s čistilno raztopino, raje postavite škatlo v prvotni položaj in odljite 5 do 6 skodelic vode, nato jo lahko normalno uporabljate, če je ostala umazanija iz navodil za uporabo.

### Korak 3: Namestitev

1. Namestitev elementov vodnega ventila  
Postavite izstopajočo platformo vodila, usmerjeno v vodilni utor, nato jo s polnim naklonom potisnite navzdol z naklonom 45, dokler ne zaslišite praskanja.

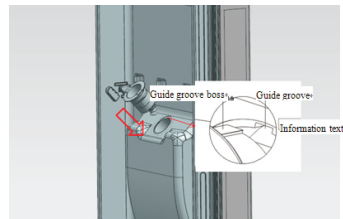



2. Namestitev tesnilnega obroča vodnega polja  
 Tesnilni obroček namestite na dno škatle za vodo in se prepričajte, da je tesnilni obroček na mestu. Izogibajte se temu, da bi se tesnilni obroč nagubal ali bil na napačnem mestu.

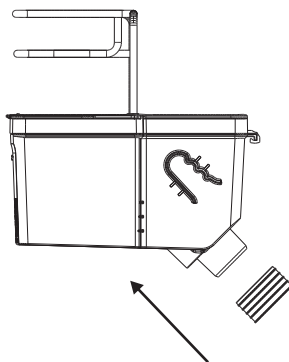

3. Namestitev elementov za vodo  
 Da je reža za obešanje elementov za vodo neposredno na obešalnike na oblogi vrat. Tesnilni obroč na dnu škatle mora biti usmerjen na vhod elementov vodnega ventila, vstavite ga na ustrezen položaj skupaj s 45° poševno.

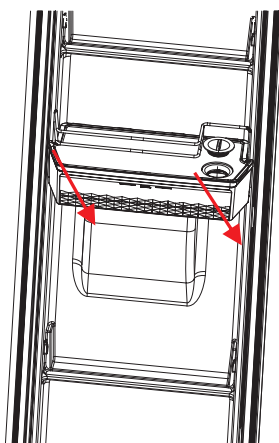

## VZDRŽEVANJE IN NEGA APARATA

### Splošno čiščenje

- Za večji učinek hlajenja in varčevanje z energijo je treba prah za zamrzovalno omaro in na tleh redno čistiti.
- Redno preverjajte tesnilo na vratih, da se na njem ne bo nabirala umazanija. Tesnilo na vratih očistite z mehko krpo, namočeno v milnico ali razredčeni detergent.
- Da preprečite neprijetne vonjave, morate redno čistiti tudi notranjost hladilnika.
- Pred čiščenjem notranjosti izklopite napajanje ter odstranite vsa živila, pijače, police, predale itd.
- Notranjost hladilnika očistite z mehko krpo ali gobo, namočeno v mešanico dveh čajnih žličk sode bikarbone in četril litra tople vode. Nato izplaknite z vodo in do čistega obrišite. Po čiščenju odprite vrata in pustite, da se notranjost osuši na zraku, preden znova vklopite napajanje.
- Območja, ki jih je težko očistiti (ozke prostore, reže ali kote), je priporočljivo redno brisati z mehko krpo, mehko krtačko itd., po potrebi pa z dodatnimi pripomočki (kot so tanke paličice), da se v njih ne bodo nabirala onesnaževala ali bakterije.
- Ne uporabljajte mil, detergentov, abrazivnih praškov za čiščenje, sredstev za čiščenje v obliki razpršila, saj lahko v notranjosti hladilnika pustijo neprijetne vonjave ali onesnažijo živila.
- Držalo za steklenice, police in predale očistite z mehko krpo, namočeno v milnico ali razredčeni detergent. Obrišite z mehko krpo ali pa pustite, da se posuši na zraku.
- Zunanjo površino hladilnika očistite z mehko krpo, namočeno v milnico, detergent itd., nato pa jo obrišite do suhega.

- Ne uporabljajte trdih krtač, jeklenih gobic za čiščenje, žičnih krtač, abrazivnih sredstev (kot je zobna pasta), organskih topil (kot je alkohol, aceton, bananino olje itd.), vrele vode ali pa kislinskih ali alkalnih sredstev, ki lahko poškodujejo površino in notranjost hladilnika. Z vrelo vodo in organskimi topili, kot je benzen, se plastični deli lahko deformirajo ali poškodujejo.
- Med čiščenjem ne izplakujte neposredno z vodo ali drugimi tekočinami, da preprečite kratke stike ali poškodbe električne izolacije, ki bi nastale med prelitjem z vodo.



Pri odtaljevanju in čiščenju izklopite hladilnik iz napajanja.

## Čiščenje police na vratih ter predalčka in predala za sadje in zelenjavo

- V skladu s smerno puščico na spodnji sliki z obema rokama pritisnite polico in jo potisnite navzgor, nato pa jo lahko izvlečete.
- Ko izvlečeno polico očistite, lahko višino, na katero jo boste namestili, prilagodite, kot vam ustreza. Za čiščenje so priporočene mehke kuhinjske krpe ali čistilne gobice, namočene v vodo in nekorozivni nevtralni detergent. Zamrzovalnik na koncu očistite s čisto vodo in suho krpo. Preden znova vklopite napajanje, pustite vrata odprta, da se notranjost naravno osuši. Pri čiščenju hladilnika ne uporabljajte trdih krtač, jeklenih gobic za čiščenje, žičnih krtač, abrazivnih sredstev (kot je zobna pasta), organskih topil (kot je alkohol, aceton, bananino olje itd.), vrele vode ali pa kislinskih ali alkalnih sredstev, saj lahko poškodujejo površino in notranjost hladilnika.

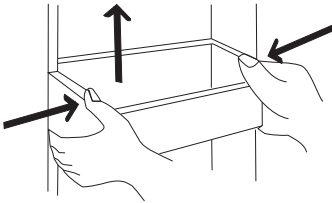

Zgornja slika je namenjena le ponazoritvi. Dejanska postavitev bo odvisna od fizičnega izdelka ali izjave distributerja.

## Čiščenje steklenih polic

- Ker je na najglobljem delu obloge hladilnika pri stiku s policami zapora, morate police dvigniti, preden jih lahko izvlečete.
- Police namestite ali očistite glede na potrebe. Za čiščenje so priporočene mehke kuhinjske krpe ali čistilne gobice, namočene v vodo in nekorozivni nevtralni detergent. Zamrzovalnik na koncu očistite s čisto vodo in suho krpo. Preden znova vklopite napajanje, pustite vrata odprta, da se notranjost naravno osuši. Pri čiščenju hladilnika ne uporabljajte trdih krtač, jeklenih gobic za čiščenje, žičnih krtač, abrazivnih sredstev (kot je zobna pasta), organskih topil (kot je alkohol, aceton, bananino olje itd.), vrele vode ali pa kislinskih ali alkalnih sredstev, saj lahko poškodujejo površino in notranjost hladilnika.

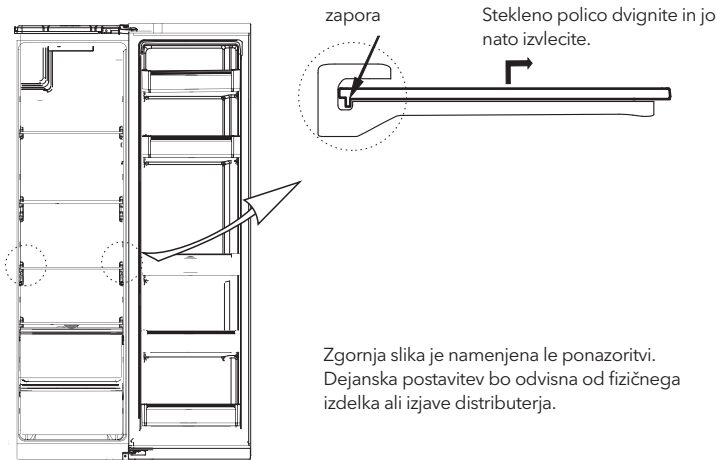

Zgornja slika je namenjena le ponazoritvi.  
Dejanska postavitev bo odvisna od fizičnega izdelka ali izjave distributerja.

## Odtaljevanje

- Hladilnik je izdelan po načelu hlajenja zraka in ima zato funkcijo samodejnega odtaljevanja. Led, ki se nabere med spremembami letnih časov ali temperature, je mogoče očistiti tudi ročno, tako da aparat izklopite iz napajanja ali pa ga obrišete s suho krpo.

## Nedelovanje aparata

- Izpad napajanja: Če pride do izpada napajanja, je mogoče živila v notranjosti aparata hraniti več ur, tudi če je poletje; med izpadom napajanja morate paziti na to, da vrata odpirate manjkrat in da v aparat ne dajete novih svežih živil.
- Dolgotrajna neuporaba: Aparat morate izključiti iz napajanja in ga nato očistiti ter pustiti vrata odprta, da preprečite neprijetne vonjave.
- Premikanje: Pred premikanjem hladilnika iz njega odstranite vse predmete, steklene dele, predelek za zelenjavo, predale zamrzovalne komore in drugo pa pritrдите z lepilnim trakom; pričvrstite regulacijski nogici, zaprite vrata in jih zalepite z lepilnim trakom. Med premikanjem aparata ne smete obračati, ga polagati vodoravno ali tresti; naklon med premikanjem ne sme znašati več kot 45°.



Ko je aparat zagnan, mora delovati neprekinjeno. V splošnem delovanja aparata ne smete prekinjati, sicer se njegova življenjska doba lahko skrajša.

## ODPRAVLJANJE TEŽAV

Naslednje enostavne težave lahko poskusite odpraviti sami.  
Če jih ne morete odpraviti, se obrnite na poprodajni oddelek.

Aparat ne deluje.	Preverite, ali je aparat priključen na napajanje in ali je stik vtiča dober. Preverite, ali je napetost prenizka. Preverite, ali je prišlo do izpada napajanja ali prekinitev pri določenih tokokrogih.
Neprijetne vonjave	Živila neprijetnih vonjav morate dobro zaviti. Preverite, ali kakšno živilo gnije. Očistite notranjost hladilnika.
Dolgotrajno delovanje kompresorja	Poleti, ko so temperature visoke, je dolgotrajno delovanje hladilnika običajno. V aparatu ni priporočljivo sočasno shranjevati velike količine živil. Živila je treba pred shranjevanjem v aparatu ohladiti. Vrata se prepogosto odpirajo.
Sijalka ne sveti.	Preverite, ali je hladilnik priključen na napajanje in ali je sijalka poškodovana. Sijalko naj zamenja strokovnjak.
Vrat ni mogoče pravilno zapreti.	Vrata ovirajo paketi živil. Hladilnik je nagnjen.
Glasen hrup	Preverite, ali so tla ravna in ali je hladilnik stabilno nameščen. Preverite, ali je dodatna oprema nameščena na ustreznih mestih.
Zdi se, da tesnilo vrat ne tesni.	Odstranite tujke na tesnilu vrat. Tesnilo vrat segrejte in ga nato ohladite, da se vrne v prejšnjo obliko (segrejte jo z električnim fenom ali z vročo brisačo).
Prelivanje iz posode za vodo	V komori je preveč živil ali pa shranjena živila vsebujejo preveč vode, zaradi česar prihaja do precejšnjega odtaljevanja. Vrata niso pravilno zaprta, zato zaradi vstopa zraka prihaja do zamrzovanja, zaradi odtaljevanja pa je povečana količina vode.
Vroče ohišje	Prihaja do oddajanja toplote vgrajenega kondenzatorja prek ohišja, kar je običajen pojav. Ko se ohišje zaradi visoke temperature okolja in shranjevanja prevelike količine živil segreje, je zaradi boljšega oddajanja toplote priporočljivo neprekinjeno prezračevanje.
Kondenzacija na površini	Ko je vlažnost zraka v okolju previsoka, je običajen pojav kondenzacija na zunanjih površinah in tesnilih vrat hladilnika. Kondenzat obrišite s čisto krpo.
Nenormalen hrup	Brenčanje: Kompresor med delovanjem lahko brenči; brenčanje je še zlasti glasno ob začetku in koncu delovanja. To je običajno. Škripanje: Hladilno sredstvo, ki teče po notranjosti aparata, lahko povzroča škripanje, kar je običajno.

# BEZBEDNOSNA UPOZORENJA



## Upozorenje:



**Upozorenje:** rizik od požara / zapaljivih materijala

- Ovaj uređaj je namenjen za upotrebu u domaćinstvima i sličnom okruženju poput kuhinja za osoblje u prodavnicama, kancelarijama i drugom radnom okruženju; poljoprivrednih domaćinstava i hotela, motela i ostalih objekata rezidencijalnog tipa, gde se stavlja na raspolaganje klijentima; objekata koji pružaju uslugu noćenja sa doručkom; keteringa i u slične neprodajne namene.
- Ukoliko je kabl za napajanje oštećen, potrebno je da njegovu zamenu obavi proizvođač, njegov ovlašćeni serviser ili lica sa sličnim kvalifikacijama kako bi se izbegao nastanak opasnosti.
- Nemojte držati eksplozivne supstance poput aerosol boca sa zapaljivim potisnim gasom u ovom uređaju.
- Uređaj je potrebno isključiti iz struje nakon upotrebe, a pre njegovog korisničkog održavanja.
- **UPOZORENJE:** Povedite računa da ventilacioni otvori ne budu blokirani unutar ugradnog dela ili ugradne konstrukcije za uređaj.
- **UPOZORENJE:** Ne upotrebljavajte mehanička sredstva ili druge postupke za ubrzavanje procesa otapanja, ukoliko nisu preporučeni od strane proizvođača.
- **UPOZORENJE:** Ne oštećujte instalacije za rashladno sredstvo.
- **UPOZORENJE:** Ne upotrebljavajte električne uređaje unutar odeljaka za držanje hrane ovog uređaja, osim ukoliko su u pitanju tipovi uređaja preporučeni od strane proizvođača.
- **UPOZORENJE:** Frižider odložite u skladu sa lokalnim propisima jer se za njegov rad upotrebljavaju zapaljivi eksplozivni gas i rashladno sredstvo.
- **UPOZORENJE:** Prilikom pozicioniranja uređaja, uverite se da kabl za napajanje nije pritisnut ili oštećen.
- **UPOZORENJE:** Ne postavljajte prenosive produžne kablove sa više utičnica ili prenosive akumulatore iza uređaja.
- Ne upotrebljavajte produžne kablove ili neuzemljene (sa dva kraka) adaptere.
- **OPASNOST:** Rizik od zatvaranja dece unutar uređaja. Pre nego što odbacite svoj stari frižider ili zamrzivač:
  - Skinite vrata.
  - Ostavite police unutar uređaja kako deca ne bi mogla da se lako uvuku unutra.
- Pre nego što pokušate da instalirate neki prateći element, uređaj morate isključiti iz struje.
- Rashladno sredstvo i penušavo sredstvo ciklopentan, koji se upotrebljavaju u okviru frižidera, su zapaljivi. Stoga, prilikom odlaganja frižidera, držite ga dalje od izvora plamena i, umesto da ga odložite sagorevanjem, predajte ga nekoj od specijalizovanih kompanija za recikliranje sa odgovarajućim kvalifikacijama kako bi se omogućilo njegovo ponovno iskorišćenje, jer ćete na taj način sprečiti štetne efekte po životnu sredinu ili druge opasnosti.
- Za EN standard: Ovaj uređaj mogu upotrebljavati deca starosti od 8 ili više godina i osobe sa umanjnim fizičko-senzornim ili mentalnim sposobnostima ili nedostatkom iskustva i znanja ukoliko su pod nadzorom ili su upućeni u bezbedno korišćenje uređaja i shvataju opasnosti koje njegova upotreba nosi. Deca se ne smeju igrati uređajem. Deca ne smeju da obavljaju čišćenje i korisničko održavanje uređaja bez nadzora. Deca starosti od 3 do 8 godina mogu stavljati hranu u ili je uzimati iz uređaja za rashlađivanje.
- Za IEC standard: Ovaj uređaj ne treba da upotrebljavaju osobe (uključujući decu) sa umanjnim fizičko-senzornim ili mentalnim sposobnostima ili sa nedostatkom iskustva i znanja, osim ukoliko su pod nadzorom osobe odgovorne za njihovu bezbednost ili ako ih je pomenuta osoba obučila za korišćenje uređaja.
- Decu je potrebno nadgledati kako biste bili sigurni da se ne igraju uređajem.
- Uputstvo za upotrebu uključuje i sledeće informacije: Kako biste izbegli kontaminiranje hrane, pridržavajte se sledećih uputstava:
  - Dugo držanje vrata uređaja otvorenim može da dovede do značajnog rasta temperature unutar odeljaka uređaja.
  - Redovno čistite površine koje mogu da dodu u dodir sa hranom, kao i pristupačne delove odvodnog sistema.
  - Očistite posude za vodu ukoliko ih niste koristili tokom vremenskog perioda dužeg od 48 h; ukoliko tokom vremenskog perioda od 5 dana niste uzimali vodu iz uređaja, isperite sistem za protok vode povezan sa posudom za vodu. (napomena 1)
  - Sirovo meso i ribu unutar frižidera držite u odgovarajućim posudama kako ove namirnice ne bi došle u dodir sa ili kako ne bi kapale po ostaloj hrani.
  - Odeljci za smrznutu hranu označeni dvema zvezdicama pogodni su za držanje

prethodno smrznute hrane, za držanje ili pravljenje sladoleda i za pravljenje kockica leda. (napomena 2)

- Odeljci označeni jednom , dvema  ili trima  zvezdicama nisu pogodni za zamrzavanje sveže hrane. (napomena 3)  
- Ukoliko će uređaj za rashlađivanje biti prazan

tokom dužeg vremenskog perioda, isključite ga, odledite, očistite i osušite, a zatim ostavite vrata uređaja otvorenim kako biste sprečili razvoj buđi u unutrašnjosti uređaja.

Napomene 1, 2, 3: Proverite da li se navedene informacije odnose na tip uređaja koji ste kupili.

## Značenje simbola za bezbednosna upozorenja



Ovo je simbol zabrane. Svaka neusaglašenost sa uputstvima označenim ovim simbolom za rezultat može imati oštećenje proizvoda ili opasnost po ličnu bezbednost korisnika.



Ovo je simbol upozorenja. Neophodno je da se uređaj upotrebljava uz strogo poštovanje uputstava označenih ovim simbolom; u suprotnom, može doći do nastanka oštećenja na proizvodu ili povreda kod ljudi.



Ovo je simbol opreza. Uputstva označena ovim simbolom pozivaju na poseban oprez. Nedovoljni stepen opreza za rezultat može imati nastanak manjih ili umerenih povreda, ili oštećenje proizvoda.

Ovo uputstvo sadrži mnoštvo važnih informacija o bezbednosti kojih korisnici moraju da se pridržavaju.

## Upozorenja koja se odnose na elektriku

- Nemojte povlačiti kabl za napajanje prilikom isključivanja frižidera sa napajanja. Čvrsto uhvatite utikač i direktno ga iskopčajte iz utičnice.
- Kako biste bili sigurni da se uređaj upotrebljava na bezbedan način, nemojte oštećivati kabl za napajanje i nemojte ga upotrebljavati ukoliko je oštećen ili pohaban.
- Upotrebljavajte namensku utičnicu na koju ne smeju da budu priključeni drugi električni uređaji. Kabl za napajanje treba da ima čvrst kontakt sa utičnicom. U suprotnom, može doći do nastanka požara.
- Uverite se da je elektroda za uzemljenje na utičnici opremljena pouzdanom linijom za uzemljenje.
- U slučaju curenja plina ili drugih zapaljivih gasova, isključite ventil za plin koji curi, a zatim otvorite vrata i prozore. Ne isključujte frižider ili druge električne uređaje sa napajanja, jer pojava varnica može da izazove nastanak požara.
- Ne postavljajte druge električne uređaje na ovaj uređaj, osim ukoliko su u pitanju tipovi uređaja preporučeni od strane proizvođača.

## Upozorenja u vezi sa upotrebom

- Nemojte proizvoljno rasklapati ili ponovo sklapati frižider, niti oštećivati instalacije za rashladno sredstvo; održavanje uređaja mora da obavi stručno lice
- Zamenu oštećenog kabla za napajanje mora da obavi proizvođač, njegov sektor za održavanje ili slična stručna lica, kako bi se izbegao nastanak opasnosti.
- Otvori između vrata frižidera, kao i između vrata i tela frižidera su malih dimenzija; upozoravamo Vas da ne postavljate ruke na pomenuta mesta, kako biste sprečili priklještenje prstiju. Vrata frižidera zatvarajte lagano kako biste izbegli padanje predmeta.
- Tokom rada frižidera, ne uzimajte vlažnim rukama hranu ili posude, posebno one napravljene od metala, koje se nalaze u komori za zamrzavanje, a kako biste izbegli nastanak promrzlina.
- Ne dozvoljavajte deci da ulaze u frižider, kao ni da se penju na njega. U suprotnom, može doći do pojave gušenja ili povrede nastale usled pada kod dece.
- Ne stavljajte teške predmete na frižider, jer takvi predmeti prilikom zatvaranja ili otvaranja vrata mogu pasti, što za rezultat može imati nehotično povređivanje.
- U slučaju nestanka struje ili prilikom čišćenja, iskopčajte utikač iz utičnice. Nemojte povezivati zamrzivač na napajanje tokom perioda od pet minuta, kako biste sprečili oštećenje kompresora nastalo uzastopnim pokretanjem uređaja.

## Upozorenja u vezi sa držanjem sadržaja u uređaju

- Nemojte u frižider stavljati zapaljive, eksplozivne, isparljive i izuzetno korozivne supstance, kako biste sprečili oštećenja proizvoda ili slučajni nastanak požara.
- Kako biste izbegli nastanak požara, ne stavljajte zapaljive supstance blizu frižidera.
- Ovaj frižider je namenjen za upotrebu u domaćinstvu, npr. za čuvanje hrane, i ne sme se upotrebljavati ni u koje druge svrhe, poput čuvanja krvi, lekova ili bioloških proizvoda, itd.
- Nemojte u komori za zamrzavanje ovog frižidera držati pivo, pića ili druge tečnosti u bocama ili zatvorenim posudama; u suprotnom, može doći do pucanja pomenutih boca ili zatvorenih posuda usled zamrzavanja, što može dovesti do nastanka oštećenja.

## Upozorenja u vezi sa ekonomičnošću

1. Uređaji za rashlađivanje možda neće raditi ujednačeno (potencijalno otapanje sadržaja ili previsoka temperatura u odeljku za smrznutu hranu) ukoliko su tokom dužih vremenskih perioda podešeni na vrednosti niže od temperaturnih opsega za koje je dati uređaj za rashlađivanje predviđen.
2. Gazirana pića ne treba držati u odeljku ili pregradi za zamrzavanje hrane ili u odeljcima ili pregradama frižidera u kojim je temperatura niska, a određene proizvode, poput kockica leda, ne treba konzumirati ukoliko su previše hladni;
3. Neophodno je povesti računa da se, prilikom držanja hrane u odeljku ili pregradi frižidera za zamrzavanje hrane, ne prekorači rok trajanja preporučen od strane proizvođača, za bilo koju vrstu hrane, a posebno za komercijalnu, brzo smrznutu hranu;
4. Potrebno je preduzeti neophodne mere kako bi se, prilikom otapanja uređaja za rashlađivanje, sprečio nepotrební rast temperature smrznute hrane, poput umotavanja smrznute hrane u nekoliko slojeva novinske hartije.
5. Rast temperature smrznute hrane tokom ručnog otapanja, održavanja ili čišćenja može da skрати rok trajanja proizvodima.
6. Kod vrata i poklopaca opremljenih bravama i ključevima, neophodno je pomenute ključeve držati van domašaja dece, a nikako u blizini uređaja za rashlađivanje, kako bi se sprečilo zaključavanje dece unutar uređaja.

## Upozorenja u vezi sa odlaganjem



Rashladno sredstvo i penušavo sredstvo ciklopentan, koji se upotrebljavaju u frižideru, su zapaljivi. Stoga, prilikom odlaganja, frižider treba držati dalje od svakog izvora plamena, a umesto odlaganja sagorevanjem, potrebno je da rekuperaciju obavi specijalizovana kompanija za rekuperaciju, sa odgovarajućim kvalifikacijama, čime se sprečava nastanak štete po životnu sredinu ili drugih opasnosti.



Prilikom odlaganja frižidera, razmontirajte vrata i uklonite zaptivku za vrata, kao i police; vrata i police stavite na odgovarajuće mesto, kako biste sprečili zatvaranje dece u unutrašnjosti uređaja.



Pravilno odlaganje ovog proizvoda:

Ova oznaka ukazuje da ovaj proizvod u EU ne treba odlagati zajedno sa ostalim otpadom iz domaćinstva. Kako biste sprečili potencijalnu štetu po životnu sredinu ili zdravlje ljudi nastalu nekontrolisanim odlaganjem otpada, odgovorno ga reciklirajte kako biste promovisali održivu ponovnu upotrebu materijalnih resursa. Molimo Vas da svoj polovni uređaj vratite putem sistema za vraćanje i prikupljanje otpada ili da kontaktirate maloprodajni objekat u kom ste proizvod kupili. Ovim putem se proizvod može reciklirati na način bezbedan po životnu sredinu.

# ODGOVARAJUĆA UPOTREBA FRIŽIDERA

## Pozicioniranje

- Pre upotrebe, uklonite celokupnu ambalažu, uključujući jastučice na dnu, podmetače od pene i selotejp unutar frižidera; odlepite zaštitni film sa vrata i tela frižidera.
- Držite dalje od toplote i izbegavajte direktno izlaganje suncu. Zamrzivač ne postavljajte na vlažna ili mokra mesta da biste sprečili formiranje rđe ili umanjeње efekta izolacije.
- Nemojte prskati ili prati frižider; nemojte frižider postavljati na vlažna mesta, na kojima će lako dolaziti u kontakt sa vodom, kako ovo ne bi nepovoljno uticalo na električnu izolaciju frižidera.
- Frižider treba postaviti na dobro provetreno mesto u zatvorenom; podloga treba da bude ravna i čvrsta (ukoliko je uređaj nestabilan, zarotirajte točak za nivelisanje ulevo ili udesno kako biste ga podesili).
- Iznad gornje površine frižidera treba ostaviti prostor veći od 30 cm, a frižider treba postaviti uza zid, pri čemu je između zida i uređaja potrebno ostaviti razmak veći od 10 cm, čime se olakšava proces rasipanja toplote.

## Nožice za nivelisanje

### 1. Mere predostrožnosti pre upotrebe:

Pre upotrebe dodatne opreme, potrebno je proveriti da li je frižider iskopčan sa napajanja.

Pre podešavanja nožica za nivelisanje, treba preduzeti mere predostrožnosti kako bi se sprečio svaki nastanak povreda.

### 2. Šematski prikaz nožica za nivelisanje

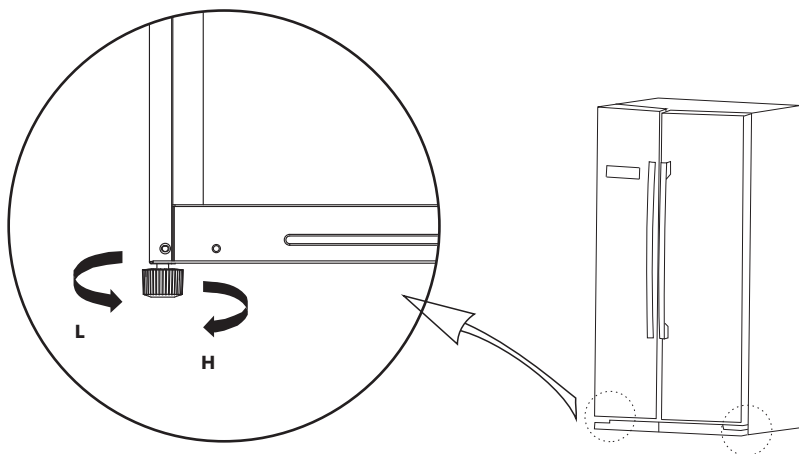

(Slika iznad je prikazana isključivo u ilustrativne svrhe. Realna konfiguracija će zavisići od konkretnog proizvoda ili izjave distributera)

### 3. Procedure podešavanja:

- Zarotirajte nožice u smeru kretanja kazaljke na satu kako bi ste frižider podigli;
- Zarotirajte nožice u smeru suprotnom od smeru kretanja kazaljke na satu kako bi ste frižider spustili;
- Podesite desnu i levu nožicu prema gorenavedenim procedurama tako da uređaj stoji horizontalno.



## Nivelisanje vrata

### 1. Mere predostrožnosti pre rada uređaja:

Pre upotrebe dodatne opreme, potrebno je proveriti da li je frižider iskopčan sa napajanja.

Pre podešavanja vrata, treba preduzeti mere predostrožnosti kako bi se sprečio svaki nastanak povreda.

### 2. Šematski prikaz nivelisanja vrata

Spisak alata koji treba da obezbedi korisnik



ključ

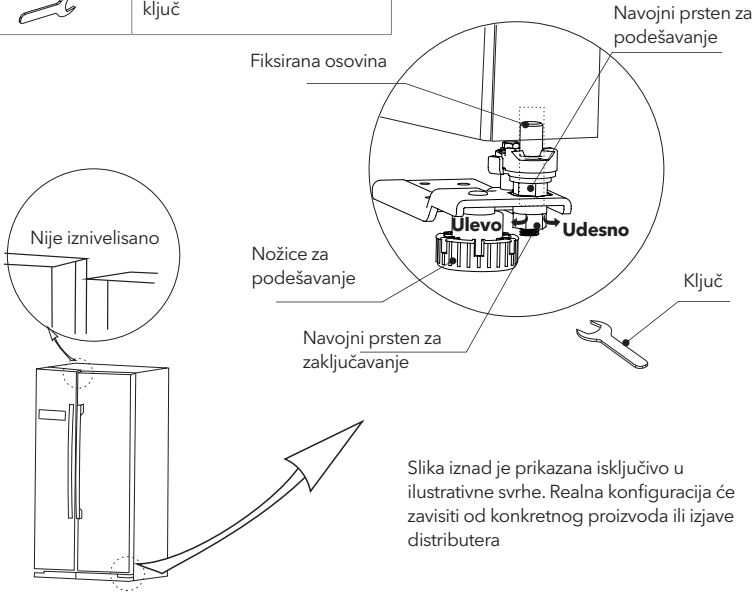

#### Ukoliko su vrata frižidera previše spuštena:

Otvorite vrata, upotrebite ključ kako biste popustili navojni prsten za zaključavanje i zarotirajte navojni prsten za podešavanje u smeru suprotnom od smera kretanja kazaljke na satu kako biste vrata podigli. Kada vrata budu u ravni, zategnite navojni prsten za zaključavanje tako što ćete ga zarotirati u smeru suprotnom od smera kretanja kazaljke na satu.

#### Ukoliko su vrata frižidera previše podignuta:

Otvorite vrata, upotrebite ključ kako biste zarotirali navojni prsten za podešavanje u smeru kretanja kazaljke na satu i na taj način spustili vrata. Kada vrata budu u ravni, zategnite navojni prsten za zaključavanje tako što ćete ga zarotirati u smeru suprotnom od smera kretanja kazaljke na satu.

## Zamena lampice

Predviđeno je da svaku zamenu ili održavanje LED lampica obavi proizvođač, njegov ovlašćeni servis ili lice sa sličnim kvalifikacijama.

## Početak upotrebe

- Pre prvog pokretanja frižidera, ostavite ga da miruje pola sata pre nego što ga povežete na dovod struje.
- Pre nego što u frižider stavite svežu ili smrznutu hranu, ostavite ga da radi 2-3 sata ili više od 4 sata tokom leta, kada je ambijentalna temperatura visoka.
- Ostavite dovoljno prostora za odgovarajuće otvaranje vrata i fioka.
- Slika iznad je prikazana isključivo u ilustrativne svrhe. Realna konfiguracija će zavisiti od fizičkog proizvođača ili izjave distributera.

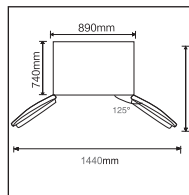

## Saveti za uštedu energije

- Uređaj treba postaviti u najhladniji deo prostorije, dalje od uređaja koji stvaraju toplotu ili grejnih cevi, kao i direktnih sunčevih zraka.
- Pre nego što je stavite u uređaj, vrelu hranu ostavite da se ohladi do sobne temperature. Prepunjavanje uređaja primorava kompresor da radi duže. Hrana koja se zamrzava previše sporo može da izgubi na kvalitetu ili da se pokvari.
- Pobrinite se da, pre stavljanja u uređaj, hranu na odgovarajući način uvijete i da sudove obrišete tako da budu suvi. Na ovaj način redukujete formiranje leda unutar uređaja.
- Fioku za odlaganje hrane u uređaju ne treba oblagati aluminijumskom folijom, papirom za pečenje ili papirnim ubrusima. Materijali koji se koriste za oblaganje utiču na cirkulisanje hladnog vazduha, što umanjuje efikasnost uređaja.
- Organizujte i označite hranu kako biste redovno otvarali vrata uređaja i kraće tražili hranu. Odjednom izvadite sve što vam je potrebno i zatvorite vrata što pre možete.

# STRUKTURA I FUNKCIJE

## Ključne komponente

(Komora za zamrzavanje)

(Komora za rashlađivanje)

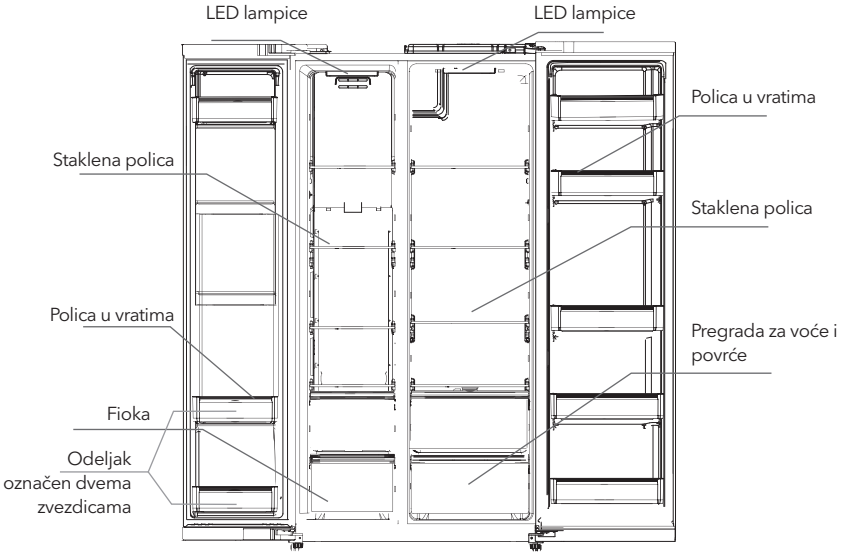

Slika iznad je prikazana isključivo u ilustrativne svrhe. Realna konfiguracija će zavisići od konkretnog proizvoda ili izjave distributera

### Komora za rashlađivanje

- Komora za rashlađivanje je podesna za čuvanje raznog voća, povrća, pića i ostalih vrsta hrane koja se konzumira u kratkom roku.
- Termički obrađena hrana se ne sme stavljati u komoru za rashlađivanje sve dok se ne ohladi do sobne temperature.
- Pre nego što je stavite u frižider, preporučuje se da hranu hermetički zatvorite.
- Staklene police se mogu podešavati po visini kako bi se dobio odgovarajući skladišni prostor i olakšala upotreba uređaja.

### Komora za zamrzavanje

- Komora za zamrzavanje sa niskom temperaturom može da zadrži svežinu hrane tokom dugog vremenskog perioda, a uglavnom se koristi za držanje smrznute hrane i za pravljenje leda.
- Komora za zamrzavanje je podesna za čuvanje mesa, ribe, pirinčanih kuglica i ostale hrane koja se neće upotrebiti u kratkom roku.
- Preporučuje se da se komadi mesa podele u manje komadiće, čime se olakšava pristup. Imajte u vidu da se hrana mora upotrebiti u roku.

### Prostor za zamrzavanje označen dvema zvezdicama

- Prostor za zamrzavanje označen dvema zvezdicama se nalazi ispod dve police za flaše (oko 16L), u vratima zamrzivača, ima temperaturu od  $\leq -12^{\circ}\text{C}$  i podesan je za čuvanje sladoleda i sličnih namirnica koje su spolja čvrste, a unutra mekane, zbog čega se odmah mogu konzumirati.

Napomena: Stavljanje prevelike količine hrane u uređaj nakon prvog priključivanja na napon može nepovoljno uticati na učinak zamrzavanja frižidera. Hrana ne sme da blokira otvor za izlaz vazduha, jer to može nepovoljno uticati na postupak zamrzavanja.

## Funkcije

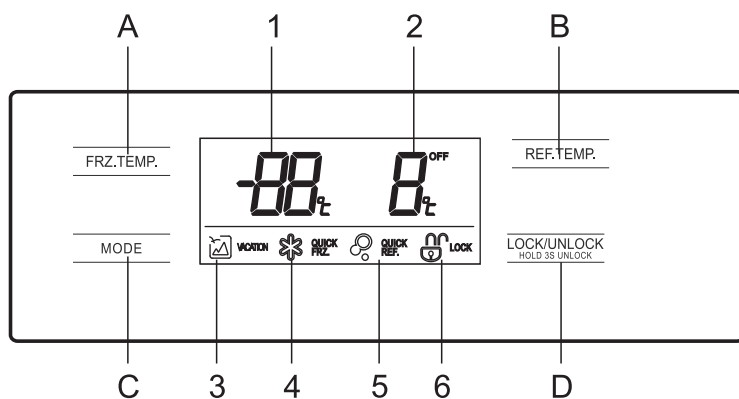

Slika iznad je prikazana isključivo u ilustrativne svrhe. Realna konfiguracija će zavisi od konkretnog proizvoda ili izjave distributera

### 1. Displej

- |   |   |
|---|---|
| 1. Temperatura odeljka za zamrzavanje   | 4. Ikonica za brzo zamrzavanje            |
| 2. Temperatura odeljka za rashlađivanje | 5. Ikonica za brzo rashlađivanje          |
| 3. Ikonica režima tokom odmora          | 6. Ikonica za zaključavanje/otključavanje |

### 2. Taster

- A. Podešavanje temperature odeljka za zamrzavanje  
 B. Podešavanje temperature odeljka za rashlađivanje  
 C. Funkcije/Podešavanje režima  
 D. Kontrolni tasteri za zaključavanje/otključavanje

### 3. Rad uređaja

1. Zaključavanje / otključavanje

Kada je uređaj otključan , zadržite pritisak na tasteru u trajanju od 3 sekunde kako biste uređaj zaključali ;

Kada je uređaj zaključan , zadržite pritisak na tasteru u trajanju od 3 sekunde kako biste uređaj otključali . Sve dolenađene funkcije se mogu aktivirati samo pri otključanom uređaju.

2. Režim tokom odmora

Kliknite na taster kako biste pristupili režimu tokom odmora. Ikonica će zasvetleti, a režim tokom odmora će se aktivirati nakon zaključavanja kontrolne table.

Pri aktiviranom režimu tokom odmora, odeljak za rashlađivanje je isključen, a temperatura odeljka za zamrzavanje, prikazana na displeju, je podešena na -18°C.

3. Režim brzog rashlađivanja

Kliknite na taster kako biste pristupili režimu brzog rashlađivanja. Ikonica će zasvetleti, a režim brzog rashlađivanja će se aktivirati nakon zaključavanja kontrolne table.

4. Režim brzog zamrzavanja

Kliknite na taster kako biste pristupili režimu brzog zamrzavanja. Ikonica će zasvetleti, a režim brzog zamrzavanja će se aktivirati nakon zaključavanja kontrolne table.

5. Podešavanje temperature odeljka za rashlađivanje

Kliknite na taster za podešavanje temperature odeljka za rashlađivanje i prikaz temperature odeljka za rashlađivanje će zatreperiti. Zatim ponovo kliknite na taster kako biste podesili temperaturu i uređaj će se zvučno oglasiti. Mogući opseg podešavanja se kreće između 2°C i 8°C.

svakim sledećim klikom na ovaj taster, temperatura će se promeniti za 1°C. Nakon podešavanja, digitalni

displej će nastaviti da treperi još 5 sekundi. Novo temperaturno podešavanje će se aktivirati nakon što se kontrolna tabla zaključa.

#### 6. Podešavanje temperature odeljka za zamrzavanje

Kliknite na taster za podešavanje temperature odeljka za zamrzavanje FRZ.TEMP. i prikaz temperature odeljka za zamrzavanje će zatreperiti. Zatim ponovo kliknite na taster FRZ.TEMP. kako biste podesili temperaturu i uređaj će se zvučno oglasiti. Mogući opseg podešavanja se kreće između -16°C i -24°C. Svakim sledećim klikom na ovaj taster, temperatura će se promeniti za 1°C. Nakon podešavanja, digitalni displej će nastaviti da treperi još 5 sekundi. Novo temperaturno podešavanje će se aktivirati nakon što se kontrolna tabla zaključa.

#### 7. Držanje hrane nakon nestanka struje

U slučaju nestanka struje, trenutni radni režim će biti zaključan i održavaće se sve do ponovnog uspostavljanja napajanja.

#### 8. Početno upozorenje i kontrola alarma

Prilikom otvaranja vrata frižidera, začuće se melodija koja ukazuje da je frižider otvoren. Ukoliko vrata ne budu zatvorena u roku od dva minuta, zvučni alarm će se jednom oglasiti nakon svakog minuta, sve dok se vrata ne zatvore. Da isključite zvučni alarm, pritisnite bilo koji taster.

#### 9. Šifra greške

Sledeća upozorenja na displeju ukazuju na odgovarajuće nepravilnosti u radu frižidera. Iako frižider, i pored sledećih nepravilnosti u radu, može zadržati svoju funkciju rashlađivanja, korisnik se mora obratiti stručnjaku za održavanje, kako bi bio siguran da je rad uređaja optimalan.

Šifra greške	Opis nepravilnosti u radu
<b>E1</b>	Kvar senzora temperature unutar komore za rashlađivanje
<b>E2</b>	Kvar senzora temperature unutar komore za zamrzavanje
<b>E5</b>	Greška u kolu detektovana u okviru senzora za smrzavanje/otapanje
<b>E6</b>	Greška u komunikaciji
<b>E7</b>	Greška senzora za ambijentalnu temperaturu

## Dispenser za vodu (opciono)

### Upozorenje

1. Samo prečišćena i hladna kuvana voda ima pristup ovom dozatoru vode, a ove dve vrste moraju biti oslobodene bilo kakve nečistoće. Zabranjena su gazirana pica, sok od jabuke i druga bezalkoholna pića koja sadrže ugljen-dioksid.
2. Nije dozvoljeno puniti vodu kada su kutije za vodu uklonjene sa vrata mašine.
3. Nikada nemojte puniti više vode od maksimalnog iznosa koji je naznačen na kutiji za vodu.
4. Proverite da li je kutija za vodu na svom postolju kada ne možete normalno da sipate vodu kao i obično.
5. Kada pokušavate da pomerite kutiju za vodu, uverite se da u njoj nema vode.
6. Nije vam dozvoljeno da uklonite bilo koji element ventila za vodu.
7. Kada koristite mašinu po prvi put ili je duže vreme van upotrebe, uklonite je i očistite pre nego što je stavite u upotrebu.
8. Ako voda u ovoj mašini nije bila u upotrebi duže vreme, bolje je da je iscedite iz dozatora i dodate čistu vodu, a zatim možete da je koristite kao i obično.
9. Predlaže se da se proizvod čisti svakih tri do šest meseci.
10. Kada čistite ovaj proizvod, ukoliko koristite rastvor za čišćenje, bolje je da stavite kutiju za vodu u prvobitni položaj, i da napunite kutiju za vodu, a onda ćete ispustiti 5 do 6 šoljica vode, u slučaju da ima prljavštine
11. Kada otvarate ili zatvarate vrata dispencera za vodu, pokušajte da izbegnete prenaprezanje u slučaju da se voda u kutiji pomeri i prelije.
12. Ne dodirujte okvir boce iznad kada dodajete vodu.

## Instrukcije za dispenser za vodu

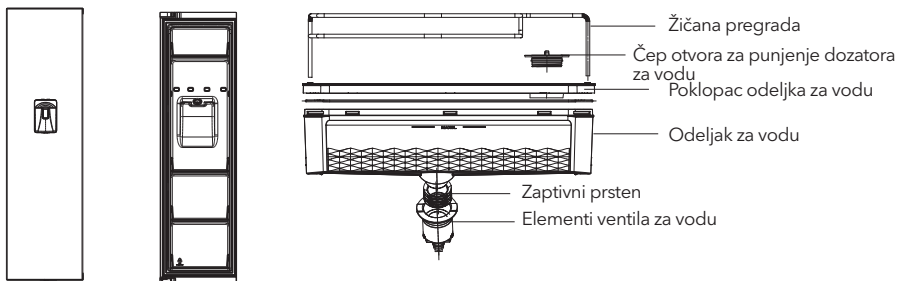

### Punjenje vode za piće:

Otvorite odeljak za vodu, stavite poklopac za zalivanje i onda možete dodati vodu:

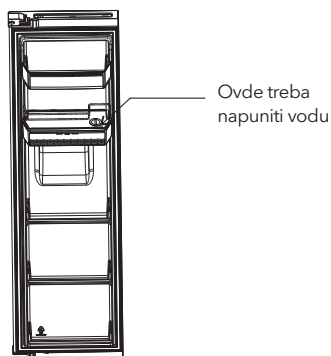

### Kako sipati vodu

1. Držeći čašu, gurnite dršku ka unutra
2. Kada stavite dršku unutra, doći će do izliva vode. Kada je drška u svom prvobitnom položaju, neće doći do izlivanja vode

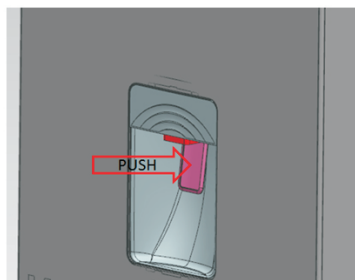

### Kako ukloniti i očistiti dozator vode

#### Prvi korak:

1. Izvadite sve elemente odeljka za vodu. Uхватите обе стране odeljka za vodu obema rukama i povucite na gore pod uglom od 45 °. (Pre nego što uklonite odeljak za vodu, postarajte se da unutra nema ostataka vode)

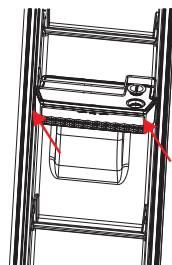

2. Skinite zaptivni prsten elementa odeljka za vodu.

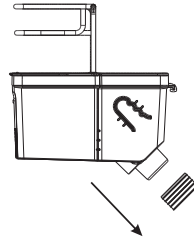

3. Korak za uklanjanje elementa vodenog ventila koristite šrafciğer i usmerite ivicu ka elementima ventila za vodu, a zatim je umetnite na slobodno mesto koje ističe periferiju, rotirajte odvijač u smeru kazaljke na satu ili suprotno od kazaljke na satu, dok se odvijač pomera, kada je na vrhu cevovoda, izvlačite elemente vodenog ventila rukama u pravcu na gore pod uglom od 45° (Ne možete ukloniti sve elemente)

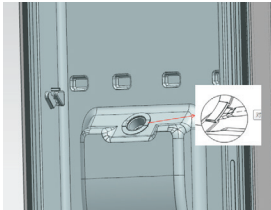

### Drugi korak: Čišćenje

1. Uklonite samu kutiju za vodu, poklopac kutije za vodu, zaptivni prsten i elemente ventila za vodu
2. Očistite elemente kutije za vodu hladnom ili toplom vodom.
3. Obrišite vodu suvom krpom

Napomene:

Ako dozator za vodu čistite rastvorom za čišćenje, bolje je da kutiju postavite u prvobitni položaj i iscedite 5 do 6 šoljica vode, onda možete da je koristite normalno.

### Treći korak: Instalacija

1. Ugradnja elemenata ventila za vodu  
Pratite žlebove koji navode. Ubacite element pod uglom od 45° i gurnite dok ne čujete "klik" zvuk.

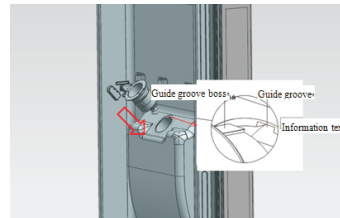

2. Ugradnja zaptivnog prstena kutije za vodu  
Stavite zaptivni prsten na dno odeljka za vodu i uverite se da je zaptivni prsten na mestu. Izbegavajte da se taj prsten za zaptivanje bora.

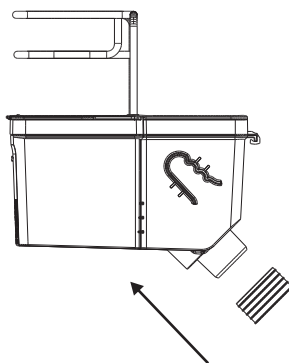

3. Pratite žlebove na vratima koji vas navode. Zaptivni prsten na dnu odeljka potrebno je usmeriti ka ulazu ventila za vodu i potom ubaciti pod uglom od 45°.

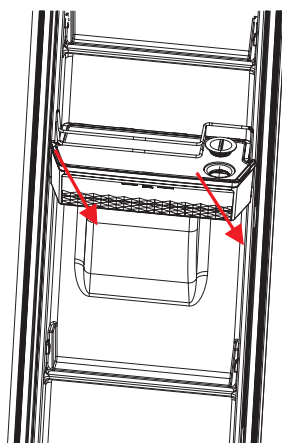

## ODRŽAVANJE I BRIGA O UREĐAJU

### Čišćenje celog uređaja

- Da biste unapredili efekat hlađenja i uštedu energije, redovno čistite prašinu iza frižidera i sa podloge.
- Redovno proveravajte zaptivku na vratima kako biste bili sigurni da na njoj nema prljavštine. Očistite zaptivku na vratima mekom krpom umočenom u vodu sa sapunicom ili razblaženim deterdžentom.
- Da izbegnete stvaranje neprijatnih mirisa, redovno čistite unutrašnjost frižidera.
- Pre nego što započnete sa čišćenjem unutrašnjosti frižidera, isključite ga iz struje i uklonite svu hranu, pića, police, fioke, itd.
- Za čišćenje unutrašnjosti frižidera koristite mekanu krpu ili sunder sa dve supene kašike sode bikarbone u četvrtini litre tople vode. Zatim isperite vodom i obrišite. Nakon čišćenja, otvorite vrata i, pre nego što uređaj priključite na napajanje, ostavite ga da se prirodno osuši.
- Za čišćenje teško dostupnih delova frižidera (poput uskih otvora, proreza ili uglova), preporučuje se redovno brisanje mekom krpom, mekom četkom, itd., po potrebi u kombinaciji sa nekim pomoćnim alatom (poput tankih štapića), čime se na pomenutim mestima sprečava akumuliranje kontaminanata i bakterija.
- Ne upotrebljavajte sapun, deterdžent, abrazivni prah za čišćenje, sredstva za čišćenje u spreju, itd., jer pomenuta sredstva mogu dovesti do stvaranja neprijatnih mirisa u unutrašnjosti frižidera ili kontaminiranja hrane.



- Policu za flaše, police i fioke očistite pomoću meke krpe navlažene vodom sa sapunicom ili razblaženim deterdžentom. Osušite mekom krpom ili ostavite da se prirodno osuši.
- Spoljašnje površine frižidera prebrišite mekom krpom umočenom u vodu sa sapunicom, deterdžentom, itd., a zatim osušite krpom.
- Ne upotrebljavajte tvrde četke, čelične žice za čišćenje, žičane četke, abrazivna sredstva (poput pasta za zube), organske rastvarače (poput alkohola, acetona, ulja banane itd.), ključalu vodu, kiselu ili alkalna sredstva prilikom čišćenja frižidera, s obzirom da navedena sredstva mogu da oštete površine i unutrašnjost frižidera. Ključala voda i organski rastvarači, poput benzena, mogu da deformišu ili oštete delove od plastike.
- Tokom čišćenja, nemojte površine direktno ispirati vodom ili drugim tečnostima, kako biste izbegli pojavu kratkog spoja ili oštećenja materijala koji pružaju električnu izolaciju, izazvanih potapanjem.



Prilikom otapanja i čišćenja, iskopčajte frižider iz struje.

## Čišćenje policu u vratima, kutije za voće i povrće, i fioke

- Prateći pravac strelice prikazane na sledećoj slici, obema rukama pritisnite policu i gurnite je ka gore, a zatim je izvadite.
- Nakon što operete izvađenu policu, njenu visinu možete podesiti u skladu sa Vašim potrebama. Prilikom čišćenja, savetuje se upotreba mekih krpa ili suntera umočenih u vodu i nekoroziivne neutralne deterdžente. Na kraju, zamrzivač treba očistiti čistom vodom i suvom krpom. Pre nego što uključite uređaj, ostavite otvorena vrata, kako bi se on prirodno osušio.
- Ne upotrebljavajte tvrde četke, čelične žice za čišćenje, žičane četke, abrazivna sredstva poput pasta za zube, organske rastvarače (poput alkohola, acetona, ulja banane itd.), ključalu vodu, kiselu ili alkalna sredstva prilikom čišćenja frižidera, s obzirom da navedena sredstva mogu da oštete površine i unutrašnjost frižidera.

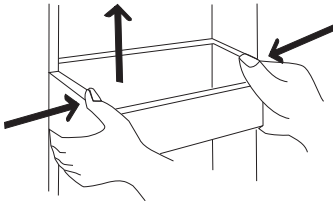

Slika iznad je prikazana isključivo u ilustrativne svrhe. Realna konfiguracija će zavisiti od konkretnog proizvoda ili izjave distributera

## Čišćenje staklene police

- S obzirom na to da najdublji deo frižidera, koji je u kontaktu sa policama, ima zaštitno udubljenje, najpre morate podići police ka gore, a tek zatim ih možete izvaditi.
- Podesite ili očistite police u skladu sa Vašim potrebama. Za čišćenje se preporučuje upotreba mekih krpa ili suntera potopljenih u vodu i nekoroziivnih, neutralnih deterdženata. Na kraju, zamrzivač očistite čistom vodom i prebrišite suvom krpom. Pre nego što uređaj povežete na struju, ostavite otvorena vrata kako bi se prirodno osušio. Ne upotrebljavajte tvrde četke, čelične žice za čišćenje, žičane četke, abrazivna sredstva poput pasta za zube, organske rastvarače (poput alkohola, acetona, ulja banane itd.), ključalu vodu, kiselu ili alkalna sredstva prilikom čišćenja frižidera, s obzirom da navedena sredstva mogu da oštete površine i unutrašnjost frižidera.

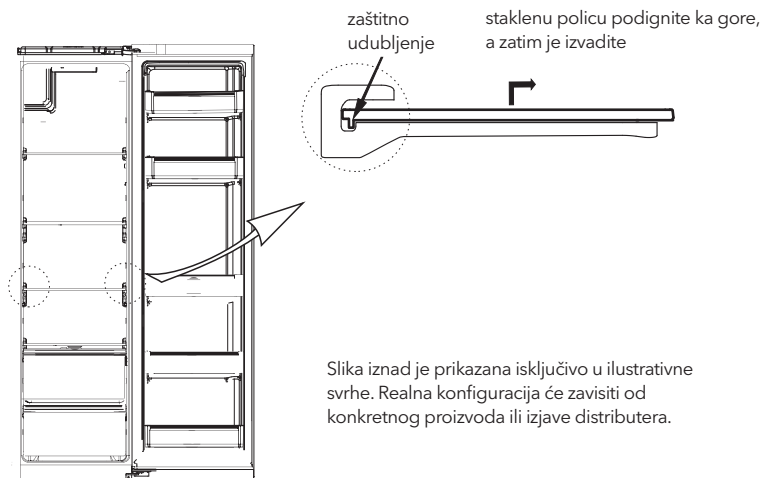

Slika iznad je prikazana isključivo u ilustrativne svrhe. Realna konfiguracija će zavisiti od konkretnog proizvoda ili izjave distributera.

## Otapanje

- Frižider je napravljen po principu rashlađivanja vazduha i, stoga, poseduje automatsku funkciju otapanja. Led koji se formira usled promene godišnjih doba ili temperature može se i ručno ukloniti iskopčavanjem uređaja iz napajanja ili brisanjem suvom krpom.

## Prestanak rada uređaja

- Nestanak struje: U slučaju nestanka struje, čak i u toku letnjih meseci, hrana unutar uređaja se u njemu može držati i po nekoliko sati; tokom nestanka struje, otvaranje vrata uređaja je potrebno svesti na minimum, a u uređaj se ne sme stavljati dodatna sveža hrana.
- Dugo nekorisćenje: Uređaj je potrebno iskopčati iz struje, a zatim očistiti; vrata je potrebno ostaviti otvorena kako bi se sprečilo stvaranje neprijatnih mirisa.
- Premeštanje: Pre prenošenja frižidera, izvadite sve stvari iz uređaja i pričvrstite staklene razdeonike, odeljak za povrće, fiokne komore za zamrzavanje i sl. selotejpom i zategnite nožice za nivelisanje; zatvorite vrata i pričvrstite ih selotejpom. Prilikom premeštanja, uređaj se ne sme postavljati tako da bude u obrnutom ili horizontalnom položaju i ne sme biti izložen vibracijama; nagib prilikom prenošenja ne sme da bude veći od 45°.



Kada ga uključite, uređaj treba da neprekidno radi. Generalno, rad uređaja se ne sme prekidati; u suprotnom, može doći do umanjenja radnog veka uređaja

# OTKLANJANJE PROBLEMA

Sledeće jednostavne probleme možete pokušati da sami rešite. Ukoliko ih nije moguće rešiti, obratite se sektoru postprodaje.

Uređaj ne radi	<p>Proverite da li je uređaj povezan na struju ili da li je kontakt utikača sa utičnicom dobar</p> <p>Proverite da li je napon prenizak</p> <p>Proverite da li je došlo do nestanka struje ili iskakanja prekidača</p>
Neprijatni miris	<p>Hranu koja ima intenzivne mirise potrebno je čvrsto obmotati</p> <p>Proverite da li je hrana počela da se kvari</p> <p>Očistite unutrašnjost frižidera</p>
Dugotrajan rad kompresora	<p>Normalno je da frižider duže radi tokom leta, kada je ambijentalna temperatura povišena</p> <p>Ne preporučuje se da se odjednom stavi prevelika količina hrane u uređaj</p> <p>Ne stavljajte hranu u uređaj dok se prethodno ne ohladi</p> <p>Često otvaranje vrata frižidera</p>
Lampica ne svetli	<p>Proverite da li je frižider priključen na struju i da li je lampica oštećena</p> <p>Neka zamenu sijalice obavli stručno lice</p>
Vrata frižidera se ne mogu zatvoriti na odgovarajući način	<p>Ambalaža sa hranom blokira vrata uređaja</p> <p>Stavljena je prevelika količina hrane</p> <p>Frižider je nagnut</p>
Glasni zvuci	<p>Proverite da li je pod ravan i da li je frižider stabilan</p> <p>Proverite da li je dodatna oprema postavljena na odgovarajućim mestima</p>
Zaptivka na vratima ne omogućava hermetičko zatvaranje	<p>Uklonite strane elemente sa zaptivke za vrata</p> <p>Zagrejte zaptivku za vrata, a zatim je ohladite kako biste je vratili u prethodni oblik (ili, da biste je zagrejali, produvajte zaptivku električnim fenom ili je zagrejte vrelom krpom)</p>
Prelivanje posude za vodu	<p>U komori ima previše hrane ili hrana koja se drži u uređaju sadrži previše vode, što za rezultat ima intenzivno otapanje</p> <p>Vrata nisu dobro zatvorena, što za rezultat ima hvatanjeinja usled upliva vazduha i povećano stvaranje vode usled otapanja</p>
Pregrejano kućište	<p>Toplota ugrađenog kondenzatora se rasipa kroz kućište, što je normalna pojava. Kada se kućište pregreje usled visoke ambijentalne temperature, prevelike količine hrane ili prestanka rada kompresora, preporučuje se neprekidna ventilacija, kojom se omogućava rasipanje toplote</p>
Formiranje površinskog kondenza	<p>Formiranje kondenza na spoljašnjim površinama i zaptivkama na vratima frižidera predstavlja normalnu pojavu kada je koncentracija vlage u prostoriji previsoka. Jednostavno obrišite kondenz čistom krpom.</p>
Neuobičajena buka	<p>Zujanje: Tokom rada, kompresor može da zuji, što se posebno glasno čuje na početku i na kraju rada. Ova pojava je normalna.</p> <p>Škripanje: Rashladno sredstvo koje cirkuliše unutar uređaja može da proizvodi škripu, što predstavlja normalnu pojavu.</p>

TESLA

[tesla.info](https://tesla.info)

