

TESLA

# BUILT-IN ELECTRIC OVEN

B0350SX

## User Manual

ENG

BiH/  
CG

BG

GR

HR

RO

SLO

SRB



Product images are for illustrative purposes only and may differ from the actual product.



Dear Customer,

Thank you for relying on this product.

We advise you to read these operating manual thoroughly before using the oven and keep it permanently so that the features of the built-in oven you have purchased will stay the same as the first day for a long time.

### NOTE

This operating manual is prepared for multiple models. Your appliance may not feature some functions specified in the manual. The product images are schematic. Products marked with (\*) are optional.

**Conforms with the WEEE Regulations.**

## IMPORTANT WARNINGS

1. Installation and repair should always be performed by authorized service. Manufacturer shall not be held responsible for operations performed by unauthorized persons.
2. Please read this operating instructions carefully. Only by this way you can use the appliance safely and in a correct manner.
3. The oven should be used according to operating instructions.
4. Keep children below the age of 8 and pets away when operating.
5. **The accessible parts may be hot during use. Young children must be kept away.**
6. **WARNING: Danger of fire: do not store items on the cooking surfaces.**
7. **WARNING: During use the appliance becomes hot. Care should be taken to avoid touching heating elements inside the oven.**
8. Setting conditions of this device are specified on the label. (Or on the data plate)
9. The accessible parts may be hot when the grill is used. Small children should be kept away.
10. **WARNING: This appliance is intended for cooking. It should not be used for other purposes like heating a room.**
11. To clean the appliance, do not use steam cleaners.
12. Ensure that the oven door is completely closed after putting food inside the oven.
13. NEVER try to put out the fire with water. Only shut down the device circuit and then cover the flame with a cover or a fire blanket.
14. **WARNING: Children less than 8 years of age shall be kept away unless continuously supervised.**
15. Touching the heating elements should be avoided.
16. **CAUTION: Cooking process shall be supervised. Cooking process shall always be supervised.**
17. This appliance can be used by children aged from 8 years and above and persons with reduced physical, sensory or mental capabilities or lack of experience and knowledge if they have been given supervision or instruction concerning use of the appliance in a safe way and understand the hazards involved. Children shall not play with the appliance. Cleaning and user maintenance shall not be made by children without supervision.
18. This device has been designed for household use only.
19. Children must not play with the appliance. Cleaning or user maintenance of the appliance shall not be performed by children unless they are older than 8 years and supervised by adults.
20. Keep the appliance and its power cord away from children less than 8 years old.
21. Put curtains, tulle, paper or any flammable (ignitable) material away from the appliance before starting to use the appliance. Do not put ignitable or flammable materials on or in the appliance.
22. Keep the ventilation channels open.
23. The appliance is not suitable for use with an external timer or a separate remote control system.
24. Do not heat closed cans and glass jars. The pressure may lead jars to explode.
25. Oven handle is not a towel drier. Do not hang towels, etc. on the oven handle.
26. Do not place the oven trays, plates or aluminium foils directly on the oven base. The accumulated heat may damage the base of the oven.
27. While placing food to or removing food from the oven, etc., always use heat resistant oven gloves.
28. Do not use the product in states like medicated and/or under influence of alcohol which may affect your ability of judgement.
29. Be careful when using alcohol in your foods. Alcohol will evaporate at high temperatures and may catch fire to cause a fire if it comes in contact with hot surfaces.

30. After each use, check if the unit is turned off.
31. If the appliance is faulty or has a visible damage, do not operate the appliance.
32. Do not touch the plug with wet hands. Do not pull the cord to plug off, always hold the plug.
33. Do not use the appliance with its front door glass removed or broken.
34. Place the baking paper together with the food into a pre-heated oven by putting it inside a cooker or on an oven accessory. (tray, wire grill etc.)
35. Do not put objects that children may reach on the appliance.
36. It is important to place the wire grill and tray properly on the wire racks and/or correctly place the tray on the rack. Place the grill or tray between two rails and make sure it is balanced before putting food on it.
37. Against the risk of touching the oven heater elements, remove excess parts of the baking paper that hang over from the accessory or container.
38. Never use it at higher oven temperatures than the maximum usage temperature indicated on your baking paper. Do not place the baking paper on the base of the oven. Against the risk of touching the oven heater elements, remove excess parts of the baking paper that hang over from the accessory or container.
39. When the door is open, do not place any heavy object on the door or allow children to sit on it. You may cause the oven to overturn or the door hinges to be damaged.
40. The packaging materials are dangerous for children. Keep packaging materials away from the reach of children.
41. Do not use abrasive cleaners or sharp metal scrapers to clean the glass as the scratches that may occur on the surface of the door glass may cause the glass to break.
42. User should not handle the oven by himself.
43. During usage, the internal and external surfaces of the oven get hot. As you open the oven door, step back to avoid the hot vapour coming out from the interior. There is risk of burning.
44. Do not place heavy objects when oven door is open, risk of toppling.
45. Oven supply can be disconnected during any construction work at home. After completing the work, re-connecting the oven shall be done by authorized service.
46. User should not dislocate the resistance during cleaning. It may cause an electric shock.
47. To prevent overheating, the appliance should not be installed behind of a decorative cover.
48. Turn off the appliance before removing the safeguards. After cleaning, install the safeguards according to instructions.
49. Cable fixing point shall be protected.
50. Please don't cook the food directly on the tray / grid. Please put the food into or on appropriate tools before putting them in the oven.

## Electrical Safety

1. Plug the appliance in a grounded socket protected by a fuse conforming to the values specified in the technical specifications chart.
2. Have an authorized electrician set grounding equipment. Our company shall not be responsible for the damages that shall be incurred due to using the product without grounding according to local regulations.
3. The circuit breaker switches of the oven shall be placed so that end user can reach them when the oven is installed.
4. The power supply cord (the cord with plug) shall not contact the hot parts of the appliance.
5. If the power supply cord (the cord with plug) is damaged, this cord shall be replaced by the manufacturer or its service agent or an equally qualified personnel to prevent a hazardous situation.
6. Never wash the appliance by spraying or pouring water on it. There is a risk of electrocution.
7. **WARNING: To avoid electric shock, ensure that the device circuit is open before changing the lamp.**
8. **WARNING: Cut off all supply circuit connections before accessing the terminals.**
9. Do not use cut or damaged cords or extension cords other than the original cord.
10. Make sure that there is no liquid or humidity in the outlet where the product plug is installed.
11. The rear surface of the oven also heats up when the oven is operated. Electrical connections shall not touch the rear surface, otherwise the connections may be damaged.
12. Do not tighten the connecting cables to the oven door and do not run them over hot surfaces. If the cord melts, this may cause the oven to short circuit and even a fire.
13. Unplug the unit during installation, maintenance, cleaning and repair.
14. If the power supply cable is damaged, it must be replaced by its manufacturer or authorized technical service or any other personnel qualified

at the same level, in order to avoid any dangerous situation.

15. Make sure the plug is inserted firmly into wall socket to avoid sparks.
16. Do not use steam cleaners for cleaning the appliance, otherwise electric shock may occur.
17. An omnipolar switch capable to disconnect power supply is required for installation. Disconnection from power supply shall be provided with a switch or an integrated fuse installed on fixed power supply according to building code.
18. Appliance is equipped with a **type "Y"** cord cable.
19. Fixed connections shall be connected to a power supply enabling omnipolar disconnection. For appliances with over voltage category below III, disconnection device shall be connected to fixed power supply according to wiring code.

## Intended Use

1. This product has been designed for domestic use. Commercial use is not permitted.
2. This appliance may only be used for cooking purposes. It shall not be used for other purposes like heating a room.
3. This appliance shall not be used to heat plates under the grill, drying clothes or towels by hanging them on the handle or for heating purposes.
4. The manufacturer assumes no responsibility for any damage due to misuse or mishandling.
5. Oven part of the unit may be used for thawing, roasting, frying and grilling food.
6. Operational life of the product you have purchased is 10 years. This is the period for which the spare parts required for the operation of this product as defined is provided by the manufacturer.

## Electrical Connection

This oven must be installed and connected to its place correctly according to manufacturer instructions and by an authorized service.

Appliance must be installed in an oven enclosure providing high ventilation.

Electrical connections of the appliance must be made only via sockets having earth system furnished in compliance with rules. Contact an authorized electrician if there is no socket complying with the earthed system at where appliance will be placed.

Manufacturing company is by no means responsible for damage resulting from connection of non-earthed sockets to appliance.

Plug of your oven must be earthed; ensure that socket for the plug is earthed. Plug must be located in a place that can be accessed after installation.

Your oven has been manufactured as 220-240 V

50/60 Hz. AC power supply compliant and requires a 16 Amp fuse. If your power network is different than these indicated values, refer to an electrician or your authorized service.

When you need to replace the electrical fuse, please ensure that electrical connection is made as follows:

- Phase (to live terminal) brown cable
- Blue cable to neutral terminal
- Yellow-green cable to earth terminal

Oven disconnecting switches must be in an accessible place for final user while oven is in its place.

Power supply cable (plug in cable) mustn't touch hot parts of the appliance.

If supply cord (plug in cable) is damaged, this cord must be replaced by the importer or its service agent or an equally competent personnel to prevent a hazardous situation.

# INTRODUCTION OF THE APPLIANCE

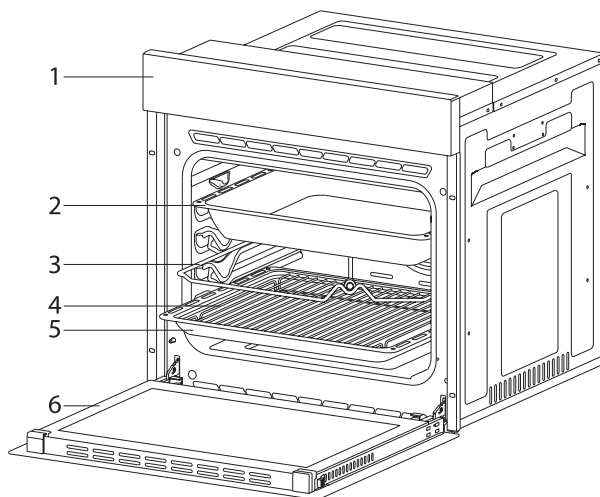

- 1. Control panel
- 2. Deep tray \*
- 3. Roast chicken skewer \*
- 4. In tray wire grill
- 5. Standard tray
- 6. Oven door

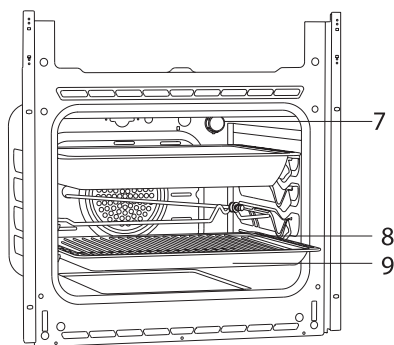

- 7. Lamp
- 8. In tray wire grill
- 9. Standard tray

## Accessories

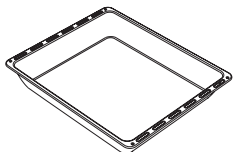
**Deep tray\***

Used for pastry, big roasts, watery foods. It can also be used as oil collecting container if you roast directly on grill with cake, frozen foods and meat dishes.

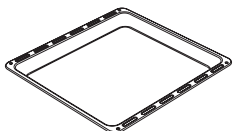
**Tray / Glass tray\***

Used for pastry (cookie, biscuit etc.), frozen foods.

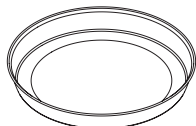
**Circular tray\***

Used for pastry frozen foods.

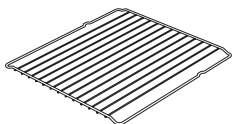
**Wire grill**

Used for roasting or placing foods to be baked, roasted and frozen into desired rack.

**Telescopic rail\***

Trays and wire racks can be removed and installed easily thanks to telescopic rails.

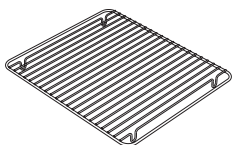
**In tray wire grill\***

Foods to stick while cooking such as steak are placed on in tray grill. Thus contact of food with tray and sticking are prevented.

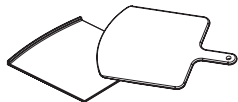
**Pizza stone and peel\***

They are used for baking pastries such as pizza, bread, pancake and removing baked food from the oven.

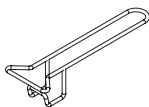
**Tray handle\***

It is used to hold hot trays.

## Technical Specifications

Specifications	60 cm Built-in oven	
Lamp power	15-25 W	
Thermostat	40-240 / Max °C	
Lower heater	1200 W	
Upper heater	1000 W / 1200 W	
Turbo heater	1800 W	
Grill heater	Small grill 1000 W / 1200 W	Big grill 2000 W / 2400 W
Supply voltage	220V-240 V 50/60 Hz.	

Technical specifications can be changed without prior notice to improve product quality.

The values provided with the appliance or its accompanying documents are laboratory readings in accordance with the respective standards. These values may differ depending on the use and ambient conditions.

Figures in this guide are schematic and may not be exactly match your product.

## INSTALLATION OF APPLIANCE

Ensure that electrical installation is suitable for operationalising the appliance. If not, call an electrician and plumber to make necessary arrangements. Manufacturing firm can't be hold responsible for damages to arise due to operations by unauthorized people and product warranty becomes void.

### **⚠ WARNING!**

- It is customer's responsibility to prepare the location the product shall be placed on and also have power utility prepared.
- The rules about electrical local standards must be adhered to during product installation.
- Check for any damage on the product before installing it. Do not have product installed if it's damaged. Damaged products pose danger for your safety.

## Important Warnings for Installation

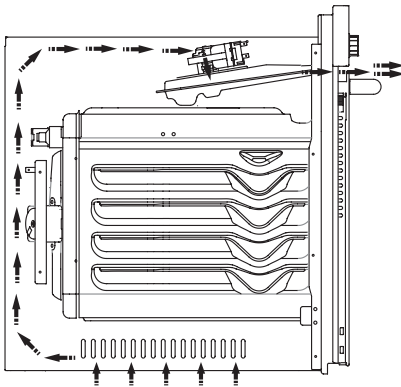

Figure 1

Cooling fan shall take extra steam out and prevent outer surfaces of appliance from overheating during operation of oven. This is a necessary condition for better appliance operation and better cooking.

Cooling fan shall continue operation after cooking is finished. Fan shall automatically stop after cooling is completed.

A clearance must be left behind the enclosure where you'll place the appliance for efficient and good operation.

This clearance shouldn't be ignored as it's required for ventilation system of the appliance to operate.



## Right Place For Installation

Product has been designed to be mounted to worktops procured from market. A safe distance must be left between the product and kitchen walls or furniture. See the drawing provided on the next page for proper distances. (values in mm).

- Used surfaces, synthetic laminates and adhesives must be heat resistant. (minimum 100 °C)
- Kitchen cupboards must be level with product and secured.
- If there is a drawer below the oven, a rack must be placed between oven and drawer.



- Do not install the product next to refrigerators or coolers. The heat emitted by the product increases the energy consumption of cooling devices.
- Do not use door and/or handle to carry or move the product.

## Installation And Mounting

Place of use for product must be located before starting installation.

Product mustn't be installed in places which are under the effect of strong air flow.

Carry the product with minimum two people. Do not drag the product so that floor isn't damaged.

Remove all transportation materials inside and outside the product. Remove all materials and documents in the product.

### Installation Under Counter

Cabin must match the dimensions provided in figure 2.

A clearance must be provided at the rear part of the cabin as indicated in the figure so that necessary ventilation can be achieved.

After mounting, the clearance between lower and upper part of the counter is indicated in figure 5 with "A". It's for ventilation and shouldn't be covered.

### Installation In An Elevated Cabinet

Cabin must match the dimensions provided in figure 4.

The clearances with the dimensions indicated in the figure must be provided at the rear part of cabin, upper and lower sections so that necessary ventilation can be achieved.

## Installation Requirements

Product dimensions are provided in the figure 3.

Furniture surfaces for mounting and mounting materials to be used must have a minimum temperature resistance of 100 °C.

Mounting cabin must be secured and its floor must be plane for product not to tilt over.

Cabin floor must have a minimum strength that would handle a load of 60 kg.

## Placing And Securing The Oven

Place the oven into the cabin with two or more people.

Ensure that oven's frame and front edge of the furniture match uniformly.

Supply cord mustn't be under the oven, squeeze in between oven and furniture or bend.

Fix the oven to the furniture by using the screws provided with the product. Screws must be mounted as shown in figure 5 by passing them through plastics attached to frame of the product. Screws mustn't be overtightened.

Otherwise, screw sockets might be worn.

Check that oven doesn't move after mounting. If oven isn't mounted in accordance with instructions, there is a risk of tilt over during operation.

## Electrical Connection

Mounting place of the product must have appropriate electrical installation.

Network voltage must be compatible with the values provided on type label of product.

Product connection must be made in accordance with local and national electrical requirements.

Before starting the mounting disconnect network power. Do not connect the product to network until its mounting is completed.

## Mounting

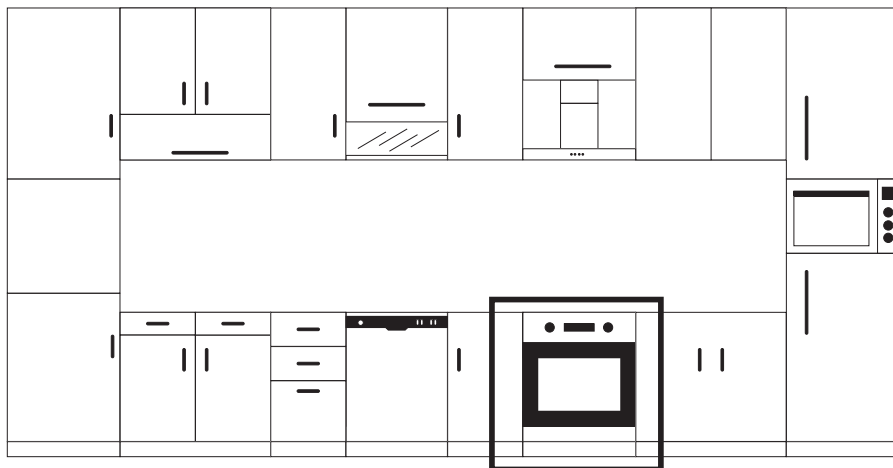

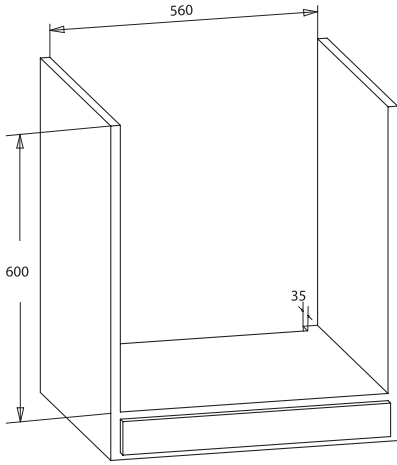

Figure 2

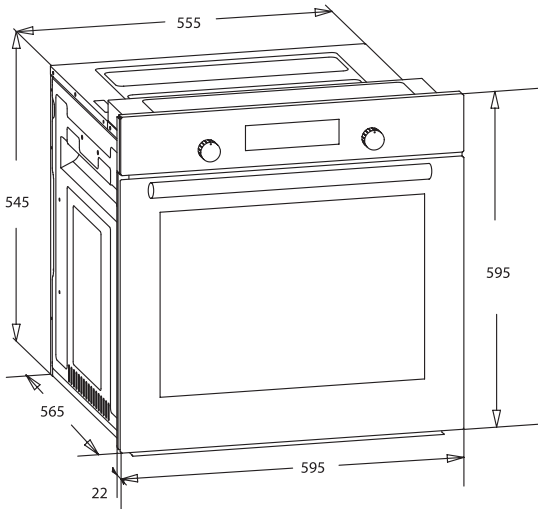
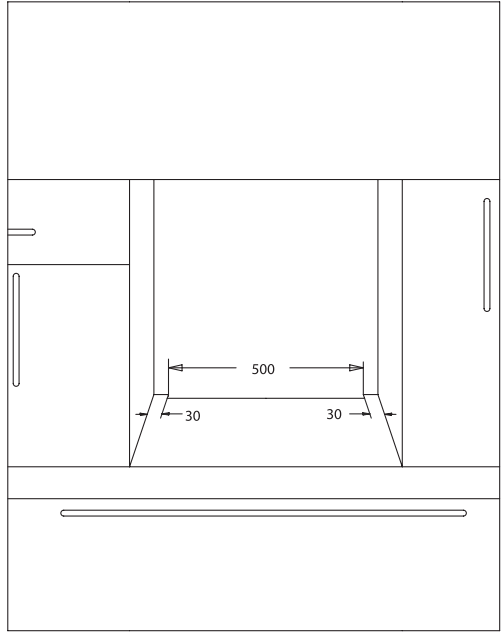

Figure 3

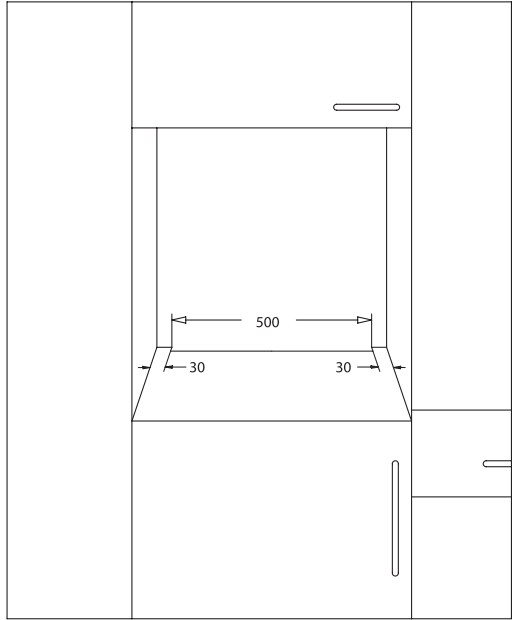
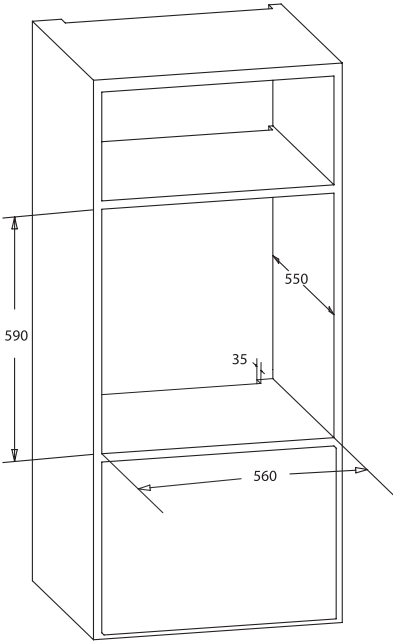
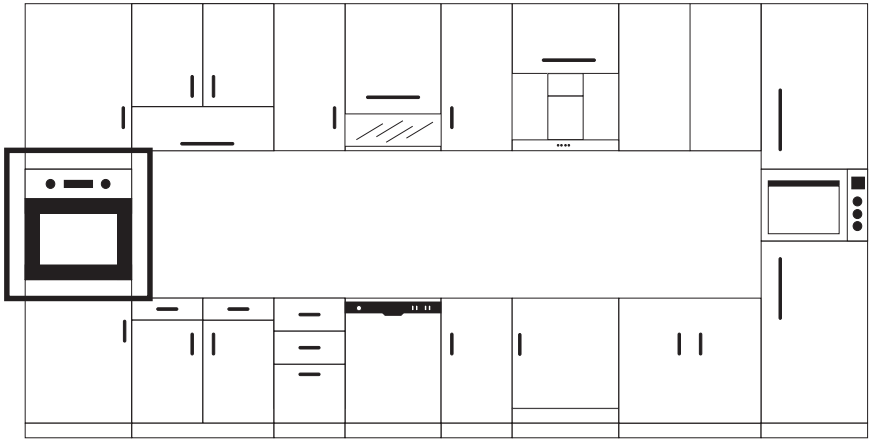

Figure 4

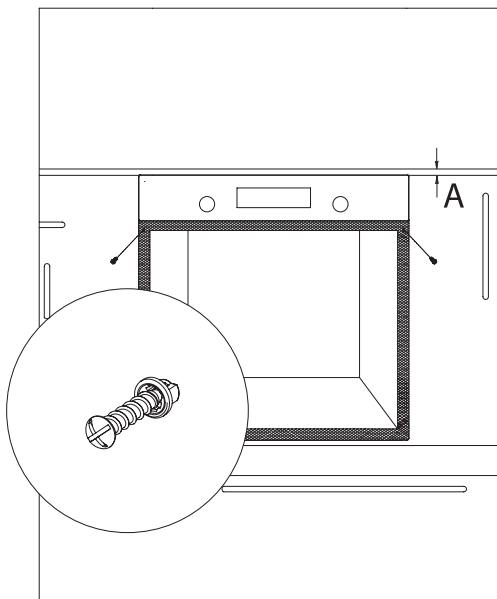
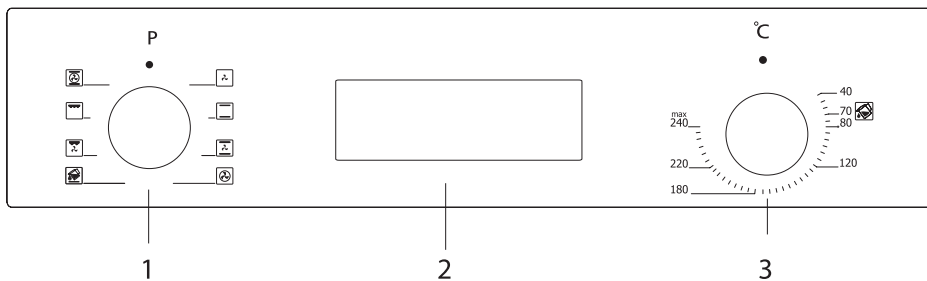

Figure 5

## CONTROL PANEL



- 1. Function button
- 2. Mechanical or digital timer
- 3. Thermostat



**WARNING!**

The control panel above is only for illustration purposes. Consider the control panel on your device.

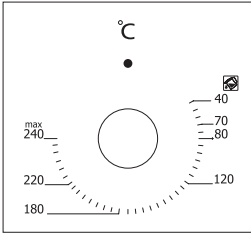

**Thermostat Button:** Helps to set cooking temperature of the food to be cooked in the oven. You can set the desired temperature by turning the button after placing the food into the oven. Check cooking table related to cooking temperatures of different foods.

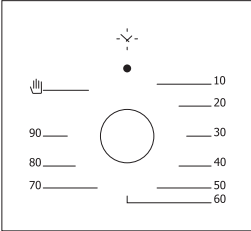

**Mechanical Timer Button \*:** Helps to set time for the food to be cooked in the oven. Timer de-energizes the heaters when set time expires and warns you by ringing. See cooking table for cooking times.

## Using Pop-up Button \*

Adjustment can be made only when button is popped for models with pop-up button.

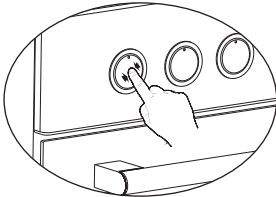

Make sure that button is popped by pressing on the button as shown in the figure at left side.

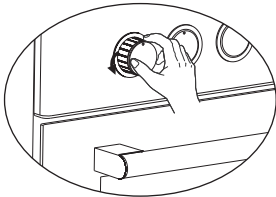

You can make necessary adjustments by turning right or left when button is popped enough.

# USING THE OVEN

## Initial Use Of Oven

Here are the things you must do at first use of your oven after making its necessary connections as per instructions:

1. Remove labels or accessories attached inside the oven. If any, take out the protective folio on front side of the appliance.
2. Remove dust and package residues by wiping inside of the oven with a damp cloth. Inside of oven must be empty. Plug the cable of appliance into the electrical socket.
3. Set the thermostat button to the highest temperature (240 Max. °C) and run the oven for 30 minutes with its door closed. Meanwhile a slight smoke and smell might occur and that's a normal situation.
4. Wipe inside of the oven with a slightly warm water with detergent after it becomes cold and then dry with a clean cloth. Now you can use your oven.

## Normal Use Of Oven

1. Adjust thermostat button and temperature at which you want to cook the food to start cooking.
2. You can set cooking time to any desired time by using the button at models with mechanical timer. Timer will de-energize heaters when time expired and provide warning beep as ringing.
3. Timer turns the heaters off and provides audible signal when cooking time expires in line with the information entered in the models with digital timer.
4. Cooling system of the appliance will continue to operate after cooking is completed. Do not cut the power of appliance in this situation which is required for appliance to cool down. System will shut down after cooling is completed.

## Using The Grill

1. When you place the grill on the top rack, the food on the grill shall not touch the grill.
2. You can preheat for 5 minutes while grilling. If necessary, you may turn the food upside down.
3. Food shall be in the center of the grill to provide maximum air flow through the oven.

### To turn on the grill;

1. Place the function button over the grill symbol.
2. Then, set it to the desired grill temperature.

### To turn the grill off;

Set the function button to the off position.



### **WARNING!**

Keep the oven door closed while grilling.

## Using The Chicken Roasting\*

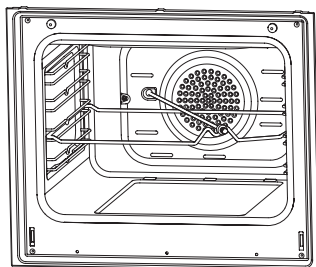

Place the spit on the frame. Slide turn spit frame into the oven at the desired level. Locate a dripping pan through the bottom in order to collect the fat. Add some water in dripping pan for easy cleaning. Do not forget to remove plastic part from spit. After grilling, screw the plastic handle to the skewer and take out the food from oven.

Figure 6

# PROGRAM TYPES

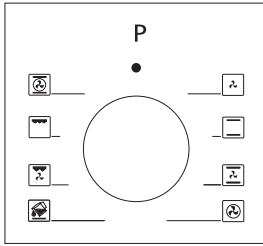

**Function Button:** Helps to set with which heaters the food placed in oven will be cooked. Heater program types in this button and their functions are stated below. Every model might not have all heater types and thus program types of these heaters.

Heating program types in your appliance and important explanations of them are provided below for you can cook different foods appealing to your taste.

	Lower and upper heating elements		Fan
	Lower heating element and fan		Turbo heater and fan
	Grill and roast chicken		Lower-upper heating element and fan
	Upper heating element and fan		Grill and fan
	Multifunctional cooking (3D)		Grill
	Lower heating element		Upper heating element
	Small grill and fan		Steam cleaning

**Lower heating element:** Select this program towards end of cooking time if lower part of the food cooked will be roasted.

**Upper heating element:** Used for post heating or roasting very little pieces of foods.

**Lower and upper heating elements:** A program that can be used for cooking foods like cake, pizza, biscuit and cookie.

**Lower heating element and fan:** Use mostly for cooking foods like fruit cake.

**Lower and upper heating element and fan:** The program suitable for cooking foods like cakes, dried cakes, lasagne. Suitable for cooking meat dishes, as well.

**Grill:** Grill cooker is used for grilling meat like foods such as steak, sausage and fish. While grilling, tray should be placed in the lower rack and water must be placed in it.

**Turbo heater and fan:** Suitable for baking and roasting. Keep heat setting lower than "Lower and Upper Heater" program since heat is conveyed immediately via air flow.

**Grill and fan:** Suitable for cooking meat type foods. Do not forget to place a cooking tray in a lower rack inside the oven and a little water in it while grilling.

**Multi Functional Cooking (3D):** Suitable for baking and roasting. Lower and upper heaters operate as well as quick transmission of heat via air flow. Suitable for cooking requiring single tray and intense heat.







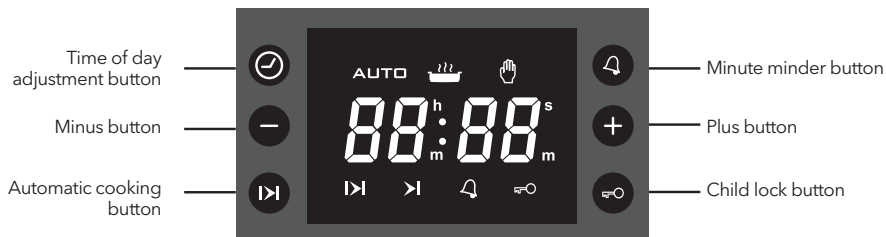







## 6-TOUCH DISPLAY

 **NOTE** Some of the features may not be available on your appliance.







## Screen symbols

	<p><b>Automatic cooking status indication</b></p> <ul style="list-style-type: none"> <li>• On: Full or semi auto-cooking active.</li> <li>• Flashing: Auto cooking completed or power on condition.</li> <li>• Off: No auto cooking active.</li> </ul>
	<p><b>Oven status indication</b></p> <ul style="list-style-type: none"> <li>• On: Timer relay is closed / cooking or ready for cooking.</li> <li>• Off: Timer relay is open / no cooking.</li> </ul>
	<p><b>Manual cooking status indication</b></p> <ul style="list-style-type: none"> <li>• On: Manual cooking.</li> <li>• Off: Auto cooking (auto symbol is on).</li> </ul>
	<p><b>Semi automatic cooking adjustment mode indication</b></p> <ul style="list-style-type: none"> <li>• Flashing: Cooking duration adjustment mode, adjustment possible by  or  buttons.</li> </ul>
	<p><b>Full automatic cooking adjustment mode indication</b></p> <ul style="list-style-type: none"> <li>• Flashing: End of cooking time adjustment mode, adjustment possible by  or  buttons.</li> </ul>
	<p><b>Minute minder status indication</b></p> <ul style="list-style-type: none"> <li>• On: Minute minder alarm active</li> <li>• Flashing: Minute minder adjustment mode, adjustment possible by  or  buttons or current minute minder alarm completed.</li> <li>• Off: Minute minder is not active.</li> </ul>
	<p><b>Child lock indication</b></p> <ul style="list-style-type: none"> <li>• On: Child lock is active.</li> <li>• Off: Child lock is inactive.</li> </ul>





## Power on

At power on, oven is inactive, time of day and AUTO symbols are flashing. The indicated (flashing) time of day is not correct and has to be adjusted. Press  to activate the oven and proceed adjusting the time of day as below.

## Time of day adjustment

Time of day adjustment is only possible when no cooking program is in progress. Press  to enter the adjustment mode, the double dot symbol in between hours and minutes digits will start to flash. Using either  or  adjust the desired duration. The maximum adjustable duration is 23h 59 minutes. Adjustment mode will be abandoned within 5 seconds after the last button press or can be terminated immediately by pressing the .

## Setting the minute minder

With this function, you can adjust a duration in minutes. After the adjusted time has been elapsed, an alarm sound will be produced. Press  to enter the minute minder adjustment mode,  symbol will start flashing on the screen. Using either  or  adjust the desired duration. The maximum adjustable duration is 23h 59 minutes. Adjustment mode will be abandoned within 5 seconds after the last button press or can be terminated immediately by pressing the  button.

## Cancelling the minute minder

Any active minute minder function can be cancelled by pressing and holding  button for 3 seconds. The  symbol on the screen, indicating the active minute minder function, will disappear.







## Cancelling the alarm buzzer sound

Once the adjusted minute minder duration is elapsed, the buzzer alarm will start to sound, accompanied by the flashing  symbol on the screen. Any button press will stop the alarm sound and this indication. If no button is pressed, the alarm sound will end automatically after 7 minutes, but the flashing symbol will go on.

## Semi automatic cooking







This cooking program is intended to start cooking immediately for a specified duration.

After the oven is set to the desired function and temperature via the oven knobs:



1. Press the  button,  symbol will flash on the screen.
2. Using  or  buttons, adjust the desired cooking duration. **AUTO** symbol appears on the screen, whereas  disappears.
3. After 5 seconds of the last button press or by pressing  twice, the adjustment is completed.  symbol disappears, the display shows the current time of day.

## Full automatic cooking

This cooking program is intended to perform a delayed cooking by programming the time of day, when the food should be ready. In other words, the oven will start cooking not immediately but will automatically calculate the time to start cooking.

1. Perform step 1 and 2 of the semi auto cooking as above (cooking duration adjustment).
2. Press  button once again,  symbol will start to flash.
3. Using  or , program the end of cooking time.  symbol will disappear but **AUTO** symbol will be still present on the screen. This indicates that an automatic cooking is programmed but cooking has not started yet.
4. After 5 seconds of the last button press or by pressing , the adjustment will be completed,  symbol disappears from the screen the display shows the current time of day.

## Manual mode

Any automatic cooking in progress, can be cancelled by pressing and holding  button for 3 seconds. **AUTO** symbol will disappear and  will appear. In manual mode, the oven will be active depending on the status of the oven knobs.

## Auto cooking end

After the automatic cooking has been completed, **AUTO** symbol will be flashing on the screen and the buzzer alarm will sound. Any button press will stop the alarm sound but the flashing symbol will go on until  button is pressed. The buzzer alarm will sound for 7 minutes if not stopped.

## Power interrupts



After any interrupt of mains power, your oven will be inactive after the power is restored, for safety reasons. After power on, the time of day digits and **AUTO** symbol will flash and the time of day has to be adjusted (see: power on).

### NOTE

The flashing **AUTO** symbol indicates that the oven is inactive and you have to enter the manual mode.

## Child lock

This function is intended to prevent any unauthorized modification of the timer settings. When this function is active, any button press except the  button itself, will be inactive.

To activate this function, press and hold the  button until  appears on the screen, approximately for 3 seconds. To deactivate it, do the same until the  symbol disappears.

### NOTE

Any alarm sound can be stopped by any button press, even the child lock function is active.

## Programmable options

### Alarm tone:

Whenever no adjustment mode is active, pressing and holding the  button will result in the currently valid buzzer tone being produced. By releasing and pressing the same button again, you may scroll through 3 available buzzer tones. The last heard buzzer tone will be automatically recorded as the selected tone.

### NOTE

Programmable options are nonvolatile and will be resident after any power failure

## 3-TOUCH DISPLAY



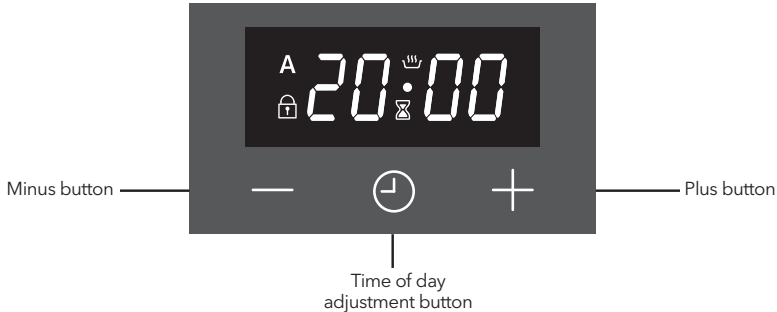

NOTE

Some of the features may not be available on your appliance.



### Screen symbols

	<p><b>Oven status indication</b></p> <ul style="list-style-type: none"> <li>• On: Cooking or ready for cooking.</li> <li>• Off: No cooking.</li> </ul>
	<p><b>Minute minder status indication</b></p> <ul style="list-style-type: none"> <li>• On: Minute minder alarm active.</li> <li>• Flashing: Minute minder adjustment mode, adjustment possible by  or  buttons or current minute minder alarm completed.</li> <li>• Off: Minute minder is not active.</li> </ul>
	<p><b>Child lock indication</b></p> <ul style="list-style-type: none"> <li>• On: Child Lock is active.</li> <li>• Off: Child Lock is inactive.</li> </ul>
	<p><b>Automatic cooking status indication</b></p> <ul style="list-style-type: none"> <li>• On: Full or semi auto-cooking active.</li> <li>• Flashing: Auto cooking completed or power on condition.</li> <li>• Off: No auto cooking active.</li> </ul>

It is an electronic timing module enabling your food you have put in the oven to be ready for service at any time you like. The only thing you need to do is to programme the cooking time of the food and also the time when you would like your food to be ready.

It is also possible to use a minute-programmed alarm clock independent from the oven. The case where the time clock is behind or ahead is not a malfunction. The oven time clock may be put back or ahead according to mains frequency as it runs directly with mains voltage. This is not a malfunction.

## Power on

At power on, oven is inactive, time of day and **A** symbols are flashing. The indicated time of day is not correct and has to be adjusted. Press **⏻** to activate the oven and proceed adjusting the time of day as below.

## Time of day adjustment

Time of Day adjustment is only possible when no cooking program is in progress. Press **+** and **-** simultaneously for 3 seconds to enter the adjustment mode and then the dot symbol in between hours and minutes digits will start to flash. Using either **+** and **-** adjust the desired duration. The maximum adjustable duration is 23h 59 minutes. Adjustment mode will be abandoned within 6 seconds after the last button press or can be terminated immediately by pressing the **⏻** button.

**NOTE** Time of day adjustment is also activated in first 7 seconds after power on.

## Setting the minute minder

With this function, you can adjust a duration in minutes. After the adjusted time has been elapsed, an alarm sound will be produced.

Press **⏻** button once to enter the minute minder adjustment mode, **⌚** symbol will start flashing on the screen. Using either **+** or **-**, adjust the desired duration. The maximum adjustable duration is 10 hour. Adjustment mode will be abandoned within 6 seconds after the last button press or can be terminated immediately by pressing the **⏻** button.

## Cancelling the alarm buzzer sound

Once the adjusted minute minder duration is elapsed, the buzzer alarm will start to sound, accompanied by the flashing **⏻** symbol on the screen. Any button press will stop the alarm sound and this indication. If no button is pressed, the alarm sound will end automatically after 5 minutes, but the flashing symbol will go on.

## Semi automatic cooking

This cooking program is intended to start cooking immediately for a specified duration.

After the oven is set to the desired function and temperature via the oven knobs:

1. Press the **⏻** button twice, **A** symbol will flash on the screen. **dur** and duration of cooking will show on the screen one after another.
2. Using **+** or **-** buttons, adjust the desired cooking duration.
3. After 6 seconds of the last button press or by pressing **⏻** twice, the adjustment is completed. **A** will be steady on the screen and the display shows the current time of day.

## Full automatic cooking

This cooking program is intended to perform a delayed cooking by programming the time of day, when the food should be ready. In other words, the oven will start cooking not immediately but will automatically calculate the time to start cooking.

1. Perform step 1 and 2 of the semi auto cooking as above **End** (cooking duration adjustment).
2. Press **⏻** button once again, **A** symbol will flash on the screen and duration of cooking will show on the screen one after another.
3. Using **+** or **-** buttons, adjust the desired end of cooking time. **⌚** symbol will disappear but symbol **A** will be still flashing on the screen. This indicates that an automatic cooking is programmed but cooking has not started yet.
4. After 6 seconds of the last button press or by pressing **⏻**, the adjustment will be completed, the display shows the current time of day.

## Auto cooking end

After the automatic cooking has been completed, **A** symbol will be flashing on the screen and the buzzer alarm will sound. Any button press will stop the alarm sound but the flashing symbol will go on till **⏸** button is pressed. The buzzer alarm will sound for 7 minutes if not stopped.

## Power interrupts

After any interrupt of mains power, your oven will be inactive after the power is restored, for safety reasons. After power on, the time of day digits and **A** symbol will flash and the time of day has to be adjusted (see: power on).

### NOTE

The flashing **A** symbol indicates that the oven is inactive and you have to enter the manual mode.

## Child lock

This function is intended to prevent any unauthorized modification of the timer settings. This function will be active, within 30 seconds after the last button press. **🔒** will appear. To deactivate it, press the **⏸** button for 3 seconds. **🔒** will disappear.

## Programmable options

### Alarm tone:

Pressing and holding the **−** button for 3 seconds will result in the currently valid buzzer tone being produced. By pressing **+** and **−** buttons, you may scroll through 3 available buzzer tones. The last heard buzzer tone will be automatically recorded as the selected tone. After 6 seconds of the last button press or by pressing **⏸**, the adjustment is completed.

### Brightness setting:

Pressing and holding the **+** button for 3 seconds will result in the currently valid brightness setting being showed. By pressing **+** and **−** buttons, you may scroll through 8 available brightness setting. The last seen brightness setting will be automatically recorded as the selected setting. After 6 seconds of the last button press or by pressing **⏸**, the adjustment is completed.

### NOTE

- Default settings are highest.
- Programmable options are nonvolatile and will be resident after any power failure.

# MAINTENANCE AND CLEANING

1. Remove the power plug from electrical socket.
2. Do not clean inner parts, panel, trays and other parts of the product with hard tools such as bristle brush, wire wool or knife. Do not use abrasive, scratching materials or detergent.
3. Rinse after wiping the parts at inner parts of the product with soapy cloth, then dry thoroughly with a soft cloth.
4. Clean glass surfaces with special glass cleaning material.
5. Do not clean your product with steam cleaners.
6. Never use combustibles like acid, thinner and gas while cleaning your product.
7. Do not wash any part of the product in dishwasher.
8. Use potassium stearate (soft soap) for dirt and stains.

## Steam Cleaning \*

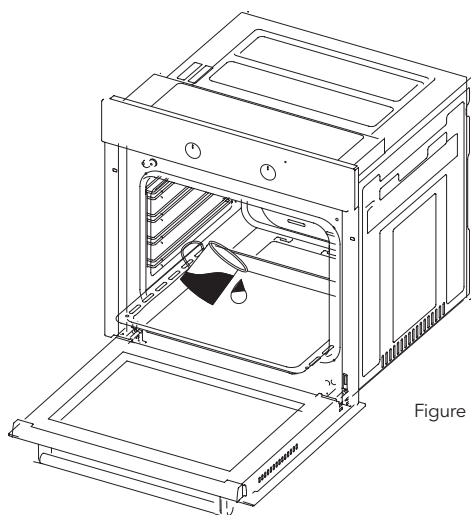

Figure 7

It enables cleaning the soils softened thanks to the steam to be generated in the oven.

1. Remove all the accessories in the oven.
2. Pour a half litre of water into the tray and Place the tray at the bottom of the boiler.
3. Set the switch to the steam cleaning mode.
4. Set the thermostat to 70 °C degrees and operate the oven for 30 minutes.
5. After operating the oven for 30 minutes, open the oven door and wipe the inner surfaces with a wet cloth.
6. Use dish-washing liquid, warm water and a soft cloth for stubborn dirt, then dry off the area you have just cleaned with a dry cloth.

## Cleaning And Mounting Oven Door

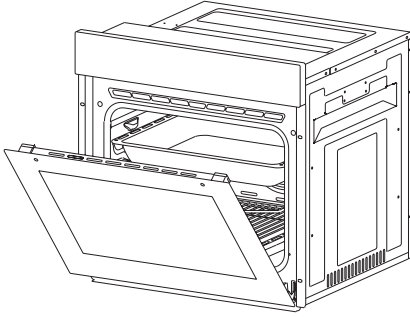

Figure 8

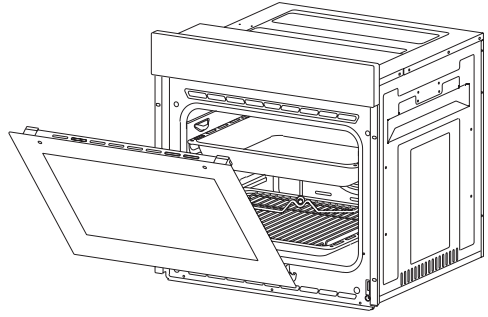

Figure 9

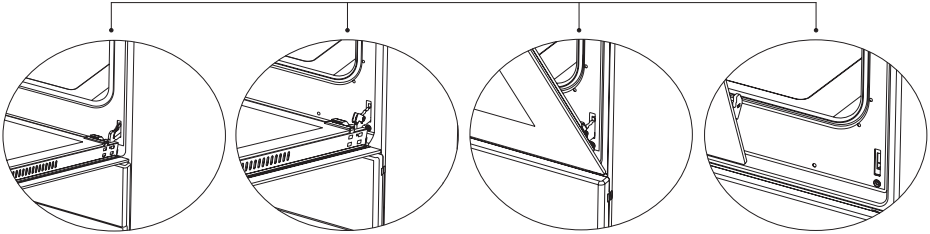

Figure 8.1

Figure 8.2

Figure 9.1

Figure 9.2

Open the door fully by pulling the oven door toward yourself. Then perform unlock operation by pulling the hinge lock upwards with the aid of screwdriver as indicated in figure 8.1.

Set the hinge lock to the widest angle as in figure 8.2. Adjust both hinges connecting oven door to the oven to the same position.

Later, close the opened oven door so that it will be in a position to contact with hinge lock as in figure 9.1.

For easier removal of oven door, when it comes close to closed position, hold the cover with two hands as in figure 9.2 and pull upwards.

Reversely perform respectively what you did while opening door to reinstall oven door back.



## Cleaning Oven Glass

Lift by pressing on plastic latches on left and right side as shown in figure 10 and pulling the profile toward yourself as in figure 11. Glass is released after profile is removed as shown in figure 12. Remove the released glass by pulling toward yourself carefully. Outer glass is fixed to oven door profile. You can perform glass cleaning easily after glasses are released. You can mount glasses back by performing the operations reversely after cleaning and maintenance are completed. Ensure that profile is seated properly in place.

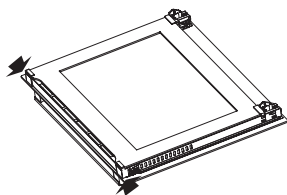

Figure 10

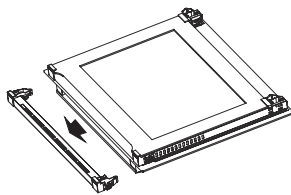

Figure 11

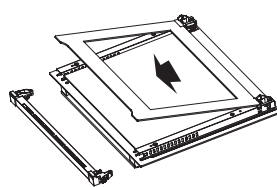

Figure 12

### Catalytic Panel \*

It is located behind the wire racks of the oven, at the right and left walls of oven cavity. Catalytic panel removes offensive odour and provides using your appliance at its best performance. Over time, oil and food odours permeate into enamelled oven walls and heating elements. Catalytic panel absorbs any food and oil odours, and burns them during cooking to clean your oven.

### Detaching catalytic panel

To remove catalytic panel; first remove the wire racks. Once wire racks are removed, catalytic panel will be free. It is advised to replace the catalytic panel once every 2-3 years.

### Rack Positions

It is important to place the wire grill into the oven properly. Do not allow wire rack to touch rear wall of the oven. Rack positions are shown in the next figure. You may place a deep tray or a standard tray in the lower and upper wire racks.

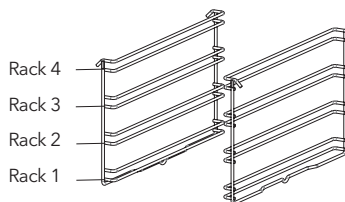

### Installing and removing wire racks

To remove wire racks, press the clips shown with arrows in the figure, first remove the lower, and then the upper side from installation location. To install wire racks; reverse the procedure for removing wire rack.

### Replacing Oven Lamp



To avoid electric shock, ensure that the appliance circuit is open before changing the lamp. (having circuit open means power is off)

First disconnect the power of appliance and ensure that appliance is cold.

Remove the glass protection by turning as indicated in the figure on the left side. If you have difficulty in turning, then using plastic gloves will help you in turning.

Then remove the lamp by turning, install the new lamp with same specifications.

Reinstall glass protection, plug the power cable of appliance into electrical socket and complete replacement.

Now you can use your oven.

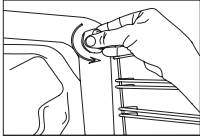
**Type G9 Lamp**

220-240 V, AC  
15-25 W

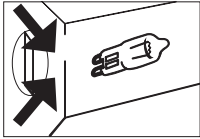
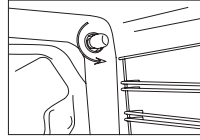

Figure 13

**Type E14 Lamp**

220-240 V, AC  
15 W

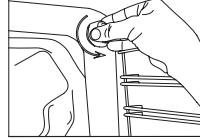

Figure 14

## TROUBLESHOOTING

You may solve the problems you may encounter with your product by checking the following points before calling the technical service.

### Check Points

In case you experience a problem about the oven, first check the table below and try out the suggestions.

Problem	Possible Cause	What to Do
Oven does not operate.	Power supply not available.	Check for power supply.
Oven stops during cooking.	Plug comes out from the wall socket.	Re-install the plug into wall socket.
Turns off during cooking.	Too long continuous operation.	Let the oven cool down after long cooking cycles.
	Cooling fan not operating.	Listen the sound from the cooling fan.
	Oven not installed in a location with good ventilation.	Make sure clearances specified in operating instructions are maintained.
	More than one plugs in a wall socket.	Use only one plug for each wall socket.
Outer surface of the oven gets very hot during operation.	Oven not installed in a location with good ventilation.	Make sure clearances specified in operating instructions are maintained.
Oven door is not opening properly.	Food residues jammed between the door and internal cavity.	Clean the oven well and try to re-open the door.
Internal light is dim or does not operate.	Foreign object covering the lamp during cooking.	Clean internal surface of the oven and check again.
	Lamp might be failed.	Replace with a lamp with same specifications.
Electric shock when touching the oven.	No proper grounding.	Make sure power supply is grounded properly.
	Ungrounded wall socket is used.	

Problem	Possible Cause	What to Do
Water dripping.	Water or steam may generate under certain conditions depending on the food being cooked. This is not a fault of the appliance.	Let the oven cool down and then wipe dry with a dishcloth.
Steam coming out from a crack on oven door.		
Water remaining inside the oven.		
The cooling fan continues to operate after cooking is finished.	The fan operates for a certain period for ventilation of internal cavity of the oven.	This is not a fault of the appliance; therefore you don't have to worry.
Oven does not heat.	Oven door is open.	Close the door and restart.
	Oven controls not correctly adjusted.	Read the section regarding operation of the oven and reset the oven.
	Fuse tripped or circuit breaker turned off.	Replace the fuse or reset the circuit breaker. If this is repeating frequently, call an electrician.
Smoke coming out during operation.	When operating the oven for the first time	Smoke comes out from the heaters. This is not a fault. After 2-3 cycles, there will be no more smoke.
	Food on heater.	Let the oven to cool down and clean food residues from the ground of the oven and surface of upper heater.
When operating the oven burnt or plastic odour coming out.	Plastic or other not heat resistant accessories are being used inside the oven.	At high temperatures, use suitable glassware accessories.
Oven does not cook well.	Oven door is opened frequently during cooking.	Do not open oven door frequently, if the food you are cooking does not require turning. If you open the door frequently internal temperature drops and therefore cooking result will be influenced.

## HANDLING RULES

1. Do not use the door and/or handle to carry or move the appliance.
2. Carry out the movement and transportation in the original packaging.
3. Pay maximum attention to the appliance while loading/unloading and handling.
4. Make sure that the packaging is securely closed during handling and transportation.
5. Protect from external factors (such as humidity, water, etc.) that may damage the packaging.
6. Be careful not to damage the appliance due to bumps, crashes, drops, etc. while handling and transporting and not to break or deform it during operation.

## Recommendations for energy saving

Following details will help you use your product ecologically and economically.

1. Use dark coloured and enamel containers that conduct the heat better in the oven.
2. As you cook your food, if the recipe or the user manual indicates that pre-heating is required, pre-heat the oven.
3. Do not open the oven door frequently while cooking.
4. Try not to cook multiple dishes simultaneously in the oven. You may cook at the same time by placing two cookers on the wire rack.
5. Cook multiple dishes successively. The oven will not lose heat.
6. Turn off the oven a few minutes before the expiration time of cooking. In this case, do not open the oven door.
7. Defrost the frozen food before cooking.

## ENVIRONMENTALLY-FRIENDLY DISPOSAL



Dispose of packaging in an environmentally-friendly manner.

This appliance is labelled in accordance with European Directive 2012/19/EU concerning used electrical and electronic appliances (waste electrical and electronic equipment - WEEE). The guideline determines the frame work for the return and recycling of used appliances as applicable throughout to the EU.

## PACKAGE INFORMATION

Packaging materials of the product are manufactured from recyclable materials in accordance with our National Environment Regulations. Do not dispose of the packaging materials together with the domestic or other wastes. Take them to the packaging material collection points designated by the local authorities.

Αγαπητέ πελάτη,

Σας ευχαριστούμε που βασίζεστε σε αυτό το προϊόν.

Σας συμβουλεύουμε να διαβάσετε προσεκτικά αυτό το εγχειρίδιο λειτουργίας πριν χρησιμοποιήσετε το φούρνο και να το διατηρήσετε μόνιμα, έτσι ώστε τα χαρακτηριστικά του ενσωματωμένου φούρνου που αγοράσατε να παραμείνουν ίδια με την πρώτη μέρα για μεγάλο χρονικό διάστημα



Αυτό το εγχειρίδιο λειτουργίας έχει προετοιμαστεί για πολλά μοντέλα. Η συσκευή σας ενδέχεται να μην διαθέτει ορισμένες λειτουργίες που καθορίζονται στο εγχειρίδιο. Οι εικόνες του προϊόντος είναι σχηματικές. Τα προϊόντα που επισημαίνονται με (\*) είναι προαιρετικά.

**Συμμορφώνεται με τους κανονισμούς ΑΗΗΕ.**

## ΣΗΜΑΝΤΙΚΕΣ ΠΡΟΕΙΔΟΠΟΙΗΣΕΙΣ

1. Η εγκατάσταση και η επισκευή πρέπει πάντα να εκτελούνται από εξουσιοδοτημένο σέρβις. Ο κατασκευαστής δεν φέρει ευθύνη για εργασίες που εκτελούνται από μη εξουσιοδοτημένα άτομα.
2. Διαβάστε προσεκτικά αυτές τις οδηγίες λειτουργίας. Μόνο με αυτόν τον τρόπο μπορείτε να χρησιμοποιήσετε τη συσκευή με ασφάλεια και με σωστό τρόπο.
3. Ο φούρνος πρέπει να χρησιμοποιείται σύμφωνα με τη λειτουργία οδηγίας.
4. Κρατάτε μακριά παιδιά κάτω των 8 ετών και κατοικίδια όταν χειρουργείτε.
5. **Τα προσβάσιμα μέρη μπορεί να είναι ζεστά κατά τη χρήση. Τα μικρά παιδιά πρέπει να κρατηθούν μακριά.**
6. **ΠΡΟΕΙΔΟΠΟΙΗΣΗ: Κίνδυνος πυρκαγιάς: μην αποθηκεύετε αντικείμενα στις επιφάνειες μαγειρέματος.**
7. **ΠΡΟΕΙΔΟΠΟΙΗΣΗ: Κατά τη χρήση η συσκευή ζεσταίνεται. Πρέπει να δίνεται προσοχή ώστε να αποφεύγεται η επαφή με τα θερμαντικά στοιχεία στο εσωτερικό του φούρνου.**
8. Οι συνθήκες ρύθμισης αυτής της συσκευής καθορίζονται στην ετικέτα. (Η στην πινακίδα δεδομένων)
9. Τα προσβάσιμα μέρη μπορεί να είναι ζεστά όταν χρησιμοποιείται η σχάρα. Τα μικρά παιδιά πρέπει να μένουν μακριά.
10. **ΠΡΟΕΙΔΟΠΟΙΗΣΗ: Αυτή η συσκευή προορίζεται για μαγείρεμα. Δεν πρέπει να χρησιμοποιείται για άλλους σκοπούς όπως η θέρμανση ενός δωματίου.**
11. Για να καθαρίσετε τη συσκευή, μη χρησιμοποιείτε ατμοκαθαριστές.
12. Βεβαιωθείτε ότι η πόρτα του φούρνου είναι τελείως κλειστή αφού βάλετε φαγητό στο εσωτερικό του φούρνου.
13. ΠΟΤΕ μην προσπαθήσετε να σβήσετε τη φωτιά με νερό. Κλείστε μόνο το κύκλωμα της συσκευής και στη συνέχεια καλύψτε τη φλόγα με ένα κάλυμμα ή μια πυροσβεστική κουβέρτα.
14. **ΠΡΟΕΙΔΟΠΟΙΗΣΗ: Παιδιά κάτω των 8 ετών Η ηλικία θα διατηρείται μακριά εκτός εάν υπόκειται σε συνεχή επίβλεψη.**
15. Πρέπει να αποφεύγεται το άγγιγμα των θερμαντικών στοιχείων.
16. **ΠΡΟΣΟΧΗ: Η διαδικασία μαγειρέματος πρέπει να επιτηρείται. Η διαδικασία μαγειρέματος θα επιβλέπεται πάντα.**
17. Αυτή η συσκευή μπορεί να χρησιμοποιηθεί από παιδιά ηλικίας από 8 ετών και άνω και άτομα με μειωμένες σωματικές, αισθητηριακές ή διανοητικές ικανότητες ή έλλειψη εμπειρίας και γνώσης, εάν τους έχει δοθεί επίβλεψη ή οδηγίες σχετικά με τη χρήση της συσκευής με ασφαλή τρόπο και κατανοούν τους κινδύνους που εμπεριέχονται. Τα παιδιά δεν πρέπει να παίζουν με τη συσκευή. Ο καθαρισμός και η συντήρηση από τον χρήστη δεν πρέπει να γίνονται από παιδιά χωρίς επίβλεψη.
18. Αυτή η συσκευή έχει σχεδιαστεί για οικιακή χρήση μόνο.
19. Τα παιδιά δεν πρέπει να παίζουν με τη συσκευή. Ο καθαρισμός ή η συντήρηση της συσκευής από τον χρήστη δεν πρέπει να εκτελούνται από παιδιά εκτός εάν είναι μεγαλύτερα των 8 ετών και υπό την επίβλεψη ενηλίκων.
20. Κρατήστε τη συσκευή και το καλώδιο τροφοδοσίας μακριά από παιδιά κάτω των 8 ετών.
21. Βάλτε κουρτίνες, τούλια, χαρτί ή οποιοδήποτε εύφλεκτο (αναφλέξιμο) υλικό μακριά από τη συσκευή πριν αρχίσετε να χρησιμοποιείτε τη συσκευή. Μην τοποθετείτε εύφλεκτα ή εύφλεκτα υλικά πάνω ή μέσα στη συσκευή.
22. Διατηρείτε τα κανάλια εξαερισμού ανοιχτά.
23. Η συσκευή δεν είναι κατάλληλη για χρήση με εξωτερικό χρονόμετρο ή ξεχωριστό σύστημα τηλεχειρισμού.
24. Μη θερμαίνετε κλειστά δοχεία και γυάλινα βάζα. Η πίεση μπορεί να οδηγήσει τα βάζα να εκραγούν.
25. Η λαβή του φούρνου δεν είναι στεγνωτήριο πετοστών. Μην κρεμάτε πετοέτες κ.λπ. στη λαβή του φούρνου.
26. Μην τοποθετείτε τα ταψιά, τα πιάτα ή τα αλουμινοχαρτα του φούρνου απευθείας στη βάση του φούρνου. Η

- συσσωρευμένη θερμότητα μπορεί να καταστρέψει τη βάση του φούρνου.
27. Κατά την τοποθέτηση ή την αφαίρεση φαγητού από το φούρνο κ.λπ., να χρησιμοποιείτε πάντα γάντια φούρνου ανθεκτικά στη θερμότητα.
  28. Μη χρησιμοποιείτε το προϊόν σε καταστάσεις όπως φαρμακευτική και/ή υπό την επίρεια αλκοόλ που μπορεί να επηρεάσει την ικανότητα κρίσης σας.
  29. Να είστε προσεκτικοί όταν χρησιμοποιείτε αλκοόλ στα φαγητά σας. Το αλκοόλ θα εξατμιστεί σε υψηλές θερμοκρασίες και μπορεί να πάρει φωτιά για να προκαλέσει πυρκαγιά εάν έρθει σε επαφή με καυτές επιφάνειες.
  30. Μετά από κάθε χρήση, ελέγχετε εάν η μονάδα είναι απενεργοποιημένη.
  31. Εάν η συσκευή είναι ελαττωματική ή έχει ορατή ζημιά, μη θέτετε σε λειτουργία τη συσκευή.
  32. Μην αγγίζετε το βύσμα με βρεγμένα χέρια. Μην τραβάτε το καλώδιο για να το βγάλετε, κρατάτε πάντα το φις.
  33. Μη χρησιμοποιείτε τη συσκευή με το τζάμι της μπροστινής πόρτας αφαιρεμένο ή σπασμένο.
  34. Τοποθετήστε το χαρτί ψησίματος μαζί με το φαγητό σε έναν προθερμασμένο φούρνο βάζοντάς το μέσα σε μια κουζίνα ή σε ένα εξάρτημα φούρνου. (δίσκος, συρμάτινη σχάρα κ.λπ.)
  35. Μην βάζετε αντικείμενα που μπορεί να φτάσουν τα παιδιά στη συσκευή.
  36. Είναι σημαντικό να τοποθετήσετε τη συρμάτινη σχάρα και το δίσκο σωστά πάνω στις συρμάτινες σχάρες ή/και τοποθετήστε σωστά το δίσκο στη σχάρα. Τοποθετήστε τη σχάρα ή το δίσκο ανάμεσα σε δύο ράγες και βεβαιωθείτε ότι είναι ισορροπημένο πριν βάλετε φαγητό.
  37. Ενάντια στον κίνδυνο να αγγίξετε τη θερμάστρα του φούρνου στοιχεία, αφαιρέστε τα περιττά μέρη του χαρτιού ψησίματος που κρέμονται από το εξάρτημα ή το δοχείο.
  38. Μην το χρησιμοποιείτε ποτέ σε υψηλότερες θερμοκρασίες φούρνου από τη μέγιστη θερμοκρασία χρήσης που αναγράφεται στο χαρτί ψησίματος. Μην τοποθετείτε το χαρτί ψησίματος στη βάση του φούρνου. Για να μην αγγίξετε τα στοιχεία του φούρνου, αφαιρέστε τα περιττά μέρη του χαρτιού ψησίματος που κρέμονται από το εξάρτημα ή το δοχείο.
  39. Όταν η πόρτα είναι ανοιχτή, μην τοποθετείτε βαριά αντικείμενα εναντίον της πόρτας ή επιτρέψτε στα παιδιά να κάθονται σε αυτήν. Ενδέχεται να ανατραπεί ο φούρνος ή να καταστραφούν οι μεντεσέδες της πόρτας.
  40. Τα υλικά συσκευασίας είναι επικίνδυνα για παιδιά. Κρατήστε τα υλικά συσκευασίας μακριά από παιδιά.
  41. Μη χρησιμοποιείτε λειαντικά καθαριστικά ή αιχμηρά μέταλλα ξυστρες για να καθαρίσετε το τζάμι καθώς οι γρατσουνιές που μπορεί να εμφανιστούν στην επιφάνεια του τζαμιού της πόρτας μπορεί να προκαλέσουν σπάσιμο του τζαμιού.
  42. Ο χρήστης δεν πρέπει να χειρίζεται το φούρνο μόνος του.
  43. Κατά τη χρήση, η εσωτερική και η εξωτερική επιφάνεια του φούρνου ζεσταίνονται. Καθώς ανοίγετε την πόρτα του φούρνου, κάντε ένα βήμα πίσω για να αποφύγετε την έξοδο ζεστού ατμού από το εσωτερικό. Υπάρχει κίνδυνος εγκαύματος.
  44. Μην τοποθετείτε βαριά αντικείμενα όταν η πόρτα του φούρνου είναι ανοιχτή, υπάρχει κίνδυνος ανατροπής.
  45. Η παροχή του φούρνου μπορεί να απουσιάζει σε οποιαδήποτε οικοδομικές εργασίες στο σπίτι. Μετά την ολοκλήρωση των εργασιών, η επανασύνδεση του φούρνου θα γίνει από εξουσιοδοτημένο σέρβις.
  46. Ο χρήστης δεν πρέπει να απομακρύνει την αντίσταση κατά τον καθαρισμό. Μπορεί να προκαλέσει ηλεκτροπληξία.
  47. Για την αποφυγή υπερθέρμανσης, η συσκευή δεν πρέπει να τοποθετηθεί πίσω από ένα διακοσμητικό κάλυμμα.
  48. Απενεργοποιήστε τη συσκευή πριν την αφαιρέσετε διασφαλίζεις. Μετά τον καθαρισμό, τοποθετήστε τα προστατευτικά σύμφωνα με τις οδηγίες.
  49. Το σημείο στερέωσης του καλωδίου πρέπει να προστατεύεται.
  50. Μην μαγειρεύετε το φαγητό απευθείας στο δίσκο / σχάρα. Βάλτε τα τρόφιμα μέσα ή πάνω σε κατάλληλα εργαλεία πριν τα βάλετε στο φούρνο.

## Ηλεκτρική ασφάλεια

1. Συνδέστε τη συσκευή σε μια γειωμένη πρίζα προστατεύεται από ασφάλεια που συμμορφώνεται με τις τιμές που καθορίζονται στον πίνακα τεχνικών προδιαγραφών.
2. Ζητήστε από εξουσιοδοτημένο ηλεκτρολόγο να ρυθμίσει τη γείωση εξοπλισμός. Η εταιρεία μας δεν φέρει ευθύνη για τις ζημιές που θα προκληθούν λόγω της χρήσης του προϊόντος χωρίς γείωση σύμφωνα με τους τοπικούς κανονισμούς.
3. Οι διακόπτες κυκλώματος του φούρνου πρέπει να είναι τοποθετούνται έτσι ώστε ο τελικός χρήστης να μπορεί να τα προσεγγίσει όταν εγκατασταθεί ο φούρνος.
4. Το καλώδιο τροφοδοσίας (το καλώδιο με βύσμα) δεν πρέπει να έρχεται σε επαφή με τα θερμά μέρη της συσκευής.
5. Εάν το καλώδιο τροφοδοσίας (το καλώδιο με το βύσμα) είναι κατεστραμμένο, αυτό το καλώδιο θα αντικατασταθεί από τον κατασκευαστή ή τον αντιπρόσωπο σέρβις του ή από εξίσου εξειδικευμένο προσωπικό για την αποφυγή επικίνδυνων κατάστασης.
6. Ποτέ μην πλένετε τη συσκευή ψεκάζοντας ή ρίχνοντας νερό πάνω της. Υπάρχει κίνδυνος ηλεκτροπληξίας.
7. **ΠΡΟΕΙΔΟΠΟΙΗΣΗ: Για να αποφύγετε ηλεκτροπληξία, βεβαιωθείτε ότι το κύκλωμα της συσκευής είναι ανοιχτό πριν αλλάξετε τη λάμπα.**
8. **ΠΡΟΕΙΔΟΠΟΙΗΣΗ: Κόψτε όλο το κύκλωμα τροφοδοσίας συνδέσεις πριν από την πρόσβαση στα τερματικά.**
9. Μη χρησιμοποιείτε κομμένα ή κατεστραμμένα καλώδια ή καλώδια επέκτασης εκτός από το αρχικό καλώδιο.
10. Βεβαιωθείτε ότι δεν υπάρχει υγρό ή υγρασία στην πρίζα όπου είναι εγκατεστημένο το βύσμα του προϊόντος.
11. Η πίσω επιφάνεια του φούρνου θερμαίνεται επίσης όταν λειτουργεί ο φούρνος. Οι ηλεκτρικές συνδέσεις δεν πρέπει να αγγίζουν την πίσω επιφάνεια, διαφορετικά μπορεί να καταστραφούν οι συνδέσεις.
12. Μην σφίγγετε τα καλώδια σύνδεσης στην πόρτα του φούρνου και μην τα περνάτε πάνω από ζεστές επιφάνειες. Εάν το καλώδιο λιώσει, αυτό μπορεί να προκαλέσει βραχυκύκλωμα του φούρνου και ακόμη και φωτιά.
13. Αποσυνδέστε τη μονάδα από την πρίζα κατά την εγκατάσταση, τη συντήρηση, τον καθαρισμό και την επισκευή.
14. Εάν το καλώδιο τροφοδοσίας είναι κατεστραμμένο, πρέπει να αντικατασταθεί από τον κατασκευαστή του ή την εξουσιοδοτημένη τεχνική υπηρεσία ή οποιοδήποτε άλλο εξειδικευμένο προσωπικό στο ίδιο επίπεδο, προκειμένου να αποφευχθεί κάθε επικίνδυνη κατάσταση.
15. Βεβαιωθείτε ότι το βύσμα έχει εισαχθεί σταθερά στον τοίχο πρίζα για αποφυγή σπινθήρων.
16. Μη χρησιμοποιείτε ατμοκαθαριστές για τον καθαρισμό του συσκευής, διαφορετικά μπορεί να προκληθεί ηλεκτροπληξία.
17. Για την εγκατάσταση απαιτείται ένας πολυπολικός διακόπτης ικανός να αποσυνδέει την παροχή ρεύματος. Η αποσύνδεση από την παροχή ρεύματος πρέπει να γίνεται παρέχεται με διακόπτη ή ενσωματωμένη ασφάλεια εγκατεστημένη σε σταθερή παροχή ρεύματος σύμφωνα με τον οικοδομικό κώδικα.
18. Η συσκευή είναι εξοπλισμένη με καλώδιο **τύπου "V"** καλώδιο.
19. Οι σταθερές συνδέσεις πρέπει να συνδέονται σε τροφοδοτικό που να επιτρέπει την πολυπολική αποσύνδεση. Για συσκευές με κατηγορία υπέρτασης κάτω από III, η συσκευή αποσύνδεσης πρέπει να συνδέεται σε σταθερή παροχή ρεύματος σύμφωνα με τον κωδικό καλωδίωσης.

## Προβλεπόμενη χρήση

1. Αυτό το προϊόν έχει σχεδιαστεί για οικιακή χρήση. Δεν επιτρέπεται η εμπορική χρήση.
2. Αυτή η συσκευή επιτρέπεται να χρησιμοποιείται μόνο για μαγειρέμα σκοπού. Δεν πρέπει να χρησιμοποιείται για άλλους σκοπούς όπως η θέρμανση ενός δωματίου.
3. Αυτή η συσκευή δεν πρέπει να χρησιμοποιείται για τη θέρμανση πιάτων κάτω από τη σχάρα, το στέγνωμα ρούχων ή πετσώτων κρεμώντας τα στη λαβή ή για λόγους θέρμανσης.
4. Ο κατασκευαστής δεν αναλαμβάνει καμία ευθύνη για τυχόν ζημιές που οφείλονται σε κακή χρήση ή κακή χρήση.
5. Μέρος φούρνου της μονάδας μπορεί να χρησιμοποιηθεί για απόψυξη, ψήσιμο, τηγάνισμα και ψήσιμο τροφίμων.
6. Λειτουργική διάρκεια ζωής του προϊόντος που έχετε που αγοράστηκε είναι 10 χρόνια. Αυτή είναι η περίοδος για την οποία παρέχονται από τον κατασκευαστή τα ανταλλακτικά που απαιτούνται για τη λειτουργία αυτού του προϊόντος όπως ορίζεται.

## Ηλεκτρική σύνδεση

Αυτός ο φούρνος πρέπει να εγκατασταθεί και να συνδεθεί σωστά στη θέση του σύμφωνα με τις οδηγίες του κατασκευαστή και από εξουσιοδοτημένο σέρβις.

Η συσκευή πρέπει να εγκατασταθεί σε περίβλημα φούρνου που να παρέχει υψηλό αερισμό.

Οι ηλεκτρικές συνδέσεις της συσκευής πρέπει να γίνονται μόνο μέσω πριζών που διαθέτουν σύστημα γείωσης εξοπλισμένο σύμφωνα με τους κανόνες. Επικοινωνήστε με έναν εξουσιοδοτημένο ηλεκτρολόγο εάν δεν υπάρχει πρίζα που να συμμορφώνεται με το γειωμένο σύστημα όπου θα τοποθετηθεί η συσκευή.

Η κατασκευαστική εταιρεία δεν ευθύνεται σε καμία περίπτωση για ζημιές που προκύπτουν από τη σύνδεση μη γειωμένων πριζών στη συσκευή.

Το βύσμα του φούρνου σας πρέπει να είναι γειωμένο. βεβαιωθείτε ότι η πρίζα για το φις είναι γειωμένη. Το βύσμα πρέπει να βρίσκεται σε σημείο που να είναι προσβάσιμο μετά την εγκατάσταση.

Ο φούρνος σας έχει κατασκευαστεί ως 220-240 V 50/60 Hz.

Συμβατό με τροφοδοτικό AC και απαιτεί ασφάλεια 16 Amp. Εάν το δίκτυό σας διαφέρει από αυτές τις υποδεικνυόμενες τιμές, απευθυνθείτε σε ηλεκτρολόγο ή σε εξουσιοδοτημένο σέρβις.

Όταν χρειάζεται να αντικαταστήσετε την ηλεκτρική ασφάλεια, βεβαιωθείτε ότι η ηλεκτρική σύνδεση γίνεται ως εξής: • Καφέ καλώδιο φάσης (σε ακροδέκτη ενεργού) • Μπλε καλώδιο στον ουδέτερο ακροδέκτη • Κιτρινοπράσινο καλώδιο στον ακροδέκτη γείωσης Οι διακόπτες αποσύνδεσης του φούρνου πρέπει να βρίσκονται σε προσβάσιμο θέση για τον τελικό χρήστη όσο ο φούρνος είναι στη θέση του.

Το καλώδιο τροφοδοσίας (καλώδιο σύνδεσης) δεν πρέπει να αγγίζει ζεστά μέρη της συσκευής.

Εάν το καλώδιο τροφοδοσίας (καλώδιο βύσματος) είναι κατεστραμμένο, αυτό το καλώδιο πρέπει να αντικατασταθεί από τον εισαγωγέα ή τον αντιπρόσωπο σέρβις του ή από εξίσου αρμόδιο προσωπικό για να αποφευχθεί μια επικίνδυνη κατάσταση.



## ΕΙΣΑΓΩΓΗ ΤΗΣ ΣΥΣΚΕΥΗΣ

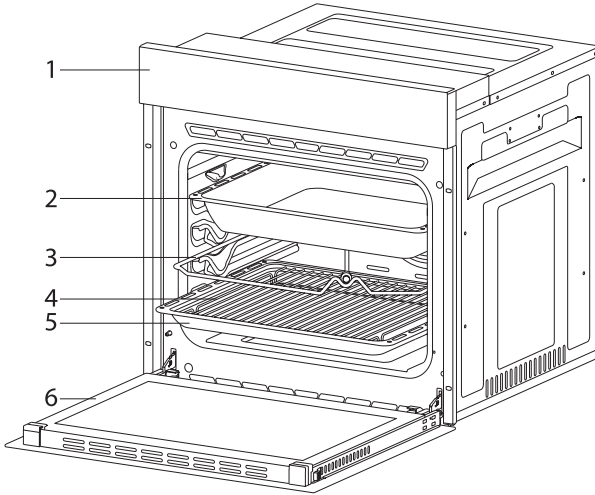

- |                              |                              |
|------------------------------|------------------------------|
| 1. Πίνακας ελέγχου           | 4. Σε συρμάτινη σχάρα δίσκου |
| 2. Βαθύς δίσκος*             | 5. Τυπικός δίσκος            |
| 3. Σουβλάκι κοτόπουλου ψητό* | 6. Πόρτα φούρνου             |

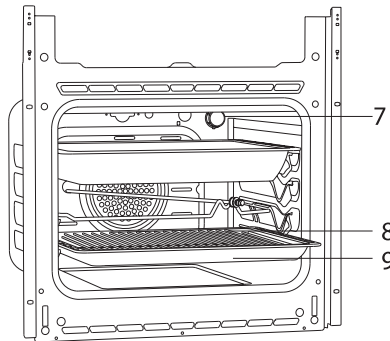

- |                              |
|------------------------------|
| 7. Λάμπα                     |
| 8. Σε συρμάτινη σχάρα δίσκου |
| 9. Τυπικός δίσκος            |

## Αξεσουάρ

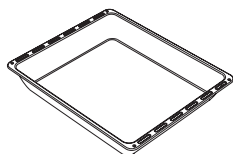
**Βαθύς δίσκος\***

Χρησιμοποιείται για ζαχαροπλαστική, μεγάλα ψητά, νερούλα φαγητά. Μπορεί επίσης να χρησιμοποιηθεί ως δοχείο συλλογής λαδιού εάν το ψήνετε απευθείας στη σχάρα με κέικ, κατεψυγμένα τρόφιμα και πιάτα με κρέας.

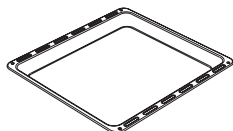
**Δίσκος / Γυάλινος δίσκος\***

Χρησιμοποιείται για ζαχαροπλαστική (μπισκότα, μπισκότα κ.λπ.), κατεψυγμένα τρόφιμα.

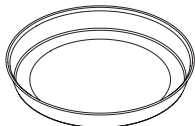
**Κυκλικός δίσκος\***

Χρησιμοποιείται για κατεψυγμένα τρόφιμα ζαχαροπλαστικής.

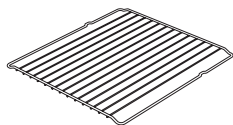
**Σύρμα σχάρα**

Χρησιμοποιείται για το ψήσιμο ή την τοποθέτηση φαγητών προς ψήσιμο, ψήσιμο και κατάψυξη στην επιθυμητή σχάρα.

**Τηλεσκοπική ράγα\***

Οι δίσκοι και οι συρμάτινες σχάρες μπορούν να αφαιρεθούν και να τοποθετηθούν εύκολα χάρη στις τηλεσκοπικές ράγες.

**Σε συρμάτινη σχάρα δίσκου\***

Τα φαγητά που κολλάνε κατά το μαγείρεμα, όπως η μπριζόλα, τοποθετούνται στη σχάρα με δίσκους. Έτσι αποτρέπεται η επαφή του φαγητού με το δίσκο και το κόλλημα.

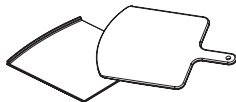
**Πέτρα και φλούδα πίτσας\***

Χρησιμοποιούνται για το ψήσιμο αρτοποιημάτων όπως πίτσα, ψωμί, τηγανίτα και αφαίρεση ψημένου φαγητού από το φούρνο.

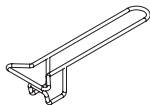
**Λαβή δίσκου\***

Χρησιμοποιείται για τη συγκράτηση ζεστών δίσκων.

## Τεχνικές προδιαγραφές

Προδιαγραφές	Εντοιχιζόμενος φούρνος 60 cm	
Ισχύς λαμπτήρα	15-25 W	
Θερμοστάτης	40-240 / Μέγιστο °C	
Κάτω θερμάστρα	1200 W	
Άνω θερμάστρα	1000W/1200W	
Turbo θερμαντήρας	1800 W	
Θερμάστρα γκριλ	Μικρή σχάρα 1000 W / 1200 W	Μεγάλη σχάρα 2000 W / 2400 W
Τάση τροφοδοσίας	220V-240 V 50/60 Hz.	

Οι τεχνικές προδιαγραφές μπορούν να αλλάξουν χωρίς προηγούμενη ειδοποίηση για τη βελτίωση της ποιότητας του προϊόντος.

Οι τιμές που παρέχονται με τη συσκευή ή τα συνοδευτικά έγγραφα είναι εργαστηριακές μετρήσεις σύμφωνα με τα αντίστοιχα πρότυπα. Αυτές οι τιμές μπορεί να διαφέρουν ανάλογα με τη χρήση και τις συνθήκες περιβάλλοντος.

Τα σχήματα σε αυτόν τον οδηγό είναι σχηματικά και ενδέχεται να μην ταιριάζουν ακριβώς με το προϊόν σας.

## ΕΓΚΑΤΑΣΤΑΣΗ ΣΥΣΚΕΥΗΣ

Βεβαιωθείτε ότι η ηλεκτρική εγκατάσταση είναι κατάλληλη για τη λειτουργία της συσκευής. Εάν όχι, καλέστε έναν ηλεκτρολόγο και έναν υδραυλικό για να γίνουν οι απαραίτητες ρυθμίσεις. Η κατασκευαστική εταιρεία δεν μπορεί να θεωρηθεί υπεύθυνη για ζημιές που θα προκύψουν λόγω εργασιών από μη εξουσιοδοτημένα άτομα και η εγγύηση του προϊόντος καθίσταται άκυρη.

### **ΠΡΕΙΔΟΠΟΙΗΣΗ!**

- Είναι ευθύνη του πελάτη να προετοιμάσει τη θέση στην οποία θα τοποθετηθεί το προϊόν και να έχει επίσης παροχή ρεύματος έτοιμο.
- Κατά την εγκατάσταση του προϊόντος πρέπει να τηρούνται οι κανόνες σχετικά με τα τοπικά πρότυπα ηλεκτρικής ενέργειας.
- Ελέγξτε για τυχόν ζημιές στο προϊόν πριν το εγκαταστήσετε. Μην έχετε εγκαταστήσει το προϊόν εάν είναι κατεστραμμένο. Τα κατεστραμμένα προϊόντα αποτελούν κίνδυνο για την ασφάλειά σας.

## Σημαντικές προειδοποιήσεις για την εγκατάσταση

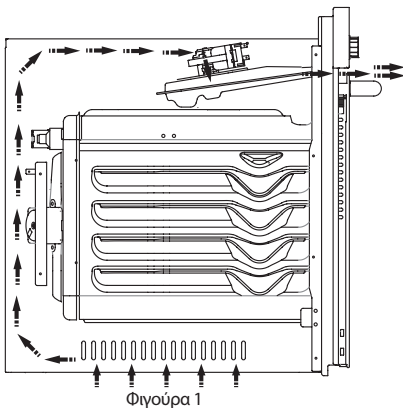

Ο ανεμιστήρας ψύξης θα αφαιρεί επιπλέον ατμό και θα αποτρέπει την υπερθέρμανση των εξωτερικών επιφανειών της συσκευής κατά τη λειτουργία του φούρνου. Αυτή είναι απαραίτητη προϋπόθεση για καλύτερη λειτουργία της συσκευής και καλύτερο μαγείρεμα.

Ο ανεμιστήρας ψύξης θα συνεχίσει να λειτουργεί μετά το τέλος του μαγειρέματος. Ο ανεμιστήρας θα σταματήσει αυτόματα μετά την ολοκλήρωση της ψύξης. Πρέπει να αφήσετε ένα διάκενο πίσω από το περιβλήμα όπου θα τοποθετήσετε τη συσκευή για αποτελεσματική και καλή λειτουργία.

Αυτό το διάκενο δεν πρέπει να αγνοηθεί καθώς απαιτείται για τη λειτουργία του συστήματος εξαερισμού της συσκευής.

## Σωστό μέρος για εγκατάσταση

Το προϊόν έχει σχεδιαστεί για να τοποθετείται σε πάγκους που προμηθεύονται από την αγορά. Πρέπει να υπάρχει μια ασφαλής απόσταση μεταξύ του προϊόντος και των τοίχων ή των επίπλων της κουζίνας. Δείτε το σχέδιο που παρέχεται στην επόμενη σελίδα για τις σωστές αποστάσεις (τιμές σε mm).

- Οι χρησιμοποιημένες επιφάνειες, τα συνθετικά ελάσματα και οι κόλλες πρέπει να είναι ανθεκτικά στη θερμότητα. (τουλάχιστον 100 °C).
- Τα ντουλάπια της κουζίνας πρέπει να είναι στο ίδιο επίπεδο με το προϊόν και να ασφαλιζονται.
- Εάν υπάρχει συρτάρι κάτω από το φούρνο, πρέπει να τοποθετηθεί μια σχάρα μεταξύ του φούρνου και του συρταριού.



### ΠΡΟΕΙΔΟΠΟΙΗΣΗ!

- Μην τοποθετείτε το προϊόν δίπλα σε ψυγεία ή ψύκτες. Η θερμότητα που εκπέμπεται από το προϊόν αυξάνει την κατανάλωση ενέργειας των συσκευών ψύξης
- Μη χρησιμοποιείτε πόρτα και/ή λαβή για να μετακινήσετε ή να μεταφέρετε το προϊόν.

## Εγκατάσταση και Τοποθέτηση

Ο τύπος χρήσης του προϊόντος πρέπει να βρίσκεται πριν από την έναρξη της εγκατάστασης.

Το προϊόν δεν πρέπει να εγκαθίσταται σε μέρη που είναι υπό την επίδραση ισχυρής ροής αέρα.

Μεταφέρετε το προϊόν με τουλάχιστον δύο άτομα. Μην σύρετε το προϊόν για να μην καταστραφεί το δάπεδο. Αφαιρέστε όλα τα υλικά μεταφοράς μέσα και έξω από το προϊόν. Αφαιρέστε όλα τα υλικά και τα έγγραφα στο προϊόν.

### Η εγκατάσταση κάτω από τον πάγκο

πρέπει να ταιριάζει με τις διαστάσεις που παρέχονται στο σχήμα 2.

Πρέπει να υπάρχει ένα διάκενο στο πίσω μέρος της καμπίνας όπως υποδεικνύεται στην εικόνα, ώστε να μπορεί να επιτευχθεί ο απαραίτητος αερισμός.

Μετά την τοποθέτηση, το διάκενο μεταξύ του κάτω και του πάνω μέρους του μετρητή υποδεικνύεται στο σχήμα 5 με "Α". Είναι για αερισμό και δεν πρέπει να καλύπτεται.

### Η εγκατάσταση σε μια καμπίνα υπερυψωμένου

ντουλαπιού πρέπει να ταιριάζει με τις διαστάσεις που παρέχονται στο σχήμα 4.

Τα κενά με τις διαστάσεις που υποδεικνύονται στο σχήμα πρέπει να παρέχονται στο πίσω μέρος της καμπίνας, στο πάνω και στο κάτω τμήμα, έτσι ώστε να μπορεί να επιτευχθεί ο απαραίτητος αερισμός.

## Απαιτήσεις εγκατάστασης

Οι διαστάσεις του προϊόντος παρέχονται στο σχήμα 3.

Οι επιφάνειες επίπλων για την τοποθέτηση και τα υλικά στερέωσης που θα χρησιμοποιηθούν πρέπει να έχουν ελάχιστη αντίσταση θερμοκρασίας 100 °C.

Η καμπίνα στερέωσης πρέπει να είναι ασφαλισμένη και το δάπεδό της πρέπει να είναι επίπεδο για να μην γέρνει το προϊόν. Το δάπεδο της καμπίνας πρέπει να έχει ελάχιστη αντοχή που να αντέχει φορτίο 60 kg.

## Τοποθέτηση και Ασφάλιση του Φούρνου

Τοποθετήστε το φούρνο στην καμπίνα με δύο ή περισσότερα άτομα.

Βεβαιωθείτε ότι το πλαίσιο του φούρνου και το μπροστινό άκρο των επίπλων ταιριάζουν ομοιόμορφα.

Το καλώδιο τροφοδοσίας δεν πρέπει να βρίσκεται κάτω από το φούρνο, να το πιέζετε ανάμεσα στο φούρνο και τα έπιπλα ή να λυγίζετε.

Στερεώστε το φούρνο στα έπιπλα χρησιμοποιώντας τις βίδες που παρέχονται με το προϊόν. Οι βίδες πρέπει να τοποθετηθούν όπως φαίνεται στο σχήμα 5 περνώντας τις μέσα από πλαστικά που είναι προσαρτημένα στο πλαίσιο του προϊόντος. Οι βίδες δεν πρέπει να σφίγγονται υπερβολικά.

Διαφορετικά, οι βιδωτές υποδοχές μπορεί να έχουν φθαρεί.

Ελέγξτε ότι ο φούρνος δεν μετακινείται μετά την τοποθέτηση. Εάν ο φούρνος δεν είναι τοποθετημένος σύμφωνα με τις οδηγίες, υπάρχει κίνδυνος ανατροπής κατά τη λειτουργία.

## Ηλεκτρική σύνδεση

Το σημείο τοποθέτησης του προϊόντος πρέπει να έχει κατάλληλη ηλεκτρική εγκατάσταση.

Η τάση δικτύου πρέπει να είναι συμβατή με τις τιμές που παρέχονται στην ετικέτα τύπου του προϊόντος. Η σύνδεση του προϊόντος πρέπει να γίνεται σύμφωνα με τις τοπικές και εθνικές ηλεκτρικές απαιτήσεις.

Πριν ξεκινήσετε την τοποθέτηση, αποσυνδέστε την τροφοδοσία του δικτύου. Μην συνδέετε το προϊόν στο δίκτυο μέχρι να ολοκληρωθεί η τοποθέτησή του.

## Βάση

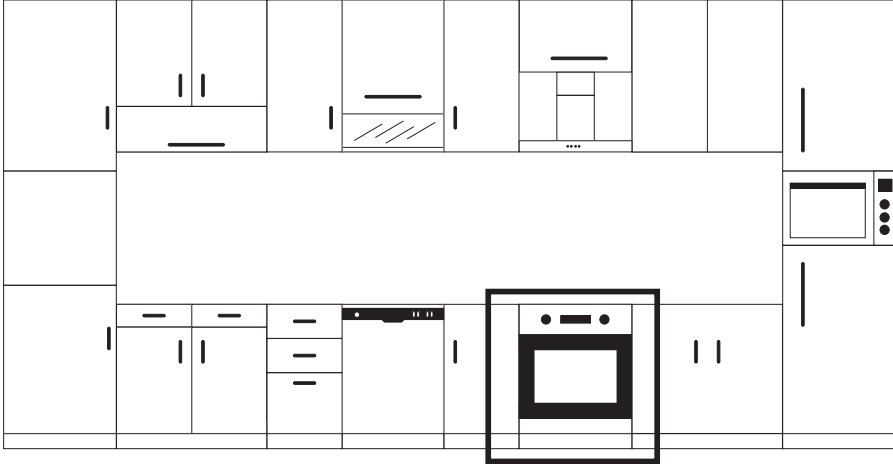

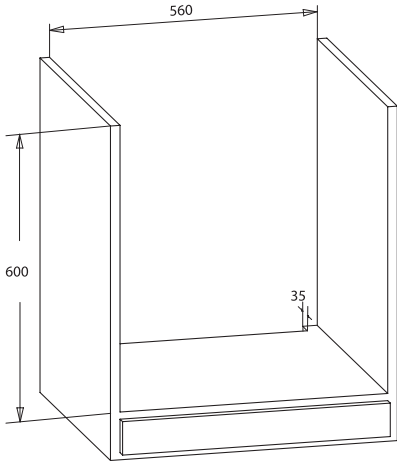

Σχήμα 2

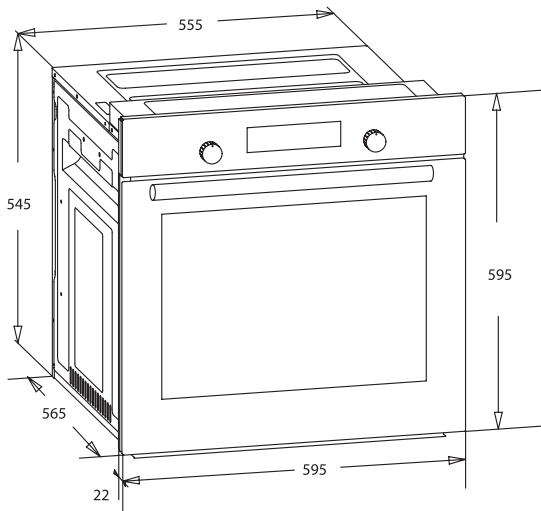
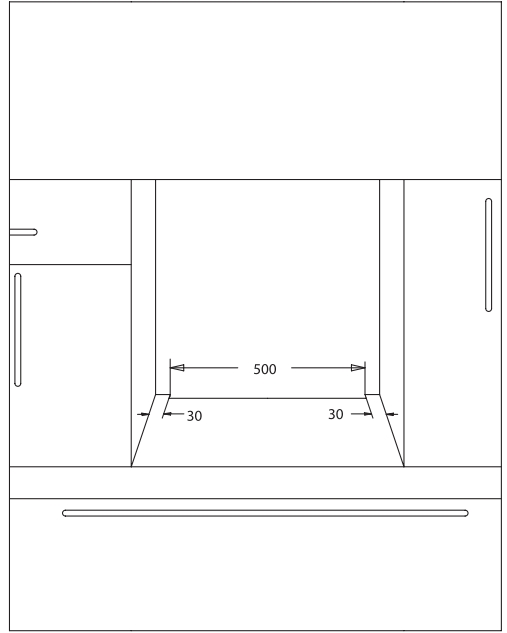

Σχήμα 2

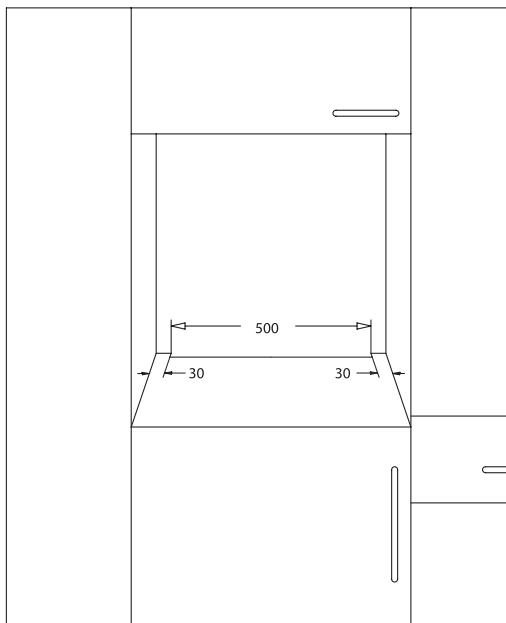
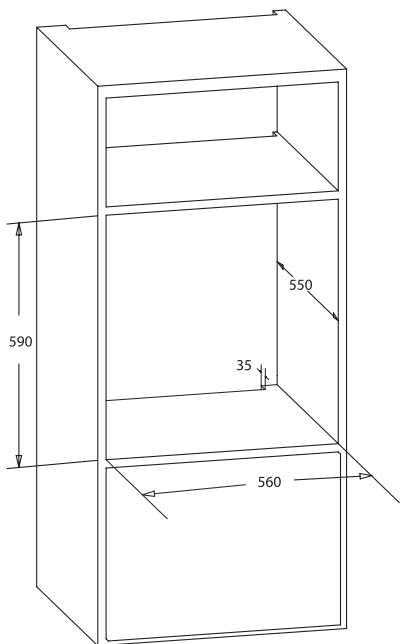
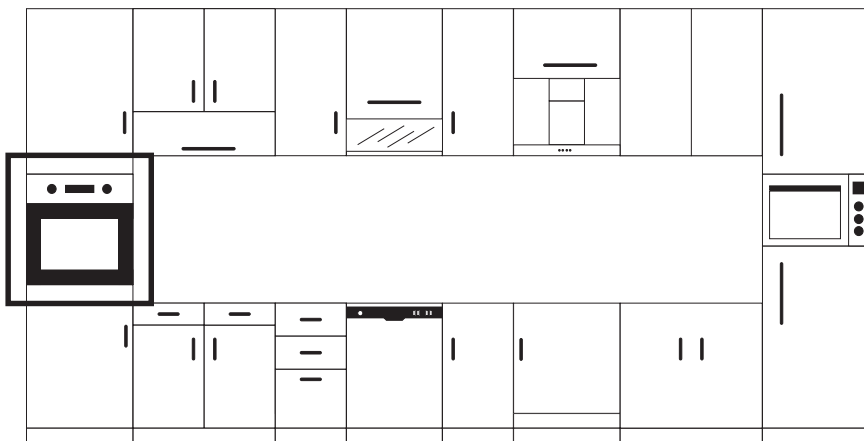

Εικόνα 4

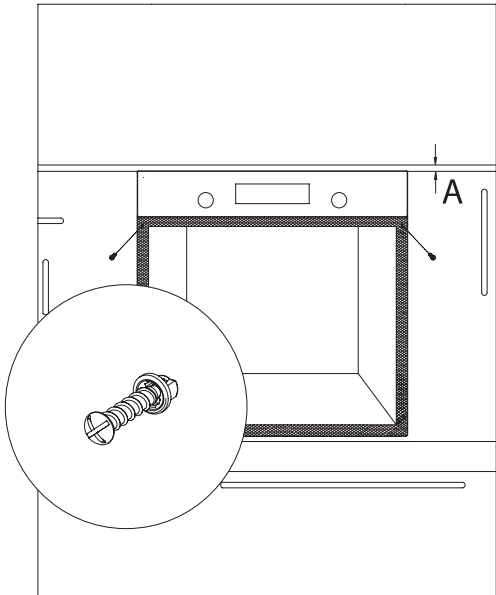

Εικόνα 5

### ΠΙΝΑΚΑΣ ΕΛΕΓΧΟΥ

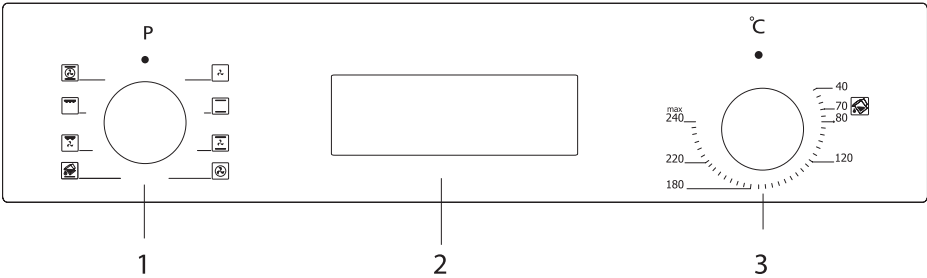

- 1. Κουμπι λειτουργίας
- 2. Μηχανικός ή ψηφιακός  
χρονοδιακόπτης
- 3. Θερμοστάτης

 **ΠΡΟΕΙΔΟΠΟΙΗΣΗ!**

Ο παραπάνω πίνακας ελέγχου είναι μόνο για λόγους απεικόνισης. Σκεφτείτε τον πίνακα ελέγχου στη συσκευή σας.



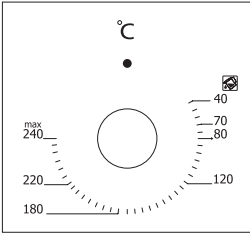

**Κουμπί θερμοστάτη:** Βοηθά στη ρύθμιση της θερμοκρασίας ψησίματος του φαγητού που θα μαγειρευτεί στο φούρνο. Μπορείτε να ρυθμίσετε την επιθυμητή θερμοκρασία γυρίζοντας το κουμπί αφού τοποθετήσετε το φαγητό στο φούρνο. Ελέγξτε τον πίνακα μαγειρέματος που σχετίζεται με τις θερμοκρασίες μαγειρέματος διαφορετικών τροφίμων.

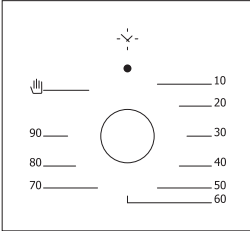

**Κουμπί μηχανικού χρονοδιακόπτη\*:** Βοηθά στη ρύθμιση του χρόνου για το ψήσιμο του φαγητού στο φούρνο. Ο χρονοδιακόπτης απενεργοποιεί τους θερμαντήρες όταν λήξει ο καθορισμένος χρόνος και σας προειδοποιεί κουδουνίζοντας. Δείτε τον πίνακα μαγειρέματος για τους χρόνους μαγειρέματος.

## Χρήση του κουμπιού αναδύομενου παραθύρου\*

Η προσαρμογή μπορεί να γίνει μόνο όταν το κουμπί είναι αναδύομενο για μοντέλα με αναδύομενο κουμπί.

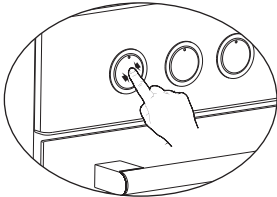

Βεβαιωθείτε ότι το κουμπί έχει αναπτυχθεί πατώντας το, όπως φαίνεται στο σχήμα στα αριστερά.

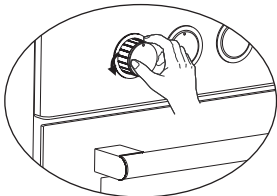

Μπορείτε να κάνετε τις απαραίτητες προσαρμογές στρίβοντας δεξιά ή αριστερά όταν πατηθεί αρκετά το κουμπί.

# ΧΡΗΣΗ ΤΟΥ ΦΟΥΡΝΟΥ

## Αρχική Χρήση Φούρνου

Εδώ είναι τα πράγματα που πρέπει να κάνετε κατά την πρώτη χρήση του φούρνου σας αφού κάνετε τις απαραίτητες συνδέσεις σύμφωνα με τις οδηγίες:

1. Αφαιρέστε τις ετικέτες ή τα εξαρτήματα που είναι προσαρτημένα στο εσωτερικό του φούρνου. Εάν υπάρχει, αφαιρέστε το προστατευτικό φύλλο στην μπροστινή πλευρά του συσκευής.
2. Αφαιρέστε τη σκόνη και τα υπολείμματα συσκευασίας σκουπίζοντας το εσωτερικό του φούρνου με ένα υγρό πανί. Το εσωτερικό του φούρνου πρέπει να είναι αδειάζω. Συνδέστε το καλώδιο της συσκευής στην πρίζα.
3. Ρυθμίστε το κουμπί του θερμοστάτη στην υψηλότερη θερμοκρασία (240 Μέγ. °C) και θέστε το φούρνο σε λειτουργία για 30 λεπτά με το πόρτα κλειστή. Εν τω μεταξύ, μπορεί να εμφανιστεί ελαφρύς καπνός και μυρωδιά και αυτό είναι μια φυσιολογική κατάσταση.
4. Σκουπίστε το εσωτερικό του φούρνου με λίγο χλιαρό νερό με απορρυπαντικό αφού κρυώσει και μετά στεγνώστε με καθαρό πανί. Τώρα μπορείτε να χρησιμοποιήσετε τον φούρνο σας.

## Κανονική χρήση του φούρνου

1. Ρυθμίστε το κουμπί του θερμοστάτη και τη θερμοκρασία στην οποία θέλετε να μαγειρέψετε το φαγητό για να ξεκινήσει το μαγείρεμα.
2. Μπορείτε να ρυθμίσετε το χρόνο μαγειρέματος σε οποιαδήποτε επιθυμητή ώρα, χρησιμοποιώντας το κουμπί σε μοντέλα με μηχανικό χρονόμετρο. Χρονοδιακόπτης θα απενεργοποιήσει τους θερμαντήρες όταν λήξει ο χρόνος και δώσει προειδοποιητικό ήχο ως κουδούνισμα.
3. Το χρονόμετρο απενεργοποιεί τις θερμάστρες και παρέχει ηχητικό σήμα όταν λήξει ο χρόνος μαγειρέματος σύμφωνα με τις πληροφορίες εισάγεται στα μοντέλα με ψηφιακό χρονοδιακόπτη.
4. Το σύστημα ψύξης της συσκευής θα συνεχίσει να λειτουργεί μετά την ολοκλήρωση του μαγειρέματος. Μην κόβετε το ρεύμα της συσκευής σε αυτήν την κατάσταση που απαιτείται για να κρυώσει η συσκευή. Το σύστημα θα σβήσει μετά την ολοκλήρωση της ψύξης.

## Χρησιμοποιώντας το Grill

1. Όταν τοποθετείτε τη σχάρα στην επάνω σχάρα, το φαγητό στη σχάρα δεν πρέπει να αγγίζει τη σχάρα.
2. Μπορείτε να προθερμάνετε για 5 λεπτά ενώ ψήνετε. Αν χρειαστεί, μπορείτε να αναποδογυρίσετε το φαγητό.
3. Το φαγητό πρέπει να βρίσκεται στο κέντρο της ψησταριάς για να παρέχει τη μέγιστη ροή αέρα μέσα από το φούρνο.

### Για να ενεργοποιήσετε τη σχάρα?

1. Τοποθετήστε το κουμπί λειτουργίας πάνω από το σύμβολο του γκριλ.
2. Στη συνέχεια, ρυθμίστε το στην επιθυμητή θερμοκρασία γκριλ.

### Για να απενεργοποιήσετε το γκριλ:

Ρυθμίστε το κουμπί λειτουργίας στη θέση απενεργοποίησης.



### ΠΡΟΕΙΔΟΠΟΙΗΣΗ!

Κρατήστε την πόρτα του φούρνου κλειστή όσο ψήνετε.

## Χρήση του ψησίματος κοτόπουλου\*

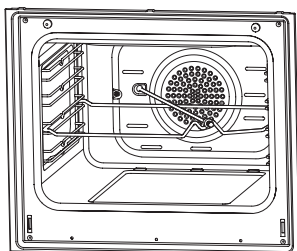

Τοποθετήστε τη σούβλα στο πλαίσιο. Σύρετε το πλαίσιο σούβλας στο φούρνο στο επιθυμητό επίπεδο. Βρείτε ένα ταψί που στάζει από τον πάτο για να μαζέψετε το γρήγορο. Προσθέστε λίγο νερό στο ταψί για εύκολο καθάρισμα. Μην ξεχάσετε να αφαιρέσετε το πλαστικό μέρος από τη σούβλα. Αφού ψήσετε, βιδώστε την πλαστική λαβή στο σουβλάκι και βγάλτε το φαγητό από τον φούρνο.

Εικόνα 6

## ΤΥΠΟΙ ΠΡΟΓΡΑΜΜΑΤΟΣ

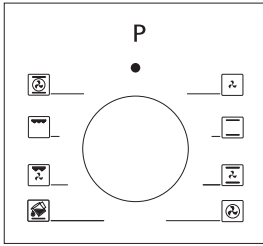

**Κουμπι λειτουργίας:** Βοηθά να ρυθμίσετε με ποιες θερμάστρες θα μαγειρεύεται το φαγητό που βρίσκεται στο φούρνο. Οι τύποι προγραμμάτων θέρμανσης σε αυτό το κουμπι και οι λειτουργίες τους αναφέρονται παρακάτω. Κάθε μοντέλο μπορεί να μην έχει όλους τους τύπους θέρμανσης και, επομένως, να προγραμματίζει τους τύπους αυτών των θερμαντήρων.

Οι τύποι προγραμμάτων θέρμανσης στη συσκευή σας και σημαντικές επεξηγήσεις τους παρέχονται παρακάτω για να μπορείτε να μαγειρέψετε διαφορετικά φαγητά που αρέσουν στο γούστο σας.

	Κάτω και πάνω θερμαντικά στοιχεία		Ανεμιστήρας
	Κάτω θερμαντικό στοιχείο και ανεμιστήρας		Turbo θερμαντήρας και ανεμιστήρας
	Γκριλ και ψητό κοτόπουλο		Κάτω-πάνω θερμαντικό στοιχείο και ανεμιστήρας
	Πάνω θερμαντικό στοιχείο και ανεμιστήρας		Γκριλ και ανεμιστήρας
	Πολυλειτουργικό μαγείρεμα (3D)		ψηνω στα καρβουνα
	Κάτω θερμαντικό στοιχείο		Ανώτερο στοιχείο θέρμανσης
	Μικρή σχάρα και ανεμιστήρας		Καθαρισμός με ατμό

**Χαμηλότερη αντίσταση:** Επιλέξτε αυτό το πρόγραμμα προς το τέλος του χρόνου μαγειρέματος, εάν το κάτω μέρος του μαγειρεμένου φαγητού θα ψηθεί.

**Ανώτερο θερμαντικό στοιχείο:** Χρησιμοποιείται για μεταθέρμανση ή ψήσιμο πολύ μικρών κομματιών τροφίμων.

**Κάτω και πάνω αντιστάσεις:** Ένα πρόγραμμα που μπορεί να χρησιμοποιηθεί για το μαγείρεμα φαγητών όπως κέικ, πίτσα, μπισκότα και μπισκότα.

**Χαμηλότερη αντίσταση και ανεμιστήρας:** Χρησιμοποιείται κυρίως για το μαγείρεμα φαγητών όπως κέικ φρούτων.

**Κάτω και πάνω αντιστάσεις και ανεμιστήρας:** Το πρόγραμμα κατάλληλο για μαγείρεμα φαγητών όπως κέικ, αποξηραμένα κέικ, λαζάνια. Κατάλληλο και για το μαγείρεμα πιάτων με κρέας.

**Γκριλ:** Η κουζίνα σχάρας χρησιμοποιείται για το ψήσιμο κρέατος όπως φαγητά όπως μπριζόλα, λουκάνικο και ψάρι. Κατά το ψήσιμο στη σχάρα, ο δίσκος πρέπει να τοποθετείται στην κάτω σχάρα και να τοποθετείται νερό σε αυτό.

**Τούρμπο θερμάστρα και ανεμιστήρας:** Κατάλληλο για ψήσιμο και ψήσιμο. Διατηρήστε τη ρύθμιση θερμότητας χαμηλότερη από το πρόγραμμα "Κάτω και Άνω Θερμαντήρα" καθώς η θερμότητα μεταφέρεται αμέσως μέσω της ροής αέρα.

**Γκριλ και ανεμιστήρας:** Κατάλληλο για μαγείρεμα φαγητών τύπου κρέατος. Μην ξεχάσετε να τοποθετήσετε ένα ταψί σε μια κάτω σχάρα μέσα στο φούρνο και λίγο νερό μέσα στο ψήσιμο.

**Πολυλειτουργικό μαγείρεμα (3D):** Κατάλληλο για ψήσιμο και ψήσιμο. Οι κάτω και οι επάνω θερμαντήρες λειτουργούν καθώς και γρήγορη μετάδοση της θερμότητας μέσω ροής αέρα. Κατάλληλο για μαγείρεμα που απαιτεί μονό δίσκο και έντονη θερμότητα.

# ΟΘΟΝΗ 6-ΑΦΓΗΣ



## ΣΗΜΕΙΩΣΗ

Ορισμένες από τις λειτουργίες ενδέχεται να μην είναι διαθέσιμες στη συσκευή σας.

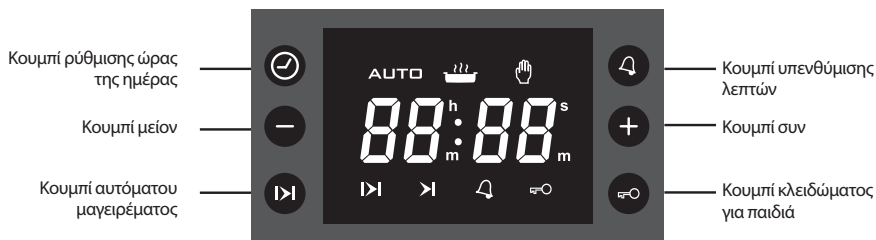





## Σύμβολα οθόνης

	<p><b>Ένδειξη κατάστασης αυτόματου μαγειρέματος</b></p> <ul style="list-style-type: none"> <li>• Ενεργό: Ενεργό πλήρες ή ημιαυτόματο μαγείρεμα.</li> <li>• Αναβοσβήνει: Το αυτόματο μαγείρεμα ολοκληρώθηκε ή τροφοδοτείται υπό συνθήκες.</li> <li>• Off: Δεν υπάρχει ενεργό αυτόματο μαγείρεμα.</li> </ul>
	<p><b>Ένδειξη κατάστασης φούρνου</b></p> <ul style="list-style-type: none"> <li>• On: Το ρελέ χρονοδιακόπτη είναι κλειστό / μαγειρεύεται ή έτοιμο για μαγείρεμα.</li> <li>• Off: Το ρελέ χρονοδιακόπτη είναι ανοιχτό / δεν μαγειρεύεται.</li> </ul>
	<p><b>Ένδειξη κατάστασης χειροκίνητου μαγειρέματος</b></p> <ul style="list-style-type: none"> <li>• Ενεργό: Χειροκίνητο μαγείρεμα.</li> <li>• Off: Αυτόματο μαγείρεμα (το σύμβολο αυτόματο είναι ενεργοποιημένο).</li> </ul>
	<p><b>Ένδειξη ημιαυτόματης ρύθμισης μαγειρέματος</b></p> <ul style="list-style-type: none"> <li>• Αναβοσβήνει: Λειτουργία ρύθμισης διάρκειας μαγειρέματος, δυνατότητα ρύθμισης με  ή του .</li> </ul>
	<p><b>Ένδειξη λειτουργίας πλήρους αυτόματης ρύθμισης μαγειρέματος</b></p> <ul style="list-style-type: none"> <li>• Αναβοσβήνει: Λειτουργία ρύθμισης χρόνου λήξης μαγειρέματος, δυνατότητα ρύθμισης  ή  κουμπιά.</li> </ul>
	<p><b>Ένδειξη κατάστασης υπενθύμισης λεπτών</b></p> <ul style="list-style-type: none"> <li>• Ενεργό: Ο συναγερμός υπενθύμισης λεπτών είναι ενεργός</li> <li>• Αναβοσβήνει: Λειτουργία ρύθμισης υπενθύμισης λεπτών, η προσαρμογή είναι δυνατή  ή  κουμπιά ή με τον τρέχοντα συναγερμό υπενθύμισης λεπτών έχει ολοκληρωθεί.</li> <li>• Απενεργοποίηση: Η υπενθύμιση λεπτών δεν είναι ενεργή.</li> </ul>
	<p><b>Ένδειξη κλειδώματος για παιδιά</b></p> <ul style="list-style-type: none"> <li>• Ενεργό: Το κλειδώμα για παιδιά είναι ενεργό</li> <li>• Off: Το κλειδώμα για παιδιά είναι ανενεργό.</li> </ul>





## Ενεργοποιήστε

Κατά την ενεργοποίηση, ο φούρνος είναι ανενεργός, η ώρα της ημέρας και τα σύμβολα AUTO αναβοσβήνουν. Η υποδεικνυόμενη ώρα της ημέρας (αναβοσβήνει) δεν είναι σωστή και πρέπει να ρυθμιστεί. Τύπος  για να ενεργοποιήσετε το φούρνο και να προχωρήσετε ρυθμίζοντας την ώρα της ημέρας όπως παρακάτω.



## ΤΠροσαρμογή ώρας της ημέρας

Η ρύθμιση της ώρας της ημέρας είναι δυνατή μόνο όταν δεν βρίσκεται σε εξέλιξη κανένα πρόγραμμα μαγειρέματος. Πατήστε  για να μπειτε στο τη λειτουργία προσαρμογής, το σύμβολο της διπλής κουκκίδας στα ψηφία μεταξύ των ωρών και των λεπτών θα αρχίσει να αναβοσβήνει. Χρησιμοποιώντας είτε  ή  προσαρμόστε την επιθυμητή διάρκεια. Η μέγιστη ρυθμιζόμενη διάρκεια είναι 23 ώρες 59 λεπτά. Η λειτουργία προσαρμογής θα να εγκαταλειφθεί εντός 5 δευτερολέπτων από το τελευταίο πάτημα του κουμπιού ή μπορεί να τερματιστεί αμέσως πατώντας το .

## Ρύθμιση του μετρητή λεπτών

Με αυτή τη λειτουργία, μπορείτε να προσαρμόσετε τη διάρκεια σε λεπτά. Μετά την πάροδο του ρυθμισμένου χρόνου, ένα σύμβολο αναβοσβήνει και θα παράγεται ήχος  για να εισέλθετε στη λειτουργία προσαρμογής υπενθύμισης λεπτών,  συναγερμού θα αρχίσει να Πατήστε στην οθόνη. Χρησιμοποιώντας είτε προσαρμόστε την επιθυμητή διάρκεια  ή . Η μέγιστη ρυθμιζόμενη διάρκεια είναι 23 ώρες 59 λεπτά. Η λειτουργία προσαρμογής θα εγκαταλειφθεί εντός 5 δευτερολέπτων μετά το τελευταίο πάτημα του κουμπιού ή μπορεί να τερματιστεί αμέσως πατώντας το  κουμπί.

## Ακύρωση της υπενθύμισης λεπτών







Οποιαδήποτε ενεργή λειτουργία υπενθύμισης λεπτών μπορεί να ακυρωθεί πατώντας παρατεταμένα το  κουμπί για 3 δευτερόλεπτα. ο  σύμβολο στην οθόνη, το οποίο υποδεικνύει ότι η ενεργή λειτουργία υπενθύμισης λεπτών θα εξαφανιστεί.

## Ακύρωση του βομβητή του συναγερμού

Μόλις παρέλθει η προσαρμοσμένη διάρκεια υπενθύμισης λεπτών, θα αρχίσει να ηχεί ο συναγερμός του βομβητή, συνοδευόμενος από το σύμβολο που αναβοσβήνει  στην οθόνη. Οποιοδήποτε πάτημα κουμπιού θα σταματήσει ο ήχος του συναγερμού και αυτή η ένδειξη. Εάν δεν πατηθεί κανένα κουμπί, ο ήχος του συναγερμού θα τερματιστεί αυτόματα μετά από 7 λεπτά, αλλά το σύμβολο που αναβοσβήνει θα ανάψει.







## Ημιαυτόματο μαγείρεμα

Αυτό το πρόγραμμα μαγειρέματος προορίζεται να ξεκινήσει αμέσως το μαγείρεμα για μια καθορισμένη διάρκεια. Αφού ρυθμιστεί ο φούρνος στην επιθυμητή λειτουργία και θερμοκρασία μέσω των κουμπιών του φούρνου:

1. Πατήστε το  κουμπί,  το σύμβολο θα αναβοσβήσει στην οθόνη.
2. Χρησιμοποιώντας  ή  κουμπιά, προσαρμόστε την επιθυμητή διάρκεια μαγειρέματος. **AUTO** το σύμβολο εμφανίζεται στην οθόνη, ενώ  εξαφανίζεται.
3. Μετά από 5 δευτερόλεπτα από το τελευταίο πάτημα του κουμπιού ή με το  δύο φορές, η προσαρμογή ολοκληρώνεται.  σύμβολο πάτημα εξαφανίζεται, στην οθόνη εμφανίζεται η τρέχουσα ώρα της ημέρας.

## Πλήρες αυτόματο μαγείρεμα

Αυτό το πρόγραμμα μαγειρέματος προορίζεται να εκτελέσει ένα καθυστερημένο μαγείρεμα προγραμματίζοντας την ώρα της ημέρας, όταν το φαγητό πρέπει να είναι έτοιμο. Με άλλα λόγια, ο φούρνος θα ξεκινήσει το μαγείρεμα όχι αμέσως αλλά θα υπολογίσει αυτόματα τον χρόνο για να ξεκινήσει το μαγείρεμα.

1. Εκτελέστε τα βήματα 1 και 2 του ημιαυτόματου μαγειρέματος όπως παραπάνω (ρύθμιση διάρκειας μαγειρέματος).
2. Πατήστε  κουμπί για άλλη μια φορά,  το σύμβολο θα αρχίσει να αναβοσβήνει.
3. Με το  ή , προγραμματίστε το τέλος του χρόνου μαγειρέματος, να είστε  το σύμβολο θα εξαφανιστεί αλλά **AUTO** σύμβολο θα ακόμα παρόντες στην οθόνη. Αυτό υποδηλώνει ότι έχει προγραμματιστεί ένα αυτόματο μαγείρεμα αλλά το μαγείρεμα δεν έχει ξεκινήσει ακόμα.
4. Μετά από 5 δευτερόλεπτα από το τελευταίο κουμπί πατήστε ή πατώντας , η προσαρμογή θα ολοκληρωθεί, εξαφανίζεται  σύμβολο από την οθόνη η οθόνη δείχνει την τρέχουσα ώρα της ημέρας.

## Χειροκίνητη λειτουργία

Οποιοδήποτε αυτόματο μαγείρεμα σε εξέλιξη, μπορεί να ακυρωθεί πατώντας παρατεταμένα το σύμβολο  κουμπί για 3 δευτερόλεπτα. **AUTO** θα εξαφανιστεί και τα πόμολα του  θα εμφανιστεί. Στη χειροκίνητη λειτουργία, ο φούρνος θα είναι ενεργός ανάλογα με την κατάσταση του φούρνου.

## Αυτόματο τέλος μαγειρέματος

Αφού ολοκληρωθεί το αυτόματο μαγείρεμα, θα ηχήσει η ειδοποίηση. **AUTO** Το σύμβολο θα αναβοσβήνει στην οθόνη και το κουμπί βομβητή Οποιοδήποτε πάτημα κουμπιού θα σταματήσει ο ήχος του συναγερμού, αλλά το σύμβολο που αναβοσβήνει θα συνεχίσει μέχρι να  πατηθεί. Ο συναγερμός του βομβητή θα ηχήσει για 7 λεπτά εάν δεν σταματήσει.





## Διακοπή ρεύματος

Μετά από οποιαδήποτε διακοπή ρεύματος, ο φούρνος σας θα είναι ανενεργός μετά την αποκατάσταση της τροφοδοσίας, για λόγους ασφαλείας. Μετά την ενεργοποίηση, τα ψηφία και το σύμβολο της ώρας **AUTO** θα αναβοσβήνουν και η ώρα της ημέρας πρέπει να ρυθμιστεί (δείτε: ενεργοποίηση).

### ΣΗΜΕΙΩΣΗ

Το αναβοσβήνει **AUTO** Το σύμβολο υποδεικνύει ότι ο φούρνος είναι ανενεργός και ότι πρέπει να μπιέτε στη χειροκίνητη λειτουργία.

## Παιδική κλειδαριά

Αυτή η λειτουργία έχει σκοπό να αποτρέψει οποιαδήποτε μη εξουσιοδοτημένη τροποποίηση των ρυθμίσεων του χρονοδιακόπτη. Όταν αυτή η λειτουργία είναι ενεργή, οποιοδήποτε πάτημα κουμπιού εκτός από το  ίδιο το κουμπί, θα είναι ανενεργό. Για να ενεργοποιήσετε αυτή τη λειτουργία, πατήστε και κρατήστε  πατημένο το  κουμπί μέχρι δευτερόλεπτα. Για να το απενεργοποιήσετε, κάντε το ίδιο μέχρι να εξαφανιστεί το σύμβολο .

### ΣΗΜΕΙΩΣΗ

Οποιοδήποτε ήχος συναγερμού μπορεί να σταματήσει με οποιοδήποτε πάτημα κουμπιού, ακόμη και η λειτουργία κλειδώματος για παιδιά είναι ενεργή.

## Προγραμματιζόμενες επιλογές

### Ήχος συναγερμού:

Όποτε δεν είναι ενεργή η λειτουργία προσαρμογής, πατήστε παρατεταμένα τον ήχο του βομβητή  το κουμπί θα έχει ως αποτέλεσμα το τρέχον έγκυρο που παράγεται. Απελευθερώνοντας και πατώντας ξανά το ίδιο κουμπί, μπορείτε να μετακινηθείτε σε 3 διαθέσιμους ήχους βομβητή. Ο τελευταίος ήχος βομβητή που ακούστηκε θα εγγραφεί αυτόματα ως ο επιλεγμένος τόνος.

### ΣΗΜΕΙΩΣΗ

Οι προγραμματιζόμενες επιλογές είναι μη πτητικές και θα διατηρούνται μετά από οποιαδήποτε διακοπή ρεύματος

## ΟΘΟΝΗ 3 ΑΦΗΣ

### ΣΗΜΕΙΩΣΗ

Ορισμένες από τις λειτουργίες ενδέχεται να μην είναι διαθέσιμες στη συσκευή σας.



### Σύμβολα οθόνης

	<b>Ένδειξη κατάστασης φούρνου</b> <ul style="list-style-type: none"> <li>• Αναμμένο: Μαγείρεμα ή έτοιμο για μαγείρεμα.</li> <li>• Off: Χωρίς μαγείρεμα.</li> </ul>
	<b>Ένδειξη κατάστασης υπενθύμισης λεπτών</b> <ul style="list-style-type: none"> <li>• Ενεργό: ενεργός συναγερμός υπενθύμισης λεπτών</li> <li>• Αναβοσβήνει: Λειτουργία ρύθμισης υπενθύμισης λεπτών, η προσαρμογή είναι δυνατή με  ή  κουμπιά ή τον τρέχοντα συναγερμό υπενθύμισης λεπτών ολοκληρώθηκε.</li> <li>• Απενεργοποίηση: Η υπενθύμιση λεπτών δεν είναι ενεργή.</li> </ul>
	<b>Ένδειξη κλειδώματος για παιδιά</b> <ul style="list-style-type: none"> <li>• Ενεργό: Το κλειδωμα για παιδιά είναι ενεργό.</li> <li>• Off: Το κλειδωμα για παιδιά είναι ανενεργό.</li> </ul>
	<b>Ένδειξη κατάστασης αυτόματου μαγειρέματος</b> <ul style="list-style-type: none"> <li>• Ενεργό: Ενεργό πλήρες ή ημιαυτόματο μαγείρεμα.</li> <li>• Αναβοσβήνει: Το αυτόματο μαγείρεμα ολοκληρώθηκε ή τροφοδοτείται υπό συνθήκες.</li> <li>• Off: Δεν υπάρχει ενεργό αυτόματο μαγείρεμα.</li> </ul>

Είναι μια ηλεκτρονική μονάδα χρονισμού που επιτρέπει στο φαγητό σας που έχετε βάλει στο φούρνο να είναι έτοιμο για σέρβις όποτε θέλετε. Το μόνο που χρειάζεται να κάνετε είναι να προγραμματίσετε το χρόνο μαγειρέματος του φαγητού αλλά και το χρόνο που θα θέλατε το φαγητό σας να είναι έτοιμο.

Είναι επίσης δυνατό να χρησιμοποιήσετε ένα προγραμματισμένο ξυπνητήρι ανεξάρτητο από το φούρνο. Η περίπτωση όπου το ρολόι είναι πίσω ή μπροστά δεν είναι δυσλειτουργία. Το ρολόι ώρας του φούρνου μπορεί να τεθεί πίσω ή μπροστά ανάλογα με τη συχνότητα του δικτύου καθώς λειτουργεί απευθείας με την τάση δικτύου. Δεν πρόκειται για δυσλειτουργία.

## Ενεργοποιήστε

Κατά την ενεργοποίηση, ο φούρνος είναι ανενεργός, η ώρα της ημέρας και **A** τα σύμβολα αναβοσβήνουν. Η υποδεικνυόμενη ώρα της ημέρας δεν είναι σωστή και πρέπει να προσαρμοστεί. Πιέστε για να **⏸** ενεργοποιησέτε τον φούρνο και συνεχίστε ρυθμίζοντας την ώρα της ημέρας όπως παρακάτω.

## Ρύθμιση ώρας της ημέρας

Η ρύθμιση ώρας της ημέρας είναι δυνατή μόνο όταν δεν βρίσκεται σε εξέλιξη κανένα πρόγραμμα μαγειρέματος. Πατήστε ταυτόχρονα για 3 **+** και **-** και των λεπτών θα αρχίσει να αναβοσβήνει. Χρησιμοποιώντας **+** ή **-** ένα από τα δύο και προσαρμόστε την επιθυμητή διάρκεια. Η μέγιστη ρυθμιζόμενη διάρκεια είναι 23 ώρες 59 λεπτά. Η λειτουργία προσαρμογής θα εγκαταλειφθεί εντός 6 δευτερολέπτων μετά το τελευταίο πάτημα του κουμπιού ή μπορεί να τερματιστεί αμέσως με το πάτημα του κουμπιού **⏸**.



### ΣΗΜΕΙΩΣΗ

Η ρύθμιση ώρας της ημέρας ενεργοποιείται επίσης στα πρώτα 7 δευτερόλεπτα μετά την ενεργοποίηση.

## Ρύθμιση του μετρητή λεπτών

Με αυτή τη λειτουργία, μπορείτε να προσαρμόσετε τη διάρκεια σε λεπτά. Μετά την πάροδο του ρυθμισμένου χρόνου, θα παραχθεί ένας ήχος συναγερμού.

Πατήστε το κουμπί **⏸** μία φορά για να εισέλθετε στη λειτουργία ρύθμισης λεπτομέρειας. Η χρήση **⏸** Το σύμβολο θα αρχίσει να αναβοσβήνει στην οθόνη, οποιασδήποτε **+** ή **-**, προσαρμόστε την επιθυμητή διάρκεια. Η μέγιστη ρυθμιζόμενη διάρκεια είναι 10 ώρες. Προσαρμογή από τις λειτουργίες θα σταματήσει εντός 6 δευτερολέπτων από το τελευταίο πάτημα του κουμπιού ή μπορεί να τερματιστεί αμέσως με το πάτημα του κουμπιού **⏸**.

## Ακύρωση του βομβητή του συναγερμού

Μόλις παρέλθει η προσαρμοσμένη διάρκεια υπενθύμισης λεπτών, θα αρχίσει να ηχεί ο συναγερμός του βομβητή, συνοδευόμενος από πατημένο **⏸** σύμβολο στην οθόνη. Οποιοδήποτε πάτημα κουμπιού θα σταματήσει ο ήχος του συναγερμού και αυτή η ένδειξη. Εάν δεν υπάρχει κουμπί αναβοσβήνει, ο ήχος του συναγερμού θα τερματιστεί αυτόματα μετά από 5 λεπτά, αλλά το σύμβολο που αναβοσβήνει θα ανάψει.

## Ημιαυτόματο μαγείρεμα

Αυτό το πρόγραμμα μαγειρέματος προορίζεται να ξεκινήσει αμέσως το μαγείρεμα για μια καθορισμένη διάρκεια. Αφού ρυθμιστεί ο φούρνος στην επιθυμητή λειτουργία και θερμοκρασία μέσω των κουμπιών του φούρνου:

1. Πατήστε το κουμπί **⏸** δύο φορές, το σύμβολο, **A** θα αναβοσβήνει στην οθόνη, και η διάρκεια του μαγειρέματος θα εμφανίζονται στην οθόνη το ένα μετά το άλλο.
2. Χρησιμοποιώντας **+** ή **-** κουμπιά, προσαρμόστε την επιθυμητή διάρκεια μαγειρέματος.
3. Μετά από 6 δευτερόλεπτα από το τελευταίο κουμπί πατήστε ή πατώντας **⏸** δύο φορές, η προσαρμογή ολοκληρώνεται. **A** θα είναι σταθερά στην οθόνη και η οθόνη δείχνει την τρέχουσα ώρα της ημέρας.

## Πλήρες αυτόματο μαγείρεμα

Αυτό το πρόγραμμα μαγειρέματος έχει σκοπό να εκτελέσει καθυστερημένο μαγείρεμα προγραμματίζοντας την ώρα της ημέρας, όταν το φαγητό πρέπει να είναι έτοιμο. Με άλλα λόγια, ο φούρνος θα ξεκινήσει το μαγείρεμα όχι αμέσως αλλά θα υπολογίσει αυτόματα τον χρόνο για να ξεκινήσει το μαγείρεμα.

1. Εκτελέστε ξανά τα βήματα 1 και 2 του ημιαυτόματου μαγειρέματος όπως **E n d** (ρύθμιση διάρκειας μαγειρέματος).
2. Πατήστε **⏸** το παραπάνω κουμπί, το **A** σύμβολο θα αναβοσβήνει στην οθόνη και η διάρκεια του μαγειρέματος θα εμφανιστεί στο οθόνη το ένα μετά το άλλο.
3. Χρησιμοποιώντας κουμπιά **+** ή **-**, ρυθμίστε το επιθυμητό τέλος του χρόνου μαγειρέματος. Το σύμβολο θα **⏸** εξαφανιστεί αλλά το σύμβολο θα εξακολουθεί **A** να αναβοσβήνει στην οθόνη. Αυτό υποδηλώνει ότι έχει προγραμματιστεί ένα αυτόματο μαγείρεμα αλλά το μαγείρεμα δεν έχει ξεκινήσει ακόμα.
4. Μετά από 6 δευτερόλεπτα από το τελευταίο κουμπί πατήστε ή πατώντας **⏸**, η προσαρμογή θα ολοκληρωθεί, η οθόνη δείχνει την τρέχουσα ώρα της ημέρας.



## Αυτόματο τέλος μαγειρέματος

Αφού ολοκληρωθεί το αυτόματο μαγείρεμα, θα ηχήσει. **A** Το σύμβολο θα αναβοσβήνει στην οθόνη και θα πατηθεί το κουμπί. Οποιοδήποτε πάτημα κουμπιού θα σταματήσει τον ήχο του ξυπνητηριού, αλλά το σύμβολο που αναβοσβήνει θα **⏸** συναγερού του βομβητή, ανάψει μέχρι να ηχήσει ο συναγερούς του βομβητή για 7 λεπτά εάν δεν σταματήσει.

## ή ρεύματος

Μετά από οποιαδήποτε διακοπή ρεύματος, ο φούρνος σας θα είναι ανενεργός μετά την αποκατάσταση της τροφοδοσίας, για λόγους ασφαλείας. Μετά την ενεργοποίηση, τα ψηφία και το σύμβολο **A** της ώρας θα αναβοσβήνουν και η ώρα της ημέρας πρέπει να ρυθμιστεί (δείτε: ενεργοποίηση).

### ☰ ΣΗΜΕΙΩΣΗ

Το αναβοσβήνει **A** Το σύμβολο υποδεικνύει ότι ο φούρνος είναι ανενεργός και ότι πρέπει να μπιέτε στη χειροκίνητη λειτουργία.

## Παιδική κλειδαριά

Αυτή η λειτουργία έχει σκοπό να αποτρέψει οποιαδήποτε μη εξουσιοδοτημένη τροποποίηση των ρυθμίσεων του χρονοδιακόπτη. Αυτή η λειτουργία θα είναι ενεργή, εντός 30 δευτερολέπτων από το τελευταίο πάτημα του κουμπιού. Θα εμφανιστεί **🔒**. Για να το απενεργοποιήσετε, πατήστε το κουμπί για 3 δευτερόλεπτα **⏸** θα εξαφανιστεί **🔒**.

## Προγραμματιζόμενες επιλογές

### Ήχος συναγερού:

Πατώντας παρατεταμένα το κουμπί **⏸** για 3 δευτερόλεπτα, θα δημιουργηθεί ο επί του παρόντος έγκυρος ήχος βομβητή. **+** και **-** εγγραφεί κουμπιά μπορείτε να μετακινηθείτε σε 3 διαθέσιμους ήχους βομβητή. Ο τελευταίος ήχος βομβητή που ακούστηκε θα αυτόματα με το πάτημα του ως ο επιλεγμένος τόνος. Μετά από 6 δευτερόλεπτα από το πάτημα του τελευταίου κουμπιού ή με το **⏸**, ο πάτημα, η ρύθμιση ολοκληρώνεται.

### Ρύθμιση φωτεινότητας:

Πατώντας παρατεταμένα τα κουμπιά **+** το κουμπί για 3 δευτερόλεπτα θα έχει ως αποτέλεσμα να εμφανιστεί η τρέχουσα έγκυρη ρύθμιση φωτεινότητας. τη ρύθμιση θα **+** και **-** να πραγματοποιήσετε κύλιση στις 8 διαθέσιμες ρυθμίσεις φωτεινότητας. Η φωτεινότητα που εμφανίστηκε τελευταία Πατώντας εγγραφεί αυτόματα ως η επιλεγμένη ρύθμιση. Μετά από 6 δευτερόλεπτα από το τελευταίο κουμπί πατήστε ή πατώντας **⏸**, η προσαρμογή έχει ολοκληρωθεί.

### ☰ ΣΗΜΕΙΩΣΗ

- Οι προεπιλεγμένες ρυθμίσεις είναι οι υψηλότερες
- Οι προγραμματιζόμενες επιλογές είναι μη πτητικές και θα διατηρούνται μετά από οποιαδήποτε διακοπή ρεύματος.

## ΣΥΝΤΗΡΗΣΗ ΚΑΙ ΚΑΘΑΡΙΣΜΟΣ

1. Βγάλτε το φινι από την πρίζα.
2. Μην καθαρίζετε εσωτερικά μέρη, πάνελ, δίσκους και άλλα μέρη του προϊόντος με σκληρά εργαλεία, όπως βούρτσα με τρίχες, συρμάτινο μαλλί ή μαχαίρι. Μην χρησιμοποιείτε λειαντικά, γρατσοσυριστικά υλικά ή απορρυπαντικό
3. Ξεπλύνετε αφού σκουπίσετε τα εξαρτήματα στα εσωτερικά μέρη του προϊόντος με σαπουνάδα και μετά στεγνώστε καλά με ένα μαλακό πανί.
4. Καθαρίστε τις γυάλινες επιφάνειες με ειδικό υλικό καθαρισμού γυαλιού.
5. Μην καθαρίζετε το προϊόν σας με ατμοκαθαριστές.
6. Μην χρησιμοποιείτε ποτέ εύφλεκτα υλικά όπως οξύ, διαλυτικό και αέριο ενώ καθαρίζετε το προϊόν σας.
7. Μην πλένετε κανένα μέρος του προϊόντος στο πλυντήριο πιάτων.
8. Χρησιμοποιήστε στεατικό κάλιο (μαλακό σαπούνι) για βρωμιές και λεκέδες.

### Καθαρισμός με ατμό \*

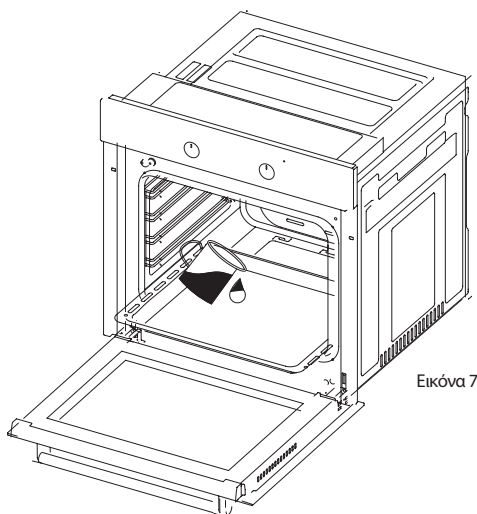

Επιτρέπει τον καθαρισμό των εδρών που έχουν μαλακώσει χάρη στον ατμό που δημιουργείται στο φούρνο.

1. Αφαιρέστε όλα τα εξαρτήματα από το φούρνο.
2. Ρίξτε μισό λίτρο νερό στο ταψί και τοποθετήστε το δίσκο στο κάτω μέρος του λέβητα.
3. Ρυθμίστε το διακόπτη στη λειτουργία καθαρισμού με ατμό.
4. Ρυθμίστε τον θερμοστάτη στους 70 °C βαθμούς και θέστε σε λειτουργία τον φούρνο για 30 λεπτά.
5. Αφού λειτουργήσετε τον φούρνο για 30 λεπτά, ανοίξτε την πόρτα του φούρνου και σκουπίστε τις εσωτερικές επιφάνειες με ένα βρεγμένο πανί.
6. Χρησιμοποιήστε υγρό πιάτων, ζεστό νερό και ένα μαλακό πανί για επίμονη βρωμιά και, στη συνέχεια, στεγνώστε την περιοχή που μόλις καθαρίσατε με ένα στεγνό πανί.

## Καθαρισμός και τοποθέτηση πόρτας φούρνου

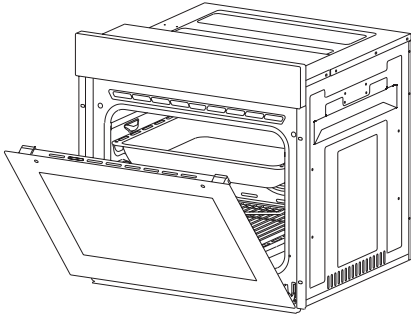

Εικόνα 8

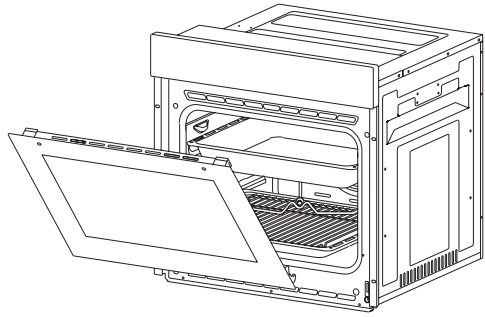

Εικόνα 9

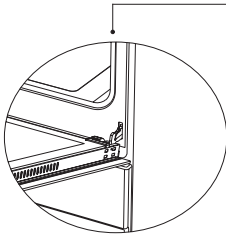

Εικόνα 8.1

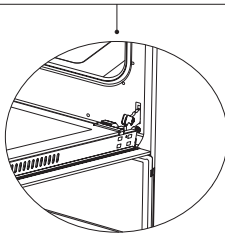

Εικόνα 8.2

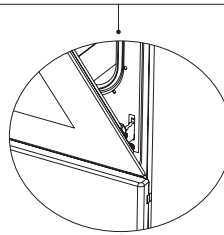

Εικόνα 9.1

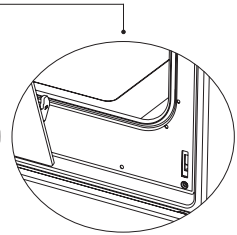

Εικόνα 9.2

Ανοίξτε την πόρτα πλήρως τραβώντας την πόρτα του φούρνου προς το μέρος σας. Στη συνέχεια, εκτελέστε τη λειτουργία ξεκλειδώματος τραβώντας το κλειδί του μεντεσέ προς τα πάνω με τη βοήθεια του κατασβιδιού όπως φαίνεται στην εικόνα 8.1.

Ρυθμίστε το κλειδί του μεντεσέ στην ευρύτερη γωνία όπως στο σχήμα 8.2. Ρυθμίστε και τους δύο μεντεσέδες που συνδέουν την πόρτα του φούρνου με το φούρνο στην ίδια θέση.

Αργότερα, κλείστε την ανοιχτή πόρτα του φούρνου έτσι ώστε να είναι σε θέση να έρθει σε επαφή με την κλειδαριά του μεντεσέ όπως στην εικόνα 9.1.

Για ευκολότερη αφαίρεση της πόρτας του φούρνου, όταν πλησιάζει στην κλειστή θέση, κρατήστε το κάλυμμα με τα δύο χέρια όπως στην εικόνα 9.2 και τραβήξτε το προς τα πάνω.

Εκτελέστε αντίστροφα ό,τι κάνατε κατά το άνοιγμα της πόρτας για να εγκαταστήσετε ξανά την πόρτα του φούρνου πίσω.

## Καθαρισμός τζαμιού φούρνου

Σηκώστε πιέζοντας τα πλαστικά μάνδαλα στην αριστερή και δεξιά πλευρά όπως φαίνεται στο σχήμα 10 και τραβώντας το προφίλ προς τον εαυτό σας όπως στο σχήμα 11. Το γυαλί απελευθερώνεται αφού αφαιρεθεί το προφίλ όπως φαίνεται στο σχήμα 12. Αφαιρέστε το απελευθερωμένο γυαλί τραβώντας προς το μέρος σας προσεκτικά. Το εξωτερικό τζάμι είναι στερεωμένο στο προφίλ της πόρτας του φούρνου. Μπορείτε να κάνετε καθαρισμό γυαλιού εύκολα μετά την απελευθέρωση των γυαλιών. Μπορείτε να επανατοποθετήσετε τα γυαλιά εκτελώντας τις λειτουργίες αντίστροφα μετά την ολοκλήρωση του καθαρισμού και της συντήρησης. Βεβαιωθείτε ότι το προφίλ έχει τοποθετηθεί σωστά στη θέση του.

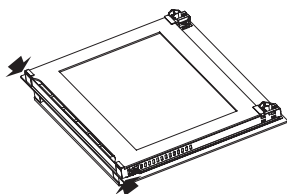

Εικόνα 10

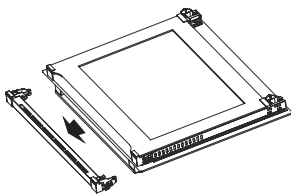

Εικόνα 11

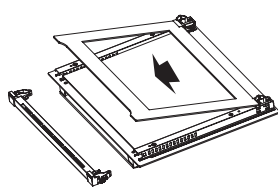

Εικόνα 12

### Καταλυτικό Πάnel \*

Βρίσκεται πίσω από τις συρμάτινες σχάρες του φούρνου, στα δεξιά και αριστερά τοιχώματα της κοιλότητας του φούρνου. Το καταλυτικό πάnel αφαιρεί την ενοχλητική οσμή και παρέχει τη χρήση της συσκευής σας με την καλύτερη απόδοση. Με την πάροδο του χρόνου, οι οσμές λαδιού και φαγητού διαπερνούν τους εμαγιέ τοίχους του φούρνου και τις αντιστάσεις. Το καταλυτικό πάnel απορροφά τυχόν μυρωδιές φαγητού και λαδιού και τις καίει κατά το μαγείρεμα για να καθαρίσει τον φούρνο σας.

### Αποσύνδεση καταλυτικού πίνακα Για

να αφαιρέσετε το καταλυτικό πάnel. αφαιρέστε πρώτα τις συρμάτινες σχάρες. Μόλις αφαιρεθούν οι σχάρες καλωδίων, το καταλυτικό πάnel θα είναι ελεύθερο. Συνιστάται η αντικατάσταση του καταλυτικού πίνακα μία φορά κάθε 2-3 χρόνια.

### Θέσεις ραφιών

Είναι σημαντικό να τοποθετήσετε τη συρμάτινη σχάρα στο φούρνο σωστά. Μην αφήνετε τη σχάρα να αγγίζει το πίσω τοίχωμα του φούρνου. Οι θέσεις των ραφιών φαίνονται στο επόμενο σχήμα.

Μπορείτε να τοποθετήσετε έναν βαθύ δίσκο ή έναν τυπικό δίσκο στην κάτω και στην επάνω συρμάτινη σχάρα.

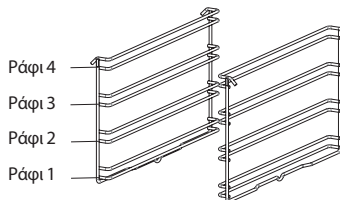

### Τοποθέτηση και αφαίρεση συρμάτινων ραφιών

Για να αφαιρέσετε συρμάτινες σχάρες, πατήστε τα κλιπ που φαίνονται με τα βέλη στην εικόνα, αφαιρέστε πρώτα την κάτω και μετά την επάνω πλευρά από τη θέση εγκατάστασης. Για να εγκαταστήσετε σχάρες καλωδίων, αντιστρέψτε τη διαδικασία για την αφαίρεση της σχάρας.

### Αντικατάσταση λάμπας φούρνου



#### ΠΡΟΕΙΔΟΠΟΙΗΣΗ!

Για να αποφύγετε ηλεκτροπληξία, βεβαιωθείτε ότι το κύκλωμα της συσκευής είναι ανοιχτό πριν αλλάξετε τη λάμπα. (το κύκλωμα ανοιχτό σημαίνει ότι η τροφοδοσία είναι απενεργοποιημένη)

Πρώτα αποσυνδέστε το ρεύμα της συσκευής και βεβαιωθείτε ότι η συσκευή είναι κρύα.

Αφαιρέστε την προστασία του γυαλιού περιστρέφοντας όπως φαίνεται στην εικόνα στην αριστερή πλευρά. Εάν δυσκολεύεστε να στρίψετε, τότε η χρήση πλαστικών γαντιών θα σας βοηθήσει στη στροφή.

Στη συνέχεια αφαιρέστε τη λάμπα περιστρέφοντας, τοποθετήστε τη νέα λάμπα με τις ίδιες προδιαγραφές.

Επανατοποθετήστε την προστασία γυαλιού, συνδέστε το καλώδιο τροφοδοσίας της συσκευής στην ηλεκτρική πρίζα και αντικαταστήστε πλήρως.

Τώρα μπορείτε να χρησιμοποιήσετε τον φούρνο σας.

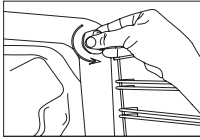
**Λάμπα τύπου G9**

220-240 V, AC  
15-25 W

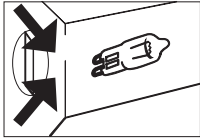

Εικόνα 13

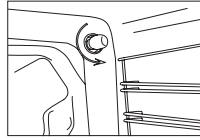
**Λάμπα τύπου E14**

220-240 V, AC  
15 W

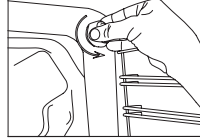

Εικόνα 13

## ΑΝΤΙΜΕΤΩΠΙΣΗ ΠΡΟΒΛΗΜΑΤΩΝ

Μπορείτε να λύσετε τα προβλήματα που ενδέχεται να αντιμετωπίσετε με το προϊόν σας ελέγχοντας τα ακόλουθα σημεία πριν καλέσετε την τεχνική υπηρεσία.

### Σημεία ελέγχου Σε

περίπτωση που αντιμετωπίσετε πρόβλημα με το φούρνο, ελέγξτε πρώτα τον παρακάτω πίνακα και δοκιμάστε τις προτάσεις.

Πρόβλημα	Πιθανή αιτία	Τι να κάνω
Ο φούρνος δεν λειτουργεί.	Η παροχή ρεύματος δεν είναι διαθέσιμη.	Ελέγξτε για παροχή ρεύματος.
Ο φούρνος σταματά κατά το μαγείρεμα.	Το φιν βγαίνει από την πρίζα.	Τοποθετήστε ξανά το φιν στην πρίζα.
Σβήνει κατά το μαγείρεμα.	Πολύ μεγάλη συνεχής λειτουργία.	Αφήνουμε τον φούρνο να κρυώσει μετά από μεγάλους κύκλους μαγειρέματος.
	Ο ανεμιστήρας ψύξης δεν λειτουργεί.	Ακούστε τον ήχο από τον ανεμιστήρα ψύξης.
	Ο φούρνος δεν είναι εγκατεστημένος σε θέση με καλό αερισμό.	Βεβαιωθείτε ότι τηρούνται τα διάκενα που καθορίζονται στις οδηγίες λειτουργίας.
	Περισσότερα από ένα βύσματα σε μια πρίζα τοίχου.	Χρησιμοποιήστε μόνο ένα βύσμα για κάθε πρίζα τοίχου.
Η εξωτερική επιφάνεια του φούρνου θερμαίνεται πολύ κατά τη λειτουργία.	Ο φούρνος δεν είναι εγκατεστημένος σε θέση με καλό αερισμό.	Βεβαιωθείτε ότι τηρούνται τα διάκενα που καθορίζονται στις οδηγίες λειτουργίας.
Η πόρτα του φούρνου δεν ανοίγει σωστά.	Τα υπολείμματα φαγητού μπλοκάρουν μεταξύ της πόρτας και της εσωτερικής κοιλότητας.	Καθαρίστε καλά το φούρνο και προσπαθήστε να ανοίξετε ξανά την πόρτα.
Το εσωτερικό φως είναι αμυδρό ή δεν λειτουργεί.	Ξένο αντικείμενο που καλύπτει τη λάμπα κατά το μαγείρεμα.	Καθαρίστε την εσωτερική επιφάνεια του φούρνου και ελέγξτε ξανά.
	Η λάμπα ενδέχεται να παρουσιάσει βλάβη.	Αντικαταστήστε με λάμπα με τις ίδιες προδιαγραφές.
Ηλεκτροπληξία όταν αγγίζετε το φούρνο.	Χωρίς σωστή γείωση.	Βεβαιωθείτε ότι το τροφοδοτικό είναι σωστά γειωμένο.
	Χρησιμοποιείται μη γειωμένη πρίζα τοίχου.	

Πρόβλημα	Πιθανή αιτία	Τι να κάνω
Νερό που στάζει.	Μπορεί να δημιουργηθεί νερό ή ατμός υπό ορισμένες συνθήκες ανάλογα με το φαγητό που μαγειρεύεται. Αυτό δεν είναι σφάλμα της συσκευής.	Αφήνουμε τον φούρνο να κρυώσει και μετά σκουπίζουμε με μια πετσέτα.
Ο ατμός βγαίνει από μια ρωγμή στην πόρτα του φούρνου.		
Νερό που απομένει μέσα στο φούρνο.		
Ο ανεμιστήρας ψύξης συνεχίζει να λειτουργεί μετά το τέλος του μαγειρέματος.	Ο ανεμιστήρας λειτουργεί για ορισμένο χρονικό διάστημα για αερισμό της εσωτερικής κοιλότητας του φούρνου.	Αυτό δεν είναι σφάλμα της συσκευής. επομένως δεν χρειάζεται να ανησυχείτε.
Ο φούρνος δεν θερμαίνεται.	Η πόρτα του φούρνου είναι ανοιχτή.	Κλείστε την πόρτα και επανεκκινήστε.
	Τα χειριστήρια φούρνου δεν έχουν ρυθμιστεί σωστά.	Διαβάστε την ενότητα σχετικά με τη λειτουργία του φούρνου και επαναφέρετε τον φούρνο.
	Η ασφάλεια απενεργοποιήθηκε ή ο διακόπτης κυκλώματος απενεργοποιήθηκε.	Αντικαταστήστε την ασφάλεια ή επαναφέρετε τον διακόπτη κυκλώματος. Εάν αυτό επαναλαμβάνεται συχνά, καλέστε έναν ηλεκτρολόγο.
Ο καπνός βγαίνει κατά τη λειτουργία.	Κατά τη λειτουργία του φούρνου για πρώτη φορά	Από τις θερμάστρες βγαίνει καπνός. Αυτό δεν είναι λάθος. Μετά από 2-3 κύκλους, δεν θα υπάρξει πια καπνός
	Φαγητό στη θερμάστρα.	Αφήνουμε τον φούρνο να κρυώσει και καθαρίζουμε τα υπολείμματα φαγητού από το έδαφος του φούρνου και την επιφάνεια του πάνω καλοριφέρ.
Κατά τη λειτουργία του φούρνου έχει καεί ή βγαίνει οσμή πλαστικού.	Στο εσωτερικό του φούρνου χρησιμοποιούνται πλαστικά ή άλλα μη ανθεκτικά στη θερμότητα αξεσουάρ.	Σε υψηλές θερμοκρασίες, χρησιμοποιήστε κατάλληλα αξεσουάρ για γυάλινα σκεύη.
Ο φούρνος δεν ψήνεται καλά.	Η πόρτα του φούρνου ανοίγει συχνά κατά το μαγείρεμα.	Μην ανοίγετε συχνά την πόρτα του φούρνου, εάν το φαγητό που μαγειρεύετε δεν χρειάζεται να το γυρίζετε. Εάν ανοίγετε συχνά την πόρτα, η εσωτερική θερμοκρασία πέφτει και επομένως το αποτέλεσμα μαγειρέματος θα επηρεαστεί.

## ΚΑΝΟΝΕΣ ΧΕΙΡΙΣΜΟΥ

- Μη χρησιμοποιείτε την πόρτα και/ή τη λαβή για να μεταφέρετε ή να μετακινήσετε τη συσκευή.
- Πραγματοποιήστε τη μετακίνηση και τη μεταφορά στην αρχική συσκευασία.
- Δώστε τη μέγιστη προσοχή στη συσκευή κατά τη φόρτωση/εκφόρτωση και το χειρισμό.
- Βεβαιωθείτε ότι η συσκευασία είναι καλά κλεισμένη κατά τον χειρισμό και τη μεταφορά.
- Προστατέψτε από εξωτερικούς παράγοντες (όπως υγρασία, νερό κ.λπ.) που μπορεί να καταστρέψουν τη συσκευασία.
- Προσέξτε να μην καταστρέψετε τη συσκευή λόγω χτυπημάτων, τρακαρισμών, πτώσεων κ.λπ. κατά το χειρισμό και τη μεταφορά και να μην σπάσει ή παραμορφωθεί κατά τη λειτουργία.

## Συστάσεις για εξοικονόμηση ενέργειας

Οι παρακάτω λεπτομέρειες θα σας βοηθήσουν να χρησιμοποιήσετε το προϊόν σας οικολογικά και οικονομικά.

1. Χρησιμοποιήστε σκούρα και εμαγιέ δοχεία που μεταφέρουν καλύτερα τη θερμότητα στο φούρνο.
2. Καθώς μαγειρεύετε το φαγητό σας, εάν η συνταγή ή το εγχειρίδιο χρήσης υποδεικνύουν ότι απαιτείται προθέρμανση, προθερμάνετε το φούρνο.
3. Μην ανοίγετε συχνά την πόρτα του φούρνου κατά το μαγείρεμα.
4. Προσπαθήστε να μην μαγειρεύετε πολλά πιάτα ταυτόχρονα στο φούρνο. Μπορείτε να μαγειρέψετε ταυτόχρονα τοποθετώντας δύο εστίες στη σχάρα.
5. Μαγειρέψτε πολλά πιάτα διαδοχικά. Ο φούρνος δεν θα χάσει τη θερμότητα.
6. Σβήνουμε το φούρνο λίγα λεπτά πριν τη λήξη του μαγειρέματος. Σε αυτή την περίπτωση, μην ανοίγετε την πόρτα του φούρνου.
7. Ξεπαγώστε τα κατεψυγμένα τρόφιμα πριν τα μαγειρέψετε.

## ΑΠΟΡΡΙΨΗ ΣΤΟ ΠΕΡΙΒΑΛΛΟΝ



Απορρίψτε τη συσκευασία με τρόπο φιλικό προς το περιβάλλον.

Αυτή η συσκευή έχει σήμανση σύμφωνα με την Ευρωπαϊκή Οδηγία 2012/19/ΕΕ σχετικά με τις χρησιμοποιημένες ηλεκτρικές και ηλεκτρονικές συσκευές (απόβλητα ηλεκτρικού και ηλεκτρονικού εξοπλισμού - ΑΗΗΕ). Η κατευθυντήρια γραμμή καθορίζει το πλαίσιο για την επιστροφή και την ανακύκλωση των χρησιμοποιημένων συσκευών, όπως ισχύει σε ολόκληρη την ΕΕ.

## ΠΛΗΡΟΦΟΡΙΕΣ ΠΑΚΕΤΟ

Τα υλικά συσκευασίας του προϊόντος κατασκευάζονται από ανακυκλώσιμα υλικά σύμφωνα με τους Εθνικούς Περιβαλλοντικούς Κανονισμούς μας. Μην πετάτε τα υλικά συσκευασίας μαζί με τα οικιακά ή άλλα απορρίμματα. Μεταφέρετέ τα στα σημεία συλλογής υλικών συσκευασίας που έχουν ορίσει οι τοπικές αρχές.

TESLA

[tesla.info](https://tesla.info)