

TESLA

# WASHING MACHINE

WF71460M

## User Manual

ENG

BiH/  
CG

GR

SLO

SRB



Product images are for illustrative purposes only and may differ from the actual product.

# SAFETY INSTRUCTIONS

Please read the following safety information thoroughly and follow it strictly to minimize the risk of fire or explosion, electric shock and to prevent property damage, personal injury or loss of life. Failing to follow these instructions shall void any warranty.

## **WARNING!**

This combination of symbol and signal word indicates a potentially dangerous situation which may result in death or serious injuries unless it's avoided.

## **CAUTION!**

This combination of symbol and signal word indicates a potentially dangerous situation which may result in slight or minor injuries or damage to property and the environment.

## **NOTE**

This combination of symbol and signal word indicates a potentially dangerous situation which may result in slight or minor injuries.

## **WARNING!**

### **The electric shock!**

- If the supply cord is damaged, it must be replaced by the manufacturer, its service agent or similarly qualified persons in order to avoid a hazard.
- If the machine is damaged, it must not be operated unless repaired by the manufacturer, its service agent or similarly qualified persons. Risk of electric shock!
- The appliance can be used by children aged from 8 years and above and persons with reduced physical, sensory or mental capabilities or lack of experience and knowledge if they have been given supervision or instruction concerning use of the appliance in a safe way and understand the hazards involved. Children shall not play with the appliance. Cleaning and user maintenance shall not be made by children without supervision.
- Children should be supervised that they do not play with the appliance.
- Children 3 years and under shall be kept away from the appliance or continuously supervised.
- Animals and children may climb into the machine. Check the machine before every operation.
- Do not climb or sit on the appliance.

### **INSTALLATION LOCATION AND SURROUNDING**

- All washing and additional substances are to be kept in a safe place out of the reach of children.
- Do not install the machine on a carpet floor. The obstruction of the openings by a carpet can damage the machine.
- Keep the appliance clear from heating sources and direct sunlight to avoid plastic and rubber parts to corrode.
- Do not use the appliance in humid environments or rooms containing explosive or caustic gas. In case of water leakage or water splashes let the appliance dry in the open air.
- The appliance must not be installed behind a lockable door, a sliding door or a door with a hinge on the opposite side to that of the washing machine.
- Do not operate the machine in rooms with a temperature of below 5°C. This can cause damages to parts of it. If it is unavoidable, make sure to drain the water completely from the appliance after every use (see „Maintenance - Cleaning of drain pump filter“) to avoid damages caused by frost.
- Never use flammable sprays or substances in the immediate proximity of the appliance.

### **INSTALLATION**

- Remove all packaging material and transport bolts before using the appliance. Otherwise, serious damage may result.
- This appliance is equipped with a single inlet valve and can be connected to the cold water supply only.

- Mains plug must be accessible after installation.
- Before washing clothes for the first time, the product shall be operated once throughout all the procedures without any clothes inside.
- Before using the washing machine, the product shall be calibrated.
- Do not put any excessively heavy objects on the appliance, like water containers or heating devices.
- The new hose-sets supplied with the appliance are to be used and that old hose-sets should not be reused.
- Max. Inlet water pressure 1 MPa. Min. inlet water pressure 0.05 MPa.

### ELECTRICAL CONNECTION

- Make sure the supply cable is not trapped by the machine, it can get damaged.
- Connect the product to a grounded outlet protected by a fuse complying with the values in the "Technical specifications" table. The grounding installation has to be made by a qualified electrician. Ensure that the machine is installed in accordance with the local regulations.
- Water and electrical connections must be carried out by a qualified technician in accordance with the manufacturer's instructions and local safety regulations.

### WARNING!

- Don't use multiple plugs or extension cords.
- The appliance must not have an external switching device such as a timer or connected to a circuit that is regularly switched on and off.
- Do not pull the plug out of the mains outlet if there is flammable gas around.
- Never pull out power plug with wet hands.
- Always pull at the plug, not at the cable.
- Always unplug the appliance if it is not being used.

### WATER CONNECTIONS

- Check the connections of the water inlet tubes, the water tap and the outlet hose for possible problems due to changes of water pressure. If the connections loosen or leak close the water tap and get it repaired. Do not use the appliance before the pipes and hoses are installed properly by qualified persons.
- Glass door may become very hot during the operation. Keep children and pets far away from the machine while it is operating.
- The water inlet and outlet hoses have to be safely installed and remain undamaged. Otherwise, water leakage can occur.
- Do not remove the drain pump filter while there is still water in the appliance. Big quantities of water can leak out, and there is a risk of scalding due to hot water.

### OPERATION AND MAINTENANCE

- Never use any flammable, explosive or toxic solvents. Do not use gasoline and alcohol etc. as detergents. Only select detergents that are suitable for machine washing.
- Make sure that all pockets are emptied. Sharp and rigid items such as coins, brooches, nails, screws, stones etc. may cause serious damages to this machine.
- Remove all objects from pockets such as lighters and matches before use the appliance.
- Thoroughly rinse items that have been washed by hand.
- Items that have been soiled with substances such as cooking oil, acetone, alcohol, petrol, kerosene, spot removers, turpentine, wax and wax removers should be washed in hot with an extra amount of detergent before being dried in the appliance.
- Items containing foam rubber (latex foam), shower caps, water proof textiles, rubber backed articles and clothes or pillows fitted with foam rubber pads should not be dried in the machine.
- Fabric softeners or similar products should be used as recommended in their instructions.
- Never try to open the door forcefully. The door will unlock shortly after the end of a cycle.
- Please do not close the door with excessive force. If it is found difficult to close the door, please check if the clothes are properly inserted and distributed.
- Always unplug the appliance and close the water tap before cleaning and maintenance and after each use.
- Never pour water over the appliance for cleaning purpose. Risk of electric shock!

- Repairs shall only be carried out by the manufacturer, its service agent or similarly qualified persons in order to avoid a hazard. The producer will not be responsible for damages caused by the intervention of not authorized persons.

**TRANSPORT**

- Before Transport:
  - Bolts shall be reinstalled to the machine by a specialized person
  - Accumulated water shall be drained out of the machine
- This appliance is heavy. Transport with care. Never hold any protruding part of the machine when lifting. The machine door cannot be used as a handle.

**INTENDED USE**

The product is intended only for home use and for textiles in household amounts suitable for machine washing and drying. This appliance is for indoor use only and not intended for built in use. Only use according to these instructions. The appliance is not intended for commercial use. Any other use is considered as improper use. The producer is not responsible for any damage or injuries that may result of it.

- This appliance is intended to be used in household and similar applications such as:
  - Staff kitchen areas in shops, offices and other working environments;
  - Farm houses;
  - By clients in hotels, motels and other residential type environments;
  - Bed and breakfast type environments;
  - Areas for communal use in blocks of flats or in launderettes.

# INSTALLATION

## Product Description

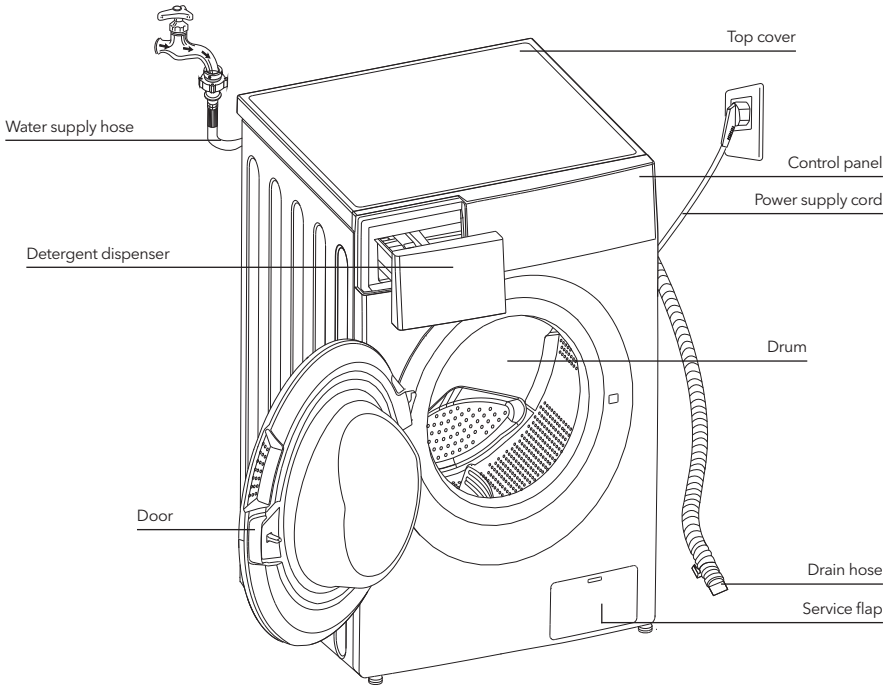

### NOTE

- The product line chart is for reference only, please refer to real product as standard.

### Accessories



4 x Cover caps



1 x Supply hose  
cold water

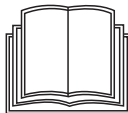

Owner's manual

## Installation area

### WARNING!

- Stability is important to prevent the product from wandering! Make sure the machine is standing leveled and stable.
- Make sure that the product should not stand on the power cord.
- Make sure to maintain the minimum distances from the walls as shown in the picture.

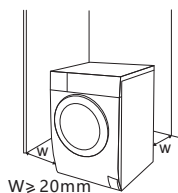

Before installing the machine, the location characterized as follows shall be selected:

1. Rigid, dry, and level surface
2. Avoid direct sunlight
3. Sufficient ventilation
4. Room temperature is above 0 °C
5. Keep far away from the heat sources such as coal or gas burning appliances.



## Unpacking the washing machine

### WARNING!

- Packaging material (e.g. Films, Styrofoam) can be dangerous for children.
- There is a risk of suffocation! Keep all packaging well away from children.

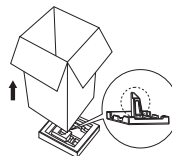

1. Remove the cardboard box and styrofoam packing.
2. Lift the washing machine and remove the base packing. Make sure the small triangle foam is removed with the bottom one together. If not, lay the unit down with side surface, then remove the small foam from the unit bottom manually.
3. Remove the tape securing the power supply cord and drain hose.
4. Remove the inlet hose from the drum.

## Remove transport bolts

### WARNING!

- You must remove the transport bolts from the backside before using the product.



Loosen the 4 transport bolts with a spanner

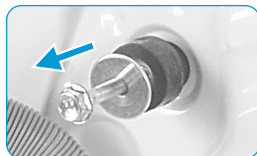

Remove the bolts including the rubber parts and keep them for future use.

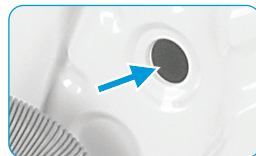

Close the holes using transport hole plugs

## Levelling the washing machine



### WARNING!

- The lock nuts on all four feet must be screwed tightly against the housing.

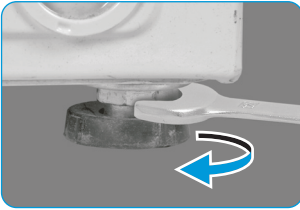

- Loosen the lock nut.
- Turn the foot until it reaches the floor.
- Adjust the legs and lock the nuts with a spanner. Make sure the machine is level and steady.

## Connect Water Supply Hose



### WARNING!

- To prevent leakage or water damage, follow the instructions in this chapter!
- Do not kink, crush, modify or sever water inlet hose.

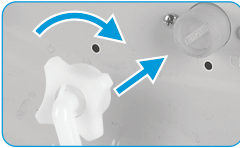

Connect the water supply hose to the water inlet valve and a water tap with cold water as indicated.



### NOTE

- Connect manually, do not use tools. Check if the connections are tight.

## Drain Hose



### WARNING!

- Do not kink or protract the drain hose.
- Position drain hose properly, otherwise damage might result of water leakage.

There are two ways to place the end of drain hose:

- Put it into the water trough.

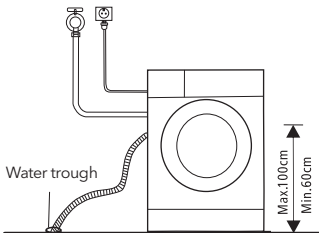

- Connect it to the branch drain pipe of the trough.

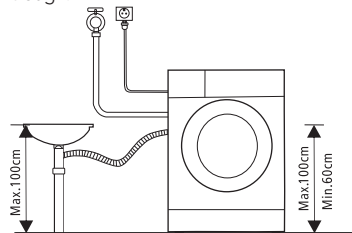

# OPERATIONS

## Quick Start

### ! CAUTION!

- Before washing, please make sure it's installed properly.
- Your appliance was thoroughly checked before it left the factory. To remove any residual water and to neutralize potential odors, it's recommended to clean your appliance before first use. For this reason, start the Cotton program at 90°C without laundry and detergent.

### 1. Before Washing

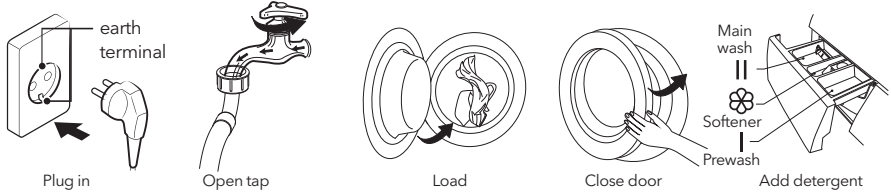

### ≡ NOTE

- Detergent need to be added in "case I" after selecting pre-washing for machines with this function.

### 2. Washing

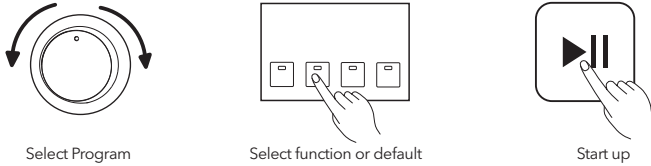

### 3. After Washing

The door lock and the [Start / Pause] lights flash with the buzzer beeping or two small points flash on the digital screen.



## Before Each Washing

- The working condition of the washer should be (5-40) °C. If used under 0 °C, the inlet valve and draining system may be damaged. If the machine is placed under condition of 0 °C or less, then it should be transferred to normal ambient temperature to ensure the water supply hose and drain hose are not frozen before use.
- Please check the labels and the explanation of using detergent before wash. Use non-foaming or less-foaming detergent suitable for machine washing properly.

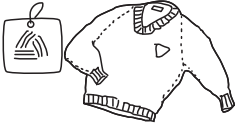

Check the label



Take out the items out of the pockets



Knot the long strips, zip or button



Put small clothes into the pillow slip

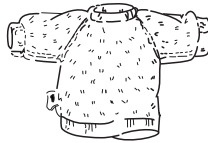

Turn easy-pilling and long-pile fabric inside out

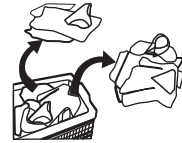



Separate clothes with different textures

### WARNING!

- When washing a single clothes, it may easily cause great eccentricity and give alarm due to great unbalance. Therefore it is suggested to add one or two more clothes to be washed together so that draining can be done smoothly.
- Don't wash clothes that have been in touch with kerosene, gasoline, alcohol and other flammable materials.

## Detergent Dispenser

- I Prewash detergent
- II Main wash detergent
-  Softener
-  Release button to pull out the dispenser

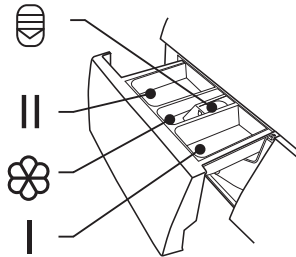

### CAUTION!

- Detergent only need to be added in "case I" after selecting pre-washing for machines with this function.

Program	I	II	☼	Program	I	II	☼
Cotton 30 °C		●	○	Spin Only			
Cotton 40 °C		●	○	Drain Only			
Cotton 60 °C		●	○	Rinse&Spin			○
Cotton 90 °C		●	○	Delicate 30 °C		●	○
Synthetic		●	○	Delicate		●	○
Synthetic 40 °C		●	○	Mix 60 °C		●	○
Drum Clean				Mix 40 °C		●	○
Cotton Intensive 40 °C		●	○	Mix		●	○
Cotton Intensive 60 °C		●	○	ECO 40-60		●	○
Quick Wash 45'		●	○	Cold Wash		●	○
Quick Wash 30'		●	○	Cold Wash 20°C		●	○
Quick Wash 15'		●	○				

● Means must      ○ Means optional

## Detergent Recommendation

Recommended washing detergent	Wash cycles	Washing temp.	Type of laundry and textile
Heavy-duty detergent with bleaching agents and optical brighteners	Cotton ECO 40-60 Mix	30/40/60	White laundry made from boil-proof cotton or linen
Colour detergent without bleaching agent and optical brighteners	Cotton ECO 40-60 Mix Cold Wash	Cold/20/30/40	Coloured laundry made from cotton or linen
Color or mild detergent without optical brighteners	Cold Wash Synthetic	Cold/20/40	Coloured laundry made from easy care fibres or synthetic materials
Mild washing detergent	Synthetic	Cold/40	Delicate textiles, silk, viscose

### NOTE

- Agglomerating or ropy detergent or additive can be diluted in some water before pouring it into the detergent dispenser, to avoid its inlet to get blocked and thus cause a water overflow.
- Please choose the suitable type of detergent to get a maximum of washing performance and a minimum of water and energy consumption
- To achieve the best cleaning result a proper detergent dosing is important.
- Use a reduced detergent amount if the drum is not filled completely.
- Always adjust the amount of detergent to the water hardness, if your tap water is soft, use less detergent.
- Dose according to how dirty your laundry is, less dirty clothes require less detergent.
- Highly concentrated (compact detergent) requires particularly accurate dosing.

Following symptoms are a sign of detergent overdosing:

- heavy foam formation
- poor washing and rinsing result

Following symptoms are a sign of detergent underdosing:

- laundry turns grey
- built-up of limescale deposits on the drum, the heating element and/or the laundry

## Control Panel

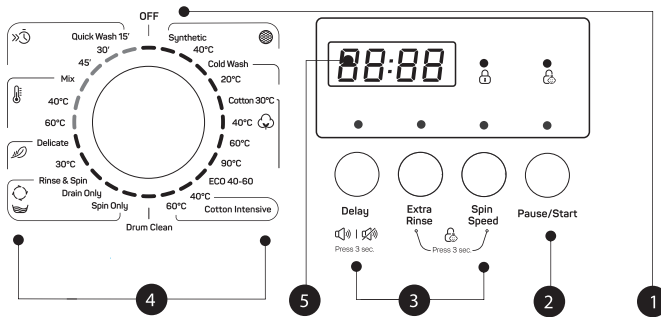

### NOTE

- The chart is for reference only, please refer to real product as standard.

#### 1. On/Off

Product is switched on or off.

#### 2. Start/Pause

Press the button to start or pause the washing cycle.

#### 3. Option

This allows you to select an additional function and will light when selected.

#### 4. Program

Available according to the laundry type.

#### 5. Display

The display shows the settings, estimated time remaining, options, and status messages for your washer. The display will remain on through the cycle.

## Programmes

Program	Load (kg)	Display Time
	7.0	7:00
Synthetic	3.5	2:20
Synthetic 40°C	3.5	2:20
Cold Wash	7.0	1:00
Cold Wash 20°C	7.0	1:01
Cotton 30°C	7.0	2:40
Cotton 40°C	7.0	2:40
Cotton 60°C	7.0	2:45
Cotton 90°C	7.0	2:50
ECO 40-60	7.0	3:23
Cotton Intensive 40°C	7.0	3:44
Cotton Intensive 60°C	7.0	3:54
Drum Clean	-	1:18
Spin Only	7.0	0:12
Drain Only	-	0:01

Program	Load (kg)	Display Time
	7.0	7:0
Rinse&Spin	7.0	0:20
Delicate 30°C	2.5	0:50
Delicate	2.5	0:48
Mix 60°C	7.0	1:11
Mix 40°C	7.0	0:59
Mix	7.0	0:59
Quick Wash 45'	2.0	0:45
Quick Wash 30'	2.0	0:30
Quick Wash 15'	2.0	0:15

**NOTE**

The parameters in this table are only for user's reference. The actual parameters may be different with the parameters in above mentioned table.

Cycle	Nominal capacity in kg	Temperature Setting	Cycle duration in hours and minutes	Energy consumption in kWh/operating cycle	Water consumption in liter/operating cycle	Highest temperature °C	Residual moisture in % / Spin speed
Quick Wash 15'	2.0	Cold	0:15	0.035	32.60	Cold	75%/800
Cold Wash 20°C	3.0	20	1:01	0.213	40.80	20	60%/1200
Cotton 60°C	7.0	60	2:45	1.385	64.60	60	53%/1400
Cotton Intensive 60°C	7.0	60	3:45	1.560	64.60	60	53%/1400
Mix 40°C	7.0	40	0:59	0.693	64.60	40	53%/1400
ECO 40-60	7.0	-	3:28	1.074	55.50	39	53%/1400
	3.5	-	2:42	0.700	42.00	35	53%/1400
	2.0	-	2:42	0.460	34.60	24	53%/1400

- The above data is for reference only, and the data may change due to different actual use conditions.
- The values given for programmes other than the ECO 40-60 programme are indicative only.
- The new EU energy efficiency class is E  
Energy test program: ECO 40-60. Speed: the highest speed; Other as the default.  
Half load for 7.0Kg machine:3.5Kg.  
Quarter load for 7.0Kg machine:2.0Kg.

- 1) The highest temperature reached by the laundry in the wash cycle for at least 5 minutes.
- 2) Residual moisture after the wash cycle in water content percent and the spin speed at which this was achieved.
- 3) The ECO 40-60 programme is able to clean normally soiled cotton laundry declared to be washable at 40°C or 60°C, together in the same cycle. This programme is used to assess the compliance with the regulation (EU) 2019/2023.

The most efficient programmes in terms of energy consumption are generally those that perform at lower

temperatures and longer duration.

Loading the household washing machine up to the capacity indicated for the respective programmes will contribute to energy and water savings.

Noise and remaining moisture content are influenced by the spinning speed: the higher the spinning speed in the spinning phase, the higher the noise and the lower the remaining moisture content.

### CAUTION!

- If there is any break in the power supply while the machine is operating, a special memory stores the selected programme. The machine will continue the programme when the power supply is re-established.

## Programs

Programs are available according to the laundry type.

Programs	
Synthetic	Wash synthetic articles, for example: shirts, coats, blending. While washing the knitting textiles, detergent quantity should be reduced due to its loose string construction and light forming bubbles.
Delicate	For delicate, washable textiles, e.g. made of silk, satin, synth fibers or blended fabrics.
Drum Clean	It applies 90 °C high temperature sterilization to make the clothes washing more green. When this procedure is performed, the clothes or other washing cannot be added. When proper amount of chlorine bleaching agent is put in the barrel cleaning effect will be better. The customer can use this program regularly according to the need.
Spin Only	Extra spin with selectable spin speed.
Rinse&Spin	Extra rinse with spin.
Drain Only	Drain off the water.
Quick Wash	It is suitable for washing few and not very dirty clothes quickly.
Cotton Intensive	To increase the washing effects, washing time is increased.
ECO 40-60	Default 40°C, not selectable, suitable for laundry washing at about 40°C-60°C.
Cotton	Hard-wearing textiles, heat-resistant textiles made of cotton or linen.
Cold Wash	Cold water to wash clothes.
Mix	You can select this procedure wash the tough clothes, that need much more time and strength. It is used for the daily clothes made of cotton, such as sheets, chains, pillowcases bathrobe and underwear.

## Option

Cycle	Default Temp. (°C)	Default spin speed in rpm	Additional Functions
Wash cycles		1400	
Synthetic	Cold	1200	Delay, Extra Rinse
Synthetic 40 °C	40	1200	Delay, Extra Rinse
Cold Wash	Cold	1200	Delay, Extra Rinse
Cold Wash 20 °C	20	1200	Delay, Extra Rinse
Cotton 30 °C	30	1400	Delay, Extra Rinse
Cotton 40 °C	40	1400	Delay, Extra Rinse
Cotton 60 °C	60	1400	Delay, Extra Rinse
Cotton 90 °C	90	1400	Delay, Extra Rinse
ECO 40-60	60	1400	Delay
Cotton Intensive 40°C	40	1400	Delay
Cotton Intensive 60°C	60	1400	Delay
Drum Clean	90	1400	Delay
Spin Only	-	--	Delay
Drain Only	-	1400	Delay
Rinse&Spin	-	600	Delay, Extra Rinse
Delicate 30 °C	30	600	Delay, Extra Rinse
Delicate	Cold	1400	Delay, Extra Rinse
Mix 60°C	60	1400	Delay, Extra Rinse
Mix 40°C	40	1400	Delay, Extra Rinse
Mix	Cold	800	Delay, Extra Rinse
Quick Wash 45'	40	800	Delay
Quick Wash 30'	30	800	Delay
Quick Wash 15'	Cold	800	Delay

 **NOTE**

- For the maximum spin speed, program time, and other details of the ECO 40-60 program, please refer to the content on the Product Fiche page.
- If an adjustment is not possible for a cycle, the table shows which cycle offers which options for adjustment.

**Delay:**

Delay function can be set with this button, the delaying time is 0-24H.

**Spin Speed:**

It can be set the spin speed to press the button repeatedly

**Extra Rinse:**

The laundry will undergo extra rinse once after you select it.

**Speed**

The speed is:

1400: 0-400-600-800-1000-1200-1400

## Other Functions

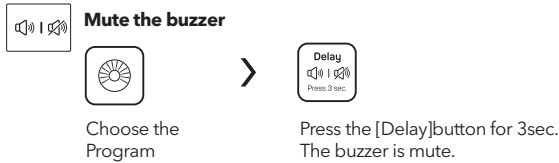

To act the buzzer function, press the button again for 3 seconds. The setting will be kept until the next reset.

### ! CAUTION!

- After Muting the buzzer function, the sounds will not be activated any more.



### ! CAUTION!

When child lock is activated and program starts, child lock indicator will switch on, and the CL and remaining time on the display are alternately displayed.  
Press the other buttons will make child lock indicator flash. When program finishes, CL and END will alternate on the display.

- Only press and hold the two button can release child lock, even power off, switch off and program end
- The "Child Lock" will lock all buttons except Power button and Child Lock button
- Please release child lock before selecting program and starting washing.

# MAINTENANCES

## Cleaning and Care

### WARNING!

- Before your maintenance starts, please unplug the machine and close the tap.

### Cleaning The Cabinet

Proper maintenance on the washing machine can extend working life. The surface can be cleaned with diluted non-abrasive neutral detergents when necessary. If there any water overflow, use the wet cloth to wipe it off immedi. No sharp items are allowed.



### NOTE

- Formic acid and its diluted solvents or equivalent are forbidden, such as alcohol, solvents or chemical products etc.

### Cleaning The Drum

The rusts left inside the drum by the metal articles should be removed immediately with chlorine-free detergents. Never use steel wool.

### NOTE

- Don't put laundry in the washing machine during the drum cleaning.

### Cleaning The Door Seal and Glass

Wipe the glass and seal after each wash to remove lint and stains. If lint builds up it can cause leaks. Remove any coins, buttons and other objects from the seal after each wash. Clean the Door Seal and Glass every month to ensure the normal operation of the appliance.

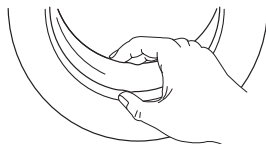

### Cleaning The Inlet Filter

### NOTE

- Inlet filter must be cleaned if there is less water.
  1. Close the tap and remove the water supply hose from it.
  2. Clean the filter with a brush.
  3. Unscrew the water supply hose from the backside of the machine. Pull out the filter with long nose pliers.
  4. Use a brush to clean the filter.
  5. Reinstall the filter to the water inlet and reconnect the water supply hose.
  6. Clean the Inlet filter every 3 months to ensure the normal operation of the appliance

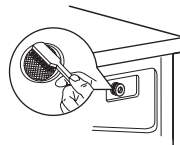
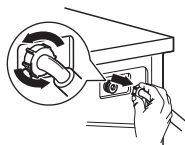
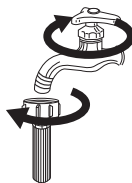



### Clean The Detergent Dispenser

1. Press down the release [  ] on the softener cover and pull the dispenser drawer out of the recess. Clean the inside of the recess with a brush.
2. Lift the softener cover off the dispenser drawer and wash both items with water.
3. Restore the softener cover and push the drawer back into the recess.

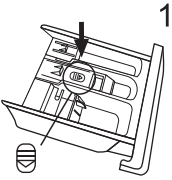

Press the release and remove the dispenser drawer

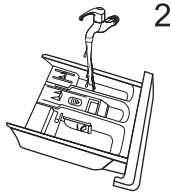

Clean the dispenser drawer and the softener cover under water

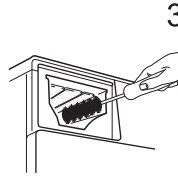

Clean the recess with an soft brush

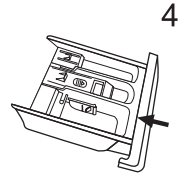

Insert the dispenser drawer

#### NOTE

- Do not use abrasive or caustic agents to clean plastic parts.
- Clean the detergent dispenser every 3 months to ensure the normal operation of the appliance.

### Cleaning The Drain Pump Filter

#### WARNING!

- Make sure that the machine has finished the washing cycle and is empty. Switch it off and unplug it before cleaning the drain pump filter.
- Be careful of hot water. Allow the water to cool down. Risk of scalding!
- Clean the filter periodically every 3 months to ensure the normal operation of the appliance.

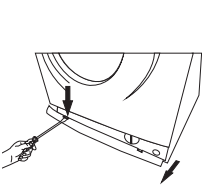

Open the lower cover cap

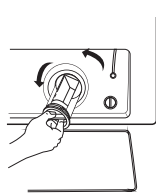

Open the filter by turning to the counter clockwise

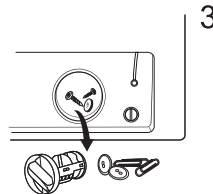

Remove extraneous matter

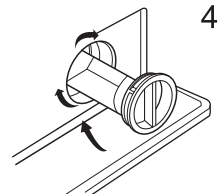

Close the lower cover cap

#### CAUTION!

- When the appliance is in use and depending on the programme selected there can be hot water in the pump. Never remove the pump cover during a wash cycle, always wait until the appliance has finished the cycle, and is empty. When replacing the cover, ensure it is securely re-tightened.

## Troubleshooting

The start of the appliance does not work or it stops during operation.  
First try to find a solution to the problem, If not, contact the service centre.

Description	Reason	Solution
Washing machine cannot start up	Door is not closed properly	Restart after the door is closed Check if the clothes are stuck
Door can't be opened	Washer's safety protection design is working	Disconnect the power, restart the product
Water leakage	The connection between inlet pipe or outlet hose is not tighten	Check and fasten water pipes Clean up outlet hose
Detergent residues in the box	Detergent is dampened or agglomerated	Clean and wipe the detergent box
Indicator or display does not light	Disconnect the power PC board or harness has connection problem	Check if the power is shut down and the power plug is connected correctly
Abnormal noise	Fixing bolts still in place. Floor is not solid or level.	Check if the fixing (bolts) have been removed Check it's installed on a solid and level floor

Description	Reason	Solution
E30	Door is not closed properly	Restart after the door is closed Check if the clothes are stuck
E10	Water injecting problem while washing	Check if the water pressure is too low Straighten the water pipe Check if the inlet valve filter is blocked
E21	Overtime water draining	Check if the drain hose is blocked
E12	Water overflow	Restart the washer
EXX	Please try the solutions again, if unsuccessful, please call our service line.	

### WARNING!

Risk of electric shock

- Never try repair an appliance which is defective or presumed to be defective.  
You may put your own and future users' lives in danger. Only authorised specialists are allowed to carry out this repair work.
- Improper repair will void the warranty and subsequent damages can't be recognized!

## Transport

### IMPORTANT STEPS WHEN MOVING THE APPLIANCE

- Unplug the appliance and close the water inlet tap.
- Check, if the door and the detergent dispenser are closed properly.
- Remove the water inlet pipe and the outlet hose from the house installations.
- Let the water drain completely from the appliance (see "Maintenance Cleaning the drain pump filter")
- Important: Re-install the 4 transport bolts in the back of the appliance.
- This appliance is heavy. Transport with care. Never hold any protruding part of the machine when lifting. The machine door cannot be used as a handle.

## Technical Specifications

Power Supply	220-240V~,50Hz
MAX.Current	10A
Standard Water Pressure	0.05MPa~1MPa

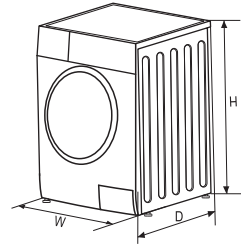

Washing Capacity	7.0kg
Dimension (WxDxH)	595x495x850
Weight	60kg
Rated Power	2050W

### Packaging/Old appliance



This marking indicates that this product should not be disposed with other household wastes throughout the EU. To prevent possible harm to the environment or human health from uncontrolled waste disposal, recycle it responsibly to promote the sustainable reuse of material resources. To return your used device, please use the collection systems or contact the retailer where the product was purchased. They return and can take this product for environmental safe recycling.

# Product Information Sheet

COMMISSION DELEGATED REGULATION (EU) 2019/2014 with regard to energy labelling of household washing machines and household washer-dryers

**Supplier's name or trade mark:** Tesla

**Supplier's address:** Tesla Electronics, Litijska 47, 1000 Ljubljana, SI

**Model identifier:** WF71460M

## General product parameters:

Parameter	Value		Parameter	Value	
Rated capacity <sup>(a)</sup> (kg)	7,0		Dimensions in cm	Height	85
				Width	60
				Depth	50
Energy Efficiency Index <sup>(a)</sup> (EEI <sub>w</sub> )	85,0		Energy efficiency class <sup>(a)</sup>	E	
Washing efficiency index <sup>(a)</sup>	1,042		Rinsing effectiveness (g/kg) <sup>(a)</sup>	3,1	
Energy consumption in kWh per cycle, based on the eco 40-60 programme at a combination of full and partial loads. Actual energy consumption will depend on how the appliance is used.	1,023		Water consumption in litre per cycle, based on the eco 40-60 programme at a combination of full and partial loads. Actual water consumption will depend on how the appliance is used and on the hardness of the water.	48	
Maximum temperature inside the treated textile <sup>(a)</sup> (°C)	Rated capacity	39	Weighted remaining moisture content <sup>(a)</sup> (%)	53,9	
	Half	35			
	Quarter	24			
Spin speed <sup>(a)</sup> (rpm)	Rated capacity	1 400	Spin-drying efficiency class <sup>(a)</sup>	B	
	Half	1 400			
	Quarter	1 400			
Programme duration <sup>(a)</sup> (h:min)	Rated capacity	3:28	Type	Free-standing	
	Half	2:42			
	Quarter	2:42			
Airborne acoustical noise emissions in the spinning phase <sup>(a)</sup> (dB(A) re 1 pW)	80		Airborne acoustical noise emission class <sup>(a)</sup> (spinning phase)	C	

Off-mode (W) (if applicable)	0,50	Standby mode (W) (if applicable)	1,00
Delay start (W) (if applicable)	4,00	Networked standby (W) (if applicable)	N/A
<b>Minimum duration of the guarantee offered by the supplier: 24 months</b>			
<b>This product has been designed to release silver ions during the washing cycle</b>		<b>NO</b>	
<b>Additional information:</b>			
Weblink to the supplier's website, where the information in point 9 of Annex II to Commission Regulation (EU) 2019/2023 is found: tesla.info			

(a) for the eco 40-60 programme.

## Link to the EU EPREL database

The QR code on the energy label supplied with the appliance provides a web link to the registration of this appliance in the EU EPREL database.

Keep the energy label for reference together with the user manual and all other documents provided with this appliance.

It is possible to find information related to the performance of the product in the EU EPREL database using the link <https://eprel.ec.europa.eu> and the model name and product number that you can find on the rating plate of the appliance. For more detailed information about the energy label, visit [www.theenergylabel.eu](http://www.theenergylabel.eu).

## EU DECLARATION OF CONFORMITY

*Manufacturer business name:* TESLA/COMTRADE DISTRIBUTION D.O.O. BEOGRAD

*Manufacturer address:* BULEVAR ZORANA ĐINĐIĆA 125i, 11000 BEOGRAD

WE, MANUFACTURER OF BELOW DESCRIBED PRODUCTS, HEREBY DECLARE UNDER OUR SOLE RESPONSIBILITY, THAT THE PRODUCTS TO WHICH THIS DECLARATION RELATES:

*product description:*

Brand	Model	Type of products
TESLA	WF71460M	Washing machine

ARE IN CONFORMITY WITH THE FOLLOWING STANDARDS AND LEGISLATIVE ACTS:

Harmonised standard	Legislative act
EN55014-1:2017 EN55014-2:2015 EN61000-3-2:2019 EN61000-3-3:2013+A1:2019	Electromagnetic Compatibility (EMC) 2014/30/EU
EN62233:2008 EN600335-1:2012+A11:2014+A13:2017+A1:2019 +A14:2019+A2:2019 EN60335-2-7:2010+A1:2013+A11:2013+A2:2019	Low Voltage Directive (LVD) 2014/35/EU
EN62321-1:2013 EN62321-2:2014 EN462321-3-1:2014	Restriction of Hazardous Substances (RoHS) 2011/65/EN 2015/863/EU

EN62321-4:2014	
EN62321-5:2014	
EN62321-6:2015	
EN62321-7-1:2015	
EN62321-7-2:2017	
EN62321-8:2017	
EU60456/2016/FprAA:2020	Eco-design of Energy related Products (ErP)  2009/125/EC  EU 2019/2014  EU 2019/2023  EU 2021/340  EU 2021/341

Place and date of issue: Belgrade, 25.03.2023.

Signed for and on behalf of manufacturer:



Name of authorised person:

Nebojša Lozo

Function of authorised person:

General manager

# BEZBEDNOSNA UPUTSTVA

Dobro pročitajte sljedeće bezbjedonosne informacije i strogo ih se pridržavajte kako biste rizik od nastanka požara ili eksplozije i strujnog udara sveli na najmanju moguću mjeru i kako biste spriječili nastanak štete po imovinu, povređivanje ljudi ili gubitak života. Nepoštovanje pomenutih uputstava će svaku garanciju učiniti nevažećom.

## UPOZORENJE!

Ova kombinacija simbola i signalne riječi ukazuje na potencijalno opasnu situaciju koja, ukoliko se ne izbegne, za rezultat može imati smrt ili ozbiljne povrede.

## OPREZ!

Ova kombinacija simbola i signalne riječi ukazuje na potencijalno opasnu situaciju koja za rezultat može imati blage ili lakše povrede ili štetu po imovinu i okruženje.

## NAPOMENA

Ova kombinacija simbola i signalne riječi ukazuje na potencijalno opasnu situaciju koja za rezultat može imati blage ili lakše povrede.

## UPOZORENJE!

### Strujni udar!

- Ukoliko je priključni kabl oštećen, njegovu zamijenu mora da obavi proizvođač, servis koji je angažovao ili lica sa sličnim kvalifikacijama, kako bi se izbjegla opasnost.
- Ukoliko je mašina oštećena, ne smije se upotrebljavati sve dok proizvođač, njegov ovlašćeni servis ili osobe sa sličnim kvalifikacijama ne obave njenu popravku. Rizik od strujnog udara!
- Uređaj mogu da upotrebljavaju djeca starija od 8 godina, kao i osobe sa umanjanim fizičkim, čulnim ili mentalnim sposobnostima ili osobe bez iskustva i znanja ukoliko su pod nadzorom ili ukoliko su dobili uputstva o bezbjednoj upotrebi uređaja i shvataju opasnosti koje upotreba istog nosi. Djeca ne treba da se igraju uređajem. Djeca ne treba da obavljaju čišćenje i korisničko održavanje uređaja bez nadzora.
- Djecu je potrebno nadgledati kako se ne bi igrala uređajem.
- Životinje i djeca se mogu uvući u mašinu. Prije svake upotrebe, provjerite unutrašnjost mašine.
- Djecu mlađu od 3 godine je neophodno držati dalje od uređaja ili pod konstantnim nadzorom.
- Nemojte se penjati na uređaj ili sjediti na istom.

### MJESTO INSTALCIJE I OKRUŽENJE

- Sve supstance koje se koriste za pranje, kao i dodatne supstance, treba držati na bezbjednom mjestu van domašaja djece.
- Nemojte mašinu postavljati na pod prekriven tepihom. Tepih može da blokira otvore i tako oštetiti mašinu.
- Držite uređaj što dalje od izvora toplote i direktnih sunčevih zraka kako biste spriječili oštećenja na plastičnim i gumenim dijelovima.
- Nemojte upotrebljavati uređaj u vlažnom okruženju ili u prostorijama u kojima je prisutan eksplozivni ili nagrizajući gas. U slučaju curenja ili prskanja vode, ostavite uređaj da se osuši na otvorenom.
- Uređaj se ne smije postavljati tako da se nalazi iza vrata koja je moguće zaključati, kliznih vrata ili vrata sa baglamom pozicioniranom na suprotnoj strani u odnosu na baglamu mašine za pranje veša.
- Nemojte koristiti mašinu u prostorijama sa temperaturom nižom od 5°C, jer bi to moglo da ošteti neke od njenih dijelova. Ukoliko je upotreba mašine u pomenutim uslovima neizbježna, postarajte se da nakon svake upotrebe potpuno ispuštite vodu iz uređaja (pogledajte odjeljak „Održavanje - Čišćenje filtera na ispusnoj pumpi“) kako biste spriječili oštećenja nastala uslijed mržnjenja.
- Nemojte nikada upotrebljavati zapaljive sprejeve ili supstance u neposrednoj blizini uređaja.

### INSTALCIJA

- Prije upotrebe uređaja, uklonite kompletnu ambalažu i skinite šarafa za transport. U suprotnom, može doći do nastanka ozbiljnih oštećenja.



- Ovaj uređaj je opremljen jednim ulaznim ventilom i može se povezati isključivo na dovod hladne vode.
- Strujni utikač mora biti dostupan nakon instalacije.
- Prije prvog pranja odjeće, proizvod treba jednom pustiti u rad sa praznim bubnjem, tako da prođe kroz sve faze ciklusa.
- Prije upotrebe mašine za pranje veša, potrebno je obaviti njenu kalibraciju.
- Nemojte na uređaj stavljati prekomerno teške predmete, poput kanistera za vodu ili uređaja za grijanje.
- Upotrijebite novi komplet crijeva isporučen zajedno sa uređajem. Stare komplete crijeva ne treba ponovo upotrebljavati.
- Maksimalni pritisak ulazne vode je 1 MPa. Minimalni pritisak ulazne vode je 0,05 MPa.

### POVEZIVANJE NA ELEKTRIČNE INSTALACIJE

- Uvjerite se da mašina ne pritiska kabal za napajanje, jer to može dovesti do njegovog oštećenja.
- Proizvod priključite u uzemljenu utičnicu zaštićenu osiguračem, koja je u skladu sa vrijednostima navedenim u tabeli u okviru dijela „Tehničke specifikacije“. Postupak uzemljavanja treba da obavi kvalifikovani električar. Uvjerite se da je instalacija mašine obavljena u skladu sa lokalnim propisima.
- Postupak povezivanja na vodovodne i električne instalacije mora da obavi kvalifikovano tehničko lice, a u skladu sa uputstvima proizvođača i lokalnim propisima o bezbjednosti.



### UPOZORENJE!

- Nemojte upotrebljavati razvodnike za utičnicu ili produžne kablove.
- Uređaj ne smije biti povezan na eksterni uređaj za uključivanje/isključivanje, poput tajmera, ili na kolo koje se redovno uključuje i isključuje.
- Ukoliko je u prostoriji prisutan zapaljivi gas, nemojte iskopčavati utikač iz strujne utičnice.
- Utikač nikada nemojte iskopčavati vlažnim rukama.
- Prilikom iskopčavanja, uvijek vucite utikač, a ne kabal.
- Uređaj iskopčajte sa napajanja svaki put kada ga ne upotrebljavate.

### POVEZIVANJE NA VODOVODNE INSTALACIJE

- Provjerite spojeve sa ulaznim cijevima za vodu, slavinom za vodu i ispusnim crijevom kako biste detektovali moguće probleme nastale uslijed promjena u pritisku vode. Ukoliko spojevi popuste ili počnu da cure, zatvorite slavinu i popravite ih. Uređaj počnite da upotrebljavate tek nakon što kvalifikovane osobe obavie adekvatnu instalaciju cijevi i crijeva.
- Tokom rada, staklena vrata mogu postati izuzetno vrela. Kada je mašina u funkciji, držite djecu i kućne ljubimce što dalje od nje.
- Ulazna i izlazna crijeva za vodu je potrebno instalirati na bezbjedan način, tako da ne dođe do njihovog oštećenja. U suprotnom, može doći do curenja vode.
- Nemojte skidati filter na pumpi za ispuštanje vode sve dok u uređaju još uvijek ima vode. Može doći do ispuštanja velike količine vode, uz rizik od potparivanja uslijed upotrebe vrela vode.

### RAD I ODRŽAVANJE

- Nikada nemojte upotrebljavati zapaljive, eksplozivne ili toksične rastvarače. Nemojte upotrebljavati benzin, alkohol i slično umjesto deterdženata. Birajte isključivo one deterdžente koji su pogodni za mašinsko pranje.
- Uvjerite se da su svi džepovi ispražnjeni. Oštri i kruti predmeti, poput novčića, broševa, eksera, šarafa, kamenčića i dr. mogu nanijeti ozbiljna oštećenja ovoj mašini.
- Prije nego što garderobu stavite u uređaj, iz džepova izvadite sve predmete, poput upaljača i šibica.
- Temeljno isperite veš koji ste ručno prali.
- Prije sušenja u uređaju, veš koji je zaprljan supstancama poput kuhinjskog ulja, acetona, alkohola, benzina, kerozina, sredstava za uklanjanje fleka, terpentina, voska i sredstava za uklanjanje voska potrebno je oprati u vreloj vodi koja sadrži dodatnu količinu deterdženta.
- Veš koji u sebi sadrži spužvatu gumu (spužva od lateksa), kapice za tuširanje, vodootporna tkaninu, komade sa gumenom postavom i odjeću ili jastuke koji sadrže dijelove od spužvaste gume ne treba sušiti u mašini.
- Omekšivače tkanine ili slične proizvode bi trebalo upotrebljavati u skladu sa preporukama navedenim na uputstvu za njih.
- Nikada nemojte pokušavati da vrata otvarate uz upotrebu sile. Vrata će se otključati ubrzo nakon završetka ciklusa.

- Nemojte vrata zatvarati uz upotrebu prekomjerne sile. Ukoliko imate poteškoće prilikom zatvaranja vrata, provjerite da li je veš pravilno ubačen i raspoređen.
- Prije svakog postupka čišćenja i održavanja, kao i nakon svake upotrebe, iskopčajte uređaj i zatvorite slavinu.
- Nemojte nikada čistiti uređaj tako što ćete ga polivati vodom. Rizik od strujnog udara!
- Kako bi se izbjegao nastanak opasnosti, popravke obavlja isključivo proizvođač, njegov ovlaštenu servisera ili lica sa sličnim kvalifikacijama. Proizvođač se neće smatrati odgovornim za oštećenja koja su svojim intervencijama izazvala neovlaštena lica.

#### **TRANSPORT**

- Prije obavljanja transporta:
  - Potrebno je da stručno lice ponovo postavi šarafe na mašinu.
  - Vodu koja se zadržala unutar mašine potrebno je ispustiti.
- Ovaj uređaj je težak. Budite pažljivi prilikom premještanja. Prilikom podizanja, nikada nemojte mašinu držati za isturene dijelove. Vrata mašine se ne smiju upotrebljavati kao drška.

#### **PREDVIĐENA UPOTREBA**

Proizvod je namjenjen isključivo za upotrebu u domaćinstvu i za tkanine u količinama karakterističnim za domaćinstvo, adekvatnim za mašinsko pranje i sušenje. Uređaj je namjenjen isključivo za upotrebu u zatvorenom prostoru i nije predviđen za ugradnju. Upotreba uređaja treba da uvijek bude usklađena sa ovim uputstvima. Uređaj nije namjenjen za komercijalnu upotrebu. Svaka drugačija upotreba se smatra neadekvatnom. Proizvođač ne snosi odgovornost za oštećenja ili povrede nastale kao rezultat takve upotrebe.

- Ovaj uređaj je predviđen za upotrebu u domaćinstvima i sličnom okruženju poput:
  - Kuhinja za osoblje u prodavnicama, kancelarijama i drugom radnom okruženju;
  - Poljoprivrednih domaćinstava;
  - Hotela, motela i ostalih objekata rezidencijalnog tipa, gdje se stavlja na raspolaganje klijentima;
  - Objekata koji pružaju uslugu noćenja sa doručkom;
  - Zajedničkih prostorija u stambenim blokovima ili samouslužnih perionica.

# POSTAVLJANJE

## Opis proizvoda

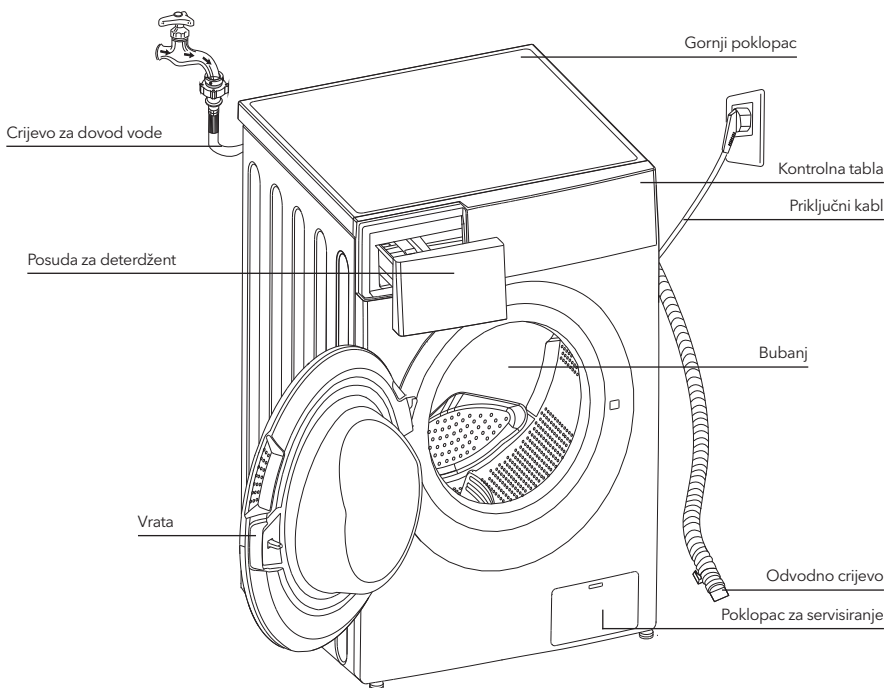

### NAPOMENA

- Slika proizvoda je data isključivo u ilustrativne svrhe. Za pravi izgled proizvoda, pogledajte uređaj koji ste kupili.

### Dodatna oprema



Poklopci x 4

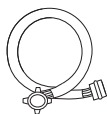

1 x Crijevo za dovod hladne vode



Korisničko uputstvo

### Prostor u kome se uređaj postavlja

#### ⚠ UPOZORENJE!

- Važno je da proizvod bude stabilan kako bi se sprečilo njegovo pomijeranje tokom rada! Uvjerite se da je mašina iznivelisana i stabilna.
- Uvjerite se da proizvod nije postavljen preko priključnog kabla.
- Postarajte se da postoji minimalno rastojanje između zidova i uređaja, na način prikazan na slici.

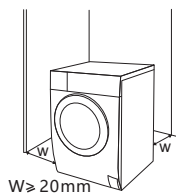

Pre postavljanja mašine, potrebno je da pronađete mesto sa sledećim karakteristikama:

1. Ima čvrstu, suhu i ravnu površinu
2. Nije izloženo direktnim zracima sunca
3. U dovoljnoj mjeri je provjetрено
4. Ima sobnu temperaturu iznad 0°C
5. Držite što dalje od izvora toplote, poput uređaja u kojima se sagorijeva ugalj ili gas.



### Raspakivanje mašine za pranje

#### ⚠ UPOZORENJE!

- Ambalaža (npr. folija, stiropor) može biti opasna za djecu.
- Postoji rizik od gušenja! Kompletnu ambalažu držite na bezbednoj udaljenosti od djece.

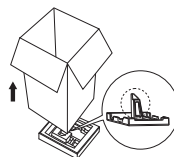

1. Uklonite kartonsku kutiju i dijelove od stiropora.
2. Podignite mašinu za pranje veša i skinite osnovu na kojoj se proizvod nalazi. Uvjerite se da je mali trougaoni sunder uklonjen zajedno sa osnovom. Ukoliko to nije slučaj, položite proizvod postrance, a zatim rukom skinite mali sunder sa dna proizvoda.
3. Uklonite traku kojom su pričvršćeni priključni kabl i odvodno crijevo.
4. Izvadite dovodno crijevo iz bubnja.

### Uklanjanje transportnih šrafova

#### ⚠ UPOZORENJE!

- Prije upotrebe proizvoda, morate ukloniti transportne šrafove koji se nalaze na zadnjoj strani proizvoda.



Pomoću ključa, popustite 4 šarafa za transport

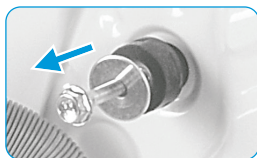

Skinite šrafove zajedno gumenim elementima i sačuvajte ih

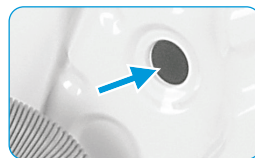

Zatvorite otvore pomoću transportnih čepova za otvore

### Nivelisanje mašine za pranje veša

#### ⚠ UPOZORENJE!

- Navojni prstenovi za pričvršćivanje moraju na svim nožicama biti dobro pričvršćeni za kućište.

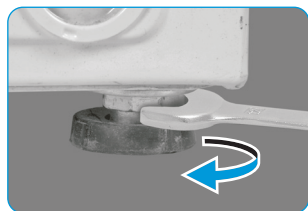

1. Popustite navojni prsten za pričvršćivanje.
2. Okrećite nožicu sve dok ne dodirne pod.
3. Podesite nožice i fiksirajte navojne prstenove pomoću ključa. Uvjerite se da je mašina iznivelisana i stabilna.

## Povezivanje dovodnog crijeva za vodu

### ⚠ UPOZORENJE!

- Da biste sprečili curenje ili oštećenja prouzrokovana vodom, pratite uputstva data u ovom poglavlju!
- Nemojte savijati, lomiti, prepravljati, niti sijeći dovodno crijevo za vodu.



Povežite crijevo za dovod vode sa ulaznim ventilom za vodu i slavinom za hladnu vodu, na način prikazan na slici.



### ☰ NAPOMENA

- Povežite rukom, bez upotrebe alata. Provjerite da li su spojevi dobro pričvršćeni.

## Odvodno crevo

### ⚠ UPOZORENJE!

- Nemojte savijati, niti istezati odvodno crijevo.
- Pravilno postavite odvodno crijevo. U suprotnom, može doći do curenja vode usljed oštećenja.

Odvodno crijevo se može povezati na dva načina:

1. Stavite ga u slivnik za vodu.

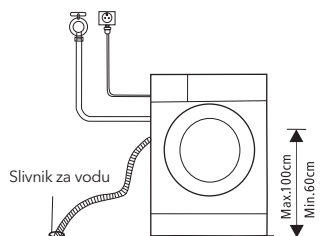

2. Povežite ga sa dodatnom ispusnom cijevi slivnika za vodu.

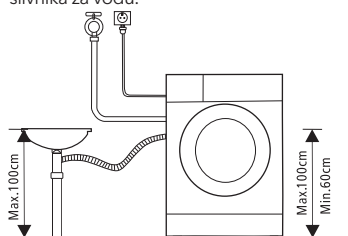

# RAD UREĐAJA

## Brzi početak

### ! OPREZI

- Prije pranja veša, provjerite da li je uređaj pravilno postavljen.
- Prije nego što je izašao iz fabrike, Vaš uređaj je prošao kroz kompletnu provjeru. Da biste uklonili preostalu vodu i neutralisali potencijalne neprijatne mirise, prije prve upotrebe se preporučuje da očistite svoj uređaj. Ovo se vrši aktiviranjem programa za pamuk (Cotton) na 90°C, bez veša i deterdženta.

### 1. Pre pranja veša

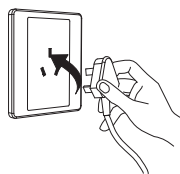

Uključite u struju

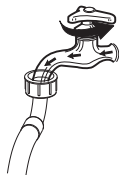

Pustite vodu

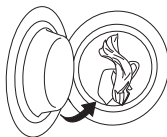

Napunite vešom

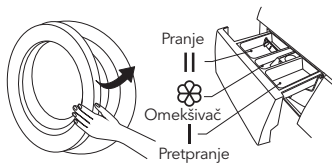

Zatvorite vrata

Dodajte deterdžent

### ☰ NAPOMENA

- Deterdžent se u pregradu **I** dodaje samo ako izaberete pretpranje kod mašina koje imaju ovu funkciju.

### 2. Pranje



Izaberite program

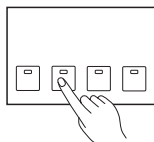

Izaberite funkciju ili ostavite podrazumijevane vrijednosti



Započnite ciklus

### 3. Nakon pranja

Vrata su zaključana, a lampice na tasteru [Start/Pause] (Početak/Pauziranje) se uključuju i isključuju uz zvučni signal, ili se dvije male tačke na digitalnom ekranu uključuju i isključuju.

## Prije svakog pranja

- Radni uslovi mašine trebalo bi da se kreću od (0 do 40)°C. Ukoliko uređaj upotrebljavate na temperaturama nižim od 0°C, može doći do oštećenja ulaznog ventila i odvodnog sistema. Ukoliko se nalazi u okruženju kome je temperatura 0°C ili niža, mašinu je potrebno prenijeti u okruženje sa normalnom sobnom temperaturom kako biste prije upotrebe bili sigurni da u dovodnom crijevu za vodu i odvodnom crijevu nema zamrznute vode.
- Prije pranja, provjerite etikete na vešu i pojašnjenja za upotrebu deterdženta. Za adekvatno mašinsko pranje, upotrebljavajte deterdžente koji ne proizvode pjenu ili je proizvode u manjoj mjeri..



Proverite etiketu i odaberite program



Izvadite predmete iz džepova



Prevezite dugačke trake, zakopčajte rasfješluse i zakopčajte dugmad



Manje komade veša stavite u jastučnicu



Obrnite garderobu koja se lako čeba na naličje. Isto učinite i sa garderobom koja ima duga vlakna

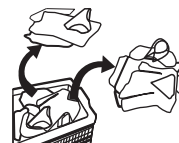

Sortirajte veš prema teksturi

### ⚠ UPOZORENJE!

- Pranje jednog komada veša može dovesti do značajne neizbalansiranosti uređaja, zbog čega se može uključiti alarm. Stoga se preporučuje dodavanje još jednog ili dva komada veša, kako bi proces ispuštanja vode tekao glatko.
- Ne perite veš koji je prethodno bio u kontaktu sa kerozinom, benzinom, alkoholom i drugim zapaljivim materijalima.

## Posuda za deterdžent

- I Deterdžent za pretpranje
- II Deterdžent za pranje
- ☼ Omekšivač
- ☉ Otpustite taster kako biste izvadili pregradu za deterdžent

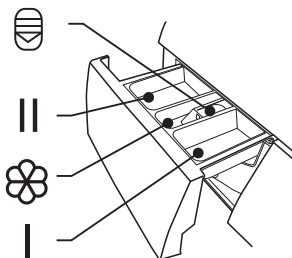

### ⚠ OPREZ!

- Deterdžent se u pregradu I dodaje samo ako izaberete pretpranje kod mašina koje imaju ovu funkciju.

Program	I	II	☼	Program	I	II	☼
Cotton (Pamuk) 30°C		●	○	Spin Only (Samo centrifuga)			
Cotton (Pamuk) 40°C		●	○	Drain Only (Samo ispuštanje vode)			
Cotton (Pamuk) 60°C		●	○	Rinse & Spin (Ispiranje i centrifuga)			○
Cotton (Pamuk) 90°C		●	○	Delicate (Delikatan veš) 30°C	●		○
Synthetic (Sintetika)		●	○	Delicate (Delikatan veš)	●		○
Synthetic (Sintetika) 40°C		●	○	Mix (Kombinovani veš) 60°C	●		○
Drum Clean (Čišćenje bubnja)				Mix (Kombinovani veš) 40°C	●		○
Cotton Intensive (Intenzivno pranje pamuka) 40°C		●	○	Mix (Kombinovani veš)	●		○
Cotton Intensive (Intenzivno pranje pamuka) 60°C		●	○	ECO 40-60	●		○
Quick Wash (Brzo pranje) 45'		●	○	Cold Wash (Pranje hladnom vodom)	●		○
Quick Wash (Brzo pranje) 30'		●	○	Cold Wash (Pranje hladnom vodom) 20°C	●		○
Quick Wash (Brzo pranje) 15'		●	○				

● Obavezno

○ Opciono

## Preporuke u vezi sa deterdžentom

Preporučeni deterdžent za pranje	Ciklusi pranja	Temp. pranja	Tip veša i tkanina
Snažni deterdžent sa sredstvima za izbjeljivanje i optičkim izbjeljivačima	Cotton (Pamuk) ECO 40-60, Mix (Kombinovani veš)	30/40/60	Bijeli veš od pamuka ili lana otpornog na iskuhavanje
Deterdžent za pranje obojenog veša, bez sredstava za izbjeljivanje i optičkih izbjeljivača	Cotton (Pamuk) ECO 40-60, Mix (Kombinovani veš) Cold Wash (Pranje hladnom vodom)	Hladno/20/30/40	Obojeni veš od pamuka ili lana
Deterdžent za pranje obojenog veša ili blagi deterdžent bez optičkih izbjeljivača	Cold Wash (Pranje hladnom vodom)	Hladno/20/40	Obojeni veš od vlakana lakih za održavanje i sintetičkih materijala
Blagi deterdžent za pranje	Synthetic (Sintetika)	Hladno/40	Delikatne tkanine, svila, viskoza

### NAPOMENA

- Prije nego što zgrudvane ili sljepljene deterdžente ili dodatna sredstva sipate u pregradu za deterdžent, možete ih razblažiti u malo vode kako biste spriječili začepljenje ulaznog dijela pregrade za deterdžent i prelijevanje vode.
- Izaberite odgovarajući tip deterdženta za najbolji učinak prilikom pranja uz minimalnu potrošnju vode i struje.
- Za postizanje najboljih rezultata prilikom pranja, važno je upotrijebiti odgovarajuću dozu deterdženta.
- Ukoliko bubanj nije napunjen do maksimalnog kapaciteta, stavite manju količinu deterdženta.
- Uvijek prilagodite količinu deterdženta stepenu tvrdoće vode. Ukoliko je voda iz Vašeg vodovoda mekana, upotrijebite manje deterdženta.
- Količinu deterdženta odredite prema stepenu zaprljanosti veša. Manje zaprljana garderoba zahtjeva manje deterdženta.
- Visoko-koncentrovani deterdžent (kompaktni deterdžent) zahtjeva posebnu preciznost prilikom doziranja. Znaci prekomjerne količine deterdženta uključuju sljedeće:
  - stvaranje velike količine pjene
  - loši rezultati pranja i ispiranja
- Znaci nedovoljne količine deterdženta uključuju sljedeće:
  - veš poprima sivu boju
  - formiranje sloja kamenca na bubnju, grijaču i/ili vešu



## Kontrolna tabla

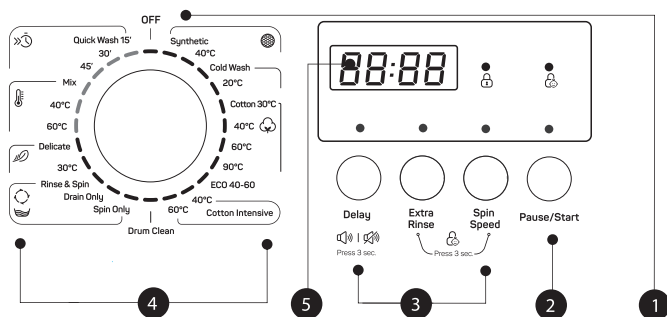

### NAPOMENA

- Slika je data isključivo u ilustrativne svrhe. Za pravi izgled proizvoda, pogledajte uređaj koji ste kupili.

#### 1. On/Off (Uključeno/Isključeno)

Proizvod je uključen ili isključen.

#### 2. Start/Pause (Početak/Pauza)

Pritiskom na ovaj taster ćete započeti ili pauzirati ciklus pranja.

#### 3. Opcije

Ovi tasteri Vam omogućavaju da izaberete dodatne funkcije, pri čemu će pomenuti tasteri nakon odabira zasvijetliti.

#### 4. Program

Zavisno od tipa veša.

#### 5. Displej

Na displeju su prikazana podešavanja, procijenjeno preostalo vrijeme, opcije i statusne poruke u vezi sa Vašom mašinom za pranje veša. Displej će ostati uključen tokom cjelokupnog ciklusa.

## Programi

Program	Težina veša (kg)	Prikazano vrijeme
	7.0	7.0
Synthetic (Sintetika)	3.5	2:20
Synthetic (Sintetika) 40°C	3.5	2:20
Cold Wash (Pranje hladnom vodom)	7.0	1:00
Cold Wash (Pranje hladnom vodom) 20°C	7.0	1:01
Cotton (Pamuk) 30°C	7.0	2:40
Cotton (Pamuk) 40°C	7.0	2:40
Cotton (Pamuk) 60°C	7.0	2:45
Cotton (Pamuk) 90°C	7.0	2:50
ECO 40-60	7.0	3:28
Cotton Intensive (Intenzivno pranje pamuka) 40°C	7.0	3:48
Cotton Intensive (Intenzivno pranje pamuka) 60°C	7.0	3:53
Drum Clean (Čišćenje bubnja)	-	1:18

Program	Težina veša (kg)	Prikazano vrijeme
	7.0	7.0
Spin Only (Samo centrifuga)	7.0	0:12
Drain Only (Samo ispuštanje vode)	-	0:01
Rinse & Spin (Ispiranje i centrifuga)	7.0	0:20
Delicate (Delikatan veš) 30°C	2.5	0:50
Delicate (Delikatan veš)	2.5	0:48
Mix (Kombinovani veš) 60°C	7.0	1:11
Mix (Kombinovani veš) 40°C	7.0	0:59
Mix (Kombinovani veš)	7.0	0:59
Quick Wash (Brzo pranje) 45'	2.0	0:45
Quick Wash (Brzo pranje) 30'	2.0	0:30
Quick Wash (Brzo pranje) 15'	2.0	0:15

**NAPOMENA**

Parametri navedeni u ovoj tabeli su namjenjeni isključivo za informisanje korisnika. Realni parametri se mogu razlikovati od parametara navedenih u prethodnoj tabeli.

Ciklus	Nominalni kapacitet u kg	Trajanje ciklusa u č: min	Potrošnja energije u kWh/ciklusu	Potrošnja vode u l /ciklusu	Najviša temperatura pranja °C <sup>1)</sup>	Preostala vlaga u % / Brzina centrifugiranja u rpm <sup>2)</sup>
Cold Wash (Pranje hladnom vodom) 20°C	3.5	1:01	0.213	41	20	60%/1200
Cotton (Pamuk) 60°C	7.0	2:45	1.385	65	60	60%/1200
Synthetic (Sintetika)	3.5	2:20	0.327	60	Hladno	60%/1200
Quick Wash (Brzo pranje) 15'	2.0	0:15	0.035	34	Hladno	75%/800
Cotton Intensive (Intenzivno pranje pamuka) 40°C	7.0	3:48	1.088	65	40	60%/1200
ECO 40-60 <sup>3)</sup>	7.0	3:28	0.940	55.3	39	62%/1200
	3.5	2:42	0.590	41.5	35	62%/1200
	2.0	2:42	0.435	35.6	30	62%/1200

- Gorenavedeni podaci su dati isključivo u informativne svrhe, a mogu se mijenjati zavisno od uslova prilikom realne upotrebe uređaja.
- Za sve programe, izuzev programa ECO 40-60, prikazane su samo okvirne vrijednosti.
- Nova klasa energetske efikasnosti u EU je E
- Program za testiranje energetske efikasnosti: ECO 40-60. Brzina centrifugiranja: Maksimalna brzina; Ostali parametri podešeni na podrazumijevano. Polovina težine veša za model od 7,0 kg: 3,5 kg. Četvrtina težine veša za model od 7,0 kg: 2,0 kg.

- 1) Najviša temperatura veša dostignuta u toku ciklusa pranja u trajanju od najmanje 5 minuta.
- 2) Vlaga koja preostane nakon ciklusa pranja, izražena u procentima sadržaja vode, i brzina centrifugiranja pri kojoj je ova vrijednost postignuta.
- 3) Programom ECO 40-60 se može zajedno, u okviru istog ciklusa, oprati normalno zaprljan pamučni veš, na čijoj deklaraciji stoji da ga je moguće prati na temperaturama od 40°C ili 60°C. Ovaj program se koristi za procjenu stepena usaglašenosti sa uredbom (EU) 2019/2023.

Generalno, najefikasniji u smislu potrošnje energije su programi koji rade na niskim temperaturama, a traju duže.

Ukoliko mašinu za pranje veša u domaćinstvu napunite do maksimalnog kapaciteta naznačenog za određeni program, pružićete svoj doprinos uštedi energije i vode.

Brzina centrifugiranja utiče na stepen buke i preostali sadržaj vlage: što je brzina centrifugiranja tokom faze centrifugiranja veća, to je buka veća, a preostali sadržaj vlage niži.

### OPREZI!

- Ukoliko dođe do prekida u snabdijevanju električnom energijom prilikom rada mašine, odabrani program će biti sačuvan u posebnoj memoriji. Nakon što snabdijevanje električnom energijom bude ponovno uspostavljeno, mašina će nastaviti da radi u pomenutom programu.

## Programi

Dostupni su različiti programi, zavisno od tipa veša.

Programi	
Synthetic (Sintetika)	Za pranje sintetičkog veša, na primer majica, kaputa, veša od kombinovanih materijala. Prilikom pranja pletenog veša, smanjite količinu deterdženta zbog njegovog labavog tkanja i lakog formiranja pene.
Delicate (Delikatan veš)	Za delikatan materijale koji se mogu prati, npr. svileni, satenski, sintetički i veš od kombinovanih materijala.
Drum clean (Čišćenje bubnja)	Podrazumijeva sterilizaciju pri temperaturi od 90°C, čime se unapređuje proces pranja veša. Prilikom aktiviranja ovog programa nije moguće staviti veš ili druge perive predmete u bubanj. Efekat čišćenja će biti bolji ako se u bubanj stavi odgovarajuća količina izbjeljivača na bazi hlora. Potrošači ovaj program mogu koristiti redovno, u skladu sa svojim potrebama.
Spin Only (Samo centrifuga)	Dodatno centrifugiranje uz mogućnost izbora brzine centrifuge.
Rinse&Spin (Ispiranje i centrifuga)	Dodatno ispiranje sa centrifugiranjem
Drain Only (Samo ispuštanje vode)	Ispuštanje vode.
Quick Wash (Brzo pranje) 15'	Predviđeno za brzo pranje male količine veša koji nije mnogo zaprljan.
Cotton Intensive (Intenzivno pranje pamuka)	Za veći efekat pranja, vrijeme pranja je produženo.
ECO 40-60	Podrazumijevana temperatura iznosi 40°C, bez mogućnosti izbora, pogodno za pranje veša na temperaturama od oko 40°C-60°C.
Cotton (Pamuk)	Izdržljiv tekstil i tekstil otporan na toplotu, napravljen od pamuka ili lana.
Cold Wash (Pranje hladnom vodom)	Za pranje garderobe hladnom vodom.
Mix (Kombinovani veš)	Ovaj program možete koristiti za izdržljivu garderobu, za koju je potrebno više vremena i snage pri pranju. Koristi se za pamučni veš koji se upotrebljava na svakodnevnom nivou, poput čaršafa, jastučnica, bade-mantila i donjeg veša.

## Opcije

Ciklus	Podrazu- mijevana temp. (°C)	Podrazumije- vana brzina centrifugiranja u rpm	Dodatne funkcije
Wash cycles		1400	
Synthetic (Sintetika)	Hladno	1200	Odloženi start, Dodatno ispiranje
Synthetic (Sintetika) 40°C	40	1200	Odloženi start, Dodatno ispiranje
Cold Wash (Pranje hladnom vodom)	Hladno	1200	Odloženi start, Dodatno ispiranje
Cold Wash (Pranje hladnom vodom) 20°C	20	1200	Odloženi start, Dodatno ispiranje
Cotton (Pamuk) 30°C	30	1400	Odloženi start, Dodatno ispiranje
Cotton (Pamuk) 40°C	40	1400	Odloženi start, Dodatno ispiranje
Cotton (Pamuk) 60°C	60	1400	Odloženi start, Dodatno ispiranje
Cotton (Pamuk) 90°C	90	1400	Odloženi start, Dodatno ispiranje
ECO 40-60	60	1400	Odloženi start
Cotton Intensive (Intenzivno pranje pamuka) 40°C	40	1400	Odloženi start
Cotton Intensive (Intenzivno pranje pamuka) 60°C	60	1400	Odloženi start
Drum Clean (Čišćenje bubnja)	90	1400	Odloženi start
Spin Only (Samo centrifuga)	-	--	Odloženi start
Drain Only (Samo ispuštanje vode)	-	1400	Odloženi start
Rinse & Spin (Ispiranje i centrifuga)	-	600	Odloženi start, Dodatno ispiranje
Delicate (Delikatan veš) 30°C	30	600	Odloženi start, Dodatno ispiranje
Delicate (Delikatan veš)	Hladno	1400	Odloženi start, Dodatno ispiranje
Mix (Kombinovani veš) 60°C	60	1400	Odloženi start, Dodatno ispiranje
Mix (Kombinovani veš) 40°C	40	1400	Odloženi start, Dodatno ispiranje
Mix (Kombinovani veš)	Hladno	800	Odloženi start, Dodatno ispiranje
Quick Wash (Brzo pranje) 45'	40	800	Odloženi start
Quick Wash (Brzo pranje) 30'	30	800	Odloženi start
Quick Wash (Brzo pranje) 15'	Cold	800	Odloženi start

### NAPOMENA

- Za informacije u vezi sa maksimalnom brzinom centrifugiranja, vremenom trajanja programa i drugim podacima o programu ECO 40-60, pogledajte sadržaj naveden na stranici sa karakteristikama proizvoda.
- U tabeli je navedeno koji ciklusi nude opcije za podešavanje i koje su to opcije, kao i koja podešavanja nije moguće unijeti za dati ciklus.

#### **Odloženi start:**

Ovaj taster omogućava podešavanje funkcije Odloženi start, a vrijeme odlaganja iznosi 0-24H.

#### **Brzina centrifugiranja:**

Uzastopnim pritiskanjem ovog tastera, moguće je podesiti brzinu centrifugiranja

#### **Dodatno ispiranje:**

Nakon odabira ove opcije, veš će dobiti dodatno ispiranje.

#### **Brzina centrifugiranja:**

Brzina centrifugiranja iznosi: 1400: 0-400-600-800-1000-1200-1400

## Ostale funkcije



### Utišavanje zvučnog signala



Izaberite program



Pritisnite taster [Prewash] (Pretpranje)/ [Delay] (Odložen početak) i zadržite pritisak u trajanju od 3 sekunde. Zvučni signal je utišan.



Da biste aktivirali zvučni signal, ponovo pritisnite ovaj taster i zadržite pritisak u trajanju od 3 sekunde. Ovo podešavanje će biti aktivirano do sljedećeg resetovanja.



### OPREZ!

Nakon što utišate zvučni signal, zvuci uređaja se više neće aktivirati.



### Zaključavanje zbog bezbednosti djece

Kako bi se izbjeglo da djeca na neodgovarajući način rukuju proizvodom.



Izaberite program



Započnite ciklus



Pritisnite taster [Extra Rinse] (Dodatno ispiranje) i [No Spin] (Bez centrifugiranja)/[Spin Speed] (Broj obrtaja) u trajanju od 3 sekunde, sve dok se ne oglasi zvučni signal.



### OPREZ!

Kada se funkcija „Child Lock“ (Zaključavanje zbog bezbjednosti djece) aktivirano i program započne, indikator zaključavanja za djecu će se uključiti, a CL i preostalo vrijeme na displeju se naizmjenično prikazuju. Pritiskom na druga dugmad će treptati indikator „Child Lock“ (Zaključavanje zbog bezbjednosti djece). Kada se program završi, CL i END će se smjenjivati na ekranu.

- Samo pritiskom i držanjem dva dugmeta možete da otključate funkciju „Child Lock“, čak i da isključite napajanje, isključite i završite program
- „Child Lock“ će zaključati sva dugmeta osim dugmeta za napajanje i dugmića za „Child lock“
- Oslobodite funkciju „Child Lock“ prije nego što izaberete program i započnete pranje.

# ODRŽAVANJE

## Čišćenje i održavanje

### ⚠ UPOZORENJE!

- Prije nego što započnete sa održavanjem, izvucite kabal iz utičnice i zavrnite slavinu.

### Čišćenje kućišta

Pravilnim održavanjem, možete produžiti životni vijek mašini za pranje veša. Po potrebi, njene površine se mogu čistiti razblaženim, neabrazivnim i neutralnim deterdžentom. Ukoliko dođe do preliivanja vode, odmah obrišite vlažnom krpom. Izbjegavajte kontakt sa oštrim predmetima.

#### ☰ NAPOMENA

- Zabranjena je upotreba mravljve kiseline i rastvarača na bazi razblažene mravljve kiseline ili sličnih proizvoda, kao što su alkohol, rastvarači ili hemijski proizvodi itd.



### Čišćenje bubnja

Rđu koju metalni predmeti stvore unutar bubnja trebalo bi odmah ukloniti pomoću deterdženata bez hlora. Nikada ne koristite čeličnu vunu.

#### ☰ NAPOMENA

- Ne stavljajte veš u mašinu za pranje veša tokom ciklusa čišćenja bubnja.

### Čišćenje zaptivne gume i stakla na vratima

Poslije svakog pranja, obrišite staklo i zaptivnu gumu kako biste uklonili fina vlakna i mrlje. Naslage finih vlakana mogu da dovedu do curenja. Poslije svakog pranja, uklonite novčiće, dugmad i druge predmete koji se mogu naći u zaptivnoj gumi. Da biste osigurali normalan rad uređaja, svakog mjeseca očistite zatvarač i staklo na vratima.



### Čišćenje ulaznog filtera

#### ☰ NAPOMENA

- Čišćenje ulaznog filtera se vrši kada je mašina prazna.
  1. Zatvorite slavinu i skinite sa nje crijevo za dovod vode.
  2. Četkicom očistite filter.
  3. Odšarafite crijevo za dovod vode sa poledine mašine. Izvadite filter pomoću dugih klešta.
  4. Upotrijebite četkicu kako biste očistili filter.
  5. Ponovo postavite filter na deo za dovod vode i ponovo povežite crijevo za dovod vode.
  6. Da biste osigurali normalan rad uređaja, na svaka 3 mjeseca očistite ulazni filter.

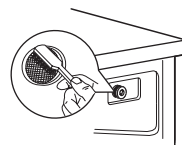
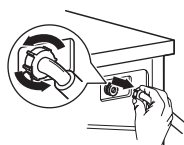
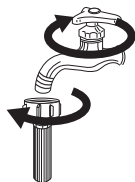

### Očistite pregradu za deterdžent

1. Pritisnite dio za otpuštanje (  ) na poklopcu pregrade za omekšivač i izvucite fioku sa pregradama iz otvora. Očistite unutrašnjost otvora četkicom.
2. Podignite poklopac pregrade za omekšivač sa fioke sa pregradama i vodom operite oba elementa.
3. Vratite poklopac pregrade za omekšivač i gurnite fioku nazad u otvor.

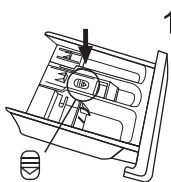

Pritisnite dio za otpuštanje i izvadite fioku sa pregradama

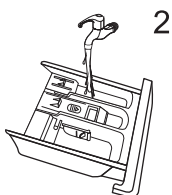

Očistite fioku sa pregradama i poklopac pregrade za omekšivač pod mlazom vode

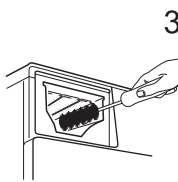

Očistite otvor mekananom četkicom

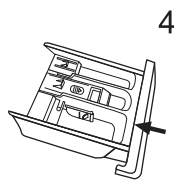

Ubacite fioku sa pregradama

### NAPOMENA

- Nemojte za čišćenje plastičnih dijelova upotrebljavati abrazivna ili nagrizajuća sredstva.
- Da biste osigurali normalan rad uređaja, na svaka 3 mjeseca očistite pregradu za deterdžent.

### Čišćenje filtera na ispusnoj pumpi

#### UPOZORENJE

- Uvjerite se da je mašina završila ciklus pranja i da je ispražnjena. Isključite je i iskopčajte iz struje prije nego što započnete postupak čišćenja filtera na ispusnoj pumpi.
- Čuvajte se vrela vode. Sačekajte da se voda ohladi. Rizik od opekotina!
- Da biste osigurali normalan rad uređaja, na svaka 3 mjeseca očistite filter.

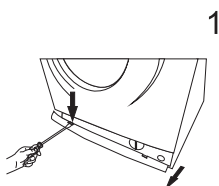

Otvorite donji poklopac

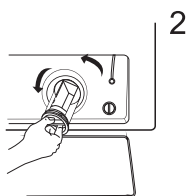

Otvorite filter tako što ćete ga okretati u smjeru suprotnom od smjera kretanja kazaljke na satu

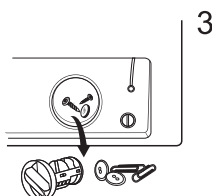

Izvadite strane predmete

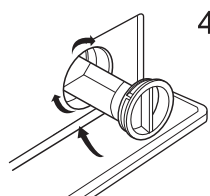

Zatvorite donji poklopac

#### OPREZI!

- Zavisno od izabranog programa, prilikom rada uređaja pumpa može sadržati vrelu vodu. Nemojte nikada skidati poklopac pumpe u toku ciklusa pranja. Uvijek sačekajte da uređaj završi ciklus i isprazni se. Prilikom vraćanja poklopcu na njegovo mjesto, uvjerite se da je dobro pričvršćen.

## Otklanjanje kvarova

Uređaj ne radi od samog početka ili prestaje da radi usred pranja.

Najprije pokušajte da pronadete rješenje za svoj problem. Ukoliko ne uspijete, kontaktirajte servisni centar.

Opis	Razlog	Rješenje
Mašina za pranje veša ne počinje da radi	Vrata nisu dobro zatvorena	Ponovo pokrenite mašinu nakon zatvaranja vrata Provjerite da li se veš zaglavio
Vrata ne mogu da se otvore	Aktivirana je opcija zaštite	Isključite uređaj iz struje i ponovo ga pokrenite
Curenje vode	Dovodna cijev ili odvodno crijevo nije dobro pričvršćeno	Provjerite i pričvrstite cijevi za vodu Očistite odvodno crijevo
Ostaci deterdženta u posudi	Deterdžent je vlažan ili zgrudvan	Očistite i obrišite posudu za deterdžent
Indikator ili displej se ne uključuje	Isključite uređaj iz struje Postoji problem sa povezivanjem u programatoru ili u nekom drugom dijelu opreme	Provjerite da li je uređaj isključen iz struje i da li je utikač dobro povezan sa utičnicom
Neuobičajena buka	Šrafovi za fiksiranje nisu skinuti sa uređaja. Pod nije čvrst ili ravan.	Provjerite da li su šrafovi za pričvršćivanje uklonjeni Provjerite da li je uređaj postavljen na čvrstoj i ravnoj podlozi

Opis	Razlog	Rješenje
E30	Vrata nisu dobro zatvorena	Ponovo pokrenite mašinu nakon zatvaranja vrata Provjerite da li se veš zaglavio
E10	Problem sa dovodom vode prilikom pranja	Provjerite da li je pritisak vode preterano Ispravite cijev za vodu Provjerite da li je filter na ulaznom ventilu zapušen
E21	Predugo ispuštanje vode	Provjerite da li je odvodno crijevo zapušeno
E12	Prelivanje vode	Ponovo pokrenite mašinu za pranje
EXX	Molimo Vas da najprije ponovo pokušate da pokrenete mašinu Ako problem nastavi da se javlja, pozovite servis	



### UPOZORENJE

Rizik od strujnog udara

- Nemojte nikada pokušavati da popravite uređaj koji je u kvaru ili za koji se sumnja da je u kvaru. Time možete dovesti u opasnost svoj život ili živote budućih korisnika. Pomenute popravke mogu da obave isključivo ovlaštena stručna lica.
- Neadekvatna popravka će poništiti garanciju, pa naknadna oštećenja neće biti prihvaćena!



## Transport

### VAŽNI KORACI PRILIKOM PREMJEŠTANJA UREĐAJA

- Iskopčajte uređaj iz struje i zatvorite slavinu za dovod vode.
- Provjerite da li su vrata i pregrada za deterdžent adekvatno zatvoreni.
- Skinite cijev za dovod vode i ispusno crijevo sa vodovodnih instalacija u domaćinstvu.
- Sačekajte da se voda potpuno ocijedi iz uređaja (pogledajte odjeljak „Održavanje: Čišćenje filtera na ispusnoj pumpi“)
- Važno: Ponovo stavite 4 šarafa za transport na poledinu uređaja.
- Ovaj uređaj je težak. Pažljivo ga premještajte. Prilikom podizanja, nikada ga nemojte držati za isturene dijelove. Vrata mašine se ne smiju upotrebljavati kao drška.

## Tehničke specifikacije

Napajanje	220-240V~,50Hz
MAKS. dozvoljena struja	10A
Standardni pritisak vode	0.05MPa~1MPa

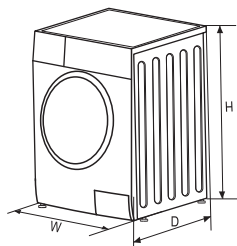

Kapacitet pranja	7.0kg
Dimenzije (ŠxDxV mm)	595x495x850
Neto težina	60kg
Nominalna snaga	2050W

### Pakovanje/Stari uređaj



Ova oznaka ukazuje da proizvod u EU ne treba odlagati zajedno sa drugim otpadom iz domaćinstva. Da biste spriječili potencijalnu štetu po životnu sredinu ili zdravlje ljudi koja nastaje nekontrolisanim odlaganjem otpada, odgovorno reciklirajte proizvod kako biste promovisali održivu ponovnu upotrebu materijalnih resursa. Za odlaganje upotrebljenog uređaja koristite sisteme za sabiranje otpada ili kontaktirajte maloprodajni objekat u kome ste proizvod kupili. Oni Vaš proizvod mogu preuzeti i reciklirati na način bezbjedan po životnu okolinu.

## List sa informacijama o proizvodu

DELEGIRANA UREDBA KOMISIJE (EU) 2019/2014 u smislu navođenja energetske oznake na mašinama za pranje veša i mašinama za pranje i sušenje veša u domaćinstvu

**Naziv ili zaštitni znak dobavljača:** Tesla

**Adresa dobavljača:** Džemala Bijedića 179, Sarajevo, Bosnia and Herzegovina

**Identifikaciona oznaka modela:** WF71460M

### Opći parametri proizvoda:

Parametar	Vrijednost		Parametar	Vrijednost	
Nominalni kapacitet <sup>(a)</sup> (kg)	7,0		Dimenzije u cm	Visina	85
				Širina	60
				Dubina	50
Indeks energetske efikasnosti <sup>(a)</sup> (EElw)	85,0		Klasa energetske efikasnosti <sup>(a)</sup>	E	
Indeks efikasnosti prilikom pranja <sup>(a)</sup>	1,042		Efikasnost prilikom ispiranja (g/kg) <sup>(a)</sup>	3,1	
Potrošnja energije u kWh po ciklusu, na osnovu programa eko 40-60 uz kombinovano potpuno i djelimično opterećenje. Stvarna potrošnja energije zavisiće od načina na koji se uređaj upotrebljava.	1,023		Potrošnja vode u litrima po ciklusu, na osnovu programa eko 40-60 uz kombinovano potpuno i djelimično opterećenje. Stvarna potrošnja vode zavisiće od načina na koji se uređaj upotrebljava i od tvrdoće vode.	48	
Maksimalna temperatura unutar tretiranog tekstila <sup>(a)</sup> (°C)	Nominalni kapacitet	39	Izmjereni sadržaj preostale vlage <sup>(a)</sup> (%)	53,9	
	Polovina	35			
	Četvrtina	24			
Brzina centrifugiranja <sup>(a)</sup> (rpm)	Nominalni kapacitet	1 400	Klasa efikasnosti prilikom sušenja <sup>(a)</sup>	B	
	Polovina	1 400			
	Četvrtina	1 400			
Trajanje programa <sup>(a)</sup> (č:min)	Nominalni kapacitet	3:28	Tip	Samostojeći	
	Polovina	2:42			
	Četvrtina	2:42			
Emisija buke u zraku u toku faze centrifugiranja <sup>(a)</sup> (dB(A) re 1 pW)	80		Klasa emisije buke u zraku (faza centrifugiranja)	C	

Režim isključeno (W) (ukoliko je primjenjivo)	0,50	Režim pripravnosti (W) (ukoliko je primjenjivo)	1,00
Odloženi početak (W) (ukoliko je primjenjivo)	4,00	Mrežna pripravnost (W) (ukoliko je primjenjivo)	N/P
<b>Minimalno trajanje garancije koju daje dobavljač:</b> 24 mjeseca			
<b>Ovaj proizvod je dizajniran tako da u toku ciklusa pranja otpušta jone srebra</b>		<b>NE</b>	
<b>Dodatne informacije:</b>			
Link ka veb-sajtu dobavljača gdje se mogu pronaći informacije iz tačke 9 Aneksa II Uredbe Komisije (EU) 2019/2023: tesla.info			

# ΟΔΗΓΙΕΣ ΑΣΦΑΛΕΙΑΣ

Διαβάστε προσεκτικά τις πληροφορίες ασφάλειας που ακολουθούν και ακολουθήστε τις αυστηρά προκειμένου να ελαχιστοποιηθεί ο κίνδυνος πυρκαγιάς, έκρηξης ή ηλεκτροπληξίας και να αποφευχθεί η πρόκληση υλικών ζημιών, τραυματισμού ή θανάτου. Τυχόν αποτυχία τήρησης των οδηγιών αυτών, θα καταστήσει άκυρη οποιαδήποτε εγγύηση.



## ΠΡΟΕΙΔΟΠΟΙΗΣΗ!

Ο συνδυασμός αυτού του συμβόλου και της λέξης επισήμανσης δηλώνει μια δυνητικά επικίνδυνη κατάσταση η οποία, εάν δεν αποφευχθεί, μπορεί να επιφέρει θάνατο ή σοβαρό τραυματισμό.



## ΠΡΟΣΟΧΗ!

Ο συνδυασμός αυτού του συμβόλου και της λέξης επισήμανσης δηλώνει μια δυνητικά επικίνδυνη κατάσταση η οποία μπορεί να επιφέρει ελαφρούς ή ήσσονος σημασίας τραυματισμούς, υλικές ζημιές ή ζημιά στο περιβάλλον.



## ΣΗΜΕΙΩΣΗ

Ο συνδυασμός αυτού του συμβόλου και της λέξης επισήμανσης δηλώνει μια δυνητικά επικίνδυνη κατάσταση η οποία μπορεί να επιφέρει ελαφρούς ή ήσσονος σημασίας τραυματισμούς.



## ΠΡΟΕΙΔΟΠΟΙΗΣΗ!

### Κίνδυνος ηλεκτροπληξίας!

- Αν το καλώδιο τροφοδοσίας έχει υποστεί ζημιά, πρέπει να αντικατασταθεί από τον κατασκευαστή, το συνεργείο σέρβις ή αντίστοιχα καταρτισμένα άτομα, προκειμένου να αποφευχθούν κίνδυνοι.
- Εάν η συσκευή υποστεί ζημιά, δεν πρέπει να τεθεί σε λειτουργία πριν από την επισκευή της από τον κατασκευαστή, το συνεργείο σέρβις ή ομοίως εξειδικευμένα άτομα. Κίνδυνος ηλεκτροπληξίας!
- Αυτή η συσκευή μπορεί να χρησιμοποιείται από παιδιά ηλικίας 8 ετών και άνω και από άτομα με μειωμένες σωματικές, αισθητηριακές ή διανοητικές ικανότητες που στερούνται την κατάλληλη εμπειρία και γνώση, εφόσον βρίσκονται υπό επίβλεψη ή έχουν λάβει οδηγίες για την ασφαλή χρήση της συσκευής και έχουν κατανοήσει τους κινδύνους που υπάρχουν. Τα παιδιά δεν επιτρέπεται να παίζουν με τη συσκευή. Ο καθαρισμός και οι εργασίες συντήρησης που αναλαμβάνονται από τον χρήστη δεν πρέπει να πραγματοποιούνται από παιδιά χωρίς την επίβλεψη ενηλίκων.
- Τα παιδιά πρέπει να βρίσκονται υπό επίβλεψη προκειμένου να διασφαλίζεται ότι δεν παίζουν με τη συσκευή.
- Τα παιδιά ηλικίας 3 ετών και κάτω πρέπει να μένουν μακριά από τη συσκευή ή να βρίσκονται υπό συνεχή επίβλεψη.
- Ζώα και παιδιά ενδέχεται να σκαρφαλώσουν επάνω στη συσκευή. Ελέγχετε τη συσκευή πριν από κάθε λειτουργία.
- Μην σκαρφαλώνετε και μην κάθεστε πάνω στη συσκευή.

### ΘΕΣΗ ΕΓΚΑΤΑΣΤΑΣΗΣ ΚΑΙ ΠΕΡΙΒΑΛΛΩΝ ΧΩΡΟΣ

- Όλα τα προϊόντα καθαρισμού και οποιοσδήποτε πρόσθετες ουσίες πρέπει να φυλάσσονται σε ασφαλές μέρος μη προσβάσιμο από παιδιά.
- Μην εγκαθιστάτε τη συσκευή σε δάπεδο με χαλί. Τυχόν κάλυψη των ανοιγμάτων με το χαλί μπορεί να προκαλέσει ζημιά στη συσκευή.
- Κρατήστε τη συσκευή μακριά από πηγές θερμότητας και το άμεσο ηλιακό φως προκειμένου να αποτρέψετε τη διάβρωση των πλαστικών και ελαστικών μερών.
- Μην εγκαθιστάτε τη συσκευή σε υγρά περιβάλλοντα ή χώρους που περιέχουν εκρηκτικά ή καυστικά αέρια. Σε περίπτωση διαρροής ή εκτίναξης νερού, αφίστε τη συσκευή να στεγνώσει με φυσικό τρόπο.
- Η συσκευή δεν πρέπει να εγκαθίσταται πίσω από πόρτα που κλειδώνει, συρμένη πόρτα ή πόρτα με μεντεσέ στην αντίθετη πλευρά από αυτή του πλυντηρίου ρούχων.
- Μη λειτουργείτε τη συσκευή σε χώρους με θερμοκρασία χαμηλότερη των 5 °C. Αυτό μπορεί να προκαλέσει ζημιά σε μέρη της συσκευής. Εάν αυτό δεν μπορεί να αποφευχθεί, βεβαιωθείτε ότι το νερό αποστραγγίζεται πλήρως από τη συσκευή μετά από κάθε χρήση (βλ. ενότητα «Συντήρηση - Καθαρισμός φίλτρου αντλίας αποστράγγισης») προκειμένου να αποφευχθεί η πρόκληση ζημιών οφειλόμενων στον παγετό.
- Μην χρησιμοποιείτε εύφλεκτα σπρέι ή ουσίες πολύ κοντά στη συσκευή.

### ΕΓΚΑΤΑΣΤΑΣΗ

- Αφαιρέστε όλες τις συσκευασίες και τα μπουλόνια μεταφοράς προτού χρησιμοποιήσετε τη συσκευή. Σε αντίθετη περίπτωση, ενδέχεται να προκληθεί σοβαρή ζημιά.
- Αυτή η συσκευή διαθέτει μονή βαλβίδα εισόδου και μπορεί να συνδεθεί μόνο στην παροχή κρύου νερού.
- Το φικ σύνδεσης στην πρίζα πρέπει να είναι προσβάσιμο μετά την εγκατάσταση.

- Προτού πλύνετε ρούχα για πρώτη φορά, η συσκευή πρέπει να εκτελέσει έναν πλήρη κύκλο λειτουργίας που θα περιλαμβάνει όλες τις διαδικασίες, χωρίς να τοποθετηθούν ρούχα στον κάδο.
- Η συσκευή αυτή πρέπει να βαθμονομηθεί προτού χρησιμοποιηθεί.
- Μην τοποθετείτε υπερβολικά βάρια αντικείμενα, όπως δοχεία νερού ή θερμοκρατικές συσκευές, επάνω στη συσκευή.
- Τα παλιά σεντ εύκαμπτων σωλήνων δεν πρέπει να επαναχρησιμοποιούνται, αλλά πρέπει να χρησιμοποιούνται τα νέα σεντ εύκαμπτων σωλήνων που παρέχονται μαζί με τη συσκευή.
- Μέγ. πίεση νερού εισόδου 1 MPa. Ελάχ. πίεση νερού εισόδου 0,05 MPa.

#### ΗΛΕΚΤΡΙΚΗ ΣΥΝΔΕΣΗ

- Βεβαιωθείτε ότι η συσκευή δεν πατά το καλώδιο τροφοδοσίας, διαφορετικά μπορεί να υποστεί ζημιά.
- Συνδέστε τη συσκευή σε μια γειωμένη πρίζα που διαθέτει ασφάλεια προστασίας η οποία συμμορφώνεται με τις τιμές που αναγράφονται στον πίνακα «Τεχνικά χαρακτηριστικά». Η εγκατάσταση της προστατευτικής γείωσης πρέπει να πραγματοποιηθεί από εξειδικευμένο ηλεκτρολόγο. Βεβαιωθείτε ότι η εγκατάσταση της συσκευής πραγματοποιείται σύμφωνα με τους τοπικούς κανονισμούς.
- Η σύνδεση της συσκευής με το δίκτυο ηλεκτρικού ρεύματος και ύδρευσης πρέπει να πραγματοποιείται από εξειδικευμένο τεχνικό σύμφωνα με τις οδηγίες του κατασκευαστή και τους τοπικούς κανονισμούς ασφαλείας.



#### ΠΡΟΕΙΔΟΠΟΙΗΣΗ!

- Μη χρησιμοποιείτε πολύπριζα ή μπαλαντέζες.
- Η συσκευή δεν πρέπει να διαθέτει εξωτερική διάταξη μεταγωγής, όπως χρονοδιακόπτη, συνδεδεμένη με ένα κύκλωμα που ενεργοποιείται και απενεργοποιείται σε συχνή βάση.
- Μην αφαιρείτε το φιλ από την πρίζα ηλεκτρικού ρεύματος εάν υπάρχουν εύφλεκτα αέρια τριγύρω.
- Μην τραβάτε ποτέ το φις με βρεγμένα χέρια.
- Τραβάτε πάντοτε το φις και όχι το καλώδιο.
- Αποσυνδέετε πάντοτε τη συσκευή από την παροχή ρεύματος εάν δεν χρησιμοποιείται.

#### ΣΥΝΔΕΣΕΙΣ ΜΕ ΔΙΚΤΥΟ ΥΔΡΕΥΣΗΣ

- Ελέγχετε τις συνδέσεις των σωλήνων παροχής νερού, τη βρύση και τον εύκαμπτο σωλήνα αποστράγγισης για πιθανές ζημιές που έχουν προκληθεί από αλλαγές στην πίεση του νερού. Εάν οι συνδέσεις είναι χαλαρές ή υπάρχει διαρροή, κλείστε τη βρύση και επιδιορθώστε το πρόβλημα. Μη χρησιμοποιείτε τη συσκευή προτού οι σωλήνες και οι εύκαμπτοι σωλήνες εγκατασταθούν σωστά από εξειδικευμένα άτομα.
- Το υαλίνο τζάμι της πόρτας μπορεί να θερμανθεί πολύ κατά τη λειτουργία. Κρατήστε τα παιδιά και τα κατοικίδια μακριά από τη συσκευή ενόσω λειτουργεί.
- Οι εύκαμπτοι σωλήνες εισόδου και εξόδου νερού πρέπει να εγκατασταθούν με ασφάλεια και να μην υποστούν φθορές. Σε αντίθετη περίπτωση, μπορεί να υπάρξει διαρροή νερού.
- Μην αφαιρείτε το φίλτρο της αντλίας αποστράγγισης όταν υπάρχει ακόμα νερό στο εσωτερικό της συσκευής. Μπορεί να υπάρξει διαρροή μεγάλων ποσοτήτων νερού, ενώ υπάρχει επίσης ο κίνδυνος πρόκλησης εγκαυμάτων από το καυτό νερό.

#### ΛΕΙΤΟΥΡΓΙΑ ΚΑΙ ΣΥΝΤΗΡΗΣΗ

- Μη χρησιμοποιείτε ποτέ εύφλεκτους, εκρηκτικούς ή τοξικούς διαλύτες. Μη χρησιμοποιείτε διαλύτες, όπως βενζίνη, οινόπνευμα κ.λπ., ως απορρυπαντικά. Χρησιμοποιείτε μόνο απορρυπαντικά κατάλληλα για πλύσιμο σε πλυντήριο.
- Βεβαιωθείτε ότι όλες οι τσέπες των ρούχων είναι άδειες. Τα αιχμηρά και σκληρά αντικείμενα, όπως κέρματα, ακράφες, καρφιά, βίδες ή πέτρες κ.λπ., μπορούν να προκαλέσουν σοβαρή ζημιά σε αυτή τη συσκευή.
- Αφαιρέστε όλα τα αντικείμενα από τις τσέπες, όπως αναπτήρες και σπέρτα, προτού χρησιμοποιήσετε τη συσκευή.
- Ξεπλύνετε καλά τα ρούχα που πλένονται στο χέρι.
- Είδη λερωμένα με ουσίες, όπως μαγειρικό λάδι, ασετόν, οινόπνευμα, πετρέλαιο, κηροζίνη, αφαιρετικά λεκέδων, νέφτι, κερί και αφαιρετικά κεριού πρέπει πρώτα να πλυθούν με ζεστό νερό με επιπλέον ποσότητα απορρυπαντικού και μετά να στεγνώσουν στη συσκευή.
- Διάφορα είδη, όπως αφρός καουτσούκ (αφρός λάτεξ), σκουφάκια για ντους, αδιάβροχα υφάσματα, είδη με επένδυση από καουτσούκ και ρούχα ή μαξιλάρια γεμισμένα με αφρό καουτσούκ δεν πρέπει να στεγνώνουν στη συσκευή.
- Τα μαλακτικά ρούχων ή παρεμφερή προϊόντα πρέπει να χρησιμοποιούνται σύμφωνα με τις οδηγίες του κατασκευαστή τους.
- Μην προσπαθήσετε να ανοίξετε την πόρτα με δύναμη. Η πόρτα θα ξεκλειδωθεί λίγο μετά το τέλος του κύκλου.
- Μην κλείνετε την πόρτα με υπερβολική δύναμη. Αν δυσκολεύεστε να κλείσετε την πόρτα, ελέγξτε αν τα ρούχα έχουν τοποθετηθεί ή κατανεμηθεί σωστά μέσα στον κάδο.
- Αποσυνδέετε πάντοτε τη συσκευή από το δίκτυο παροχής ηλεκτρικού ρεύματος και κλείνετε τη βρύση πριν από τον καθαρισμό και τη συντήρηση ή μετά από κάθε χρήση της συσκευής.
- Μη ρίχνετε νερό στη συσκευή για να την καθαρίσετε. Κίνδυνος ηλεκτροπληξίας!

- Οι εργασίες επισκευής πρέπει να εκτελούνται μόνο από τον κατασκευαστή, τον αντιπρόσωπο σέρβις ή ομοίως εξειδικευμένα άτομα προς αποφυγή τυχόν κινδύνων. Ο κατασκευαστής δεν φέρει ευθύνη για ζημιές που προκαλούνται από τις παρεμβάσεις μη εξουσιοδοτημένων ατόμων στη συσκευή.

#### **ΜΕΤΑΦΟΡΑ**

- Πριν από τη μεταφορά:
  - Τα μπουλόνια μεταφοράς πρέπει να τοποθετηθούν εκ νέου στη συσκευή από εξειδικευμένο άτομο
  - Το νερό που συσσωρεύεται στο εσωτερικό της συσκευής πρέπει να αποστραγγίζεται
- Αυτή η συσκευή είναι βαριά. Μεταφέρετέ τη με προσοχή. Μην κρατάτε τη συσκευή από τα προεξέχοντα μέρη της για να την ανυψώσετε. Μη χρησιμοποιείτε την πόρτα ως λαβή μεταφοράς.

#### **ΠΡΟΒΛΕΠΟΜΕΝΗ ΧΡΗΣΗ**

Η συσκευή προορίζεται μόνο για οικιακή χρήση και έχει σχεδιαστεί μόνο για ρούχα κατάλληλα για πλύσιμο και στέγνωμα σε πλυντήριο και στεγνωτήριο, αντίστοιχα, στις συνήθεις ποσότητες για νοικοκυριά. Αυτή η συσκευή προορίζεται αποκλειστικά για χρήση σε εσωτερικό χώρο και δεν έχει σχεδιαστεί για εντοιχισμό. Χρησιμοποιείται μόνο σε συμμόρφωση με τις οδηγίες που ακολουθούν. Η συσκευή δεν προορίζεται για εμπορική χρήση. Οποιαδήποτε άλλη χρήση θεωρείται ακατάλληλη χρήση. Ο κατασκευαστής δεν φέρει ευθύνη για οποιαδήποτε ζημιά ή σωματικό τραυματισμό προκληθεί λόγω μη ορθής χρήσης του προϊόντος.

- Αυτή η συσκευή προορίζεται για χρήση σε κατοικίες ή παρεμφερείς χώρους, όπως:
  - Χώρους κουζίνας προσωπικού σε καταστήματα, γραφεία και άλλους χώρους εργασίας
  - Αγροικίες
  - Από πελάτες ξενοδοχείων, μοτέλ και άλλων χώρων διαμονής
  - Χώροι καταλυμάτων με πρβινό
  - Κοινόχρηστοι χώροι σε συγκροτήματα κατοικιών ή επαγγελματικά πλυντήρια.

# ΕΓΚΑΤΑΣΤΑΣΗ

## Περιγραφή προϊόντος

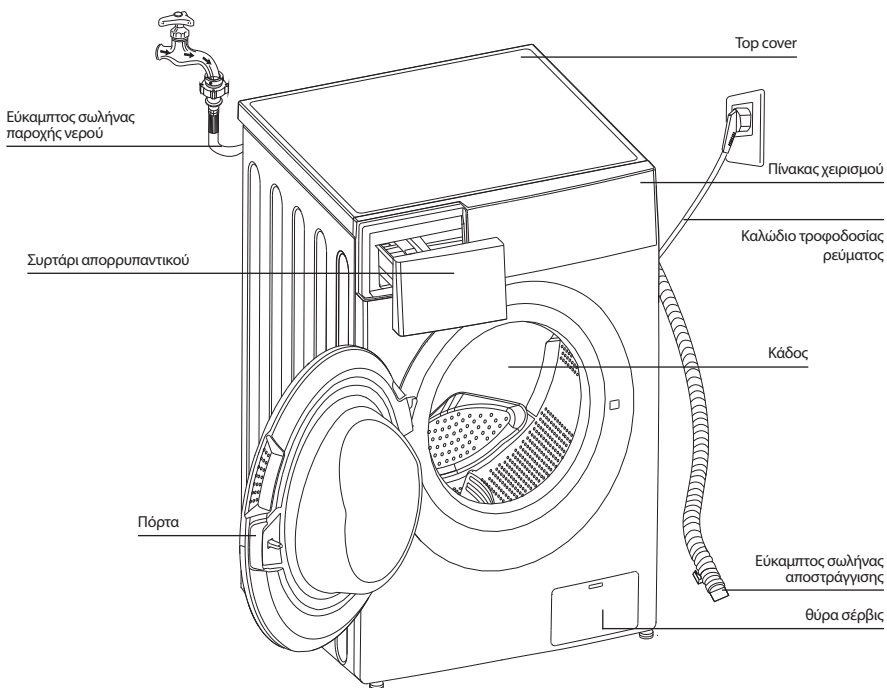

### ΣΗΜΕΙΩΣΗ

• Το διάγραμμα απεικόνισης είναι μόνο για σκοπούς αναφοράς. Η διάταξη στο πραγματικό προϊόν μπορεί να διαφέρει.

### Εξαρτήματα



4 x τάπες



1 x εύκαμπος σωλήνας παροχής κρύου νερού



Εγχειρίδιο χρήστη

## Χώρος εγκατάστασης



### ΠΡΟΕΙΔΟΠΟΙΗΣΗ!

- Η συσκευή πρέπει να σταθεροποιείται έτσι ώστε να μη μετακινείται! Βεβαιωθείτε ότι η συσκευή είναι οριζοντιωμένη και σταθερή.
- Βεβαιωθείτε ότι η συσκευή δεν πατάει το καλώδιο τροφοδοσίας.
- Φροντίστε να διατηρείτε τις ελάχιστες αποστάσεις από τους τοίχους, όπως απεικονίζεται.

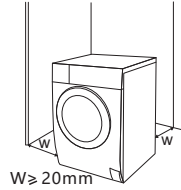

Πριν από την εγκατάσταση του πλυντηρίου, πρέπει να επιλέξετε μια θέση που να έχει τα εξής χαρακτηριστικά:

1. Να βρίσκεται σε στεγνό χώρο, με στέρεο και επίπεδο δάπεδο
2. Να μην είναι εκτεθειμένη στο άμεσο ηλιακό φως
3. Να αερίζεται επαρκώς
4. Η θερμοκρασία δωματίου να είναι μεγαλύτερη από 0 °C
5. Να είναι μακριά από πηγές θερμότητας, όπως συσκευές καύσης άνθρακα ή αερίου.



## Αποσυσκευασία του πλυντηρίου ρούχων



### ΠΡΟΕΙΔΟΠΟΙΗΣΗ!

- Τα υλικά συσκευασίας (π.χ. μεμβράνες, φελιζόλ) ενδέχεται να είναι επικίνδυνα για τα παιδιά.
- Υπάρχει κίνδυνος ασφυξίας! Κρατήστε όλα τα υλικά συσκευασίας μακριά από παιδιά.

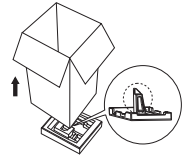

1. Αφαιρέστε το χαρτοκιβώτιο και τα υλικά συσκευασίας από φελιζόλ.
2. Ανασηκώστε το πλυντήριο ρούχων και αφαιρέστε τη συσκευασία της βάσης. Βεβαιωθείτε ότι το μικρό τριγωνικό αφρώδες τμήμα αφαιρείται μαζί με τη βάση. Σε αντίθετη περίπτωση, ξαπλώστε τη μονάδα στο πλάι, κατόπιν αφαιρέστε το μικρό αφρώδες τμήμα από τη βάση της μονάδας με το χέρι.
3. Αφαιρέστε την ταινία συγκράτησης του καλωδίου τροφοδοσίας και του εύκαμπτου σωλήνα αποστράγγισης.
4. Αφαιρέστε τον εύκαμπο σωλήνα εισόδου νερού από τον κάδο.

## Αφαιρέστε τα μπουλόνια μεταφοράς



### ΠΡΟΕΙΔΟΠΟΙΗΣΗ!

- Πριν από τη χρήση του προϊόντος πρέπει να αφαιρεθούν τα μπουλόνια μεταφοράς από το πίσω μέρος του.



Χαλαρώστε τα 4 μπουλόνια μεταφοράς με ένα ροπακίδι.

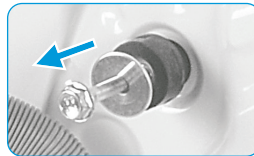

Αφαιρέστε τα μπουλόνια συμπεριλαμβανομένων των ελαστικών μερών και φυλάξτε τα για μελλοντική χρήση.

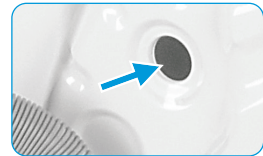

Κλείστε τις οπές μεταφοράς με τις ειδικές τάπες.



## Αλφάδιασμα του πλυντηρίου ρούχων



### ΠΡΟΕΙΔΟΠΟΙΗΣΗ!

- Τα παξιμάδια ασφάλισης των τεσσάρων ποδιών πρέπει να είναι καλά στερεωμένα στο πλαίσιο.

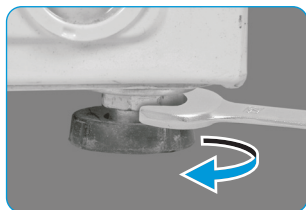

1. Χαλαρώστε το παξιμάδι ασφάλισης.
2. Γυρίστε το πόδι μέχρι να έρθει σε πλήρη επαφή με το δάπεδο.
3. Ρυθμίστε τα πόδια και σφίξτε τα παξιμάδια με ένα ροπόκλειδο. Βεβαιωθείτε ότι η συσκευή είναι οριζοντιωμένη και σταθερή.

## Σύνδεση εύκαμπτου σωλήνα παροχής νερού



### ΠΡΟΕΙΔΟΠΟΙΗΣΗ!

- Για την αποφυγή διαρροής νερού ή πρόκλησης ζημιών λόγω του νερού, ακολουθήστε τις οδηγίες αυτού του κεφαλαίου!
- Αποφεύγετε τη συστολή, τη σύνθλιψη, την τροποποίηση ή την πρόκληση φθοράς στον εύκαμπο σωλήνα εισόδου νερού.



Συνδέστε τον εύκαμπο σωλήνα παροχής νερού στη βαλβίδα εισόδου νερού και σε μια βρύση παροχής κρύου νερού, όπως απεικονίζεται.



### ΣΗΜΕΙΩΣΗ

- Κάντε τις συνδέσεις με το χέρι, μη χρησιμοποιήσετε εργαλεία. Βεβαιωθείτε ότι οι συνδέσεις είναι σφιχτές.

## Εύκαμπτος σωλήνας αποστράγγισης



### ΠΡΟΕΙΔΟΠΟΙΗΣΗ!

- Μη συστρέψετε ή επεκτείνετε τον εύκαμπο σωλήνα αποστράγγισης.
- Τοποθετήστε τον εύκαμπο σωλήνα αποστράγγισης σωστά, διαφορετικά ενδέχεται να προκληθεί ζημιά η οποία θα μπορούσε να οδηγήσει σε διαρροή νερού.

Υπάρχουν δύο τρόποι σύνδεσης του άκρου του εύκαμπτου σωλήνα αποστράγγισης:

1. Εγκαταστήστε το στο σιφόνι

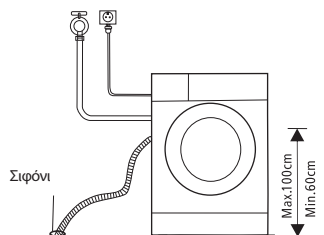

2. Συνδέστε το στη διακλάδωση του σωλήνα αποστράγγισης που καταλήγει στο σιφόνι.

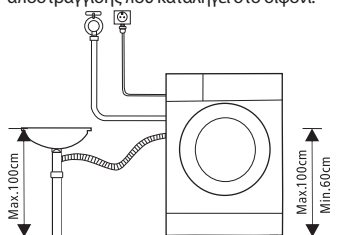

# ΛΕΙΤΟΥΡΓΙΕΣ

## Γρήγορη εκκίνηση

### ! ΠΡΟΣΟΧΗ!

- Πριν από τη χρήση, βεβαιωθείτε ότι η συσκευή έχει εγκατασταθεί σωστά.
- Η συσκευή σας ελέγχθηκε διεξοδικά προτού εξέλθει από το εργοστάσιο. Για την απομάκρυνση τυχόν υπολειπόμενων ποσοτήτων νερού και την εξουδετέρωση οσμών, συνιστάται να καθαρίζετε τη συσκευή σας πριν από την πρώτη χρήση. Για τον σκοπό αυτό, θέστε τη συσκευή σε λειτουργία στο πρόγραμμα των βαμβακερών στους 90 °C χωρίς να προσθέσετε ρούχα και απορρυπαντικό στο πλυντήριο.

### 1. Πριν από την πλύση

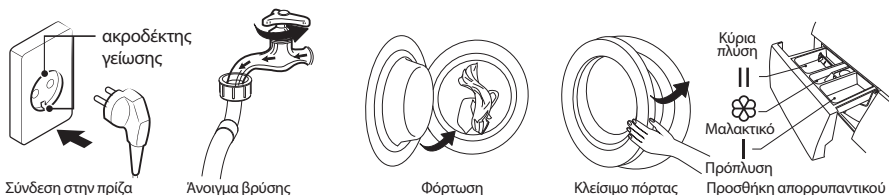

### ☰ ΣΗΜΕΙΩΣΗ

- Εάν επιλεγεί το πρόγραμμα πρόπλυσης σε συσκευές που υποστηρίζουν αυτή τη λειτουργία, το απορρυπαντικό πρέπει να προστεθεί στη «θήκη Ι».

### 2. Πλύσιμο



### 3. Μετά την πλύση

Οι φωτεινές ενδείξεις κλειδώματος της πόρτας και του κουμπιού [Start / Pause][Έναρξη / Διακοπή] αναβοσβήνουν ενώ παράλληλα η συσκευή εκπέμπει ένα χαρακτηριστικό ηχητικό σήμα. Επίσης, μπορούν να αναβοσβήνουν δύο μικρές ενδείξεις στην ψηφιακή οθόνη της συσκευής.

## Πριν από κάθε πλύση

- Η θερμοκρασία λειτουργίας του πλυντηρίου θα πρέπει να είναι (5-40) °C. Σε περίπτωση λειτουργίας του πλυντηρίου σε θερμοκρασίες μικρότερες από 0 °C, η βαλβίδα εισόδου και το σύστημα αποστράγγισης ενδέχεται να υποστούν ζημιά. Εάν η συσκευή έχει εγκατασταθεί σε χώρους με θερμοκρασία 0 °C ή μικρότερη, θα πρέπει να μεταφερθεί σε χώρους με φυσιολογική θερμοκρασία περιβάλλοντος προκειμένου να εξασφαλιστεί ότι οι εύκαμπτοι σωλήνες παροχής νερού και αποστράγγισης δεν θα παγώσουν πριν από τη χρήση.
- Ελέγχετε τις ετικέτες των ρούχων και τις οδηγίες χρήσης του απορρυπαντικού πριν από την πλύση. Χρησιμοποιήστε μη αφριζόχο απορρυπαντικό ή απορρυπαντικό χαμηλού αφρισμού κατάλληλο για χρήση σε πλυντήριο ρούχων.



Ελέγξτε την ετικέτα



Αφαιρέστε τυχόν αντικείμενα από τις τσέπες



Δέστε τα μακριά κορδόνια, κλείστε τα φερμουάρ και κουμπώστε τα κουμπιά



Τοποθετείτε τα ρούχα μικρού μεγέθους σε μάλλινο σακουλάκι



Γυρίστε τα ρούχα με ύφασμα που χνουδιάζει εύκολα και πυκνή ύφανση με μακριές ίνες από την ανάποδη πλευρά

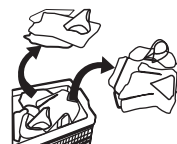

Ρούχα διαφορετικού τύπου και υφάσματα

### ⚠ ΠΡΟΕΙΔΟΠΟΙΗΣΗ!

- Όταν πλένετε ρούχα μεμονωμένα, ενδέχεται να προκληθεί μεγάλη εκκεντρότητα και να ενεργοποιηθεί η προειδοποιητική ηχητική ένδειξη λόγω ανισορροπίας. Επομένως, συνιστάται να προσθέσετε ένα ή δύο ρούχα παραπάνω ώστε να πλυθούν μαζί και το στύψιμο να μπορεί να εκτελεστεί ομαλά.
- Μην πλένετε ρούχα που έχουν έρθει σε επαφή με κηροζίνη, βενζίνη, οινόπνευμα και άλλα εύφλεκτα υλικά.

## Συρτάρι απορρυπαντικού

- I Απορρυπαντικό πρόπλυσης
- II Απορρυπαντικό κύριας πλύσης
- ☼ Μαλακτικό
- ☼ Πιέστε το κλιπ και τραβήξτε προς τα έξω το συρτάρι

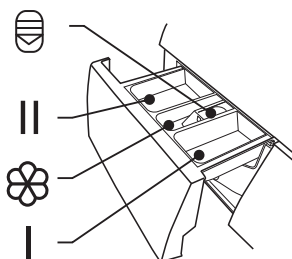

### ⚠ ΠΡΟΣΟΧΗ!

- Στη «θήκη!» προστίθεται απορρυπαντικό μόνο εφόσον επιλεγεί το πρόγραμμα πρόπλυσης σε πλυντήριο που υποστηρίζουν αυτή τη λειτουργία.

Πρόγραμμα	I	II	☼
Cotton 30 °C (Βαμβακερά 30 °C)		●	○
Cotton 40 °C (Βαμβακερά 40 °C)		●	○
Cotton 60 °C (Βαμβακερά 60 °C)		●	○
Cotton 90 °C (Βαμβακερά 90 °C)		●	○
Synthetic (Συνθετικά)		●	○
Synthetic 40 °C (Συνθετικά 40 °C)		●	○
Drum Clean (Καθαρισμός κάδου)			
Cotton Intensive 40 °C Βαμβακερά Εντατική πλύση 40 °C)		●	○
Cotton Intensive 60 °C Βαμβακερά Εντατική πλύση 60 °C)		●	○
Quick Wash 45' (Γρήγορη πλύση 45')		●	○
Quick Wash 30' (Γρήγορη πλύση 30')		●	○
Quick Wash 15' (Γρήγορη πλύση 15')		●	○

Πρόγραμμα	I	II	☼
Spin Only (Μόνο στύψιμο)			
Drain Only (Μόνο αποστράγγιση)			
Rinse&Spin (Ξέβγαλμα&Στύψιμο)			○
Delicate 30 °C (Ευαίσθητα 30 °C)		●	○
Delicate (Ευαίσθητα)		●	○
Mix 60 °C		●	○
Mix 40 °C		●	○
Mix		●	○
ECO 40-60		●	○
Cold Wash (Κρύα πλύση)		●	○
Cold Wash 20 °C (Κρύα πλύση 20 °C)		●	○

● Υποχρεωτικά      ○ Προαιρετικά

## Σύσταση περί απορρυπαντικών

Συνιστώμενο απορρυπαντικό πλύσης	Κύκλοι πλύσης	Θερμοκρ. πλύσης	Τύπος ρούχων και υφασμάτων
Απορρυπαντικό βαρέος τύπου με λευκαντικούς παράγοντες και οπτικά λευκαντικά	Cotton (Βαμβακερά) ECO 40-60 Mix (Μικτής ύφανσης)	30/40/60	Λευκά ρούχα από βαμβάκι ή λινό που αντέχει σε υψηλές θερμοκρασίες
Απορρυπαντικό για χρωματιστά χωρίς λευκαντικούς παράγοντες και οπτικά λευκαντικά	Cotton (Βαμβακερά) ECO 40-60 Mix (Μικτής ύφανσης) Cold Wash (Κρύα πλύση)	Κρύο/20/30/40	Χρωματιστά ρούχα από βαμβάκι ή λινό
Απορρυπαντικό για χρωματιστά ή ήπιο απορρυπαντικό χωρίς οπτικά λευκαντικά	Κρύα πλύση Συνθετικά	Κρύο/20/40	Χρωματιστά ρούχα από υφάσματα χωρίς ιδιαίτερες απαιτήσεις που δεν λεικιάζουν εύκολα ή από συνθετικά υλικά
Ήπιο απορρυπαντικό για χρωματιστά	Synthetic (Συνθετικά)	Κρύο/40	Ευαίσθητα υφάσματα, σατέν, βισκόζη

### ΣΗΜΕΙΩΣΗ

- Συνιστάται τα συμπυκνωμένα απορρυπαντικά ή πρόσθετα να αραιώνονται με λίγο νερό πριν από την προσθήκη τους στη θήκη απορρυπαντικού ώστε να μην υπάρξει έμφραξη και υπερχειλίση του στομίου της θήκης απορρυπαντικού κατά την πλήρωσή του με νερό.
- Επιλέξτε τον κατάλληλο τύπο απορρυπαντικού για να εξασφαλίσετε τη μέγιστη δυνατή απόδοση πλύσης και την ελάχιστη κατανάλωση νερού και ενέργειας
- Για βέλτιστο αποτέλεσμα καθαρισμού, είναι σημαντική η χρήση της κατάλληλης δόσης απορρυπαντικού.
- Χρησιμοποιήστε μειωμένη δόση απορρυπαντικού εάν ο κάδος δεν έχει γεμίσει πλήρως.

- Προσαρμόζετε πάντοτε τη χρησιμοποιούμενη ποσότητα απορρυπαντικού στη σκληρότητα του νερού. Εάν το νερό της βρύσης είναι μαλακό, χρησιμοποιήστε μικρότερη ποσότητα απορρυπαντικού.
- Καθορίστε τη δόση με βάση τον βαθμό βρωμιάς των ρούχων σας. Τα λιγότερο λερωμένα ρούχα απαιτούν μικρότερες ποσότητες απορρυπαντικού.
- Σε πολύ συμπυκνωμένα απορρυπαντικά (όχι πολύ ρευστά), η δόση πρέπει να καθορίζεται με μεγάλη ακρίβεια.

Οι παρακάτω καταστάσεις είναι ενδεικτικές της υπερδοσολογίας απορρυπαντικού:

- έντονος σχηματισμός αφρού
- κακό αποτέλεσμα πλύσης και ξεβγάλματος

Οι παρακάτω καταστάσεις είναι ενδεικτικές της υποδοσολογίας απορρυπαντικού:

- τα πλυμένα ρούχα αποκτούν γκρι απόχρωση
- συσώρευση επικαθίσεων αλάτων στον κάδο, το θερμαντικό στοιχείο ή/και τα ίδια τα ρούχα

## Πίνακας χειρισμού

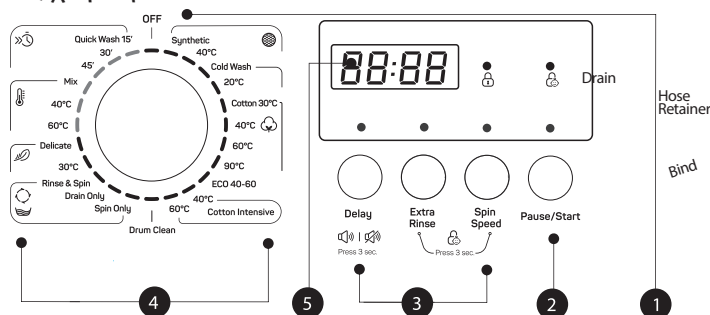

### ΣΗΜΕΙΩΣΗ

- Το διάγραμμα απεικόνισης είναι μόνο για σκοπούς αναφοράς. Η διάταξη στο πραγματικό προϊόν μπορεί να διαφέρει.

#### 1. Ενεργοποίηση/Απενεργοποίηση

Ενεργοποιήστε ή απενεργοποιήστε τη συσκευή.

#### 2. Έναρξη/παύση

Πατήστε το κουμπί για την έναρξη ή τη διακοπή του κύκλου πλύσης.

#### 3. Επιλογή

Σας επιτρέπει να επιλέξετε μια επιπρόσθετη λειτουργία και κατόπιν ανάβει η αντίστοιχη φωτεινή ένδειξη.

#### 4. Πρόγραμμα

Δυνατότητα επιλογής ανάλογα με το είδος των άπλυτων ρούχων.

#### 5. Οθόνη

Στην οθόνη απεικονίζονται οι ρυθμίσεις, ο εκτιμώμενος υπολειπόμενος χρόνος, οι επιλεγμένες λειτουργίες και τα μηνύματα κατάστασης που σχετίζονται με το πλυντήριο σας. Η οθόνη παραμένει αναμμένη καθ' όλη τη διάρκεια του κύκλου.

## ΠΡΟΓΡΑΜΜΑΤΑ

Program	Load (kg)	Display Time
Synthetic (Συνθετικά)	7,0	7:0
Synthetic 40 °C (Συνθετικά 40 °C)	3,5	2:20
Cold Wash (Κρύα πλύση)	7,0	1:00
Cold Wash 20 °C (Κρύα πλύση 20 °C)	7,0	1:01
Cotton 30 °C (Βαμβακερά 30 °C)	7,0	2:40
Cotton 40 °C (Βαμβακερά 40 °C)	7,0	2:40

Program	Load (kg)	Display Time
	7.0	7:0
Cotton 60 °C (Βαμβακερά 60 °C)	7,0	2:45
Cotton 90 °C (Βαμβακερά 90 °C)	7,0	2:50
ECO 40-60	7,0	3:23
Cotton Intensive 40 °C (Βαμβακερά Εντατική πλύση 40°C)	7,0	3:44
Cotton Intensive 60 °C (Βαμβακερά Εντατική πλύση 60°C)	7,0	3:54
Drum Clean (Καθαρισμός κάδου)	-	1:18
Spin Only (Μόνο στύψιμο)	7,0	0:12
Drain Only (Μόνο αποστράγγιση)	-	0:01
Rinse&Spin (Ξέβγαλμα&Στύψιμο)	7,0	0:20
Delicate 30 °C (Ευαίσθητα 30 °C)	2,5	0:50
Delicate (Ευαίσθητα)	2,5	0:48
Mix 60°C (Μικτής ύφανσης 40°C)	7,0	1:11
Mix 40°C (Μικτής ύφανσης 40°C)	7,0	0:59
Mix (Μικτής ύφανσης)	7,0	0:59
Quick Wash 45' (Γρήγορη πλύση 45')	2,0	0:45
Quick Wash 30' (Γρήγορη πλύση 30')	2,0	0:30
Quick Wash 15' (Γρήγορη πλύση 15')	2,0	0:15



## ΣΗΜΕΙΩΣΗ

Οι παράμετροι του πίνακα παρατίθενται μόνο για σκοπούς αναφοράς. Οι πραγματικές παράμετροι ενδέχεται να διαφέρουν από αυτές που αναγράφονται στον παραπάνω πίνακα.

Κύκλος	Ονομαστική χωρητικότητα σε kg	Ρύθμιση θερμοκρασίας	Διάρκεια κύκλου πλύσης σε ώρες και λεπτά	Κατανάλωση ενέργειας σε kWh/ κύκλο λειτουργίας	Κατανάλωση νερού σε λίτρα/κύκλο λειτουργίας	Υψηλότερη θερμοκρασία σε °C	Υπολειμματική υγρασία σε % / Στροφές στυψίματος
Quick Wash 15' (Γρήγορη πλύση 15')	2.0	Κρύο	0:15	0.035	32.60	Κρύο	75%/800
Cold Wash 20 °C (Κρύα πλύση 20 °C)	3.0	20	1:01	0.213	40.80	20	60%/1200
Cotton 60 °C (Βαμβακερά 60 °C)	7.0	60	2:45	1.385	64.60	60	53%/1400
Cotton Intensive 60 °C (Βαμβακερά Εντατική πλύση 60 °C)	7.0	60	3:45	1.560	64.60	60	53%/1400
Mix 40°C (Μικτής ύφανσης 40°C)	7.0	40	0:59	0.693	64.60	40	53%/1400
ECO 40-60	7.0	-	3:28	1.074	55.50	39	53%/1400
	3.5	-	2:42	0.700	42.00	35	53%/1400
	2.0	-	2:42	0.460	34.60	24	53%/1400

- Τα παραπάνω στοιχεία παρατίθενται μόνο για σκοπούς αναφοράς και ενδέχεται να αλλάξουν λόγω διαφορετικών πραγματικών συνθηκών χρήσης.
- Οι τιμές που αναγράφονται για το εκάστοτε πρόγραμμα, πλην του προγράμματος ECO 40-60, είναι μόνο ενδεικτικές.
- Νέα ενεργειακή κλάση σύμφωνα με τη σχετική οδηγία της ΕΕ: E  
Πρόγραμμα δοκιμής ενεργειακής κατανάλωσης: ECO 40-60. Στροφές: ο μεγαλύτερος δυνατός αριθμός στροφών, ορισμός διαφορετικού αριθμού στροφών ως προεπιλογή.  
1/2 φορτίου για συσκευή χωρητικότητας 7,0 Kg: 3,5 Kg.  
1/4 φορτίου για συσκευή χωρητικότητας 7,0 Kg: 2,0Kg.

- 1) Η υψηλότερη θερμοκρασία στην οποία πλένονται τα ρούχα κατά τη διάρκεια του κύκλου πλύσης για τουλάχιστον 5 λεπτά.
- 2) Η υπολειμματική υγρασία μετά το τέλος του κύκλου πλύσης εκφρασμένη σε ποσοστό περιεκτικότητας σε νερό και οι στροφές στύψιματος στις οποίες επιτεύχθηκε αυτό το ποσοστό.
- 3) Το πρόγραμμα ECO 40-60 ενδείκνυται για το πλύσιμο φυσιολογικά λερωμένων βαμβακερών ρούχων που μπορούν να πλυθούν στους 40 °C ή τους 60 °C, μαζί στον ίδιο κύκλο. Το πρόγραμμα χρησιμοποιείται για την αξιολόγηση της συμμόρφωσης με τον κανονισμό (ΕΕ) 2019/2023.

Τα πιο αποτελεσματικά προγράμματα όσον αφορά την ενεργειακή κατανάλωση είναι γενικά τα προγράμματα εκείνα στα οποία τα ρούχα πλένονται σε χαμηλότερες θερμοκρασίες και τα οποία έχουν μεγαλύτερη διάρκεια.

Η φόρτωση του οικιακού πλυντηρίου ρούχων στη μέγιστη υποδεικνυόμενη χωρητικότητα για το εκάστοτε πρόγραμμα συμβάλλει στην εξοικονόμηση ενέργειας και νερού.

Το ποσοστό θορύβου και υπολειπόμενης υγρασίας επηρεάζονται από τις στροφές στύψιματος: όσο πιο υψηλές οι στροφές στη φάση στύψιματος, τόσο πιο έντονος ο θόρυβος και μικρότερο το ποσοστό υπολειπόμενης υγρασίας.

### ΠΡΟΣΟΧΗ!

- Σε περίπτωση διακοπής ρεύματος ενώ η συσκευή βρίσκεται σε λειτουργία, το επιλεγμένο πρόγραμμα αποθηκεύεται σε ειδική μνήμη. Η συσκευή θα συνεχίσει το πρόγραμμα όταν αποκατασταθεί η τροφοδοσία.

## Προγράμματα

Δυνατότητα επιλογής προγράμματος ανάλογα με το είδος των ρούχων για πλύσιμο.

Προγράμματα	
Synthetic (Συνθετικά)	Για το πλύσιμο συνθετικών ρούχων όπως πουκάμισα, παλτό, ρούχα μικτής ύφανσης. Όσον αφορά τα πελεκτά ρούχα, λόγω της αραιής πλέξης τους, πρέπει να χρησιμοποιείται λιγότερη ποσότητα απορρυπαντικού ώστε να μη δημιουργηθεί υπερβολική ποσότητα αφρού.
Delicate (Ευαίσθητα)	Για ευαίσθητα ρούχα που πλένονται στο πλυντήριο από μετάξι, σατέν, συνθετικές ίνες ή αντικείμενα υφάσματα.
Drum Clean (Καθαρισμός κάδου)	Εκτελείται ένα πρόγραμμα απολύμανσης σε υψηλή θερμοκρασία 90 °C για πιο οικολογικό πλύσιμο των ρούχων. Κατά τη διάρκεια αυτής της διαδικασίας, δεν μπορούν να προστεθούν ρούχα ή άλλα είδη για πλύσιμο. Εάν προστεθεί κατάλληλη ποσότητα χλωριούχου λευκαντικού στον κάδο, επιτυγχάνετε βελτιωμένα αποτελέσματα καθαρισμού. Ο χρήστης μπορεί να λειτουργεί αυτό το πρόγραμμα σε συχνή βάση ανάλογα με τις ανάγκες του.
Spin Only (Μόνο στύψιμο)	Επιπλέον στύψιμο με δυνατότητα επιλογής των στροφών.
Rinse&Spin (Ξέβγαλμα & Στύψιμο)	Επιπλέον ξέβγαλμα με στύψιμο.
Drain Only (Μόνο αποστράγγιση)	Αποστράγγιση του νερού.
Γρήγορη πλύση	Ενδείκνυται για το γρήγορο πλύσιμο λίγων και όχι πολύ λερωμένων ρούχων.
Cotton (Βαμβακερά) Intensive (Εντατική πλύση)	Για καλύτερα αποτελέσματα πλύσης, επιλέξτε μεγαλύτερη διάρκεια πλύσης.
ECO 40-60	Προεπιλεγμένη θερμοκρασία 40°C, μη δυνατότητα επιλογής, κατάλληλο για πλύσιμο ρούχων σε θερμοκρασίες 40°C-60°C.
Cotton (Βαμβακερά)	Ανθεκτικά ρούχα με αντοχή σε υψηλές θερμοκρασίες από βαμβάκι ή λινό.
Cold Wash (Κρύα πλύση)	Πλύση με κρύο νερό.
Mix (Μικτής ύφανσης)	Μπορείτε να επιλέξετε αυτή τη λειτουργία για το πλύσιμο ανθεκτικών ρούχων τα οποία απαιτούν εντατική πλύση μεγάλης διάρκειας. Συνιστάται για καθημερινά ρούχα από βαμβάκι, όπως σεντόνια, μαξιλαροθήκες, μπουρνούζια και εσώρουχα.

## Προαιρετική επιλογή

Κύκλος	Προεπιλεγμένη Θερμοκρ. (°C)	Προεπιλεγμένη ταχύτητα στυψίματος σε σ.α.λ.	Πρόσθετες λειτουργίες
Κύκλοι πλύσης		1400	
Synthetic (Συνθετικά)	Κρύο	1200	Synthetic (Συνθετικά)
Synthetic (Συνθετικά) 40 °C	40	1200	Synthetic (Συνθετικά) 40 °C
Cold Wash (Κρύα πλύση)	Κρύο	1200	Cold Wash (Κρύα πλύση)
Cold Wash (Κρύα πλύση) 20 °C	20	1200	Cold Wash (Κρύα πλύση) 20 °C
Cotton (Βαμβακερά) 30 °C	30	1400	Cotton (Βαμβακερά) 30 °C
Cotton (Βαμβακερά) 40 °C	40	1400	Cotton (Βαμβακερά) 40 °C
Cotton (Βαμβακερά) 60 °C	60	1400	Cotton (Βαμβακερά) 60 °C
Cotton (Βαμβακερά) 90 °C	90	1400	Cotton (Βαμβακερά) 90 °C
ECO 40-60	60	1400	ECO 40-60
Cotton Intensive 40 °C (Βαμβακερά Εντατική πλύση 40 °C)	40	1400	Cotton Intensive 40 °C (Βαμβακερά Εντατική πλύση 40 °C)
Cotton Intensive 60 °C (Βαμβακερά Εντατική πλύση 60 °C)	60	1400	Cotton Intensive 60 °C (Βαμβακερά Εντατική πλύση 60 °C)
Drum Clean (Καθαρισμός κάδου)	90	1400	Drum Clean (Καθαρισμός κάδου)
Spin Only (Μόνο στύψιμο)	-	--	Spin Only (Μόνο στύψιμο)
Drain Only (Μόνο αποστράγγιση)	-	1400	Drain Only (Μόνο αποστράγγιση)
Rinse&Spin (Ξέβγαλμα&Στύψιμο)	-	600	Rinse&Spin (Ξέβγαλμα&Στύψιμο)
Delicate (Ευαίσθητα) 30 °C	30	600	Delicate (Ευαίσθητα) 30 °C
Delicate (Ευαίσθητα)	Κρύο	1400	Delicate (Ευαίσθητα)
Mix 60°C (Μικτής ύφανσης 40°C)	60	1400	Mix 60°C (Μικτής ύφανσης 40°C)
Mix 40°C (Μικτής ύφανσης 40°C)	40	1400	Mix 40°C (Μικτής ύφανσης 40°C)
Mix (Μικτής ύφανσης)	Κρύο	800	Mix (Μικτής ύφανσης)
Quick Wash 45' (Γρήγορη πλύση 45')	40	800	Quick Wash 45' (Γρήγορη πλύση 45')
Quick Wash 30' (Γρήγορη πλύση 30')	30	800	Quick Wash 30' (Γρήγορη πλύση 30')
Quick Wash 15' (Γρήγορη πλύση 15')	Κρύο	800	Quick Wash 15' (Γρήγορη πλύση 15')

### ΣΗΜΕΙΩΣΗ

- Για τον μέγιστο αριθμό στροφών, τη διάρκεια του προγράμματος και άλλα αναλυτικά στοιχεία για το πρόγραμμα ECO 40-60, ανατρέξτε στο Φύλλο Τεχνικών Χαρακτηριστικών του Προϊόντος.
- Εάν μια ρύθμιση δεν είναι δυνατή για έναν κύκλο, ο παρακάτω πίνακας παρουσιάζει τις επιλογές ρύθμισης για κάθε κύκλο.



**Delay (Χρονοκαθυστέρηση):**

Πατώντας αυτό το κουμπί ενεργοποιείται η λειτουργία χρονοκαθυστέρησης. Ο ρυθμιζόμενος χρόνος κυμαίνεται μεταξύ 0- 24 ωρών.

**Spin Speed (Στροφές στυψίματος):**

Πατώντας αυτό το κουμπί παρατεταμένα ρυθμίζονται οι στροφές στυψίματος.

**Επιπλέον ξέβγαλμα:**

Όταν επιλέγεται αυτή η λειτουργία, εκτελείται ένας επιπλέον κύκλος ξεβγάλματος.

**Στροφές**

Οι διαθέσιμες επιλογές για τις στροφές στυψίματος είναι οι εξής: 1400: 0-400-600-800-1000-1200-1400

## Άλλες λειτουργίες

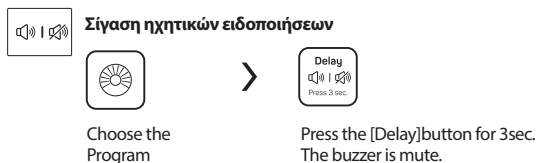

Για να ενεργοποιήσετε τη λειτουργία ηχητικών ειδοποιήσεων, πατήστε το κουμπί ξανά για 3 δευτερόλεπτα. Η ρύθμιση θα διατηρηθεί μέχρι την επόμενη ενεργοποίηση της συσκευής.

**ΠΡΟΣΟΧΗ!**

- Μετά την ενεργοποίηση της λειτουργίας σίγασης ηχητικών ειδοποιήσεων, η συσκευή δεν θα εκπέμπει πλέον ηχητικές ειδοποιήσεις.

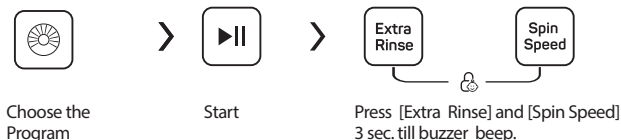
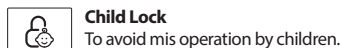
**ΠΡΟΣΟΧΗ!**

Όταν ενεργοποιείται η λειτουργία κλειδώματος ασφαλείας και το πρόγραμμα ξεκινά, η σχετική φωτεινή ένδειξη ανάβει και οι ενδείξεις CL και υπολειπόμενου χρόνου εμφανίζονται εναλλάξ στην οθόνη.

Εάν πατήσετε οποιοδήποτε άλλο κουμπί, η ένδειξη κλειδώματος ασφαλείας θα αναβοσβήσει. Μετά τη λήξη του προγράμματος, οι ενδείξεις CL και END θα αναλλάσσονται στην οθόνη.

- Μόνο πατώντας παρατεταμένα τα δύο αυτά κουμπιά μπορείτε να αποεπιλέξετε τη λειτουργία κλειδώματος για παιδιά, διαφορετικά παραμένει ενεργή ακόμα και σε περίπτωση απενεργοποίησης, αποεπιλογής ή λήξης ενός προγράμματος.
- Πατώντας το κουμπί «Child Lock (κλειδώμα για παιδιά)» κλειδώνουν όλα τα κουμπιά εκτός από το κουμπί ενεργοποίησης/απενεργοποίησης και το κουμπί κλειδώματος.
- Πατήστε για να αποεπιλέξετε το κουμπί «Child Lock (κλειδώμα ασφαλείας)» πριν από την επιλογή του προγράμματος και την έναρξη της πλύσης.

# ΕΡΓΑΣΙΕΣ ΣΥΝΤΗΡΗΣΗΣ

## Καθαρισμός και φροντίδα



### ΠΡΟΕΙΔΟΠΟΙΗΣΗ!

- Πριν από την εκτέλεση οποιασδήποτε εργασίας συντήρησης, αποσυνδέστε τη συσκευή από την τροφοδοσία ρεύματος και κλείστε την παροχή νερού.

### Καθαρισμός πλαισίου

Η σωστή συντήρηση του πλυντηρίου μπορεί να παρατείνει τη διάρκεια ζωής του. Η επιφάνεια μπορεί να καθαριστεί με αραιωμένα, μη λιπαντικά, ουδέτερα απορρυπαντικά, εάν είναι απαραίτητο. Σε περίπτωση υπερχείλισης νερού, σκουπίστε με ένα πανί για να το απορροφήσετε. Μη χρησιμοποιείτε αιχμηρά αντικείμενα.



### ΣΗΜΕΙΩΣΗ

- Απαγορεύεται η χρήση μυρμηκικού οξέος και αραιωμένων διαλυτών ή ισοδυνάμων τους, όπως οινόπνευμα, διαλύτες ή χημικά προϊόντα κ.λπ.

### Καθαρισμός κάδου

Τα υπολείμματα σκουριάς που αφήνουν τα μεταλλικά αντικείμενα στο εσωτερικό του κάδου θα πρέπει να αφαιρούνται αμέσως με απορρυπαντικό χωρίς χλώριο. Μη χρησιμοποιείτε ατσάλουρμα για τον καθαρισμό.



### ΣΗΜΕΙΩΣΗ

- Μην τοποθετείτε ρούχα στο πλυντήριο κατά τον καθαρισμό του κάδου.

### Καθαρισμός λάστιχου στεγανοποίησης και τζαμιού πόρτας

Καθαρίζετε το τζάμι και το λάστιχο στεγανοποίησης της πόρτας μετά από κάθε πλύση αφαιρώντας τυχόν χνουδία και λεκέδες. Σε περίπτωση συσσώρευσης χνουδιών, ενδέχεται να προκληθεί διαρροή. Αφαιρέστε τυχόν κέρματα, κουμπιά και άλλα αντικείμενα από το λάστιχο στεγανοποίησης μετά από κάθε πλύση. Καθαρίζετε το λάστιχο στεγανοποίησης και το τζάμι της πόρτας κάθε μήνα για να διασφαλίσετε τη φυσιολογική λειτουργία της συσκευής.

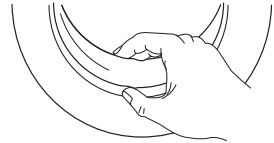

### Καθαρισμός φίλτρου εισόδου



### ΣΗΜΕΙΩΣΗ

- Σε περίπτωση μειωμένης παροχής νερού, πρέπει να καθαριστεί το φίλτρο εισόδου.

1. Κλείστε τη βρύση και αφαιρέστε τον εύκαμπτο σωλήνα παροχής νερού από αυτή.
2. Καθαρίστε το φίλτρο με μια βούρτσα.
3. Ξεβιδώστε τον εύκαμπτο σωλήνα παροχής νερού από το πίσω μέρος της συσκευής. Τραβήξτε το φίλτρο προς τα έξω με μια μακριά πένσα.
4. Χρησιμοποιήστε μια βούρτσα για να καθαρίσετε το φίλτρο.
5. Επανατοποθετήστε το φίλτρο στον σωλήνα εισόδου νερού και επανασυνδέστε τον σωλήνα.
6. Καθαρίστε το φίλτρο του σωλήνα εισόδου κάθε 3 μήνες για να διασφαλίσετε τη φυσιολογική λειτουργία της συσκευής.

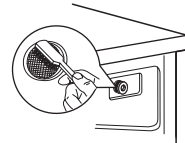
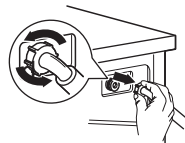
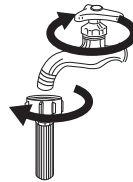

### Καθαρισμός του συρταριού απορρυπαντικού

1. Πατήστε προς τα κάτω το κλιπ  στο κάλυμμα της θήκης μαλακτικού και αφαιρέστε το συρτάρι απορρυπαντικού. Καθαρίστε το εσωτερικό της εσοχής με μια βούρτσα.
2. Ανασηκώστε και αφαιρέστε το κάλυμμα της θήκης μαλακτικού από το συρτάρι και πλύνετε τα και τα δύο κάτω από τρεχούμενο νερό.
3. Επανατοποθετήστε το κάλυμμα της θήκης μαλακτικού και σπρώξτε το συρτάρι στη θέση του.

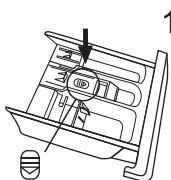

Πιέστε το κλιπ και αφαιρέστε το συρτάρι απορρυπαντικού

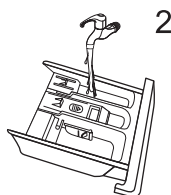

Καθαρίστε το συρτάρι και το κάλυμμα της θήκης μαλακτικού κάτω από τρεχούμενο νερό

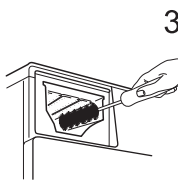

Καθαρίστε την εσοχή με μια μαλακή βούρτσα

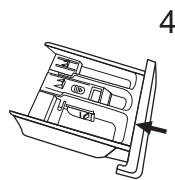

Επανατοποθετήστε το συρτάρι

### ΣΗΜΕΙΩΣΗ

- Μη χρησιμοποιείτε λειαντικές ή καυστικές ουσίες για να καθαρίσετε πλαστικά μέρη.
- Καθαρίστε το συρτάρι απορρυπαντικού κάθε 3 μήνες για να διασφαλίσετε τη φυσιολογική λειτουργία της συσκευής.

### Καθαρισμός φίλτρου αντλίας αποστράγγισης

#### ΠΡΟΕΙΔΟΠΟΙΗΣΗ!

- Βεβαιωθείτε ότι η συσκευή έχει ολοκληρώσει τον κύκλο πλύσης και ότι είναι άδεια. Απενεργοποιήστε την και αποσυνδέστε την από την ηλεκτρική τροφοδοσία προτού καθαρίσετε το φίλτρο της αντλίας αποστράγγισης.
- Προσέξτε τις υψηλές θερμοκρασίες νερού. Περιμένετε έως ότου το νερό κρυώσει. Κίνδυνος εγκαύματος!
- Καθαρίστε το φίλτρο σε τακτά χρονικά διαστήματα κάθε 3 μήνες για να διασφαλίσετε τη φυσιολογική λειτουργία της συσκευής.

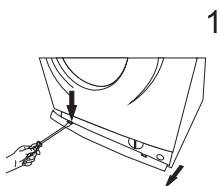

Ανοίξτε το πορτάκι στο κάτω πλαίσιο

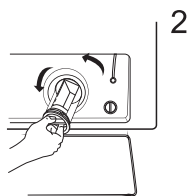

Τραβήξτε το φίλτρο προς τα έξω γυρίζοντας το αριστερότροφα

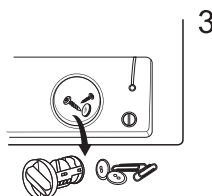

Αφαιρέστε τα ξένα σωματίδια

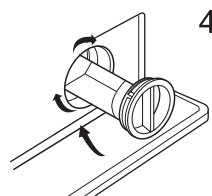

Κλείστε την τάπα στο κάτω κάλυμμα

#### ΠΡΟΣΟΧΗ!

- Όταν η συσκευή βρίσκεται σε λειτουργία, και ανάλογα με το πρόγραμμα που έχει επιλεγεί, μπορεί να ρέει καυτό νερό στο εσωτερικό της αντλίας. Μην αφαιρείτε το κάλυμμα της αντλίας ενόσω βρίσκεται σε εξέλιξη ένας κύκλος πλύσης. Περιμένετε πάντοτε έως ότου ο κύκλος ολοκληρωθεί και ο κάδος αδειάσει. Κατά την επανατοποθέτηση του καλύμματος, βεβαιωθείτε ότι ασφαλίσει σωστά στη θέση του.

## Αντιμετώπιση προβλημάτων

Η συσκευή δεν τίθεται σε λειτουργία ή σταματά ενόσω βρίσκεται σε λειτουργία.

Αρχικά, προσπαθήστε να βρείτε έναν τρόπο επίλυσης του προβλήματος. Εάν δεν τα καταφέρετε, επικοινωνήστε με το κέντρο σέρβις.

Περιγραφή	Αιτία	Λύση
Το πλυντήριο δεν ξεκινά	Η πόρτα δεν έχει κλείσει καλά	Επαναλειτοργήστε τη συσκευή αφού κλείσει η πόρτα. Ελέγξτε αν έχουν σφηνώσει ρούχα που εμποδίζουν το κλείσιμο της πόρτας.
Η πόρτα δεν ανοίγει	Είναι ενεργοποιημένη η διάταξη κλειδώματος ασφαλείας του πλυντηρίου	Αποσυνδέστε τη συσκευή από την ηλεκτρική τροφοδοσία, επαναλειτοργήστε τη συσκευή.
Διαρροή νερού	Η σύνδεση μεταξύ του σωλήνα παροχής ή του εύκαμπτου σωλήνα αποστράγγισης και της βρύσης δεν είναι στεγανή	Ελέγξτε του σωλήνες νερού και βεβαιωθείτε ότι είναι σφικτά συνδεδεμένοι. Καθαρίστε τον σωλήνα εξόδου.
Υπολείμματα απορρυπαντικού στη θήκη	Η σκόνη απορρυπαντικού έχει βραχεί με αποτέλεσμα να σχηματιστούν σβόλοι	Καθαρίστε και σκουπίστε τη θήκη απορρυπαντικού.
Η φωτεινή ένδειξη ή η οθόνη δεν ανάβει	Η πλακέτα τυπωμένου κυκλώματος έχει αποσυνδεθεί ή υπάρχει βλάβη στην καλωδίωση	Ελέγξτε αν η παροχή ισχύος είναι απενεργοποιημένη και ότι το βύσμα τροφοδοσίας είναι σωστά συνδεδεμένο.
Μη φυσιολογικός θόρυβος	Τα μπουλόνια στερέωσης δεν έχουν αφαιρεθεί. Το δάπεδο δεν είναι στέραιο ή επίπεδο.	Ελέγξτε εάν έχουν αφαιρεθεί τα μπουλόνια (στερέωση). Ελέγξτε εάν έχει εγκατασταθεί σε σταθερό και επίπεδο δάπεδο.

Περιγραφή	Αιτία	Λύση
E30	Η πόρτα δεν έχει κλείσει καλά	Επαναλειτοργήστε τη συσκευή αφού κλείσει η πόρτα. Ελέγξτε αν έχουν σφηνώσει ρούχα που εμποδίζουν το κλείσιμο της πόρτας.
E10	Πρόβλημα έγχυσης νερού κατά τη διάρκεια της πλύσης	Ελέγξτε εάν η πίεση του νερού είναι πολύ χαμηλή. Ισιώστε τον σωλήνα νερού. Ελέγξτε εάν το φίλτρο της βαλβίδας εισόδου έχει φράξει.
E21	Η αποστράγγιση του νερού διαρκεί περισσότερο από το φυσιολογικό	Ελέγξτε αν ο εύκαμπος σωλήνας αποστράγγισης έχει φράξει.
E12	Υπερχείλιση νερού	Επανεκκινήστε το πλυντήριο.
EXX	Δοκιμάστε να επιλύσετε το πρόβλημα μόνοι σας και, αν δεν τα καταφέρετε, επικοινωνήστε με το κέντρο σέρβις της εταιρείας μας.	



### ΠΡΟΕΙΔΟΠΟΙΗΣΗ!

Κίνδυνος ηλεκτροπληξίας

- Μην επιχειρήσετε να επισκευάσετε μια συσκευή που είναι ή θεωρείται ότι είναι ελαττωματική. Ενδέχεται να θέσετε σε κίνδυνο τόσο τη δική σας όσο και τη ζωή των μελλοντικών χρηστών της συσκευής. Οι επισκευαστικές εργασίες επιτρέπεται να πραγματοποιούνται μόνο από εξειδικευμένο, εξουσιοδοτημένο προσωπικό.
- Η μη ορθή εκτέλεση των επισκευαστικών εργασιών θα καταστήσει την εγγύηση άκυρη και οποιοσδήποτε συνεπαγόμενες βλάβες δεν θα αναγνωρίζονται!

## Μεταφορά

### ΣΗΜΑΝΤΙΚΑ ΒΗΜΑΤΑ ΚΑΤΑ ΤΗ ΜΕΤΑΚΙΝΗΣΗ ΤΗΣ ΣΥΣΚΕΥΗΣ

- Αποσυνδέστε τη συσκευή από την ηλεκτρική τροφοδοσία και κλείστε τη βρύση παροχής νερού.
- Βεβαιωθείτε ότι η πόρτα και το συρτάρι απορρυπαντικού έχουν κλείσει καλά.
- Αφαιρέστε τον σωλήνα εισόδου και τον εύκαμπτο σωλήνα εξόδου από την οικιακή εγκατάσταση παροχής νερού.
- Περιμένετε έως ότου το νερό αποστραγγιστεί πλήρως από τη συσκευή (βλ. «Συντήρηση και καθαρισμός φίλτρου αντλίας αποστράγγισης»)
- Σημαντικό: Επανατοποθετήστε τα 4 μπουλόνια μεταφορά στο πίσω μέρος της συσκευής.
- Αυτή η συσκευή είναι βαριά. Μεταφέρετέ τη με προσοχή. Μην κρατάτε τη συσκευή από τα προεξέχοντα μέρη της για να την ανυψώσετε. Μην χρησιμοποιείτε την πόρτα ως λαβή μεταφοράς.

## Τεχνικά χαρακτηριστικά

Παροχή ισχύος	220-240V~,50Hz
Μέγ. ένταση ρεύματος	10A
Τυπική πίεση νερού	0.05MPa~1MPa

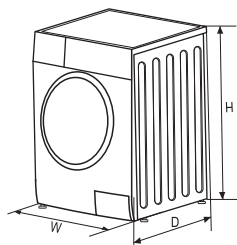

Χωρητικότητα πλύσης	7.0kg
Διαστάσεις (ΠxΒxΥ)	595x495x850
Βάρος	60kg
Ονομαστική ισχύς	2050W

### Συσκευασία/Απόρριψη συσκευής



Αυτή η σήμανση δηλώνει ότι αυτό το προϊόν δεν πρέπει να απορρίπτεται με τα υπόλοιπα οικιακά απόβλητα στις χώρες της ΕΕ. Για την αποτροπή πιθανής ζημιάς στο περιβάλλον ή την ανθρώπινη υγεία, ανακυκλώστε τη συσκευή υπεύθυνα για την προαγωγή της αειφόρου επαναχρησιμοποίησης των υλικών πόρων. Για να επιστρέψετε τη χρησιμοποιημένη συσκευή σας, αξιοποιήστε τα συστήματα επιστροφής και συλλογής ή επικοινωνήστε με τον μεταπωλητή από τον οποίο προμηθευτήκατε το προϊόν. Εκεί μπορούν να παραλάβουν αυτό το προϊόν για περιβαλλοντικά ασφαλή ανακύκλωση.

## Δελτίο πληροφοριών προϊόντος

ΚΑΤ' ΕΞΟΥΣΙΟΔΟΤΗΣΗ ΚΑΝΟΝΙΣΜΟΣ (ΕΕ) 2019/2014 ΤΗΣ ΕΠΙΤΡΟΠΗΣ όσον αφορά την ενεργειακή επισήμανση των οικιακών πλυντηρίων ρούχων και των οικιακών πλυντηρίων-στεγνωτηρίων

**Όνομα ή εμπορικό σήμα του προμηθευτή:** Tesla

**Διεύθυνση του προμηθευτή:** Tesla Electronics, Litjiska 47, 1000 Ljubljana, SI

**Αναγνωριστικό του μοντέλου:** WF71460M

**Γενικές παράμετροι του προϊόντος:**

Παράμετρος	Τιμή	Παράμετρος	Τιμή	
Ονομαστική χωρητικότητα <sup>(α)</sup> (kg)	7,0	Διαστάσεις σε cm	Ύψος	85
			Πλάτος	60
			Βάθος	50
Δείκτης ενεργειακής απόδοσης <sup>(α)</sup> (EEl <sub>w</sub> )	85,0	Τάξη ενεργειακής απόδοσης <sup>(α)</sup>	E	
Δείκτης απόδοσης πλυσίματος <sup>(α)</sup>	1,042	Αποτελεσματικότητα ξεβγάλματος (g/kg) <sup>(α)</sup>	3,1	
Κατανάλωση ενέργειας σε kWh ανά κύκλο, για το πρόγραμμα “eco 40-60” με συνδυασμό πλήρους και μερικού φορτίου. Η πραγματική κατανάλωση ενέργειας εξαρτάται από τον τρόπο χρήσης της συσκευής.	1,023	Κατανάλωση νερού σε λίτρα ανά κύκλο, για το πρόγραμμα “eco 40-60” με συνδυασμό πλήρους και μερικού φορτίου. Η πραγματική κατανάλωση νερού εξαρτάται από τον τρόπο χρήσης της συσκευής και από τη σκληρότητα του νερού.	48	
Μέγιστη θερμοκρασία μέσα στα υπό επεξεργασία ρούχα <sup>(α)</sup> (°C)	Ονομαστική χωρητικότητα	39	Σταθμισμένη απομένουσα περιεκτικότητα σε υγρασία <sup>(α)</sup> (%)	53,9
	στο ήμισυ	35		
	στο ένα τέταρτο	24		
Ταχύτητα περιστροφής <sup>(α)</sup> (ΣΑΛ)	Ονομαστική χωρητικότητα	1 400	Τάξη απόδοσης του περιστροφικού στυψίματος <sup>(α)</sup>	B
	στο ήμισυ	1 400		
	στο ένα τέταρτο	1 400		

Διάρκεια προγράμματος <sup>α)</sup> (ώ:λεπ)	Ονομαστική χωρητικότητα	3:28	Είδος	Ελεύθερη
	στο ήμισυ	2:42		
	στο ένα τέταρτο	2:42		
Εκπομπές αερομεταφερόμενου ακουστικού θορύβου της φάσης συψίματος (περιστροφής) <sup>α)</sup> (dB(A) re 1 ρW)		80	Τάξη εκπομπών αερομεταφερόμενου ακουστικού θορύβου <sup>α)</sup> (φάση συψίματος)	C
Κατάσταση εκτός λειτουργίας (W) (κατά περίπτωση)		0,50	Κατάσταση αναμονής (W) (κατά περίπτωση)	1,00
Καθυστέρηση έναρξης (W) (κατά περίπτωση)		4,00	Δικτυωμένη αναμονή (W) (κατά περίπτωση)	ά.α.
<b>Ελάχιστη διάρκεια της εγγύησης που προσφέρει ο προμηθευτής: 24 μήνες</b>				
<b>Το προϊόν αυτό έχει σχεδιαστεί για να ελευθερώνει ιόντα αργύρου κατά τη διάρκεια του κύκλου πλυσίματος</b>			<b>ΌΧΙ</b>	
<b>Συμπληρωματικές πληροφορίες:</b>				
Σύνδεσμος προς την ιστοσελίδα του προμηθευτή όπου βρίσκονται οι πληροφορίες του σημείου 9 του παραρτήματος II του κανονισμού (ΕΕ) 2019/2023 της Επιτροπής: <a href="https://tesla.info">tesla.info</a>				

α) για το πρόγραμμα «eco 40-60»

# NAVODILA GLEDE VARNOSTI

Da zmanjšate tveganje požara, eksplozije ali električnega udara in preprečite poškodbe premoženja, telesne poškodbe ali smrt, natančno preberite naslednje informacije glede varnosti in jih strogo upoštevajte. Kakršna koli garancija v nasprotnem primeru ne bo veljala.

## OPOZORILO!

Ta kombinacija simbolov in opozorilnih besed označuje potencialno nevarne situacije, ki lahko privedejo do smrti ali resnih telesnih poškodb, če jih ne preprečite.

## POZOR!

Ta kombinacija simbolov in opozorilnih besed označuje potencialno nevarne situacije, ki lahko privedejo do blagih ali manjših poškodb ali poškodb premoženja in škode za okolje, če jih ne preprečite.

## OPOMBA

Ta kombinacija simbolov in opozorilnih besed označuje potencialno nevarne situacije, ki lahko privedejo do blagih ali zmernih telesnih poškodb.

## OPOZORILO!

### Električni udar!

- Če je napajalni kabel poškodovan, ga mora zaradi preprečevanja nevarnosti zamenjati proizvajalec, proizvajalčev pooblaščen servisler ali podobno usposobljena oseba.
- Če je stroj poškodovan, ga ne smete upravljati, razen če ga ne popravi proizvajalec, njegov servisni zastopnik ali podobno usposobljena oseba. Tveganje električnega udara!
- Ta aparat lahko uporabljajo otroci, stari 8 in več let, ter osebe s telesnimi, senzoričnimi ali duševnimi okvarami ali pa osebe brez izkušenj in znanja, če so pod nadzorom ali pa so jim bila podana navodila za varno uporabo aparata in če razumejo nevarnosti, povezane z njegovo uporabo. Otroci se z aparatom ne smejo igrati. Brez nadzora otroci aparata ne smejo čistiti in ga vzdrževati.
- Da se otroci ne bodo igrali z aparatom, jih je treba nadzorovati.
- Otroci, stari 3 leta in manj, ne smejo biti v bližini aparata ali pa morajo biti pod nenehnih nadzorom.
- V stroj lahko splezajo živali in otroci. Pred vsako uporabo stroj pregledajte.
- Na aparat ne plezajte in ne sedajte.

### MESTO IN OKOLJE NAMESTITVE

- Vsa sredstva za pranje in dodatna sredstva je treba shranjevati na varnem mestu, zunaj dosega otrok.
- Stroja ne nameščajte v prostor, v katerem je na tleh preproga. Preproga lahko blokira odprtine stroja, ta pa se zato poškoduje.
- Da preprečite korozijo plastičnih in gumijastih delov, naj aparat ne bo v bližini virov ogrevanja in neposredne sončne svetlobe.
- Aparata ne uporabljajte v vlažnih okoljih ali sobah, v katerih je eksplozivni ali kavstični plin. Če je prišlo do puščanja ali pljuskanja vode, pustite, da se aparat posuši na zraku.
- Aparata ne smete namestiti za vrati, ki jih je mogoče zakleniti, za drsnimi vrati ali za vrati, katerih tečaj je na nasprotni strani pralnega stroja.
- Stroj naj ne deluje v prostorih, v katerem je temperatura nižja od 5 °C. V tem primeru bi se njegovi deli lahko poškodovali. Če se temu ni mogoče izogniti, poskrbite, da boste vodo po vsaki uporabi popolnoma odvedli iz aparata (glejte
- „Vzdrževanje – čiščenje filtra odvodne črpalke“), da preprečite poškodbe zaradi zmrzali.
- V neposredni bližini aparata nikoli ne uporabljajte vnetljivih razpršil ali snovi.

### NAMESTITEV

- Pred uporabo aparata odstranite vso embalažo in transportne vijake. V nasprotnem primeru lahko pride do resnih poškodb.
- Ta aparat je opremljen samo z enim dovodnim ventilom in ga je mogoče priključiti le na dovod hladne vode.
- Po namestitvi mora biti napajalni vtič prosto dostopen.



- Pred prvim pranjem oblačil je treba enkrat zagnati vse programe pri praznem pralnem stroju.
- Pred uporabo je treba pralni stroj umeriti.
- Na aparat ne postavljajte pretežkih predmetov, kot so posode za vodo ali grelne naprave.
- Uporabljati morate nove complete cevi, priložene aparatu, starih pa ne smete ponovno uporabiti.
- Najv. tlak dovedene vode 1 MPa. Najm. tlak dovedene vode 0,05 MPa.

### PRIKLJUČEK ZA ELEKTRIKO

- Poskrbite, da se kabel ne bo ujel v stroj, saj se zato lahko poškoduje.
- Aparat priključite v ozemljeno vtičnico, zaščiten z varovalko, katere vrednosti so skladne s tistimi v preglednici Tehnične specifikacije. Napeljava za ozemljitev mora položiti usposobljeni električar. Poskrbite, da bo stroj nameščen v skladu z lokalnimi predpisi.
- Priključke za vodo in elektriko mora priklopiti ustreznih tehnik v skladu z navodili proizvajalca in lokalnimi varnostnimi predpisi.



### OPOZORILO!

- Ne uporabljajte večkratnih vtičev ali podaljškov.
- Aparat ne sme imeti zunanje preklopne naprave, kot je časovnik, ali biti priključen na tokokrog, ki se redno vklaplja in izklaplja.
- Če je v okolici vnetljiv plin, vtiča ne vlecite iz napajalne vtičnice.
- Vtiča nikoli ne vlecite iz napajalne vtičnice z vlažnimi rokami.
- Pri vlečenju vedno primite za vtič, ne za kabel.
- Vedno, kadar aparata ne uporabljate, ga izklopite iz napajanja.

### PRIKLJUČKI ZA VODO

- Preverite, ali so se zaradi sprememb vodnega tlaka pri priključkih dovodnih cevi za vodo, pipi za vodo in odvodnih ceveh morda pojavile kakšne težave. Če se priključki zrahljajo ali puščajo, zaprite pipo za vodo in poskrbite, da bodo popravljani. Aparata ne uporabljajte, dokler usposobljene osebe pip in cevi ne namestijo pravilno.
- Med delovanjem se steklena vrata lahko zelo segrejejo. Poskrbite, da otroci in domači ljubljenci med delovanjem stroja ne bodo v njegovi bližini.
- Gibke cevi za dovod in odvod vode je treba varno namestiti in ostaniti morajo nepoškodovane. V nasprotnem primeru lahko pride do puščanja vode.
- Ko je v aparatu še voda, ne odstranjujte filtra odvodne črpalke. Iz aparata lahko uide velika količina vode, ker je voda vroča, pa obstaja tveganje opeklin.

### DELOVANJE IN VZDRŽEVANJE

- Nikoli ne uporabljajte nobenih vnetljivih, eksplozivnih ali strupenih topil. Bencina in alkohola ipd. nikoli ne uporabljajte kot pralnega praška. Uporabljajte le pralne praške, ki so primerni za pranje v pralnem stroju.
- Poskrbite, da boste izpraznili vse žepce. Ostri in trdi predmeti, kot so kovanci, broške, žebji, vijaki ali kamni ipd., lahko ta stroj resno poškodujejo.
- Pred uporabo aparata iz žepov odstranite vse predmete, kot so vžigalniki in vžigalice.
- Kose, ki ste jih oprali ročno, temeljito ožemite.
- Kose, ki so onesnaženi s snovmi, kot so olje za kuhanje, aceton, alkohol, bencin, kerozin, odstranjevalci madežev, terpentin, vosek in odstranjevalci voska, je treba pred sušenjem v aparatu oprati v vroči vodi z večjo količino detergenta.
- Kosov, ki vsebujejo penasto gumo (gumo iz lateksa), kopalnih kap, vodoodpornih oblačil, gumiranih predmetov in oblačil ali blazin, ki vsebujejo elemente iz penaste gume, v stroju ne smete sušiti.
- Mehčalce ali podobne izdelke je treba uporabljati po navodilih proizvajalcev teh izdelkov.
- Vrat nikoli ne poskušajte odpreti na silo. Vrata se bodo odklenila kmalu po koncu cikla.
- Ne zapirajte vrat s prekomerno silo. Če ugotovite, da se vrata težko zapirajo, preverite, ali so oblačila dobro naložena in razporejena.
- Pred čiščenjem in vzdrževanjem ter po vsaki uporabi aparat vedno izklopite iz napajanja in zaprite pipo za vodo.
- Ko aparat čistite, nanj nikoli ne zlivajte vode. Tveganje električnega udara!
- Zaradi preprečevanja nevarnosti lahko popravila izvaja le proizvajalec, proizvajalčev pooblaščen serviser ali podobno usposobljena oseba. Proizvajalec ne odgovarja za škodo, nastalo zaradi posegov, ki so jih izvedle nepooblaščen osebe.

**TRANSPORT**

- Pred transportom:
  - vijake mora na stroj znova namestiti usposobljena oseba.
  - Vodo, ki se je nabrala, je treba odvesti iz stroja.
- Ta aparat je težak. Pri njegovem transportu bodite previdni. Med dvigovanjem nikoli ne držite delov, ki štrlijo iz stroja. Vrat stroja ni mogoče uporabiti kot ročaj.

**PREDVIDENA UPORABA**

Aparat je namenjen le uporabi v gospodinjstvu in oblačilom, ki so primerna za strojno pranje in sušenje, njihova količina pa je takšna, kakršna je predvidena za pranje v gospodinjstvih. Ta aparat je namenjen le uporabi v notranjih prostorih in ni namenjen vgradnji. Uporabljajte ga le v skladu s temi navodili. Ta aparat ni namenjen komercialni uporabi. Kakršna koli druga vrsta uporabe velja za nepravilno. Proizvajalec ne odgovarja za nobeno škodo ali poškodbe, do katerih bi prišlo zaradi nepravilne uporabe.

Ta aparat je predviden za uporabo v gospodinjstvu in temu podobnih okoljih, kot so:

- kuhinje za osebe v trgovinah, pisarnah in drugih delovnih okoljih,
- kmetije,
- hoteli, moteli in nastanitve drugih vrst, kjer je ta aparat na voljo gostom, ter
- nastanitve z nočitvijo in zajtrkom,
- skupni prostori v blokkih ali stanovanjih ali v pralnicah.

# NAMESTITEV

## Opis izdelka

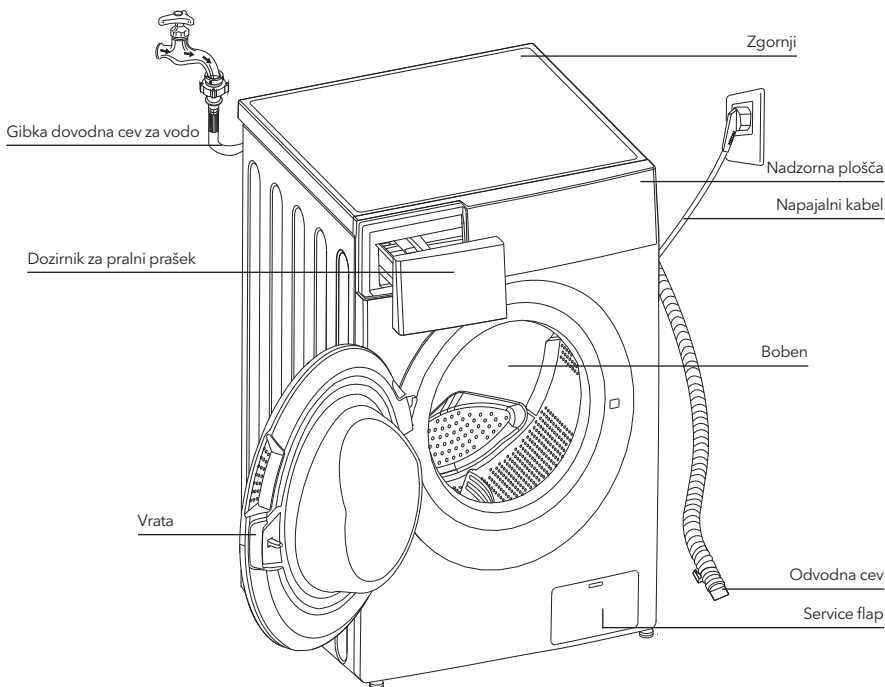

### OPOMBA

- Shema izdelka je podana le za ponazoritev; za pravi videz glejte dejanski pralni stroj.

### Dodatna oprema



4 x prekrivni čepi



1 x cev za dovod  
hladne vode



Uporabniški priročnik  
za lastnika aparata

## Območje namestitve

### **!** OPOZORILO!

- Da se aparat ne bo premikal, je pomembno, da je stabilen. Prepričajte se, da je aparat v vodoravni legi in da je stabilen.
- Poskrbite, da stroj ne bo stal na napajalnem kablu.
- Poskrbite za najmanjše odmike od sten, kot je prikazano na sliki.

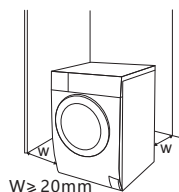

Pred nameščanjem stroja je treba izbrati mesto z naslednjimi lastnostmi:

1. trdna, suha in ravna površina,
2. preprečena je neposredna sončna svetloba,
3. prezračevanje je zadostno,
4. temperatura v prostoru je višja od 0 °C.
5. stroj je oddaljen od virov toplote, kot so aparati za ogrevanje na premog ali plinski aparati.



## Odstranjevanje embalaže pralnega stroja

### **!** OPOZORILO!

- Embalaža (folije, stiropor) je lahko nevarna otrokom.
- Obstaja tveganje zadušitve! Poskrbite, da bo vsa embalaža zunaj dosega otrok.

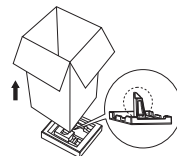

1. Odstranite kartonsko škatlo in stiroporno embalažo.
2. Dvignite pralni stroj in odstranite spodnji del embalaže. Poskrbite, da boste skupaj s spodnjim delom embalaže odstranili malo trikotno peno. Če je še niste, položite stroj postrani na tla, nato pa mali penasti del z dna stroja odstranite ročno.
3. Odstranite trak, s katerim sta pritrjena napajalni kabel in odvodna cev.
4. Odstranite dovodno cev z bobna.

## Odstranite transportne vijake

### **!** OPOZORILO!

- Transportne vijake morate z zadnjega dela odstraniti, preden uporabite stroj.



Z viličastim ključem odvijte 4 transportne vijake.

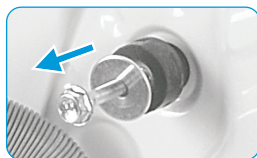

Odstranite vijake, skupaj z gumijastimi deli, in jih shranite, da jih boste lahko uporabili v prihodnje.

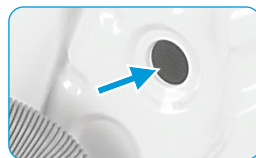

Odprtine zaprite s transportnimi čepi.

## Izravnavanje pralnega stroja

- ! OPOZORILO!** • Zaporne matice na vseh štirih nogah morajo biti čvrsto prвите na ohišje.

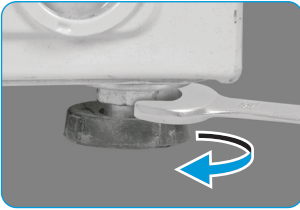

1. Odvijte zaporno matico.
2. Obračajte nogo, dokler ne doseže tal.
3. Prilagodite noge in matice privijte z viličastim ključem. Prepričajte se, da je aparat v vodoravni legi in da je stabilen.

## Priključitev cevi za dovod vode

- ! OPOZORILO!** • Da preprečite puščanje ali poškodbe zaradi vode, upoštevajte navodila v tem poglavju.
- ! OPOZORILO!** • Dovodne cevi za vodo ne zvijajte, ne stiskajte, ne prilagajajte in ne režite.

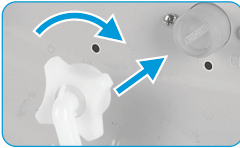

Cev za dovod vode priključite na ventil za dovod vode in na pipo za vodo z dovodom hladne vode.



- OPOMBA** • Priključite ročno, brez orodij. Preverite, ali priključki tesnijo.

## Odvodna cev

- ! OPOZORILO!** • Odvodne cevi ne zvijajte in ne raztezajte.
- ! OPOZORILO!** • Odvodno cev pravilno namestitev, sicer lahko pride do škode zaradi puščanja vode.

Konec odvodne cevi lahko namestite na dva načina:

1. Namestite jo v odtok za vodo.

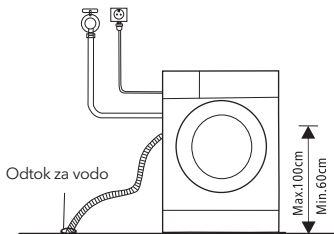

2. Priključite jo na stransko odvodno cev odtoka.

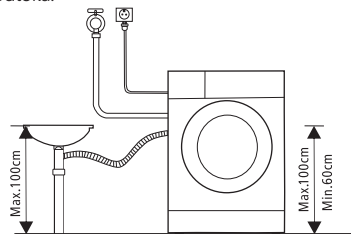

# UPRAVLJANJE

## Hitri začetek

### ! POZOR!

- Pred pranjem se prepričajte, da je aparat pravilno nameščen.
- Preden je ta aparat zapustil tovarno, je bil temeljito preverjen. Da odstranite morebitno preostalo vodo in nevtralizirate morebitne neprijetne vonjave, je aparat pred prvo uporabo priporočljivo očistiti. Zato pri praznem bobnu, v katerem ni perila, in brez pralnega praška zaženite program za bombaž pri temperaturi 90 °C.

### 1. Pred pranjem



### ≡ OPOMBA

- Pralni prašek je treba v predelek I dodati, če je pri strojih s funkcijo predpranja izbrana funkcija predpranja.

### 2. Pranje



### 3. Po pranju

Lučke zaklepa vrat in možnosti Start/Pause (Zagon/začasna zaustavitev) začnejo utripati in piskati začne brenčalo ali pa na digitalnem zaslonu začneta utripati dve lučki.

## Pred vsakim pranjem

- Temperatura pri delovnih pogojih stroja mora biti v razponu 5-40 °C. Če bi stroj uporabljali pri temperaturi, nižji od 0 °C, bi se dovodni in odvodni sistem lahko poškodovala. Če je pralni stroj nameščen v pogojih s temperaturo, ki znaša 0 °C ali manj, ga je treba prenesti v okolje z normalno temperaturo okolja, da cevi za dovod in odvod vode pred uporabo ne zmrzneta.
- Pred pranjem preberite oznake in razlage glede uporabe pralnega praška. Uporabljajte pralni prašek, ki se ne peni ali pa se peni manj in ki je primeren za ustrezno strojno pranje.

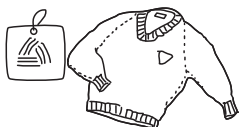

Preverite etiketo.



Izpraznite žepa.



Dolge trakove zavežite, zadržge in gumbe pa zapnite.



Majhna oblačila spravite v prevleko za blazino.



Oblačila, ki se precej kosmatijo ali pa so puhasta, obrnite od znotraj navzven.



Ločite oblačila z različno teksturo.

### ⚠ POZOR!

- Če perete samo en kos oblačila, se lahko pojavi precejšnja ekscentričnost, zaradi velikega neravnovesja pa se sproži alarm. Zato je priporočljivo dodati še en kos oblačil ali dva da bodo oprani skupaj in bo centrifugiranje enakomernejše.
- Ne perite oblačil, ki so bila v stiku z kerozinom, bencinom, alkoholom in drugimi vnetljivimi snovmi.

## Dozirniki za pralni prašek

I Pralni prašek za predpranje

II Pralni prašek za glavno pranje

☼ Mehčalec

☉ Sprostite gumb, da izvlčete dozirnik.

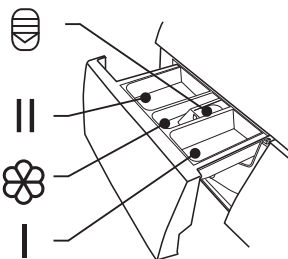

### ⚠ POZOR!

- Pralni prašek je treba v predelek I dodati le, če je pri strojih s funkcijo predpranja izbrana funkcija predpranja.

Program	I	II	☼	Program	I	II	☼
Cotton (Bombaž) 30 °C		●	○	Spin Only (Samo centrifugiranje)			
Cotton (Bombaž) 40 °C		●	○	Drain Only (Samo odvajanje vode)			
Cotton (Bombaž) 60 °C		●	○	Rinse&Spin (Izpiranje in centrifugiranje)			○
Cotton (Bombaž) 90 °C		●	○	Delicate (Občutljivo) 30 °C		●	○
Synthetic (Sintetika)		●	○	Delicate (Občutljivo)		●	○
Synthetic (Sintetika) 40 °C		●	○	Mix (Mešano) 60 °C		●	○
Drum Clean (Čiščenje bobna)				Mix (Mešano) 40 °C		●	○
Cotton Intensive (Bombaž intenzivno) 40 °C		●	○	Mix (Mešano)		●	○
Cotton Intensive (Bombaž intenzivno) 60 °C		●	○	ECO 40-60 (Eko 40-60)		●	○
Quick Wash (Kratko pranje) 45'		●	○	Cold Wash (Hladno pranje)		●	○
Quick Wash (Kratko pranje) 30'		●	○	Cold Wash (Hladno pranje) 20 °C		●	○
Quick Wash (Kratko pranje) 15'		●	○				

● Obvezno

○ Izbirno

## Priporočila za pralni prašek

Priporočeni pralni prašek	Cikli pranja	Temp. pranja	Vrsta perila in tekstila
Pralni prašek za močno umazano perilo z belilnimi sredstvi in optičnimi svetilci	Cotton ECO (Bombaž eko) 40-60 Mix (Mešano)	30/40/60	Belo perilo iz bombaža ali lanu, odpornega na vrelo vodo.
Pralni prašek za barvno perilo brez belilnih sredstev in optičnih svetilcev	Cotton ECO (Bombaž eko) 40-60 Mix (Mešano) Cold Wash (Hladno pranje)	Cold (Hladno) /20/30/40	Barvno perilo iz bombaža ali lanu
Pralni prašek za barvno perilo ali blag pralni prašek brez optičnih svetilcev	Cold Wash Synthetic (Hladno pranje sintetike)	Cold (Hladno) /20/40	Barvno perilo iz vlaken za enostavno vzdrževanje ali sintetičnih materialov
Blag pralni prašek	Synthetic (Sintetika)	Cold (Hladno) /40	Občutljivo perilo, svila, viskoza

### OPOMBA

- Če je pralni prašek ali dodatek grudast ali zlepljen, ga lahko razredčite z vodo, preden ga vsujete v predalček za pralni prašek, da se dovod tega predalčka ne zamaši in da se voda med dotakanjem zato ne preljuje čez njegov rob.
- Da bo pranje čim bolj učinkovito ter da boste porabili čim manj vode in energije, izberite primerno vrsto pralnega praška.
- Za najboljše rezultate pri pranju je pomembno tudi, da pralni prašek pravilno dozirate.
- Če boben ni povsem poln, uporabite manj pralnega praška.
- Količino pralnega praška vedno prilagodite trdoti vode - če je voda iz pipe mehka, uporabite manj pralnega praška.
- Dozirajte v skladu s tem, kako umazano je vaše perilo; pri manj umazanih oblačilih je potrebnega manj pralnega praška.
- Še zlasti natančno morate dozirati zelo koncentrirane (kompaktne) pralne praške.



V nadaljevanju so naštetih znaki predoziranja pralnega praška:

- tvori se veliko pene,
- perilo je slabo oprano in splaknjeno.

V nadaljevanju so naštetih znaki premajhnega doziranja pralnega praška:

- perilo je posivelo,
- na bobnu, grelnem elementu in/ali perilu se nalaga vodni kamen.

## Nadzorna plošča

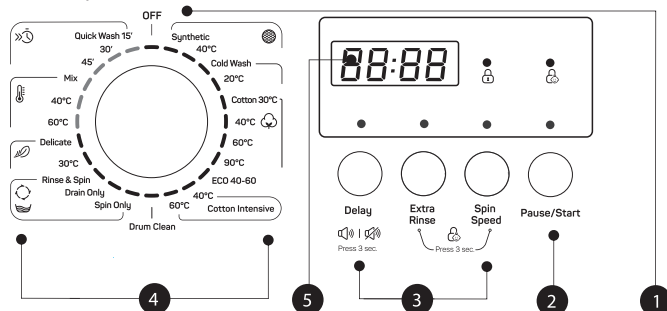

### OPOMBA

- Shema je podana le za ponazoritev; za pravi videz glejte dejanski pralni stroj.
- Vklop/izklop**  
Aparat vklopite ali izklopite.
  - Zagon/začasna zaustavitev**  
Pritisnite gumb, če želite zagnati ali začasno zaustaviti cikel pranja.
  - Možnost**  
S tem lahko izberete dodatno funkcijo; ko jo boste izbrali, bo lučka ob njej zasvetila.
  - Program**  
Na voljo glede na vrsto perila.
  - Display**  
Na zaslonu so prikazane nastavitve, ocenjeni preostali čas, možnosti in sporočila o stanju pralnega stroja. Zaslona bo med celotnim ciklom vklopljen.

## Programi

Program	Teža (kg)	Čas na zaslonu
	7.0	7.0
Synthetic (Sintetika)	3.5	2:20
Synthetic (Sintetika) 40 °C	3.5	2:20
Cold Wash (Hladno pranje)	7.0	1:00
Cold Wash (Hladno pranje) 20 °C	7.0	1:01
Cotton (Bombaž) 30°C	7.0	2:40
Cotton (Bombaž) 40°C	7.0	2:40
Cotton (Bombaž) 60°C	7.0	2:45
Cotton (Bombaž) 90°C	7.0	2:50
ECO 40-60 (Eko 40-60)	7.0	3:23
Cotton Intensive (Bombaž intenzivno) 40°C	7.0	3:44

Program	Teža (kg)	Čas na zaslonu
	7.0	7.0
Cotton Intensive (Bombaž intenzivno) 60°C	7.0	3:54
Drum Clean (Čiščenje bobna)	-	1:18
Spin Only (Samo centrifugiranje)	7.0	0:12
Drain Only (Samo odvajanje vode)	-	0:01
Rinse&Spin (Izpiranje in centrifugiranje)	7.0	0:20
Delicate (Občutljivo) 30 °C	2.5	0:50
Delicate (Občutljivo)	2.5	0:48
Mix (Mešano) 60°C	7.0	1:11
Mix (Mešano) 40 °C	7.0	0:59
Mix (Mešano)	7.0	0:59
Quick Wash (Kratko pranje) 45'	2.0	0:45
Quick Wash (Kratko pranje) 30'	2.0	0:30
Quick Wash (Kratko pranje) 15'	2.0	0:15

**OPOMBA**

Parametri v tej preglednici so namenjeni samo ponazoritvi. Dejanski parametri so lahko drugačni od parametrov, navedenih v tej preglednici.

Cikel	Nazivna zmogljivost v kg	Nastavitev temperature	Trajanje cikla v urah in minutah	Poraba energije v kWh/cikel delovanja	Poraba vode v litrih/cikel delovanja	Najvišja temperatura °C	Preostala vlaga v %/število vrtljajev centrifugiranja
Quick Wash (Kratko pranje) 15'	2.0	Cold (Hladno)	0:15	0.035	32.60	Cold (Hladno)	75%/800
Cold Wash (Hladno pranje) 20 °C	3.0	20	1:01	0.213	40.80	20	60%/1200
Cotton (Bombaž) 60°C	7.0	60	2:45	1.385	64.60	60	53%/1400
Cotton Intensive (Bombaž intenzivno) 60°C	7.0	60	3:45	1.560	64.60	60	53%/1400
Mix (Mešano) 40 °C	7.0	40	0:59	0.693	64.60	40	53%/1400
ECO 40-60 (Eko 40-60)	7.0	-	3:28	1.074	55.50	39	53%/1400
	3.5	-	2:42	0.700	42.00	35	53%/1400
	2.0	-	2:42	0.460	34.60	24	53%/1400

- Zgornji podatki so podani le v ponazoritev; podatki se zaradi različnih dejanskih pogojev uporabe lahko spremenijo.
- Vrednosti, ki so podane za druge programe, ne za program ECO (Eko) 40-60, so le okvirne.
- Novi razred energijske učinkovitosti v EU je E.
- Program za testiranje energetske učinkovitosti: ECO 40-60 (Eko 40-60). Število vrtljajev: najvišje število vrtljajev. Drugo enako privzetemu. Polovica dovoljene teže pri polnjenju stroja za težo 7,0 kg: 3,5 kg. Četrtnina dovoljene teže pri polnjenju stroja za težo 7,0 kg: 2,0 kg.

1) Najvišja temperatura, ki je dosežena pri perilu v ciklu pranja in traja vsaj 5 minut.

2) Preostala vlaga po ciklu pranja v odstotkih vsebnosti vode in pri številu vrtljajev centrifuge, pri kateri je bila dosežena.

3) S programom ECO (Eko) 40-60 je mogoče očistiti normalno umazano perilo, pri katerem je na deklaraciji navedeno, da ga je mogoče prati skupaj v istem ciklu pri temperaturi 40 °C ali 60 °C. Ta program je uporabljen pri doseganju skladnosti z Uredbo (EU) 2019/2023.

Programi, ki so glede porabe energije najučinkovitejši, so v splošnem tisti, ki delujejo pri nižjih temperaturah in se izvajajo dlje.

K prihrankom energije in vode prispeva tudi nalaganje gospodinjskega pralnega stroja do napolnjenosti, ki je določena pri ustreznih programih.

Na hrup in vsebnost preostale vlage vpliva število vrtljajev centrifuge: višje kot je to število pri centrifugiranju, večji je hrup in manjša je vsebnost preostale vlage.

### ! POZOR!

- Če med delovanjem stroja pride do izpada električne energije, bo izbrani program shranjen v posebnem pomnilniku. Ko bo napajanje spet na voljo, se bo program nadaljeval.

## Programi

Na voljo so programi glede na vrsto perila.

Programs	
Synthetic (Sintetika)	Za pranje sintetičnih kosov, na primer srajc in plaščev ter kosov iz mešanega materiala. Pri pranju pletenih oblačil morate zmanjšati količino pralnega praška, ker so zanke ohlapne in se radi tvorijo mehurčki.
Delicate (Občutljivo)	Za občutljiva, pralna oblačila, npr. izdelana iz svile, satena, sintetičnih vlaken ali mešanih tkanin.
Drum Clean (Čiščenje bobna)	Sterilizira z visoko temperaturo 90 °C, da je pranje oblačil učinkovitejše. Med delovanjem te funkcije ni mogoče dodajati oblačil ali drugega perila. Če v boben dodate ustrezno količino belila na osnovi klora bo učinek čiščenja večji. Uporabnik lahko ta program po potrebi redno uporablja.
Spin Only (Samo centrifuga)	Dodatno centrifugiranje z možnostjo izbire števila vrtljajev centrifugiranja.
Rinse&Spin (Izpiranje in centrifugiranje)	Dodatno izpiranje s centrifugo.
Drain Only (Samo izplakovanje)	Izplakovanje vode.
Quick Wash (Hitro pranje)	IZA hitro pranje majhnega števila kosov oblačil, ki niso preveč umazana.
Cotton Intensive	Za večji učinek pranja je čas pranja podaljšan.
ECO (Eko) 40-60	Privzeto 40 °C, brez možnosti izbire, primerno za pranje perila pri približno 40-60 °C.
Cotton (Bombaž)	Vzdržljivo in na toploto odporno bombažno ali laneno blago.
Cold Wash (Hladno pranje)	Hladna voda za pranje oblačil.
Mix	Ta postopek lahko izberete za pranje vzdržljivejših oblačil, ki jih je treba prati dlje in intenzivneje. Uporablja se za pranje oblačil za vsak dan, izdelanih iz bombaža, kot so rjuhe, prevleke za odeje in blazine, kopalni plašči in spodnje perilo.

## Možnost

<b>Cikel</b>	<b>Privzeta temp. (°C)</b>	<b>Privzeta hitrost centrifugiranja v vrt./min.</b>	<b>Dodatne funkcije</b>
Cikli pranja		1400	
Synthetic (Sintetika)	Cold (Hladno)	1200	Delay (Zakasneni zagon), Extra Rinse (Dodatno izplakovanje)
Synthetic (Sintetika) 40 °C	40	1200	Delay (Zakasneni zagon), Extra Rinse (Dodatno izplakovanje)
Cold Wash (Hladno pranje)	Cold (Hladno)	1200	Delay (Zakasneni zagon), Extra Rinse (Dodatno izplakovanje)
Cold Wash (Hladno pranje) 20 °C	20	1200	Delay (Zakasneni zagon), Extra Rinse (Dodatno izplakovanje)
Cotton (Bombaž) 30 °C	30	1400	Delay (Zakasneni zagon), Extra Rinse (Dodatno izplakovanje)
Cotton (Bombaž) 40 °C	40	1400	Delay (Zakasneni zagon), Extra Rinse (Dodatno izplakovanje)
Cotton (Bombaž) 60 °C	60	1400	Delay (Zakasneni zagon), Extra Rinse (Dodatno izplakovanje)
Cotton (Bombaž) 90 °C	90	1400	Delay (Zakasneni zagon), Extra Rinse (Dodatno izplakovanje)
ECO 40-60 (Eko 40-60)	60	1400	Delay (Zakasnitev)
Cotton Intensive (Bombaž intenzivno) 40°C	40	1400	Delay (Zakasnitev)
Cotton Intensive (Bombaž intenzivno) 60°C	60	1400	Delay (Zakasnitev)
Drum Clean (Čiščenje bobna)	90	1400	Delay (Zakasnitev)
Spin Only (Samo centrifugiranje)	-	--	Delay (Zakasnitev)
Drain Only (Samo odvajanje vode)	-	1400	Delay (Zakasnitev)
Rinse&Spin (Izpiranje in centrifugiranje)	-	600	Delay (Zakasneni zagon), Extra Rinse (Dodatno izplakovanje)
Delicate (Občutljivo) 30 °C	30	600	Delay (Zakasneni zagon), Extra Rinse (Dodatno izplakovanje)
Delicate (Občutljivo)	Cold (Hladno)	1400	Delay (Zakasneni zagon), Extra Rinse (Dodatno izplakovanje)
Mix (Mešano) 60°C	60	1400	Delay (Zakasneni zagon), Extra Rinse (Dodatno izplakovanje)
Mix (Mešano) 40 °C	40	1400	Delay (Zakasneni zagon), Extra Rinse (Dodatno izplakovanje)
Mix (Mešano)	Cold	800	Delay (Zakasneni zagon), Extra Rinse (Dodatno izplakovanje)
Quick Wash (Kratko pranje) 45'	40	800	Delay (Zakasnitev)
Quick Wash (Kratko pranje) 30'	30	800	Delay (Zakasnitev)
Quick Wash (Kratko pranje) 15'	Cold	800	Delay (Zakasnitev)

## OPOMBA

- Podatke o najvišjem številu vrtljajev centrifuge, času programa in drugih podrobnostih programa ECO (Eko) 40-60 si oglejte na strani s podatki o izdelku.
- Če pri določenem ciklu prilagoditev ni mogoča, so v preglednici prikazane možnosti za prilagoditev, ki so na voljo pri posameznem ciklu.

### Delay (Zakasnitev):

S tem gumbom je mogoče nastaviti funkcijo zakasnitve; čas zakasnitve je 0-24 ur.

### Spin Speed (Število vrtljajev centrifuge):

Število vrtljajev centrifuge nastavite z zaporednim pritiskom gumba.

### Extra Rinse (Dodatno izplakovanje):

Če izberete to funkcijo, bo perilo dodatno izplaknjeno.

### Speed (Število vrtljajev)

Število vrtljajev znaša:

1400: 0-400-600-800-1000-1200-1400

## Druge funkcije



Za aktivacijo brenčala spet pritisnite gumb in ga držite 3 sekunde. Nastavitev bo ohranjena do naslednje ponastavitve.

## POZOR!

- Po utišanju brenčala zvoki ne bodo več aktivirani.

### Zaklep za zaščito otrok

Preprečuje, da bi otroci nenamerno napačno upravljali s strojem.

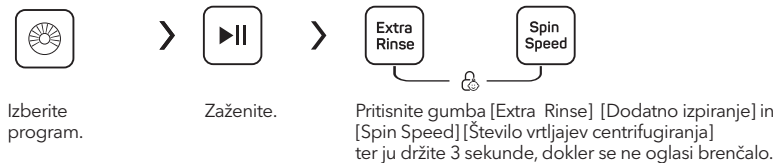

## POZOR!

Ko je zaklep za zaščito otrok aktiviran in se program zažene, se bo vklopil indikator zaklepa za zaščito otrok, na zaslonu pa bosta izmenično prikazana CL (Zaklep za zaščito otrok) in preostali čas.

Če boste pritisnili druge gumbе, bo indikator zaklepa za zaščito otrok utrpnil. Ko se bo program končal, se bosta na zaslonu 10 sekund izmenično prikazovala indikator zaklepa za zaščito otrok in oznaka END (Konec).

- Zaklep za zaščito otrok, izklop napajanja, izklop in konec programa lahko sprostite le, če pritisnete in držite oba gumba.
- Z gumbom zaklepa za zaščito otrok se zaklenejo vsi gumbi, razen gumba za napajanje in gumba zaklepa za zaščito otrok.
- Preden izberete program in zaženete pranje, sprostite gumb zaklepa za zaščito otrok.

# VZDRŽEVANJE

## Čiščenje in nega

### OPOZORILO!

- Pred začetkom vzdrževalnih del odklopite stroj in zaprite pipo.

### Čiščenje ohišja

S pravilnim vzdrževanjem je mogoče podaljšati življenjsko dobo stroja. Površino je mogoče po potrebi čistiti z razredčenimi, neabrazivnimi nevtralnimi detergenti. Če pride do izliva vode, vodo takoj obrišite s krpo. Ne smete uporabljati nobenih ostrih predmetov.



### OPOMBA

- Mravljinčje kisline in njenih razredčenih topil ali podobnih snovi, kot so alkohol, topila ali kemični proizvodi, ne smete uporabljati.

### Čiščenje bobna

Rjo, ki jo v notranjosti bobna puščajo kovinski predmeti, je treba takoj odstraniti z detergenti, ki ne vsebujejo klora. Nikoli ne uporabljajte jeklene volne.

### OPOMBA

- Med čiščenjem bobna v pralni stroj ne nalagajte perila.

### Čiščenje tesnila in stekla na vratih

Steklo in tesnilo obrišite po vsakem pranju, da odstranite vlakna in madeže. Če se vlakna naberejo, lahko pride do puščanja.

Iz tesnila po vsakem pranju odstranite morebitne kovance, gume in druge predmete. Da bo aparat normalno deloval, vsak mesec očistite tesnilo vrat in steklo.

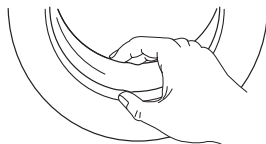

### Čiščenje dovodnega filtra

### OPOMBA

- Če je vode premalo, je treba očistiti dovodni filter.

1. Zaprite pipo in z nje odstranite cev za dovod vode.
2. S ščetko očistite filter.
3. Odvijte cev za za dovod vode z zadnje strani pralnega stroja. Z dolgimi kleščami izvlecite filter.
4. Filter očistite s ščetko.
5. Znova namestite filter na dovod vode in priklopite cev za dovod vode.
6. Da bo aparat normalno deloval, vsak mesec očistite dovodni filter

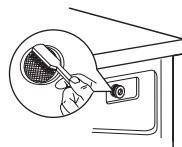
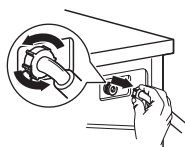
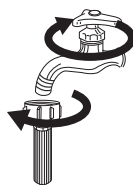

### Čiščenje dozirnika za pralni prašek

1. Pritisnite element za sprostitvev [  ] na pokrovu predalčka za mehčalec navzdol in iz odprtine izvlecite dozirni predal. Notranjost odprtine očistite s ščetko.
2. Dvignite pokrov predalčka za mehčalec z dozirnega predala in oba elementa očistite z vodo.
3. Znova namestite pokrov predalčka za mehčalec in potisnite predalček nazaj v odprtino.

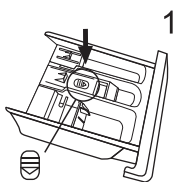

Pritisnite gumb za sprostitvev in odstranite dozirni predal.

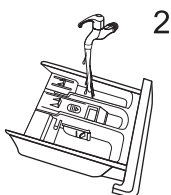

Očistite dozirni predal in pokrov za mehčalec pod tekočo vodo.

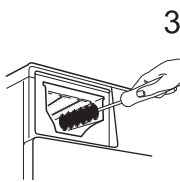

Nišo očistite z mehko krtačko.

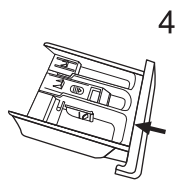

Vstavite predalček dozirnika nazaj.

#### OPOMBA

- Za čiščenje plastičnih delov ne uporabljajte abrazivnih ali kavstičnih sredstev.
- Da bo aparat normalno deloval, vsake 3 mesece očistite dozirnik za pralni prašek.

### Čiščenje filtra odvodne črpalke

#### OPOZORILO!

- Prepričajte se, da se je cikel pranja pri stroju končal in da je stroj prazen. Pred čiščenjem filtra odvodne črpalke stroj izklopite in odklopite iz napajanja.
- Pazite, voda je vroča. Počakajte, da se voda ohladi. Tveganje nalaganja vodnega kamna!
- Da bo aparat normalno deloval, filter redno čistite vsake 3 mesece.

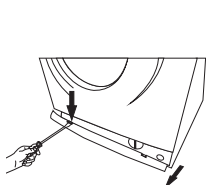

Odprite spodnji čep pokrova.

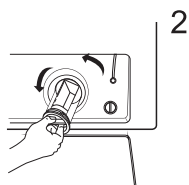

Odprite filter, tako da ga zavrtite v nasprotni smeri urnega kazalca.

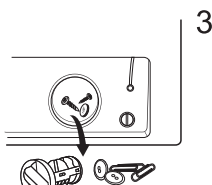

Odstranite odvečne snovi.

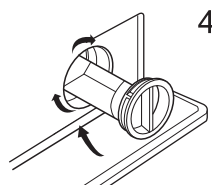

Zaprte spodnji čep pokrova.

#### POZOR!

- Če stroj deluje, je lahko v črpaliki - odvisno od izbranega programa - vroča voda. Med ciklom pranja nikoli ne odstranjujte pokrova črpalke. Vedno počakajte, dokler stroj ne dokonča cikla in dokler ni prazen. Pri ponovnem nameščanju pokrova poskrbite, da ga boste dobro pričvrstili.

## Odpravljanje težav

Aparat se ne zažene ali pa med delovanjem preneha delovati. Najprej skušajte najti rešitev za težavo, če pa je ne boste našli, se obrnite na servisni center.

Opis	Vzrok	Rešitev
Pralni stroj se ne zažene.	Vrata niso pravilno zaprta.	Zaprte vrata in ponovno zaženite. Preverite, ali so se oblačila zataknila.
Vrat ni mogoče odpreti.	Aktivirana je varnostna zaščita pralnega stroja.	Odklopite napajanje in znova zaženite stroj.
Puščanje vode	Povezava med dovodno cevjo in gibko cevjo za odvod vode ni trdna.	Preverite in čvrsto privijte cevi za vodo. Očistite gibko cev za odvod vode.
Ostanki pralnega praška v predalčku	Pralni prašek je navlažen ali grudast.	Predalček za pralni prašek očistite in obrišite.
Indikator ali zaslon ne zasveti.	Odklopite napajanje. Pri matični plošči programatorja ali žicah je prišlo do težave s povezovanjem.	Preverite, ali je napajanje odklopljeno in ali je napajalni vtič pravilno priklopljen.
Nenormalen hrup	Pritrdilni vijaki so še vedno na svojem mestu. Tla niso trdna ali ravna.	Preverite, ali so vijaki za pričvrstitev odstranjeni. Preverite, ali je stroj postavljen na trdna in ravna tla.

Opis	Vzrok	Rešitev
E30	Vrata niso pravilno zaprta.	Zaprte vrata in ponovno zaženite. Preverite, ali so se oblačila zataknila.
E10	Težava z vbrizgavanjem vode med pranjem	Preverite, ali je tlak vode prenizek. Zravnajte pipo za vodo. Preverite, ali je filter dovodnega ventila zamašen.
E21	Predolgo odvajanje vode	Preverite, ali je odvodna cev blokirana.
E12	Izliv vode	Ponovno zaženite pralni stroj.
EXX	Težavo poskušajte znova odpraviti sami. Če ne gre, pokličite naš servis.	

### OPOZORILO!

Tveganje električnega udara.

- Nikoli ne poskušajte popraviti aparata, ki je okvarjen ali domnevno okvarjen.
- Ogrozite lahko svoje življenje in življenja uporabnikov v prihodnosti. Takšna popravila lahko izvajajo samo pooblaščen specialisti.
- Z nepravilnim popravilom je garancija izničena in poznejše škode ni mogoče priznati.



## Transport

### POMEMBNI KORAKI PRI PREMIKANJU APARATA

- Odklopite aparat z napajanja in zaprite pipo za dovod vode.
- Preverite, ali so vrata in dozirnik za pralni prašek pravilno zaprti.
- Odstranite pipo za dovod vode in odvodno cev z napeljav v hiši.
- Voda naj do konca odteče iz aparata (glejte poglavje Vzdrževanje – čiščenje filtra odvodne črpalke).
- Pomembno: znova namestite 4 transportne vijake na zadnji strani aparata.
- Ta aparat je težak. Pri njegovem transportu bodite previdni. Med dvigovanjem nikoli ne držite delov, ki štrlijo iz stroja. Vrat stroja ni mogoče uporabiti kot ročaj.

## Tehnične specifikacije

Napajanje	220-240V~,50Hz
Najv. tok	10A
Standardni tlak vode	0.05MPa~1MPa

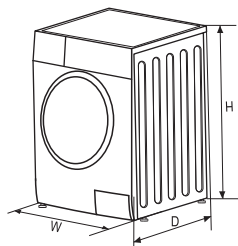

Količina polnjenja pri pranju	7.0kg
Mere (Š x G x V)	595x495x850
Teža	60kg
Nazivna moč	2050W

### Embalaza/star aparat



Ta oznaka kaže, da tega izdelka v EU ne smete odlagati skupaj z drugimi gospodinjstvi odpadki. Za preprečevanje morebitne škode za okolje ali zdravje človeka zaradi nenadzorovanega odlaganja odpadkov, stroj odgovorno reciklirajte, da boste spodbujali trajnostno ponovno uporabo snovnih virov. Rabljeni aparat vrnite v centre za zbiranje ali pa se obrnite na prodajalca, pri katerem ste izdelek kupili. Ta izdelek lahko prevzamejo in ga reciklirajo na način, ki je varen za okolje.

# Informacijski list izdelka

DELEGIRANA UREDBA KOMISIJE (EU) 2019/2014 o označevanju gospodinjskih pralnih in pralno-sušilnih strojev z energijskimi nalepkami

**Ime dobavitelja ali blagovna znamka:** Tesla

**Naslov dobavitelja:** Tesla Electronics, Litjska 47, 1000 Ljubljana, SI

**Identifikacijska oznaka modela:** WF71460M

## Splošni parametri izdelka:

Parameter	Vrednost		Parameter	Vrednost	
Nazivna zmogljivost <sup>(a)</sup> kg	7,0		Mere v cm	Višina	85
				Širina	60
				Globina	50
Indeks energijske učinkovitosti <sup>(a)</sup> (EEL <sub>w</sub> )	85,0		Razred energijske učinkovitosti <sup>(a)</sup>	E	
Indeks učinkovitosti pranja <sup>(a)</sup>	1,042		Učinkovitost izpiranja (g/kg) <sup>(a)</sup>	3,1	
Poraba energije v kWh na cikel za program eco 40–60 pri kombinaciji polne in delne obremenitve. Dejanska poraba energije je odvisna od načina uporabe aparata.	1,023		Poraba vode v litrih na cikel na podlagi programa eco 40–60 pri kombinaciji polne in delne obremenitve. Dejanska poraba vode je odvisna od načina uporabe aparata in trdote vode.	48	
Najvišja temperatura v obdelanem tekstilu <sup>(a)</sup> (°C)	Nazivna zmogljivost	39	Ponderirana vsebnost preostale vlage <sup>(a)</sup> (%)	53,9	
	Polovica	35			
	Četrtnska	24			
Hitrost ožemanja <sup>(a)</sup> (vrt/min)	Nazivna zmogljivost	1 400	Razred učinkovitosti ožemanja <sup>(a)</sup>	B	
	Polovica	1 400			
	Četrtnska	1 400			
Trajanje programa <sup>(a)</sup> (u:min)	Nazivna zmogljivost	3:28	Tip	Prostostoječi	
	Polovica	2:42			
	Četrtnska	2:42			

Emisije akustičnega hrupa, ki se prenaša po zraku v fazi ožemanja <sup>(a)</sup> Hrup (dB(A) glede na 1 pW)	80	Razred emisij akustičnega hrupa, ki se prenaša po zraku <sup>(a)</sup> (faza ožemanja)	C
Stanje izključenosti (W) (če je ustrezno)	0,50	Stanje pripravljenosti (W) (če je ustrezno)	1,00
Zamik vklopa (W) (če je ustrezno)	4,00	Omrežno stanje pripravljenosti (W) (če je ustrezno)	Ni relevantni
<b>Minimalno trajanje garancije za aparat, ki jo ponuja dobavitelj: 24 mesecev</b>			
<b>Ta izdelek je zasnovan tako, da med ciklom pranja sprošča srebrove ione</b>	<b>NE</b>		
<b>Dodatne informacije:</b>			
Povezava do spletnega mesta dobavitelja, kjer so na voljo informacije iz točke 9 Priloge II k Uredbi Komisije (EU) 2019/2023: tesla.info			

(a) za program eco 40-60.

# BEZBEDNOSNA UPUTSTVA

Dobro pročitajte sledeće bezbednosne informacije i strogo ih se pridržavajte kako biste rizik od nastanka požara ili eksplozije i strujnog udara sveli na najmanju moguću meru i kako biste sprečili nastanak štete po imovinu, povređivanje ljudi ili gubitak života. Nepoštovanje pomenutih uputstava će svaku garanciju učiniti nevažećom.

## UPOZORENJE!

Ova kombinacija simbola i signalne reči ukazuje na potencijalno opasnu situaciju koja, ukoliko se ne izbegne, za rezultat može imati smrt ili ozbiljne povrede.

## OPREZ!

Ova kombinacija simbola i signalne reči ukazuje na potencijalno opasnu situaciju koja za rezultat može imati blage ili lakše povrede ili štetu po imovinu i okruženje.

## NAPOMENA

Ova kombinacija simbola i signalne reči ukazuje na potencijalno opasnu situaciju koja za rezultat može imati blage ili lakše povrede.

## UPOZORENJE!

### Strujni udar!

- Ukoliko je priključni kabl oštećen, njegovu zamenu mora da obavi proizvođač, servis koji je angažovao ili lica sa sličnim kvalifikacijama, kako bi se izbegla opasnost.
- Ukoliko je mašina oštećena, ne sme se upotrebljavati sve dok proizvođač, njegov ovlašćeni servis ili osobe sa sličnim kvalifikacijama ne obavie njenu popravku. Rizik od strujnog udara!
- Uređaj mogu da upotrebljavaju deca starija od 8 godina, kao i osobe sa umanjanim fizičkim, čulnim ili mentalnim sposobnostima ili osobe bez iskustva i znanja ukoliko su pod nadzorom ili ukoliko su dobili uputstva o bezbednoj upotrebi uređaja i shvataju opasnosti koje upotreba istog nosi. Deca ne treba da se igraju uređajem. Deca ne treba da obavljaju čišćenje i korisničko održavanje uređaja bez nadzora.
- Decu je potrebno nadgledati kako se ne bi igrala uređajem.
- Životinje i deca se mogu uvući u mašinu. Pre svake upotrebe, proverite unutrašnjost mašine.
- Decu mlađu od 3 godine je neophodno držati dalje od uređaja ili pod konstantnim nadzorom.
- Nemojte se penjati na uređaj ili sedeti na istom.

### MESTO INSTALACIJE I OKRUŽENJE

- Sve supstance koje se koriste za pranje, kao i dodatne supstance, treba držati na bezbednom mestu van domašaja dece.
- Nemojte mašinu postavljati na pod prekriven tepihom. Tepih može da blokira otvore i tako oštetiti mašinu.
- Držite uređaj što dalje od izvora toplote i direktnih sunčevih zraka kako biste sprečili oštećenja na plastičnim i gumenim delovima.
- Nemojte upotrebljavati uređaj u vlažnom okruženju ili u prostorijama u kojima je prisutan eksplozivni ili nagrizajući gas. U slučaju curenja ili prskanja vode, ostavite uređaj da se osuši na otvorenom.
- Uređaj se ne sme postavljati tako da se nalazi iza vrata koja je moguće zaključati, kliznih vrata ili vrata sa šarkom pozicioniranom na suprotnoj strani u odnosu na šarku mašine za pranje veša.
- Nemojte koristiti mašinu u prostorijama sa temperaturom nižom od 5°C, jer bi to moglo da ošteti neke od njenih delova. Ukoliko je upotreba mašine u pomenutim uslovima neizbežna, postarajte se da nakon svake upotrebe potpuno ispusite vodu iz uređaja (pogledajte odeljak „Održavanje - Čišćenje filtera na ispusnoj pumpi“) kako biste sprečili oštećenja nastala usled mržnjenja.
- Nemojte nikada upotrebljavati zapaljive sprejeve ili supstance u neposrednoj blizini uređaja.

### INSTALACIJA

- Pre upotrebe uređaja, uklonite kompletnu ambalažu i skinite šrafove za transport. U suprotnom, može doći do nastanka ozbiljnih oštećenja.

- Ovaj uređaj je opremljen jednim ulaznim ventilom i može se povezati isključivo na dovod hladne vode.
- Strujni utikač mora biti dostupan nakon instalacije.
- Pre prvog pranja odeće, proizvod treba jednom pustiti u rad sa praznim bubnjem, tako da prođe kroz sve faze ciklusa.
- Pre upotrebe mašine za pranje veša, potrebno je obaviti njenu kalibraciju.
- Nemojte na uređaj stavljati prekomerno teške predmete, poput kanistera za vodu ili uređaja za grejanje.
- Upotrebite novi komplet creva isporučeno zajedno sa uređajem. Stare komplete creva ne treba ponovo upotrebljavati.
- Maksimalni pritisak ulazne vode je 1 MPa. Minimalni pritisak ulazne vode je 0,05 MPa.

### POVEZIVANJE NA ELEKTRIČNE INSTALACIJE

- Uverite se da mašina ne pritiska kabl za napajanje, jer to može dovesti do njegovog oštećenja.
- Proizvod priključite u uzemljenu utičnicu zaštićenu osiguračem, koja je u skladu sa vrednostima navedenim u tabeli u okviru dela „Tehničke specifikacije“. Postupak uzemljavanja treba da obavi kvalifikovani električar. Uverite se da je instalacija mašine obavljena u skladu sa lokalnim propisima.
- Postupak povezivanja na vodovodne i električne instalacije mora da obavi kvalifikovano tehničko lice, a u skladu sa uputstvima proizvođača i lokalnim propisima o bezbednosti.



### UPOZORENJE!

- Nemojte upotrebljavati razvodnike za utičnicu ili produžne kablove.
- Uređaj ne sme biti povezan na eksterni uređaj za uključivanje/isključivanje, poput tajmera, ili na kolo koje se redovno uključuje i isključuje.
- Ukoliko je u prostoriji prisutan zapaljivi gas, nemojte iskopčavati utikač iz strujne utičnice.
- Utikač nikada nemojte iskopčavati vlažnim rukama.
- Prilikom iskopčavanja, uvek vucite utikač, a ne kabl.
- Uređaj iskopčajte sa napajanja svaki put kada ga ne upotrebljavate.

### POVEZIVANJE NA VODOVODNE INSTALACIJE

- Proverite spojeve sa ulaznim cevima za vodu, slavinom za vodu i ispusnim crevom kako biste detektovali moguće probleme nastale usled promena u pritisku vode. Ukoliko spojevi popuste ili počnu da cure, zatvorite slavinu i popravite ih. Uređaj počnite da upotrebljavate tek nakon što kvalifikovane osobe obavie adekvatnu instalaciju cevi i creva.
- Tokom rada, staklena vrata mogu postati izuzetno vrela. Kada je mašina u funkciji, držite decu i kućne ljubimce što dalje od nje.
- Ulazna i izlazna creva za vodu je potrebno instalirati na bezbedan način, tako da ne dođe do njihovog oštećenja. U suprotnom, može doći do curenja vode.
- Nemojte skidati filter na pumpi za ispuštanje vode sve dok u uređaju još uvek ima vode. Može doći do ispuštanja velike količine vode, uz rizik od poparivanja usled upotrebe vrele vode.

### RAD I ODRŽAVANJE

- Nikada nemojte upotrebljavati zapaljive, eksplozivne ili toksične rastvarače. Nemojte upotrebljavati benzin, alkohol i slično umesto deterdženata. Birajte isključivo one deterdžente koji su pogodni za mašinsko pranje.
- Uverite se da su svi džepovi ispražnjeni. Oštri i kruti predmeti, poput novčića, broševa, eksera, šrafova, kamenčića i dr. mogu naneti ozbiljna oštećenja ovoj mašini.
- Pre nego što garderobu stavite u uređaj, iz džepova izvadite sve predmete, poput upaljača i šibica.
- Temeljno isperite veš koji ste ručno prali.
- Pre sušenja u uređaju, veš koji je zaprljan supstancama poput kuhinjskog ulja, acetona, alkohola, benzina, kerozina, sredstava za uklanjanje fleka, terpentina, voska i sredstava za uklanjanje voska potrebno je oprati u vreloj vodi koja sadrži dodatnu količinu deterdženta.
- Veš koji u sebi sadrži sunderastu gumu (sunder od lateksa), kapice za tuširanje, vodootpornu tkaninu, komade sa gumenom postavom i odeću ili jastuke koji sadrže delove od sunderaste gume ne treba sušiti u mašini.
- Omeškivače tkanine ili slične proizvode bi trebalo upotrebljavati u skladu sa preporukama navedenim na uputstvu za njih.
- Nikada nemojte pokušavati da vrata otvarate uz upotrebu sile. Vrata će se otključati ubrzo nakon završetka ciklusa.

- Nemojte vrata zatvarati uz upotrebu prekomerne sile. Ukoliko imate poteškoće prilikom zatvaranja vrata, proverite da li je veš pravilno ubačen i raspoređen.
- Pre svakog postupka čišćenja i održavanja, kao i nakon svake upotrebe, iskopčajte uređaj i zatvorite slavinu.
- Nemojte nikada čistiti uređaj tako što ćete ga polivati vodom. Rizik od strujnog udara
- Kako bi se izbegao nastanak opasnosti, popravke obavlja isključivo proizvođač, njegov ovlašćeni servisier ili lica sa sličnim kvalifikacijama. Proizvođač se neće smatrati odgovornim za oštećenja koja su svojim intervencijama izazvala neovlašćena lica.

#### **TRANSPORT**

- Pre obavljanja transporta:
  - Potrebno je da stručno lice ponovo postavi šrafove na mašinu.
  - Vodu koja se zadržala unutar mašine potrebno je ispustiti.
- Ovaj uređaj je težak. Budite pažljivi prilikom premeštanja. Prilikom podizanja, nikada nemojte mašinu držati za isturene delove. Vrata mašine se ne smeju upotrebljavati kao drška.

#### **PREDVIĐENA UPOTREBA**

Proizvod je namenjen isključivo za upotrebu u domaćinstvu i za tkanine u količinama karakterističnim za domaćinstvo, adekvatnim za mašinsko pranje i sušenje. Uređaj je namenjen isključivo za upotrebu u zatvorenom prostoru i nije predviđen za ugradnju. Upotreba uređaja treba da uvek bude usklađena sa ovim uputstvima. Uređaj nije namenjen za komercijalnu upotrebu. Svaka drugačija upotreba se smatra neadekvatnom. Proizvođač ne snosi odgovornost za oštećenja ili povrede nastale kao rezultat takve upotrebe.

- Ovaj uređaj je predviđen za upotrebu u domaćinstvima i sličnom okruženju poput:
  - Kuhinja za osoblje u prodavnicama, kancelarijama i drugom radnom okruženju;
  - Poljoprivrednih domaćinstava;
  - Hotela, motela i ostalih objekata rezidencijalnog tipa, gde se stavlja na raspolaganje klijentima;
  - Objekata koji pružaju uslugu noćenja sa doručkom;
  - Zajedničkih prostorija u stambenim blokovima ili samouslužnih perionica.

# POSTAVLJANJE

## Opis proizvoda

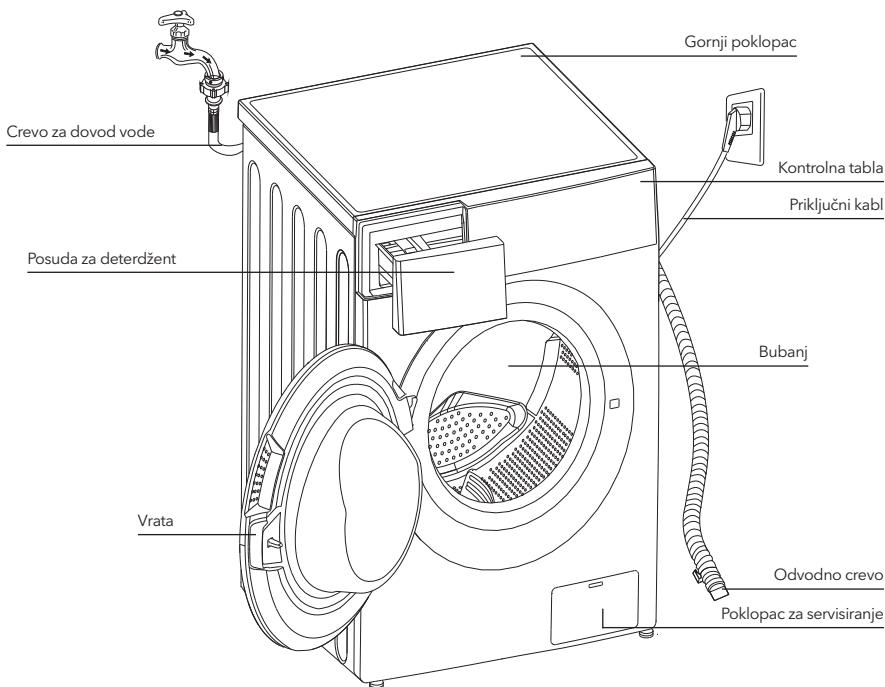

### NAPOMENA

- Slika proizvoda je data isključivo u ilustrativne svrhe. Za pravi izgled proizvoda, pogledajte uređaj koji ste kupili.

### Dodatna oprema



Poklopci x 4



1 x Crevo za dovod hladne vode



Korisničko uputstvo

### Prostor u kome se uređaj postavlja

#### ⚠ UPOZORENJE!

- Važno je da proizvod bude stabilan kako bi se sprečilo njegovo pomeranje tokom rada! Uverite se da je mašina iznivelisana i stabilna.
- Uverite se da proizvod nije postavljen preko priključnog kabla.
- Postarajte se da postoji minimalno rastojanje između zidova i uređaja, na način prikazan na slici.

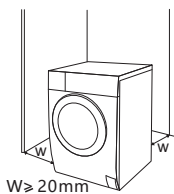

Pre postavljanja mašine, potrebno je da pronađete mesto sa sledećim karakteristikama:

1. Ima čvrstu, suhu i ravnu površinu.
2. Nije izloženo direktnim zracima sunca.
3. U dovoljnoj meri je provetreno.
4. Ima sobnu temperaturu iznad 0°C.
5. Držite što dalje od izvora toplote, poput uređaja u kojima se sagoreva uglj ili gas.



### Raspakivanje mašine za pranje

#### ⚠ UPOZORENJE!

- Ambalaža (npr. folija, stiropor) može biti opasna za decu.
- Postoji rizik od gušenja! Kompletu ambalažu držite na bezbednoj udaljenosti od dece.

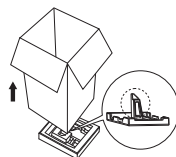

1. Uklonite kartonsku kutiju i delove od stiropora.
2. Podignite mašinu za pranje veša i skinite osnovu na kojoj se proizvod nalazi. Uverite se da je mali trougaoni sunder uklonjen zajedno sa osnovom. Ukoliko to nije slučaj, položite proizvod postrance, a zatim rukom skinite mali sunder sa dna proizvoda.
3. Uklonite traku kojom su pričvršćeni priključni kabl i odvodno crevo.
4. Izvadite dovodno crevo iz bubnja

### Uklanjanje transportnih šrafova

#### ⚠ UPOZORENJE!

- Pre upotrebe proizvoda, morate ukloniti transportne šrafove koji se nalaze na zadnjoj strani proizvoda.



Pomoću ključa, popustite 4 šrafa za transport

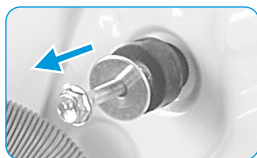

Skinite šrafove zajedno gumenim elementima i sačuvajte ih

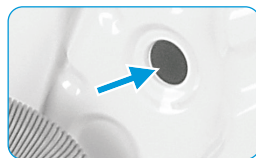

Zapušite otvore pomoću transportnih čepova za otvore

### Nivelisanje mašine za pranje veša

#### ⚠ UPOZORENJE!

- Navojni prstenovi za pričvršćivanje moraju na svim nožicama biti dobro pričvršćeni za kućište.

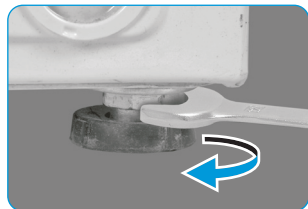

1. Popustite navojni prsten za pričvršćivanje.
2. Okrećite nožicu sve dok ne dodirne pod.
3. Podesite nožice i fiksirajte navojne prstenove pomoću ključa. Uverite se da je mašina iznivelisana i stabilna.



## Povezivanje dovodnog creva za vodu

### ⚠ UPOZORENJE!

- Da biste sprečili curenje ili oštećenja prouzrokovana vodom, pratite uputstva data u ovom poglavlju!
- Nemojte savijati, lomiti, prepravljati, niti seći dovodno crevo za vodu.

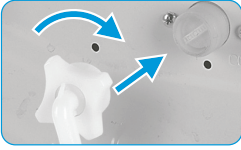

Povežite crevo za dovod vode sa ulaznim ventilom za vodu i slavinom za hladnu vodu, na način prikazan na slici.



### ☰ NAPOMENA

- Povežite rukom, bez upotrebe alata. Proverite da li su spojevi dobro pričvršćeni.

## Odvodno crevo

### ⚠ UPOZORENJE!

- Nemojte savijati, niti istezati odvodno crevo.
- Pravilno postavite odvodno crevo. U suprotnom, može doći do curenja vode usled oštećenja.

Odvodno crevo se može povezati na dva načina:

1. Stavite ga u slivnik za vodu.

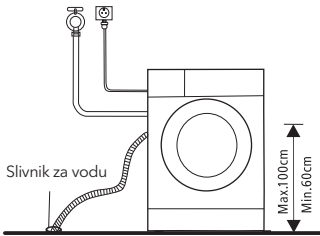

2. Povežite ga sa dodatnom ispusnom cevi slivnika za vodu.

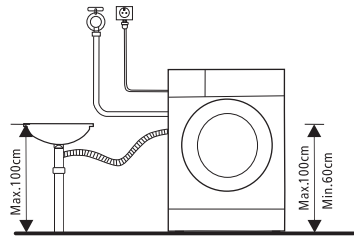

# RAD UREĐAJA

## Brzi početak

### ! OPREZI

- Pre pranja veša, proverite da li je uređaj pravilno postavljen.
- Pre nego što je izašao iz fabrike, Vaš uređaj je prošao kroz kompletnu proveru. Da biste uklonili preostalu vodu i neutralisali potencijalne neprijatne mirise, pre prve upotrebe se preporučuje da očistite svoj uređaj. Ovo se vrši aktiviranjem programa za pamuk (Cotton) na 90°C, bez veša i deterdženta.

### 1. Pre pranja veša

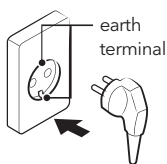

Uključite u struju



Pustite vodu

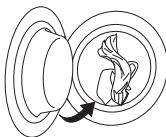

Napunite vešom

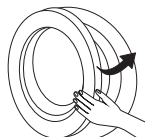

Zatvorite vrata

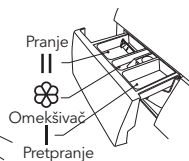

Dodajte deterdžent

### ☰ NAPOMENA

- Deterdžent se u pregradu **I** dodaje samo ako izaberete pretpiranje kod mašina koje imaju ovu funkciju.

### 2. Pranje



Izaberite program

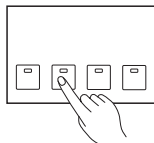

Izaberite funkciju ili ostavite podrazumevane vrednosti



Započnite ciklus

### 3. Nakon pranja

Vrata su zaključana, a lampice na tasteru [Start/Pause] (Početak/Pauziranje) se uključuju i isključuju uz zvučni signal, ili se dve male tačke na digitalnom ekranu uključuju i isključuju.

## Pre svakog pranja

- Radni uslovi mašine trebalo bi da se kreću od (0 do 40)°C. Ukoliko uređaj upotrebljavate na temperaturama nižim od 0°C, može doći do oštećenja ulaznog ventila i odvodnog sistema. Ukoliko se nalazi u okruženju u kome je temperatura 0°C ili niža, mašinu je potrebno preneti u okruženje sa normalnom sobnom temperaturom kako biste pre upotrebe bili sigurni da u dovodnom crevu za vodu i odvodnom crevu nema zamrznute vode.
- Pre pranja, proverite etikete na vešu i pojašnjenja za upotrebu deterdženta. Za adekvatno mašinsko pranje, upotrebljavajte deterdžente koji ne proizvode penu ili je proizvode u manjoj meri.

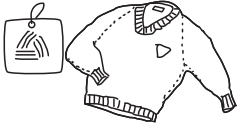

Proverite etiketu i odaberite program



Izvadite predmete iz džepova



Prevežite dugačke trake, zakopčajte rasfešluse i zakopčajte dugmad



Manje komade veša stavite u jastučnicu



Obrnite garderobu koja se lako čeba na naličje. Isto učinite i sa garderobom koja ima duga vlakna

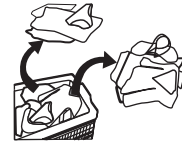

Sortirajte veš prema teksturi

### ⚠ UPOZORENJE!

- Pranje jednog komada veša može dovesti do značajne neizbalansiranosti uređaja, zbog čega se može uključiti alarm. Stoga se preporučuje dodavanje još jednog ili dva komada veša, kako bi proces ispuštanja vode tekao glatko.
- Ne perite veš koji je prethodno bio u kontaktu sa kerozinom, benzinom, alkoholom i drugim zapaljivim materijalima.

## Posuda za deterdžent

- I Deterdžent za pretpranje
- II Deterdžent za pranje
- ☼ Omekšivač
- ☉ Otpustite taster kako biste izvadili pregradu za deterdžent

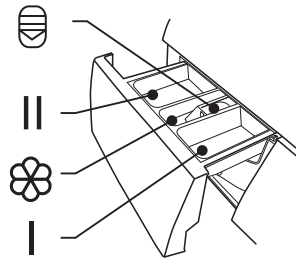

### ⚠ OPREZ!

- Deterdžent se u pregradu I dodaje samo ako izaberete pretpranje kod mašina koje imaju ovu funkciju.

Program	I	II	☼	Program	I	II	☼
Cotton (Pamuk) 30°C		●	○	Spin Only (Samo centrifuga)			
Cotton (Pamuk) 40°C		●	○	Drain Only (Samo ispuštanje vode)			
Cotton (Pamuk) 60°C		●	○	Rinse & Spin (Ispiranje i centrifuga)			○
Cotton (Pamuk) 90°C		●	○	Delicate (Delikatan veš) 30°C		●	○
Synthetic (Sintetika)		●	○	Delicate (Delikatan veš)		●	○
Synthetic (Sintetika) 40°C		●	○	Mix (Kombinovani veš) 60°C		●	○
Drum Clean (Čišćenje bubnja)				Mix (Kombinovani veš) 40°C		●	○
Cotton Intensive (Intenzivno pranje pamuka) 40°C		●	○	Mix (Kombinovani veš)		●	○
Cotton Intensive (Intenzivno pranje pamuka) 60°C		●	○	ECO 40-60		●	○
Quick Wash (Brzo pranje) 45'		●	○	Cold Wash (Pranje hladnom vodom)		●	○
Quick Wash (Brzo pranje) 30'		●	○	Cold Wash (Pranje hladnom vodom) 20°C		●	○
Quick Wash (Brzo pranje) 15'		●	○				

● Obavezno

○ Opciono

## Preporuke u vezi sa deterdžentom

Preporučeni deterdžent za pranje	Ciklusi pranja	Temp. pranja	Tip veša i tkanina
Snažni deterdžent sa sredstvima za izbeljivanje i optičkim izbeljivačima	Cotton (Pamuk) ECO 40-60, Mix (Kombinovani veš)	30/40/60	Beli veš od pamuka ili lana otpornog na iskuvavanje
Deterdžent za pranje obojenog veša, bez sredstava za izbeljivanje i optičkih izbeljivača	Cotton (Pamuk) ECO 40-60, Mix (Kombinovani veš) Cold Wash (Pranje hladnom vodom)	Hladno/20/ 30/40	Obojeni veš od pamuka ili lana
Deterdžent za pranje obojenog veša ili blagi deterdžent bez optičkih izbeljivača	Cold Wash (Pranje hladnom vodom)	Hladno/20/40	Obojeni veš od vlakana lakih za održavanje i sintetičkih materijala
Blagi deterdžent za pranje	Synthetic (Sintetika)	Hladno/40	Delikatne tkanine, svila, viskoza

### NAPOMENA

- Pre nego što zgrudvane ili slepljene deterdžente ili dodatna sredstva sipate u pregradu za deterdžent, možete ih razblažiti u malo vode kako biste sprečili začepjenje ulaznog dela pregrade za deterdžent i prelivanje vode.
- Izaberite odgovarajući tip deterdženta za najbolji učinak prilikom pranja uz minimalnu potrošnju vode i struje.
- Za postizanje najboljih rezultata prilikom pranja, važno je upotrebiti odgovarajuću dozu deterdženta.
- Ukoliko bubanj nije napunjen do maksimalnog kapaciteta, stavite manju količinu deterdženta.
- Uvek prilagodite količinu deterdženta stepenu tvrdoće vode. Ukoliko je voda iz Vašeg vodovoda meka, upotrebite manje deterdženta.
- Količinu deterdženta odredite prema stepenu zaprljanosti veša. Manje zaprljana garderoba zahteva manje deterdženta.
- Visoko-koncentrovani deterdžent (kompaktni deterdžent) zahteva posebnu preciznost prilikom doziranja.

Znaci prekomerne količine deterdženta uključuju sledeće:

- stvaranje velike količine pene

- loši rezultati pranja i ispiranja

Znaci nedovoljne količine deterdženta uključuju sledeće:

- veš poprima sivu boju

- formiranje sloja kamena na bubnju, grejaču i/li vešu

## Kontrolna tabla

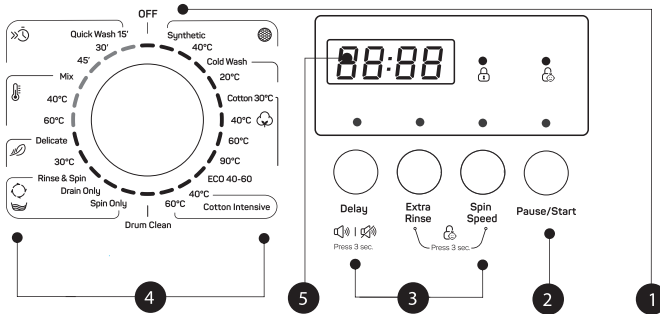

### NAPOMENA

- Slika je data isključivo u ilustrativne svrhe. Za pravi izgled proizvoda, pogledajte uređaj koji ste kupili.

#### 1. On/Off (Uključeno/Isključeno)

Proizvod je uključen ili isključen.

#### 2. Start/Pause (Početak/Pauza)

Pritiskom na ovaj taster ćete započeti ili pauzirati ciklus pranja.

#### 3. Opcije

Ovi tasteri Vam omogućavaju da izaberete dodatne funkcije, pri čemu će pomenuti tasteri nakon odabira zasvetleti.

#### 4. Program

Zavisno od tipa veša.

#### 5. Displej

Na displeju su prikazana podešavanja, procenjeno preostalo vreme, opcije i statusne poruke u vezi sa Vašom mašinom za pranje veša. Displej će ostati uključen tokom celokupnog ciklusa.

## Programi

Program	Težina veša (kg)	Prikazano vreme
	7.0	7.0
Synthetic (Sintetika)	3.5	2:20
Synthetic (Sintetika) 40°C	3.5	2:20
Cold Wash (Pranje hladnom vodom)	7.0	1:00
Cold Wash (Pranje hladnom vodom) 20°C	7.0	1:01
Cotton (Pamuk) 30°C	7.0	2:40
Cotton (Pamuk) 40°C	7.0	2:40
Cotton (Pamuk) 60°C	7.0	2:45
Cotton (Pamuk) 90°C	7.0	2:50
ECO 40-60	7.0	3:23
Cotton Intensive (Intenzivno pranje pamuka) 40°C	7.0	3:44
Cotton Intensive (Intenzivno pranje pamuka) 60°C	7.0	3:54
Drum Clean (Čišćenje bubnja)	-	1:18
Spin Only (Samo centrifuga)	7.0	0:12

Program	Težina veša (kg)	Prikazano vreme
Drain Only (Samo ispuštanje vode)	-	0:01
Rinse & Spin (Ispiranje i centrifuga)	7.0	0:20
Delicate (Delikatan veš) 30°C	2.5	0:50
Delicate (Delikatan veš)	2.5	0:48
Mix (Kombinovani veš) 60°C	7.0	1:11
Mix (Kombinovani veš) 40°C	7.0	0:59
Mix (Kombinovani veš)	7.0	0:59
Quick Wash (Brzo pranje) 45'	2.0	0:45
Quick Wash (Brzo pranje) 30'	2.0	0:30
Quick Wash (Brzo pranje) 15'	2.0	0:15

**NAPOMENA**

Parametri navedeni u ovoj tabeli su namenjeni isključivo za informisanje korisnika. Realni parametri se mogu razlikovati od parametara navedenih u prethodnoj tabeli.

Ciklus	Nominalni kapacitet u kg	Temperature Setting	Trajanje ciklusa u čimin	Potrošnja energije u kWh/ciklusu	Potrošnja vode u l/ciklusu	Najviša temperatura pranja °C	Preostala vlaga u % / Brzina centrifugiranja
Quick Wash (Brzo pranje) 15'	2.0	Cold	0:15	0.035	32.60	Cold	75%/800
Cold Wash (Pranje hladnom vodom) 20°C	3.0	20	1:01	0.213	40.80	20	60%/1200
Cotton (Pamuk) 60°C	7.0	60	2:45	1.385	64.60	60	53%/1400
Cotton Intensive (Intenzivno pranje pamuka) 60°C	7.0	60	3:45	1.560	64.60	60	53%/1400
Mix (Kombinovani veš) 40°C	7.0	40	0:59	0.693	64.60	40	53%/1400
ECO 40-60	7.0	-	3:28	1.074	55.50	39	53%/1400
	3.5	-	2:42	0.700	42.00	35	53%/1400
	2.0	-	2:42	0.460	34.60	24	53%/1400

- Gorenavedeni podaci su dati isključivo u informativne svrhe, a mogu se menjati zavisno od uslova prilikom realne upotrebe uređaja.
- Za sve programe, izuzev programa ECO 40-60, prikazane su samo okvirne vrednosti.
- Nova klasa energetske efikasnosti u EU je E  
Program za testiranje energetske efikasnosti: ECO 40-60. Brzina centrifugiranja: Maksimalna brzina; Ostali parametri podešeni na podrazumevano. Polovina težine veša za model od 7,0 kg: 3,5 kg. Četvrtina težine veša za model od 7,0 kg: 2,0 kg.

- 1) Najviša temperatura veša dostignuta u toku ciklusa pranja u trajanju od najmanje 5 minuta.
- 2) Vлага koja preostane nakon ciklusa pranja, izražena u procentima sadržaja vode, i brzina centrifugiranja pri kojoj je ova vrednost postignuta.
- 3) Programom ECO 40-60 se može zajedno, u okviru istog ciklusa, oprati normalno zaprljan pamučni veš, na čijoj deklaraciji stoji da ga je moguće prati na temperaturama od 40°C ili 60°C. Ovaj program se koristi za procenu stepena usaglašenosti sa uredbom (EU) 2019/2023.

Generalno, najefikasniji u smislu potrošnje energije su programi koji rade na niskim temperaturama, a traju duže.

Ukoliko mašinu za pranje veša u domaćinstvu napunite do maksimalnog kapaciteta naznačenog za određeni program, pružićete svoj doprinos uštedi energije i vode.

Brzina centrifugiranja utiče na stepen buke i preostali sadržaj vlage: što je brzina centrifugiranja tokom faze centrifugiranja veća, to je buka veća, a preostali sadržaj vlage niži.

### OPREZ!

- Ukoliko dođe do prekida u snabdevanju električnom energijom prilikom rada mašine, odabrani program će biti sačuvan u posebnoj memoriji. Nakon što snabdevanje električnom energijom bude ponovno uspostavljeno, mašina će nastaviti da radi u pomenutom programu.

## Programi

Dostupni su različiti programi, zavisno od tipa veša.

Programi	
Synthetic (Sintetika)	Za pranje sintetičkog veša, na primer majica, kaputa, veša od kombinovanih materijala. Prilikom pranja pletenog veša, smanjite količinu deterdženta zbog njegovog labavog tkanja i lakog formiranja pene.
Delicate (Delikatan veš)	Za delikatan materijale koji se mogu prati, npr. svileni, satenski, sintetički i veš od kombinovanih materijala.
Drum clean (Čišćenje bubnja)	Podrazumeva sterilizaciju pri temperaturi od 90°C, čime se unapređuje proces pranja veša. Prilikom aktiviranja ovog programa nije moguće staviti veš ili druge perive predmete u bubanj. Efekat čišćenja će biti bolji ako se u bubanj stavi odgovarajuća količina izbeljivača na bazi hlora. Potrošači ovaj program mogu koristiti redovno, u skladu sa svojim potrebama.
Spin Only (Samo centrifuga)	Dodatno centrifugiranje uz mogućnost izbora brzine centrifuge.
Rinse&Spin (Ispiranje i centrifuga)	Dodatno ispiranje sa centrifugiranjem.
Drain Only (Samo ispuštanje vode)	Ispuštanje vode.
Quick Wash (Brzo pranje) 15'	Predviđeno za brzo pranje male količine veša koji nije mnogo zaprljan.
Cotton Intensive (Intenzivno pranje pamuka)	Za veći efekat pranja, vreme pranja je produženo.
ECO 40-60	Podrazumevana temperatura iznosi 40°C, bez mogućnosti izbora, pogodno za pranje veša na temperaturama od oko 40°C-60°C.
Cotton (Pamuk)	Izdržljiv tekstil i tekstil otporan na toplotu, napravljen od pamuka ili lana.
Cold Wash (Pranje hladnom vodom)	Za pranje garderobe hladnom vodom.
Mix (Kombinovani veš)	Ovaj program možete koristiti za izdržljivu garderobu, za koju je potrebno više vremena i snage pri pranju. Koristi se za pamučni veš koji se upotrebljava na svakodnevnom nivou, poput čaršafa, jastučnica, bade-mantila i donjeg veša.

## Opcije

Ciklus	Podrazumevana temp. (°C)	Podrazumevana brzina centrifugiranja u rpm	Dodatne funkcije
Wash cycles		1400	
Synthetic (Sintetika)	Hladno	1200	Odloženi start, Dodatno ispiranje
Synthetic (Sintetika) 40°C	40	1200	Odloženi start, Dodatno ispiranje
Cold Wash (Pranje hladnom vodom)	Hladno	1200	Odloženi start, Dodatno ispiranje
Cold Wash (Pranje hladnom vodom) 20°C	20	1200	Odloženi start, Dodatno ispiranje
Cotton (Pamuk) 30°C	30	1400	Odloženi start, Dodatno ispiranje
Cotton (Pamuk) 40°C	40	1400	Odloženi start, Dodatno ispiranje
Cotton (Pamuk) 60°C	60	1400	Odloženi start, Dodatno ispiranje
Cotton (Pamuk) 90°C	90	1400	Odloženi start, Dodatno ispiranje
ECO 40-60	60	1400	Odloženi start
Cotton Intensive (Intenzivno pranje pamuka) 40°C	40	1400	Odloženi start
Cotton Intensive (Intenzivno pranje pamuka) 60°C	60	1400	Odloženi start
Drum Clean (Čišćenje bubnja)	90	1400	Odloženi start
Spin Only (Samo centrifuga)	-	--	Odloženi start
Drain Only (Samo ispuštanje vode)	-	1400	Odloženi start
Rinse & Spin (Ispiranje i centrifuga)	-	600	Odloženi start, Dodatno ispiranje
Delicate (Delikatan veš) 30°C	30	600	Odloženi start, Dodatno ispiranje
Delicate (Delikatan veš)	Hladno	1400	Odloženi start, Dodatno ispiranje
Mix (Kombinovani veš) 60°C	60	1400	Odloženi start, Dodatno ispiranje
Mix (Kombinovani veš) 40°C	40	1400	Odloženi start, Dodatno ispiranje
Mix (Kombinovani veš)	Hladno	800	Odloženi start, Dodatno ispiranje
Quick Wash (Brzo pranje) 45'	40	800	Odloženi start
Quick Wash (Brzo pranje) 30'	30	800	Odloženi start
Quick Wash (Brzo pranje) 15'	Cold	800	Odloženi start

### NAPOMENA

- Za informacije u vezi sa maksimalnom brzinom centrifugiranja, vremenom trajanja programa i drugim podacima o programu ECO 40-60, pogledajte sadržaj naveden na stranici sa karakteristikama proizvoda.
- U tabeli je navedeno koji ciklusi nude opcije za podešavanje i koje su to opcije, kao i koja podešavanja nije moguće uneti za dati ciklus.

#### **Odloženi start:**

Ovaj taster omogućava podešavanje funkcije Odloženi start, a vreme odlaganja iznosi 0-24H.

#### **Brzina centrifugiranja:**

Uzastopnim pritiskanjem ovog tastera, moguće je podesiti brzinu centrifugiranja

#### **Dodatno ispiranje:**

Nakon odabira ove opcije, veš će dobiti dodatno ispiranje.

#### **Brzina centrifugiranja:**

Brzina centrifugiranja iznosi: 1400: 0-400-600-800-1000-1200-1400



## Ostale funkcije



### Utišavanje zvučnog signala



Izaberite program



Pritisnite taster [Delay] (Odložen početak) i zadržite pritisak u trajanju od 3 sekunde. Zvučni signal je utišan.

Da biste aktivirali zvučni signal, ponovo pritisnite ovaj taster i zadržite pritisak u trajanju od 3 sekunde. Ovo podešavanje će biti aktivirano do sledećeg resetovanja.



#### OPREZ!

Nakon što utišate zvučni signal, zvuci uređaja se više neće aktivirati.



### Zaključavanje zbog bezbednosti dece

Kako bi se izbeglo da deca na neodgovarajući način rukuju proizvodom.



Izaberite program



Započnite ciklus



Extra Rinse

Spin Speed



Pritisnite taster [Extra Rinse] (Dodatno ispiranje) i [Spin Speed] (Broj obrtaja) u trajanju od 3 sekunde, sve dok se ne oglasi zvučni signal.



#### OPREZ!

Kada se funkcija „Child Lock“ (Zaključavanje zbog bezbednosti dece) aktivirano i program započne, indikator zaključavanja za decu će se uključiti, a CL i preostalo vreme na displeju se naizmenično prikazuju.

Pritiskom na druga dugmad će treptati indikator „Child Lock“ (Zaključavanje zbog bezbednosti dece). Kada se program završi, CL i END će se smenjivati na ekranu.

- Samo pritiskom i držanjem dva dugmeta možete da otključate funkciju „Child Lock“, čak i da isključite napajanje, isključite i završite program
- „Child Lock“ će zaključati sva dugmeta osim dugmeta za napajanje i dugmića za zaključavanje dece
- Oslobođite funkciju „Child Lock“ pre nego što izaberete program i započnete pranje.

# ODRŽAVANJE

## Čišćenje i održavanje

### ⚠ UPOZORENJE!

- Pre nego što započnete sa održavanjem, izvucite kabal iz utičnice i zavrnite slavinu.

### Čišćenje kućišta

Pravilnim održavanjem, možete produžiti životni vek mašini za pranje veša. Po potrebi, njene površine se mogu čistiti razblaženim, neabrazivnim i neutralnim deterdžentom. Ukoliko dođe do preliivanja vode, odmah obrišite vlažnom krpom. Izbegavajte kontakt sa oštrim predmetima.



### ☰ NAPOMENA

- Zabranjena je upotreba mravlje kiseline i rastvarača na bazi razblažene mravlje kiseline ili sličnih proizvoda, kao što su alkohol, rastvarači ili hemijski proizvodi itd.

### Čišćenje bubnja

Rđu koju metalni predmeti stvore unutar bubnja trebalo bi odmah ukloniti pomoću deterdženata bez hlora. Nikada ne koristite čeličnu vunu.

### ☰ NAPOMENA

- Ne stavljajte veš u mašinu za pranje veša tokom ciklusa čišćenja bubnja.

### Čišćenje zaptivne gume i stakla na vratima

Posle svakog pranja, obrišite staklo i zaptivnu gumu kako biste uklonili fina vlakna i mrlje. Naslage finih vlakana mogu da dovedu do curenja. Posle svakog pranja, uklonite novčiće, dugmad i druge predmete koji se mogu naći u zaptivnoj gumi. Da biste osigurali normalan rad uređaja, svakog meseca očistite zaptivku i staklo na vratima.

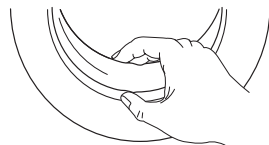

### Čišćenje ulaznog filtera

### ☰ NAPOMENA

- Čišćenje ulaznog filtera se vrši kada je mašina prazna.
  1. Zatvorite slavinu i skinite sa nje crevo za dovod vode.
  2. Četkicom očistite filter.
  3. Odšrafite crevo za dovod vode sa poledine mašine. Izvadite filter pomoću dugih klešta.
  4. Upotrebite četkicu kako biste očistili filter.
  5. Ponovo postavite filter na deo za dovod vode i ponovo povežite crevo za dovod vode.
  6. Da biste osigurali normalan rad uređaja, na svaka 3 meseca očistite ulazni filter

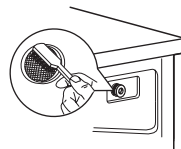
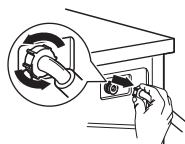
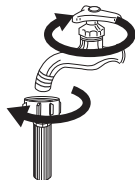

### Očistite pregradu za deterđent

1. Pritisnite deo za otpuštanje (  ) na poklopcu pregrade za omekšivač i izvucite fioku sa pregradama iz otvora. Očistite unutrašnjost otvora četkicom.
2. Podignite poklopac pregrade za omekšivač sa fioke sa pregradama i vodom operite oba elementa.
3. Vratite poklopac pregrade za omekšivač i gurnite fioku nazad u otvor.

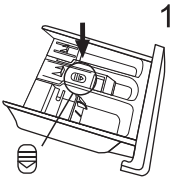

Pritisnite deo za otpuštanje i izvadite fioku sa pregradama

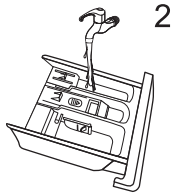

Očistite fioku sa pregradama i poklopac pregrade za omekšivač pod mlazom vode

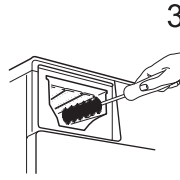

Očistite otvor mekanom četkicom

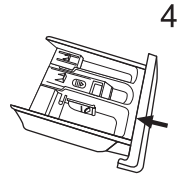

Ubacite fioku sa pregradama

### NAPOMENA

- Nemojte za čišćenje plastičnih delova upotrebljavati abrazivna ili nagrizajuća sredstva.
- Da biste osigurali normalan rad uređaja, na svaka 3 meseca očistite pregradu za deterđent.

### Čišćenje filtera na ispusnoj pumpi

#### UPOZORENJE

- Uverite se da je mašina završila ciklus pranja i da je ispražnjena. Isključite je i iskopčajte iz struje pre nego što započnete postupak čišćenja filtera na ispusnoj pumpi.
- Čuvajte se vrele vode. Sačekajte da se voda ohladi. Rizik od opekotina!
- Da biste osigurali normalan rad uređaja, na svaka 3 meseca očistite filter.

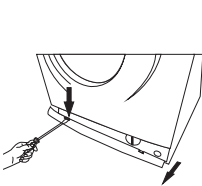

Otvorite donji poklopac

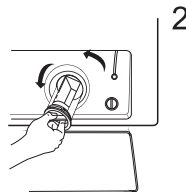

Otvorite filter tako što ćete ga okretati u smeru suprotnom od smeru kretanja kazaljke na satu

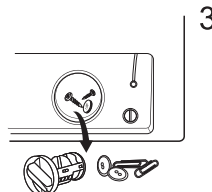

Izvadite strane predmete

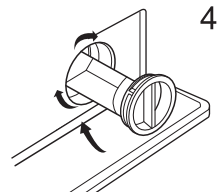

Zatvorite donji poklopac

#### OPREZ!

- Zavisno od izabranog programa, prilikom rada uređaja pumpa može sadržati vrelu vodu. Nemojte nikada skidati poklopac pumpe u toku ciklusa pranja. Uvek sačekajte da uređaj završi ciklus i isprazni se. Prilikom vraćanja poklopcu na njegovo mesto, uverite se da je dobro pričvršćen.

## Otklanjanje kvarova

Uređaj ne radi od samog početka ili prestaje da radi usred pranja.

Najpre pokušajte da pronađete rešenje za svoj problem. Ukoliko ne uspete, kontaktirajte servisni centar.

Opis	Razlog	Rešenje
Mašina za pranje veša ne počinje da radi	Vrata nisu dobro zatvorena	Ponovo pokrenite mašinu nakon zatvaranja vrata Proverite da li se veš zaglavio
Vrata ne mogu da se otvore	Aktivirana je opcija zaštite	Isključite proizvod iz struje i ponovo ga pokrenite
Curenje vode	Dovodna cev ili odvodno crevo nije dobro pričvršćeno	Proverite i pričvrstite cevi za vodu Očistite odvodno crevo
Ostaci deterdženta u posudi	Deterdžent je vlažan ili zgrudvan	Očistite i obrišite posudu za deterdžent
Indikator ili displej se ne uključuje	Isključite uređaj iz struje Postoji problem sa povezivanjem u programatoru ili u nekom drugom delu opreme	Proverite da li je uređaj isključen iz struje i da li je utikač dobro povezan sa utičnicom
Neuobičajena buka	Šrafovi za fiksiranje nisu skinuti sa uređaja. Pod nije čvrst ili ravan.	Proverite da li su šrafovi za pričvršćivanje uklonjeni Proverite da li je uređaj postavljen na čvrstoj i ravnoj podlozi

Opis	Razlog	Rešenje
E30	Vrata nisu dobro zatvorena	Ponovo pokrenite mašinu nakon zatvaranja vrata Proverite da li se veš zaglavio
E10	Problem sa dovodom vode prilikom pranja	Proverite da li je pritisak vode preterano nizak Ispravite cev za vodu Proverite da li je filter na ulaznom ventilu zapušeno
E21	Predugo ispuštanje vode	Proverite da li je odvodno crevo zapušeno
E12	Prelivanje vode	Ponovo pokrenite mašinu za pranje
EXX	Molimo Vas da najpre ponovo pokušate da pokrenete mašinu Ako problem nastavi da se javlja, pozovite servis	



### UPOZORENJE

Rizik od strujnog udara

- Nemojte nikada pokušavati da popravite uređaj koji je u kvaru ili za koji se sumnja da je u kvaru. Time možete dovesti u opasnost svoj život ili živote budućih korisnika. Pomenute popravke mogu da obave isključivo ovlašćena stručna lica.
- Neadekvatna popravka će poništiti garanciju, pa naknadna oštećenja neće biti prihvaćena!

## Transport

### VAŽNI KORACI PRILIKOM Premeštanja Uređaja

- Iskopčajte uređaj iz struje i zatvorite slavinu za dovod vode.
- Proverite da li su vrata i pregrada za deterdžent adekvatno zatvoreni.
- Skinite cev za dovod vode i ispusno crevo sa vodovodnih instalacija u domaćinstvu.
- Sačekajte da se voda potpuno ocedi iz uređaja (pogledajte odeljak „Održavanje: Čišćenje filtera na ispusnoj pumpi“)
- Važno: Ponovo stavite 4 šrafa za transport na poledinu uređaja.
- Ovaj uređaj je težak. Pažljivo ga premeštajte. Prilikom podizanja, nikada ga nemojte držati za isturene delove. Vrata mašine se ne smeju upotrebljavati kao drška.

## Tehničke specifikacije

Napajanje	220-240V~, 50Hz
MAKS. dozvoljena struja	10A
Standardni pritisak vode	0.05MPa~1MPa

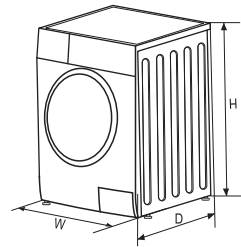

Kapacitet pranja	7.0kg
Dimenzije (ŠxDxV mm)	595x495x850
Neto težina	60kg
Nominalna snaga	2050W

### Pakovanje/Stari uređaj



Ova oznaka ukazuje da proizvod u EU ne treba odlagati zajedno sa drugim otpadom iz domaćinstva. Da biste sprečili potencijalnu štetu po životnu sredinu ili zdravlje ljudi koja nastaje nekontrolisanim odlaganjem otpada, odgovorno reciklirajte proizvod kako biste promovisali održivu ponovnu upotrebu materijalnih resursa. Za odlaganje upotrebljenog uređaja koristite sisteme za sabiranje otpada ili kontaktirajte maloprodajni objekat u kome ste proizvod kupili. Oni Vaš proizvod mogu preuzeti i reciklirati na način bezbedan po životnu okolinu.

## List sa informacijama o proizvodu

DELEGIRANA UREDBA KOMISIJE (EU) 2019/2014 u smislu navođenja energetske oznake na mašinama za pranje veša i mašinama za pranje i sušenje veša u domaćinstvu

**Naziv ili zaštitni znak dobavljača:** Tesla

**Adresa dobavljača:** Bulevar Zorana Đinđića 125i, Begrade, Serbia

**Identifikaciona oznaka modela:** WF71460M

### Opšti parametri proizvoda:

Parametar	Vrednost		Parametar	Vrednost	
Nominalni kapacitet <sup>(a)</sup> (kg)	7,0		Dimenzije u cm	Visina	85
				Širina	60
				Dubina	50
Indeks energetske efikasnosti <sup>(a)</sup> (EEl <sub>w</sub> )	85,0		Klasa energetske efikasnosti <sup>(a)</sup>	E	
Indeks efikasnosti prilikom pranja <sup>(a)</sup>	1,042		Efikasnost prilikom ispiranja (g/kg) <sup>(a)</sup>	3,1	
Potrošnja energije u kWh po ciklusu, na osnovu programa eko 40-60 uz kombinovano potpuno i delimično opterećenje. Stvarna potrošnja energije zavisiće od načina na koji se uređaj upotrebljava.	1,023		Potrošnja vode u litrima po ciklusu, na osnovu programa eko 40-60 uz kombinovano potpuno i delimično opterećenje. Stvarna potrošnja vode zavisiće od načina na koji se uređaj upotrebljava i od tvrdoće vode.	48	
Maksimalna temperatura unutar tretiranog tekstila <sup>(a)</sup> (°C)	Nominalni kapacitet	39	Izmereni sadržaj preostale vlage <sup>(a)</sup> (%)	53,9	
	Polovina	35			
	Četvrtina	24			
Brzina centrifugiranja <sup>(a)</sup> (rpm)	Nominalni kapacitet	1 400	Klasa efikasnosti prilikom sušenja <sup>(a)</sup>	B	
	Polovina	1 400			
	Četvrtina	1 400			
Trajanje programa <sup>(a)</sup> (č:min)	Nominalni kapacitet	3:28	Tip	Samostojeći	
	Polovina	2:42			

	Četvrtina	2:42		
Emisija buke u vazduhu u toku faze centrifugiranja <sup>(a)</sup> (dB(A) re 1 pW)		80	Klasa emisije buke u vazduhu (faza centrifugiranja)	C

Režim Isključeno (W) (ukoliko je primenjivo)	0,50	Režim pripravnosti (W) (ukoliko je primenjivo)	1,00
Odloženi početak (W) (ukoliko je primenjivo)	4,00	Mrežna pripravnost (W) (ukoliko je primenjivo)	N/P

**Minimalno trajanje garancije koju daje dobavljač:** 24 meseca

**Ovaj proizvod je dizajniran tako da u toku ciklusa pranja otpušta jone srebra** NE

**Dodatne informacije:**

Link ka veb-sajtu dobavljača gde se mogu pronaći informacije iz tačke 9 Aneksa II Uredbe Komisije (EU) 2019/2023: tesla.info

TESLA

[tesla.info](https://tesla.info)

