

TESLA



PC401W

User Manual

ENG ALB BIH/CG BG GR
HU MK RO SLO SRB

PANEL HEATER

Please read the instructions carefully before use.
Take good care of this manual for later use.

This product is only suitable for well insulated spaces or occasional use

IMPORTANT SAFETY INFORMATION

You must obey common safety guidelines when using electrical products, especially in the presence of children.

WARNING!

To avoid electric shock or damage due to the heat, always make sure the plug is pulled out before the heater is moved or cleaned.

WARNING!

In order to avoid overheating, do not cover the heater "Do not cover".

CAUTION!

Some parts of this product can become very hot and cause burns.

Particular attention has to be given where children and vulnerable people are present.

The heater must not be located immediately below a socket outlet.

CAUTION!

Do not use this heater in the immediate surroundings of a bath, a shower or a swimming pool.

Regarding the instructions of the method on how to fix the feet to the heater, please refer to the section "ASSEMBLY".

CAUTION!

In order to avoid a hazard due to inadvertent resetting of the thermal cutout, this appliance must not be supplied through an external switching device, such as a timer, or connected to a circuit that is regularly switched on and off by the utility.

- The product is intended for home use only.
- Make sure the heater is connected to the house's regular mains (230 V), as it indicated on the heater.
- New heaters will produce a specific odor when used the first time. This will stop after a short time and is completely harmless.
- Check for any pieces of packing foam or cardboard that may have fallen into the heating elements of the heater. These pieces must be removed in order to avoid unpleasant odors.
- Always turn off the heater and unplug it when not used for a long time.
- Pay special attention if the heater is used in rooms where children, the handicapped or elderly reside.
- The heater should not be set up directly beneath an electrical socket outlet.
- The cord must not be laid under any kind of carpet. Make sure the cord is laid in such a way that nobody can trip on it.
- The heater must not be used if either the cord or plug is damaged. The heater must not be used if it has been dropped on the floor or is damaged in any other way causing it to malfunction.
- The cord must be repaired by the manufacturer or by an expert if it has been damaged, to avoid dangerous situations.
- Avoid using extension cords, which may overheat and could possibly start a fire.
- Never cover the air vents on the heater. Avoid potential fire hazards by making sure the air intakes are not blocked or covered. The heater should be used in rooms with normal flat floors.
- The heater should not be installed in close proximity to flammable materials of any kind because there can always be a risk of fire.
- The heater must never be used in rooms where gasoline, paint or other flammable liquids are stored, such as in a garage.
- Never touch an electric heater with wet hands. The heater should be installed so a person showering or taking a bath cannot come into direct contact with it.
- The heater becomes hot when it is on. Therefore, be careful and avoid burning or scorching your skin.
- The heater must be switched off, the plug removed and the

heater must cool down before it is moved.

- Avoid overloading the mains (the circuit) where the heater is connected. The heater may overload the electrical circuit if other electrical devices are plugged into the same socket outlet.
- This appliance can be used by children aged from 8 years and above and persons with reduced physical, sensory or mental capabilities or lack of experience and knowledge if they have been given supervision or instruction concerning use of the appliance in a safe way and understand the hazards involved
- Children should not play with the device. Cleaning and maintenance should not be done by unsupervised children.
- Children under the age of 3 should be kept away from the device, unless they are under constant supervision.
- Children aged from 3 years and less than 8 years shall only switch on/off the appliance provided that it has been placed or installed in its intended normal operating position and they have been given supervision or instruction concerning use of the appliance in a safe way and understand the hazards involved. Children aged from 3 years and less than 8 years shall not plug in, regulate and clean the appliance or perform user maintenance

TECHNICAL PARAMETER

Model	Voltage	Power (W)	Length	Width	Height	N.W.	G.W.
PC401W	~230 V / 50 Hz	2000W	85.0 cm	8.0 cm	43cm	5.8 kg	8 kg

DRAWING FOR THE STRUCTURE

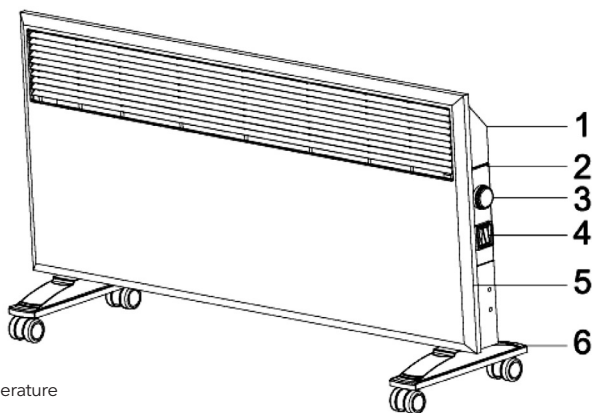

1. Back panel
2. Control panel
3. The knob control temperature
4. Waterproof switch
5. Front panel
6. Wheels

ASSEMBLE INSTRUCTION AND USING AREA

1. Before use:

A. The heater should be placed on a smooth solid plate or grounded, then insert the socket.

(Warning: Requires outlet and cable: AC220-240V, 50Hz, 10A with grounding - cable required.)

B. Do not insert the cable before installing the wheels. Install the wheel as shown in Figure G (1). Fix the hook and bracket as shown in Figure G(2) (no need to install wheels).

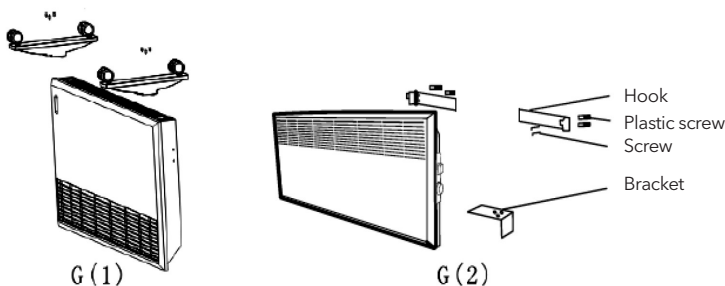

Requirement of using area for wall-hanging type: The heater should be more than 200mm higher based on the floor, and should consider of the space around carefully, the distance between the heater and the object should be more than 200mm at side, and 500mm at front, and 500mm at top, also the distance between the heater and the wall at side less than 200mm is forbidden, between the ceiling less than 500mm is forbidden. So that the air around can convect effectively, and heat up evidently.

Pay more attention on the distance between the heater and objects, and it's forbidden to install the heater under the socket. The heater have IPX4 IP rating, all technology submit to safety standard, and can install it in any room, also in bath room.

If install the heater in the bathroom, we suggest installing the heater in a place where couldn't be touched.

2. Fix the bracket and install the heater:

It should be level between the bracket axes and heater axes, drill two holes with the diameter 6mm on the wall, the distance should accord to the two wholes on the bracket, and fix the bracket with plastic screw.(Try best to keep it level)

(Mark a sign around 305mm under the middle of bracket, and drill a whole on the wall, then fix the bracket with the plastic screw, and make sure the heater don't touch the wall directly.)

If don't use the heater, turn off the power switch, and if use the heater, turn on the power switch, and the corresponding indicate light on; Turn the knob control temperature in clockwise way, the temperature rises up, and if in anticlockwise way, the temperature goes down.

If turn off the heater, please use the power switch. Make sure that the temperature control couldn't be regarded as the main switch.

The heater have the automatic temperature control, and if using at un-usual temperature, the heater will cut off the power automatically, and if the temperature drop down, the heater working again.

3. Temperature adjustment:

Once using, please turn the temperature control knob to the max. position in clockwise, then the room temperature will rise gradually.

Once the room temperature reached as you wished, please turn the temperature control knob in anti-clockwise, till you head slight ticktack once. And this moment the heater stop working, the indicate light off.

The heater can keep on working till the room temperature reach the temperature set advanced. And if the room temperature drop down, the it work again.(It can work in cycle and keep the comfortable roomtemperatuer)

Correct Disposal of this product



This marking indicates that this product should not be disposed with other household wastes throughout the EU. To prevent possible harm to the environment or human health from uncontrolled waste disposal, recycle it responsibly to promote the sustainable reuse of material resources. To return your used device, please use the return and collection systems or contact the retailer where the product was purchased. They can take this product for environmental safe recycling.

Ju lutemi lexoni me kujdes udhëzimet përpara përdorimit.
Kujdesuni mirë për këtë manual për përdorim të mëvonshëm.

Ky produkt është i përshtatshëm vetëm për hapësira të izoluara mirë ose përdorim të rastit

INFORMACION I RËNDËSISHËM PËR SIGURINË

Ju duhet të ndiqni udhëzimet e përgjithshme të sigurisë kur përdorni produkte elektrike, veçanërisht në prani të fëmijëve.



PARALAJMËRIM!

Për të shmangur goditjen elektrike ose dëmtimin nga nxehtësia, sigurohuni gjithmonë që spina të jetë shkëputur nga priza përpara se të lëvizni ose pastroni ngrohësin.



PARALAJMËRIM!

“Do not cover” Për të shmangur mbinxehjen, mos e mbuloni elementin ngrohës.



KUJDES!

Disa pjesë të këtij produkti mund të nxehen shumë dhe të shkaktojnë djegie.

Vëmendje e veçantë duhet kushtuar aty ku ka fëmijë dhe njerëz vulnerabël.

Elementi i ngrohjes nuk duhet të vendoset drejtpërdrejt nën prizë.



KUJDES!

Mos e përdorni ngrohësin në afërsi të një vaske, dushi ose pishine.

Për udhëzime se si të lidhni këmbët në ngrohës, shihni seksionin INSTALLIMI.



KUJDES!

Për të shmangur rrezikun e rivendosjes së paqëllimshme të mbylljes termike, kjo pajisje nuk duhet të ndizet nga një çelës i jashtëm, siç është një kohëmatës, ose të lidhet me një qark që ndizet dhe fiket rregullisht nga njëسيا.

- Produkti është menduar vetëm për përdorim shtëpiak.
- Kontrolloni që ngrohësi të jetë i lidhur me rrjetin normal të shtëpisë (230 V), siç tregohet në ngrohës.
- Elementi i ri i ngrohjes do të prodhojë një erë specifike kur përdoret për herë të parë. Kjo do të ndalet pas një kohe të shkurtër dhe është krejtësisht e padëmshme.
- Kontrolloni nëse copa shkume ambalazhi ose kartoni kanë rënë në elementët ngrohës të ngrohësit. Këto pjesë duhet të hiqen për të shmangur një erë të pakëndshme.
- Fikeni gjithmonë ngrohësin kur nuk e përdorni për një kohë të gjatë.
- Kushtojini vëmendje të veçantë nëse ngrohësi përdoret në dhoma ku qëndrojnë fëmijë, persona me aftësi të kufizuara ose të moshuar.
- Elementi i ngrohjes nuk duhet të vendoset drejtpërdrejt nën prizë.
- Kablloja nuk duhet të vendoset nën asnjë qilim. Sigurohuni që kablloja të jetë vendosur në mënyrë që askush të mos mund të pengohet mbi të.
- Ngrohësi nuk duhet të përdoret nëse kablloja ose spina është e dëmtuar. Elementi i ngrohjes nuk duhet të përdoret nëse ka rënë në dysHEME ose nëse është dëmtuar në ndonjë mënyrë tjetër që ka shkaktuar një mosfunksionim.
- Kablloja duhet të riparohet nga prodhuesi ose një specialist nëse dëmtohet, për të shmangur situata të rrezikshme.
- Shmangni përdorimin e kordonëve zgjatues, të cilët mund të mbinxehen dhe të shkaktojnë zjarr.
- Asnjëherë mos i mbuloni hapjet e ajrit të elementit ngrohës. Shmangni rreziqet e mundshme të zjarrit duke u siguruar që hapjet e ajrit të mos jenë të bllokuara ose të mbuluara. Ngrohësi duhet të përdoret në dhoma me dysHEME normale të sheshta.
- Ngrohësi nuk duhet të vendoset në afërsi të materialeve të ndezshme të çdo lloji pasi ekziston gjithmonë rrezik zjarri.
- Ngrohësi nuk duhet të përdoret kurrë në një dhomë ku ruhet benzinë, bojë ose lëngje të tjera të ndezshme, si për shembull në një garazh.
- Asnjëherë mos e prekni ngrohësin elektrik me duar të

lagura. Elementi i ngrohjes duhet të vendoset në mënyrë që personi që bën dush ose banjë të mos ketë kontakt të drejtpërdrejtë me të.

- Elementi i ngrohjes nxehet kur ndizet. Kështu që bëni kujdes dhe shmangni djegiet apo djegiet e lëkurës.
- Ngrohësi duhet të fiket, të shkëputet nga priza dhe të lihet të ftohet përpara se të lëvizë.
- Shmangni mbingarkimin e rrjetit (qarkut) ku është lidhur ngrohësi. Elementi i ngrohjes mund të mbingarkojë qarkun elektrik nëse pajisjet e tjera elektrike janë të lidhura në të njëjtën prizë.
- Kjo pajisje mund të përdoret nga fëmijët e moshës 8 vjeç e lart dhe personat me aftësi të kufizuara fizike, shqisore ose mendore ose mungesë përvoja dhe njohurie, nëse u është dhënë mbikëqyrje ose udhëzime në lidhje me përdorimin e pajisjes në mënyrë të sigurt dhe kuptojnë rreziqet e përfshira. . .
- Fëmijët nuk duhet të luajnë me pajisjen. Pastrimi dhe mirëmbajtja nuk duhet të kryhen nga fëmijë pa mbikëqyrje.
- Fëmijët nën 3 vjeç duhet të mbahen larg pajisjes, përveç rasteve kur janë nën mbikëqyrje të vazhdueshme.
- Fëmijët e moshës 3 dhe nën 8 vjeç mund të ndezin/fikin pajisjen vetëm me kusht që ajo të jetë e pozicionuar ose instaluar në pozicionin normal të synuar të funksionimit dhe atyre u është dhënë mbikëqyrje ose udhëzime për përdorimin e sigurt të pajisjes dhe të kuptojnë rreziqet e përfshira. . Fëmijët e moshës 3 dhe nën 8 vjeç nuk mund të lidhin, rregullojnë ose pastrojnë pajisjen ose të kryejnë mirëmbajtjen e përdoruesit

PARAMETRI TEKNIK

Model	Forca aktuale	Fuqia (W)	Gjatësia	Gjerësia	Lartësia	Pesha neto	Pesha bruto.
PC401W	~230 V / 50 Hz	2000W	85.0 cm	8.0 cm	43cm	5.8 kg	8 kg

STRUKTURA SHAKOT

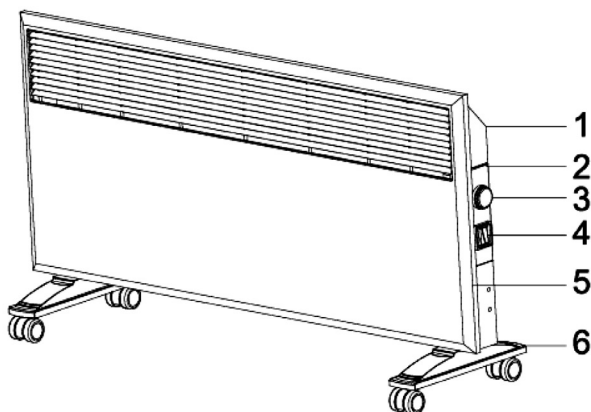

1. Paneli i pasmë
2. Pulti
3. Çelësi i kontrollit të temperaturës
4. Ndërprerës i papërshkueshëm nga uji
5. Paneli i përparmë
6. Rrota

UDHËZIME PËR MONTIM DHE VEND TË PËRDORIMIT

1. Para përdorimit:

- Elementi ngrohës duhet të vendoset në një pllakë të ngurtë të lëmuar ose të tokëzohet, pastaj futet në prizë. (Paralajmërim: Mbështet spinën dhe kordonin: AC220-240V, 50Hz, 10A me tokëzim - kërkohet kordoni)
- Mos e futni kabllon përpara se të instaloni rrotat. Instaloni rrotën siç tregohet në figurën G(1) Lidhni grepin dhe mbajtësin siç tregohet në figurën G(2) (nuk ka nevojë të instaloni rrota)

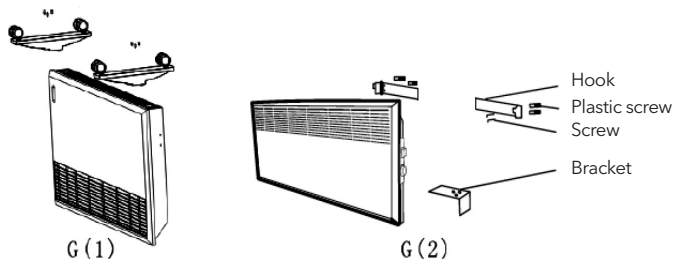

Ndalohet trupi ngrohës dhe muri anësor më pak se 200 mm, midis tavanit është i ndaluar më pak se 500 mm. Kështu që ajri përreth mund të konvektohet në mënyrë efektive dhe të nxehet ndjeshëm.

Kushtojni më shumë vëmendje distancës midis elementit të ngrohjes dhe objekteve, dhe elementi i ngrohjes është i ndaluar të instalohet nën prizë. Ngrohësi ka miratim IPX4, e gjithë teknologjia i nënshtrohet standardeve të sigurisë dhe mund të instalohet në çdo dhomë, duke përfshirë edhe banjën.

Nëse jeni duke e instaluar ngrohësin në banjë, ju sugjerojmë ta vendosni ngrohësin në një vend ku nuk do të prekë kurrë vaskën ose dushin.

2. Shtrëngoni mbajtësin dhe instaloni ngrohësin:

Duhet të nivelohet midis akseve të kllapave dhe akseve të elementit ngrohës, të shpioni dy vrima me diametër 6 mm në mur, distanca duhet të përputhet me dy njësitë e kllapave dhe të rregulloni kllapa me një vidë plastike. (Përpiquni më të mirën për ta mbajtur atë në nivel)

(Shënoni një shenjë rreth 305 mm poshtë mesit të mbajtësit dhe hapni një vrimë në mur, më pas fiksoni kllapa me vidë plastike dhe sigurohuni që elementi ngrohës të mos prekë murin drejtpërdrejt.)

Nëse nuk jeni duke përdorur ngrohësin, fikni çelësin e energjisë dhe nëse jeni duke përdorur ngrohësin, ndizni çelësin e energjisë dhe drita treguese përkatëse do të ndizet. Rrotulloni çelësin për të kontrolluar temperaturën, në drejtim të akrepave të orës rrit temperaturën, në drejtim të kundërt ul temperaturën

Nëse po e fikni ngrohësin, përdorni çelësin e energjisë. Sigurohuni që kontrolli i temperaturës nuk mund të përdoret si çelës kryesor.

Ngrohësi ka një kontroll automatik të temperaturës dhe nëse përdoret në një temperaturë të pazakontë, ngrohësi automatikisht do të fikë energjinë dhe nëse temperatura bie, ngrohësi do të fillojë të punojë përsëri.

3. Rregullimi i temperaturës:

Kur e përdorni, rrotulloni çelësin e kontrollit të temperaturës në pozicionin maksimal në drejtim të akrepave të orës, pastaj temperatura e dhomës do të rritet gradualisht.

Pasi të keni arritur temperaturën e dëshiruar të dhomës, ju lutemi rrotulloni çelësin e kontrollit të temperaturës në drejtim të kundërt të akrepave të orës derisa të dëgjoni një klikim të lehtë. Në atë moment, trupi ngrohës pushon së punuari dhe drita treguese pushon së ndriçuari

Ngrohësi mund të vazhdojë të funksionojë derisa temperatura e dhomës të arrijë temperaturën e caktuar. Dhe nëse temperatura e dhomës bie, ajo do të fillojë të punojë përsëri. (Mund të qarkullojë dhe të mbajë temperaturën e rehatshme të dhomës)

Hedhja e duhur e këtij produkti



Kjo shenjë tregon se ky produkt nuk duhet të hidhet me mbeturina të tjera shtëpiake në të gjithë BE-në. Për të parandaluar dëmtimin e mundshëm të mjedisit ose shëndetit të njerëzve nga asgjësimi i pakontrolluar i mbetjeve, ricikloni me përgjegjësi për të promovuar ripërdorimin e qëndrueshëm të burimeve materiale. Për të kthyer një pajisje të përdorur, përdorni sistemet e kthimit dhe renditjes ose kontaktoni shitësin ku është blerë produkti. Ata mund ta marrin këtë produkt për riciklim të sigurt për mjedisin.

Ovaj proizvod je pogodan samo za dobro izolovane prostore ili povremenu upotrebu

VAŽNE BEZBJEDNOSNE INFORMACIJE

Morate se pridržavati uobičajnih bezbjednosnih smjernica kada koristite električne proizvode, posebno u prisustvu djece.



UPOZORENJE!

Da biste izbjegli strujni udar ili oštećenje uslijed toplote, uvijek provjerite da li je utikač izvučen prije nego što se grijalica pomjeri ili očisti.



UPOZORENJE!

“Do not cover” Da biste izbjegli pregrijavanje, nemojte pokrivati grijač.



OPREZ!

Neki dijelovi ovog proizvoda mogu postati veoma vrući i izazvati opekotine.

Posebnu pažnju treba posvetiti tamo gde su djeca i ugrožena lica.

Grijalica se ne smije nalaziti neposredno ispod utičnice.



OPREZ!

Ne koristite ovu grijalicu u neposrednoj blizini kade, tuša ili bazena.

U vezi sa uputstvima o načinu pričvršćivanja stopala na grijalicu, pogledajte odjeljak „MONTAŽA“.



OPREZ!

Da bi se izbjegla opasnost uslijed nenamjernog resetovanja termičkog isključivanja, ovaj uređaj ne smije da se napaja preko eksternog prekidača, kao što je tajmer, ili da bude povezan na kolo koje se redovno uključuje i isključuje od strane komunalne kompanije.

- Proizvod je namijenjen samo za kućnu upotrebu.
- Uvjerite se da je grijalica priključena na uobičajenu kućnu mrežu (230 V), kao što je naznačeno na grijalici.
- Nova grijalica će proizvesti specifičan miris kada se prvi put koristi. Ovo će prestati nakon kratkog vremena i potpuno je bezopasno.
- Provjerite da li su komadi pjene za pakovanje ili kartona upali u zagrijane elemente grijalice. Ovi dijelovi moraju biti uklonjeni kako bi se izbjegli neprijatni mirisi.
- Uvijek isključite grijač i isključite ga iz struje kada se ne koristi duže vrijeme.
- Obratite posebnu pažnju ako se grijač koristi u prostorijama u kojima borave djeca, hendikepirani ili stariji.
- Grijalicu ne treba postavljati direktno ispod električne utičnice.
- Kabal se ne smije polagati ispod bilo kakvog tepiha. Uvjerite se da je kabal položen tako da se niko ne može spotaknuti o njega.
- Grijalica se ne smije koristiti ako su kabl ili utikač oštećeni. Grijalica se ne smije koristiti ako je ispuštena na pod ili je oštećena na bilo koji drugi način što je izazvalo kvar.
- Kabal mora da popravi proizvođač ili stručnjak ako je oštećen, kako bi se izbjegle opasne situacije.
- Izbjegavajte korištenje produžnih kablova, koji se mogu pregrijati i mogu izazvati požar.
- Nikada ne pokrivajte otvore za vazduh na grijalici. Izbjegnite potencijalne opasnosti od požara tako što ćete se uvjeriti da otvori za vazduh nisu blokirani ili pokriveni. Grijalicu treba koristiti u prostorijama sa normalnim ravnim podovima.
- Grijalica se ne treba postavljati u neposrednoj blizini zapaljivih materijala bilo koje vrste jer uvijek postoji opasnost od požara.
- Grijalica se nikada ne smije koristiti u prostorijama u kojima se čuvaju benzin, farba ili druge zapaljive tečnosti, kao na primer u garaži.
- Nikada ne dodirujte električnu grijalicu mokrim rukama. Grijalicu treba postaviti tako da osoba koja se tušira ili kupava ne može doći u direktan kontakt sa njim.
- Grijalica se zagrijeva kada je uključena. Zato budite oprezni i izbjegavajte opekotine ili opekotine kože.
- Grijalica mora biti isključen, utikač izvađen i grijalica se mora

ohladiti prije nego što se pomjeri.

- Izbjegavajte preopterećenje mreže (kola) gdje je grijalica priključena. Grijalica može preopteretiti električno kolo ako su drugi električni uređaji uključeni u istu utičnicu.
- Ovaj uređaj mogu koristiti djeca uzrasta od 8 godina i više i osobe sa smanjenim fizičkim, senzornim ili mentalnim sposobnostima ili nedostatkom iskustva i znanja ako su pod nadzorom ili pročitavši instrukcije u vezi sa upotrebom uređaja na bezbjedan način razumiju i opasnosti.
- Djeca ne bi trebalo da se igraju sa uređajem. Čišćenje i održavanje ne bi trebalo da obavljaju djeca bez nadzora.
- Djecu mlađu od 3 godine treba držati dalje od uređaja, osim ako su pod stalnim nadzorom.
- Djeca uzrasta od 3 godine i mlađa od 8 godina smiju da uključuju/isključuju uređaj samo pod uslovom da je postavljen ili instaliran u predviđenom normalnom radnom položaju i da im je dat nadzor ili uputstva u vezi sa korištenjem uređaja na bezbjedan način i razumiju opasnosti koje su uključene. Djeca uzrasta od 3 godine i mlađa od 8 godina ne smiju da priključuju, regulišu i čiste uređaj niti da vrše korisničko održavanje.

TEHNIČKI PARAMETRI

Model	Napon	Snaga (W)	Dužina	Širina	Visina	Neto težina	Bruto težina
PC401W	~230 V / 50 Hz	2000W	85.0 cm	8.0 cm	43cm	5.8 kg	8 kg

CRTEŽ ZA KONSTRUKCIJU

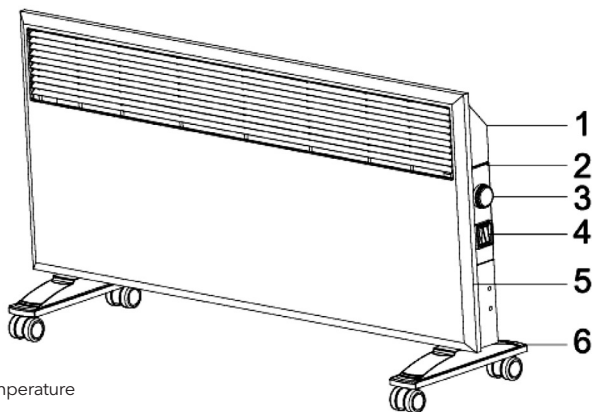

1. Zadnja ploča
2. Kontrolna tabla
3. Dugme za kontrolu temperature
4. Vodootporni prekidač
5. Prednja ploča
6. Točkovi

UPUTSTVO ZA SASTAVLJANJE I PODRUČJE UPOTREBE

1. Prije upotrebe:

- A. Grijalicu treba staviti na glatku čvrstu ploču ili prizemljiti, a zatim umetnite utičnicu . (Upozorenje: Zahtijeva se utičnica i kabal : AC220-240V, 50Hz, 10A sa uzemljenjem - neophodan kabal.
- B. Nemojte umetati kabal prije postavljanja točkova. Instalirajte točak kao na slici G(1) Popravite kuku i držač kao na slici G(2) (ne treba instalirati točkove)

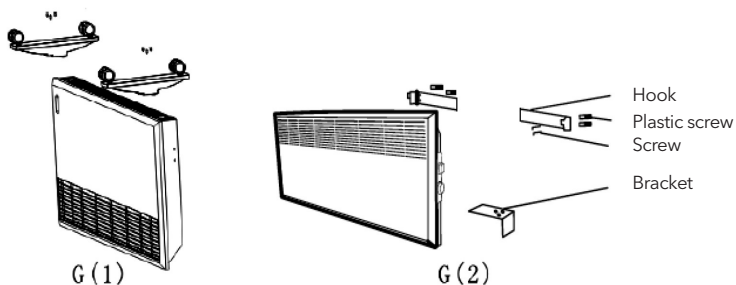

Zahtjevi za korištenje površine za zidni tip: grijalica treba da bude više od 200 mm viši u odnosu na pod, i treba pažljivo razmotriti prostor oko, rastojanje između grijalice i predmet treba da budu više od 200 mm sa strane, 500 mm naprijed, i 500 mm na vrhu, također rastojanje između grijaača i zida sa strane manji od 200 mm je zabranjen, između plafona manji od 500 mm je zabranjen. Dakle, kako bi vazduh oko mogao efikasno da konvektira i zagrije evidentno.

Obratite više pažnje na rastojanje između grijača i predmeta, a zabranjeno je postavljanje grijača ispod utičnice. Grijač ima IPK54 odobrenje, sva tehnologija je u skladu sa sigurnosnim standardima i može se ugraditi u bilo koju prostoriju, takođe i u kupatilo.

Ako grijač instalirate u kupatilu, predlažemo da ga postavite na mjesto gdje se ne može ni jednom trenutkom dodirnuti u kadi ili tuš kadi.

2. Popravite držač i instalirajte grijač:

Trebalo bi da bude na nivou između osovine nosača i grijača, izbušite dvije rupe prečnika 6 mm na zidu, razmak treba da odgovara dvije cijeline na nosaču, i pričvrstite nosač plastičnim šarafom. (Najbolje da bude u nivou)

(Označite znak oko 305 mm ispod sredine držača i izbušite cjelinu na zidu, a zatim pričvrstite držač plastičnim zavrtnjem i uvjerite se da grijač ne dodiruje direktno zid.)

Ako ne koristite grijalicu , isključite prekidač za napajanje, a ako koristite grijalicu , uključite prekidač za napajanje i odgovarajuća indikatorska lampica se upali; Okrenite dugme za kontrolu temperature u smjeru kazaljke na satu, temperatura se povećava, a ako je u suprotnom smjeru, temperatura se smanjuje.

Ako isključite grijalicu , koristite prekidač za napajanje. Uvjerite se da se kontrola temperature ne može smatrati glavnim prekidačem.

Grijalica ima automatsku kontrolu temperature, a ako se koristi na neuobičajnoj temperaturi, grijalica će automatski isključiti struju, a ako temperatura padne, grijalica ponovo radi.

3. Podešavanje temperature:

Jednom kada koristite, okrenite dugme za kontrolu temperature na maks. položaj u smjeru kazaljke na satu, tada će sobna temperatura postepeno rasti.

Kada sobna temperatura dostigne željenu temperaturu, okrenite dugme za kontrolu temperature u smjeru suprotnom od kazaljke na satu, sve dok jednom lagano ne čujete krc. I ovog trenutka grijač prestaje da radi, indikatorska lampica se gasi.

Grijalica može da radi sve dok sobna temperatura ne dostigne unaprijed podešenu temperaturu. A ako sobna temperatura padne, ponovo radi. (Može raditi u ciklusu i održavati udobnu sobnu temperaturu)

Pravilno odlaganje ovog proizvoda



Ova oznaka ukazuje da ovaj proizvod ne bi trebalo da bude odložen sa drugim kućnim otpadom širom EU. Da biste spriječili moguću štetu po životnu sredinu ili ljudsko zdravlje uslijed nekontrolisanog odlaganja otpada, reciklirajte ga odgovorno kako biste promovisali održivu ponovnu upotrebu materijalnih resursa. Da biste vratili korišteni uređaj, koristite sisteme za vraćanje i prikupljanje ili kontaktirajte prodavca kod koga je proizvod kupljen. Oni mogu odnijeti ovaj proizvod za recikliranje bezbjedno po životnu sredinu.

Само за употреба в бита.
Прочетете внимателно това ръководство за употреба преди да използвате уреда.

Този продукт е подходящ само за добре изолирани пространства или инцидентна употреба.

ВАЖНО ИНФОРМАЦИЯ ЗА БЕЗОПАСНОСТ

Трябва да спазвате общи указания за безопасност при употреба на електрически продукти, особено при наличие на деца.

ПРЕДУПРЕЖДЕНИЕ!

За избягване на токов удар или повреда поради нагряване, винаги се уверявайте, че щепселът е изключен преди отоплителят да бъде местен или почистван.

ПРЕДУПРЕЖДЕНИЕ!

“Do not cover” За избягване на прегряване, не покривайте нагревателя.

ПРЕДУПРЕЖДЕНИЕ!

Някои части от този продукт може да се нагряят много и да причинят изгаряния.

Особено внимание трябва да се обръща при присъствие на деца и уязвими хора.

Отоплителят не трябва да бъде разполаган непосредствено под електрически контакт.

ВНИМАНИЕ!

Не ползвайте този отоплител в непосредствена близост до вана, душ или плувен басейн.

Относно инструкциите за това как да поставите краката на отоплителя, вижте раздела “МОНТАЖ”.

- The product is intended for home use only.
- Make sure the heater is connected to the house's regular mains (230 V), as it indicated on the heater.
- New heaters will produce a specific odor when used the first time. This will stop after a short time and is completely harmless.
- Check for any pieces of packing foam or cardboard that may have fallen into the heating elements of the heater. These pieces must be removed in order to avoid unpleasant odors.
- Always turn off the heater and unplug it when not used for a long time.
- Pay special attention if the heater is used in rooms where children, the handicapped or elderly reside.
- The heater should not be set up directly beneath an electrical socket outlet.
- The cord must not be laid under any kind of carpet. Make sure the cord is laid in such a way that nobody can trip on it.
- The heater must not be used if either the cord or plug is damaged. The heater must not be used if it has been dropped on the floor or is damaged in any other way causing it to malfunction.
- The cord must be repaired by the manufacturer or by an expert if it has been damaged, to avoid dangerous situations.
- Avoid using extension cords, which may overheat and could possibly start a fire.
- Never cover the air vents on the heater. Avoid potential fire hazards by making sure the air intakes are not blocked or covered. The heater should be used in rooms with normal flat floors.
- The heater should not be installed in close proximity to flammable materials of any kind because there can always be a risk of fire.
- The heater must never be used in rooms where gasoline, paint or other flammable liquids are stored, such as in a garage.
- Never touch an electric heater with wet hands. The heater should be installed so a person showering or taking a bath cannot come into direct contact with it.
- The heater becomes hot when it is on. Therefore, be careful and avoid burning or scorching your skin.
- The heater must be switched off, the plug removed and the

heater must cool down before it is moved.

- Avoid overloading the mains (the circuit) where the heater is connected. The heater may overload the electrical circuit if other electrical devices are plugged into the same socket outlet.
- This appliance can be used by children aged from 8 years and above and persons with reduced physical, sensory or mental capabilities or lack of experience and knowledge if they have been given supervision or instruction concerning use of the appliance in a safe way and understand the hazards involved
- Children should not play with the device. Cleaning and maintenance should not be done by unsupervised children.
- Children under the age of 3 should be kept away from the device, unless they are under constant supervision.
- Children aged from 3 years and less than 8 years shall only switch on/off the appliance provided that it has been placed or installed in its intended normal operating position and they have been given supervision or instruction concerning use of the appliance in a safe way and understand the hazards involved. Children aged from 3 years and less than 8 years shall not plug in, regulate and clean the appliance or perform user maintenance

ТЕХНИЧЕСКИ ПАРАМЕТЪР

Модел	Ампераж	Мощност (W)	Дължина	Ширина	Височина	Нето тегло	Бруто тегло
PC401W	~230 V / 50 Hz	2000W	85.0 cm	8.0 cm	43cm	5.8 kg	8 kg

ЧЕРТЕЖ НА УСТРОЙСТВОТО

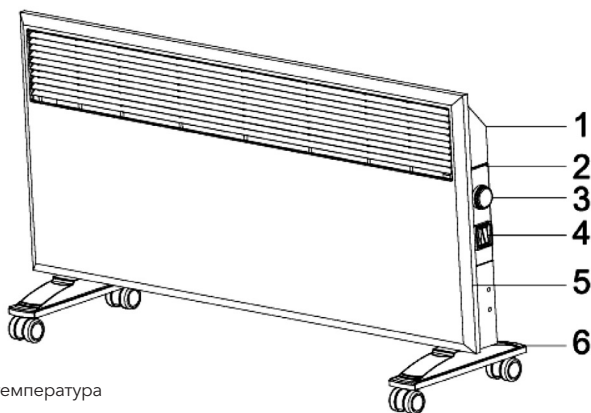

1. Заден панел
2. Контролен панел
3. Копче за контрол на температура
4. Водоустойчиво копче
5. Преден панел
6. Колела

ИНСТРУКЦИЯ ЗА МОНТАЖ И ЗОНА НА ПОЛЗВАНЕ

1. Преди употреба:

- A. Нагревателят следва да бъде поставен върху гладка равна плоча или заземен, като след това се включи в контакта. (Предупреждение: Изисква контакт и кабел: AC220-240V, 50Hz, 10A със заземяване - изисква се кабел.
- B. Не поставяйте кабели преди монтажа на колелата. Монтирайте както е показано на Фигура G(1). Закрепете куката и скобата, както е показано на Фигура G(2) (няма нужда да се инсталират колела)

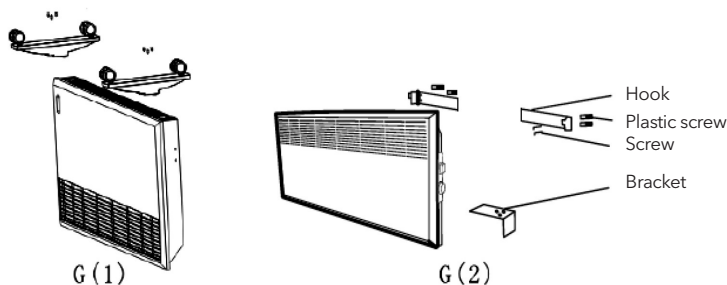

Изискване за ползване на площ при висящ на стена вид: Нагревателят следва да е на 200 mm над пода и да се обмисли внимателно пространството около него, като отстоянието между отоплителя и обекта следва да е поне 200 mm от страни и 500 mm отпред и 500 mm отгоре, а разстоянието между Нагревателя и стената от страни под 200 mm е забранено, а между тавана е забранено да е под 500 mm. За да може въздухът наоколо да може да се движи ефективно и да затопля добре.

Обръщайте повече внимание на разстоянието между отоплителя и предмети, като се забранява да се монтира отоплителя под електрически контакт. Нагревателят има одобрение IPX4, всички технологии спазват стандарт за безопасност и може да се монтира във всяка стая, както и в баня.

Ако отоплителят се инсталира в банята, предлагаме да го монтирате на място, където не може да влезе в контакт с вана или душ.

2. Фиксирайте скобата и монтирайте отоплителя:

Следва да е равно между осите на скобата и отоплителя, пробийте два отвора с диаметър 6 mm на стената, разстоянието следва да съответства на двата отвора на скобата, и закрепете скобата с пластмасова отвертка. (Опитайте се да я държите възможно най-равна)

(Отбележете знак на около 305 mm под средата на скобата и пробийте отвор на стената, след това закрепете скобата с пластмасова отвертка и се уверете, че отоплителят не докосва стената пряко.)

Ако не ползвате отоплителя, изключете от бутона за захранването, а ако ползвате отоплителя, включете този бутон, и съответната лампичка ще светне; Завъртете копчето за контрол на температура по часовниковата стрелка, температурата се повишава, а ако е обратно на часовниковата, температурата намалява.

Ако изключвате отоплителя, моля, ползвайте бутона за захранването. Уверете се, че контролът на температурата не би могъл да се обърка с основния бутон.

Отоплителят има автоматичен контрол на температурата и ако се ползва при необичайна температура, отоплителят ще спре тока автоматично, а ако температурата падне, отоплителят ще заработи отново.

3. Настройване на температура:

При употреба завъртете копчето за контрол на температурата на позиция макс. по посока на часовниковата стрелка, стайната температура ще се повиши плавно.

След като се постигне желаната температура, моля, завъртете копчето обратно на часовниковата стрелка, докато цъкне леко. В този момент отоплителят ще спре да работи, индикаторът ще изгасне.

Отоплителят може да продължи да работи, докато стайната температура достигне предварително зададената температура. И ако стайната температура падне, той ще се включи отново. (Може да работи в цикъл и да поддържа комфортна стайна температура).

Правилно изхвърляне на този продукт



Тази маркировка показва, че продуктът следва да не бъде изхвърлян с други домакински отпадъци в ЕС. За предотвратяване на евентуална вреда за околната среда или здравето на хората от неконтролирано изхвърляне на отпадъци, рециклирайте ги отговорно, за да допринесете за подходяща повторна употреба на ресурси. За да върнете Вашия ползван уред, моля, ползвайте системите за връщане или събиране или се свържете с търговеца, от който е купен продуктът. Той може да вземе този продукт за безопасно за околната среда рециклиране.

Αποκλειστικά για οικιακή χρήση.
Διαβάστε προσεκτικά το παρόν εγχειρίδιο οδηγιών πριν από τη χρήση.

Αυτό το προϊόν είναι κατάλληλο για χρήση μόνο σε καλά μονωμένους χώρους ή για περιστασιακή χρήση

ΣΗΜΑΝΤΙΚΕΣ ΠΛΗΡΟΦΟΡΙΕΣ ΓΙΑ ΤΗΝ ΑΣΦΑΛΕΙΑ

Πρέπει να τηρείτε τις κοινές οδηγίες ασφάλειας όταν χρησιμοποιείτε ηλεκτρολογικά προϊόντα, ιδίως όταν υπάρχουν παρόντα παιδιά.



ΠΡΟΕΙΔΟΠΟΙΗΣΗ!

Για την αποφυγή ηλεκτροπληξίας ή ζημιάς λόγω θερμότητας, φροντίζετε πάντα να αποσυνδέετε το φισ από την πρίζα πριν από τη μετακίνηση ή τον καθαρισμό της θερμάστρας.



ΠΡΟΕΙΔΟΠΟΙΗΣΗ!

“Do not cover” Για να αποφύγετε την υπερθέρμανση, μην καλύπτετε τη θερμάστρα.



ΠΡΟΣΟΧΗ!

Ορισμένα μέρη αυτού του προϊόντος μπορεί να υπερθερμανθούν και να προκαλέσουν εγκαύματα.

Απαιτείται ιδιαίτερη προσοχή όταν υπάρχουν παρόντα παιδιά και ευάλωτα άτομα.

Η θερμάστρα δεν πρέπει να τοποθετείται απευθείας κάτω από πρίζες.



ΠΡΟΣΟΧΗ!

Μη χρησιμοποιείτε αυτήν τη θερμάστρα κοντά σε μπανιέρες, ντουζιέρες ή πισίνες.

Όσον αφορά τις οδηγίες σχετικά με τον τρόπο συναρμολόγησης των πελμάτων της θερμάστρας, ανατρέξτε στην ενότητα «ΣΥΝΑΡΜΟΛΟΓΗΣΗ».



ΠΡΟΣΟΧΗ!

Προς αποφυγή κινδύνου σε περίπτωση ακούσιας επαναφοράς της θερμικής διακοπής, αυτή η συσκευή δεν πρέπει να τροφοδοτείται από εξωτερική διάταξη μεταγωγής, όπως χρονοδιακόπτη, ή να είναι συνδεδεμένη σε κύκλωμα που ενεργοποιείται και απενεργοποιείται τακτικά από την εταιρεία κοινής ωφέλειας.

- Το προϊόν προορίζεται μόνο για οικιακή χρήση.
- Βεβαιωθείτε ότι η θερμάστρα είναι συνδεδεμένη στο κεντρικό δίκτυο ηλεκτροδότησης του σπιτιού (230 V), όπως υποδεικνύεται στη θερμάστρα.
- Οι νέες θερμάστρες θα εκλύουν μια συγκεκριμένη οσμή κατά την πρώτη χρήση τους. Αυτό θα σταματήσει μετά από σύντομο χρονικό διάστημα και είναι εντελώς ακίνδυνο.
- Ελέγξτε για τυχόν τμήματα αφρώδους υλικού ή χαρτονιού, που μπορεί να έπεσαν μέσα στα θερμαντικά στοιχεία της θερμάστρας. Αυτά τα τμήματα πρέπει να αφαιρεθούν για την αποφυγή δυσάρεστων οσμών.
- Απενεργοποιείτε πάντα τη θερμάστρα και αποσυνδέτε την από την πρίζα, όταν δεν χρησιμοποιείται για μεγάλο χρονικό διάστημα.
- Να είστε ιδιαίτερα προσεκτικοί αν η θερμάστρα χρησιμοποιείται σε χώρους όπου υπάρχουν παιδιά, άτομα με ειδικές ανάγκες ή ηλικιωμένοι.
- Η θερμάστρα δεν πρέπει να τοποθετείται ακριβώς κάτω από πρίζες.
- Το καλώδιο δεν πρέπει να τοποθετείται κάτω από χαλιά κανενός είδους. Βεβαιωθείτε ότι το καλώδιο είναι τοποθετημένο κατά τρόπο που δεν μπορεί να σκοντάψει πάνω του κάποιο άτομο.
- Η θερμάστρα δεν πρέπει να χρησιμοποιείται αν το καλώδιο ή το φις φέρουν ζημιές. Η θερμάστρα δεν πρέπει να χρησιμοποιείται εάν έχει πέσει στο πάτωμα ή έχει υποστεί άλλου είδους ζημιά, που προκαλεί δυσλειτουργία.
- Αν το καλώδιο φέρει ζημιές, πρέπει να επισκευάζεται από τον κατασκευαστή ή από έναν ειδικό για την αποφυγή επικίνδυνων καταστάσεων.
- Αποφύγετε τη χρήση καλωδίων επέκτασης, τα οποία μπορεί να υπερθερμανθούν και να προκαλέσουν ενδεχομένως πυρκαγιά.
- Μην καλύπτετε ποτέ τους αεραγωγούς της θερμάστρας. Αποφύγετε πιθανούς κινδύνους πυρκαγιάς διασφαλίζοντας ότι οι είσοδοι αέρα δεν είναι φραγμένες ή καλυμμένες. Η θερμάστρα πρέπει να χρησιμοποιείται σε δωμάτια με δάπεδα κοινού τύπου.
- Η θερμάστρα δεν πρέπει να εγκαθίστανται κοντά σε εύφλεκτα υλικά οποιουδήποτε είδους, επειδή υπάρχει πάντα ο κίνδυνος πυρκαγιάς.
- Η θερμάστρα δεν πρέπει να χρησιμοποιείται ποτέ σε δωμάτια όπου φυλάσσεται βενζίνη, μπογιά ή άλλα εύφλεκτα υγρά, όπως σε γκαράζ.
- Μην αγγίζετε ποτέ μια ηλεκτρική θερμάστρα με βρεγμένα χέρια. Η θερμάστρα πρέπει να τοποθετείται σε σημείο όπου, ένα άτομο που

κάνει ντους ή μπάνιο να μην μπορεί να έρθει σε άμεση επαφή με αυτήν.

- Η θερμάστρα ζεσταίνεται όταν είναι αναμμένη. Επομένως, θα πρέπει να είστε προσεκτικοί, για να αποφύγετε τυχόν δερματικά εγκαύματα.
- Προτού μετακινήσετε τη θερμάστρα, θα πρέπει να είναι απενεργοποιημένη, να έχει αφαιρεθεί το φιλτράκι και να έχει κρυώσει.
- Αποφύγετε την υπερφόρτωση του δικτύου (του κυκλώματος) στο οποίο είναι συνδεδεμένη η θερμάστρα. Η θερμάστρα μπορεί να υπερφορτώσει το ηλεκτρικό κύκλωμα αν συνδεθούν άλλες ηλεκτρικές συσκευές στην ίδια πρίζα.
- Αυτή η συσκευή μπορεί να χρησιμοποιηθεί από παιδιά ηλικίας 8 ετών και άνω, καθώς και από άτομα με μειωμένες σωματικές, αισθητηριακές ή διανοητικές ικανότητες, ή τα οποία δεν διαθέτουν την απαιτούμενη πείρα και γνώσεις, εφόσον επιβλέπονται ή έχουν λάβει οδηγίες για την ασφαλή χρήση της συσκευής και έχουν κατανοήσει τους ενεχόμενους κινδύνους
- Τα παιδιά δεν πρέπει να παίζουν με τη συσκευή. Ο καθαρισμός και η συντήρηση δεν πρέπει να γίνονται από παιδιά χωρίς επίβλεψη.
- Τα παιδιά ηλικίας κάτω των 3 ετών πρέπει να παραμένουν μακριά από τη συσκευή, εκτός εάν βρίσκονται υπό συνεχή επίβλεψη.
- Παιδιά ηλικίας από 3 έως 8 ετών πρέπει να ενεργοποιούν/ απενεργοποιούν τη συσκευή μόνο εφόσον έχει τοποθετηθεί ή εγκατασταθεί στην προβλεπόμενη κανονική θέση λειτουργίας της και μόνο εφόσον βρίσκονται υπό επίβλεψη, έχουν λάβει οδηγίες σχετικά με την ασφαλή χρήση της συσκευής και κατανοούν τους σχετικούς κινδύνους. Παιδιά ηλικίας από 3 έως 8 ετών δεν πρέπει να συνδέουν, να ρυθμίζουν και να καθαρίζουν τη συσκευή ή να εκτελούν εργασίες συντήρησης από τον χρήστη.

ΤΕΧΝΙΚΕΣ ΠΑΡΑΜΕΤΡΟΙ

Μοντέλο	Ένταση ρεύματος	Ισχύς (W)	Μήκος	Πλάτος	Ύψος	Καθαρό βάρος	Μικτό βάρος
PC401W	~230 V / 50 Hz	2000W	85.0 cm	8.0 cm	43cm	5.8 kg	8 kg

ΣΧΕΔΙΟ ΔΟΜΗΣ

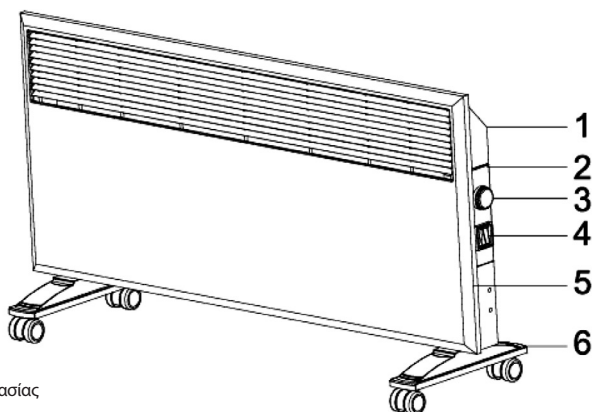

1. Πίσω πάνελ
2. Πίνακας ελέγχου
3. Κομπι έλέγχου θερμοκρασίας
4. Αδιάβροχος διακόπτης
5. Μπροστινό πάνελ
6. Τροχοί

ΟΔΗΓΙΕΣ ΣΥΝΑΡΜΟΛΟΓΗΣΗ ΚΑΙ ΠΕΡΙΟΧΗ ΧΡΗΣΗΣ

1. Πριν από τη χρήση:

- Αρχικά τοποθετήστε τη θερμάστρα σε ομαλή, στερεή ή γειωμένη επιφάνεια και στη συνέχεια συνδέστε την με την πρίζα. (Προειδοποίηση: Απαιτείται πρίζα και καλώδιο με τις εξής τιμές: AC220-240V, 50Hz, 10A με γείωση - απαιτείται καλώδιο.
- Μη συνδέετε το καλώδιο πριν από τη συναρμολόγηση των τροχών Τοποθετήστε τους τροχούς όπως υποδεικνύεται στην Εικόνα G(1) Στερεώστε το άγκιστρο και τον βραχίονα όπως υποδεικνύεται στην Εικόνα G(2) (δεν απαιτείται σύνδεση των τροχών)

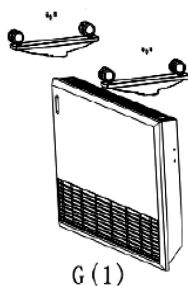

G (1)

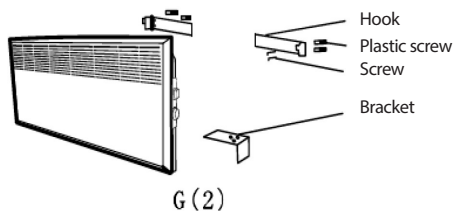

G (2)

Απαιτηση για περιοχή χρήσης για τον τύπο ανάρτησης σε τοίχο: Η θερμάστρα πρέπει να τοποθετηθεί σε ύψος άνω των 200mm από το δάπεδο και θα πρέπει να διασφαλιστεί επαρκής χώρος γύρω της. Η απόσταση μεταξύ της θερμάστρας και των γύρω αντικειμένων πρέπει να είναι μεγαλύτερη από 200mm στα πλαϊνά και 500mm στην μπροστινή και την επάνω πλευρά. Επίσης, η απόσταση ανάμεσα στη θερμάστρα και τους πλαϊνούς τοίχους δεν πρέπει να είναι μικρότερη από 200mm και η απόσταση από την οροφή δεν πρέπει να είναι μικρότερη από 500mm. Αυτό επιτρέπει την αποτελεσματική επαγωγή του αέρα και την ομοιόμορφη θέρμανση του χώρου.

Δώστε ιδιαίτερη προσοχή στην απόσταση μεταξύ της θερμάστρας και των αντικειμένων και μην εγκαθιστάτε τη θερμάστρα κάτω από την πρίζα. Όλες οι τεχνολογίες που ενσωματώνει η θερμάστρα συμμορφώνονται με το πρότυπο ασφάλειας IPX4, ώστε η θερμάστρα να μπορεί να τοποθετηθεί σε οποιοδήποτε δωμάτιο, ακόμα και στο μπάνιο.

Εάν εγκαταστήσετε τη θερμάστρα σε μπάνιο, συνιστάται η τοποθέτησή της σε μέρος όπου δεν θα μπορείτε να την αγγίξετε, αν βρισκόσθε μέσα στην μπανιέρα ή στο ντους.

2. Στερέωση του βραχίονα και τοποθέτηση της θερμάστρας:

Η επιφάνεια μεταξύ των αξόνων του βραχίονα και των αξόνων της θερμάστρας πρέπει να είναι επίπεδη. Ανοίξτε δύο οπές διαμέτρου 6 mm στον τοίχο, σε απόσταση που αντιστοιχεί στην απόσταση των δύο οπών στον βραχίονα και στερεώστε τον βραχίονα με την πλαστική βίδα. (Προσπαθήστε να διατηρήσετε την επιφάνεια όσο το δυνατόν πιο επίπεδη)

(Κάντε ένα σημάδι περίπου στα 305mm κάτω από το μέσο του βραχίονα και ανοίξτε μια οπή στον τοίχο. Στερεώστε τον βραχίονα με την πλαστική βίδα και βεβαιωθείτε ότι η θερμάστρα δεν έρχεται σε άμεση επαφή με τον τοίχο.)

Αν δεν χρησιμοποιείτε τη θερμάστρα, απενεργοποιήστε τον διακόπτη λειτουργίας. Αν θέλετε να χρησιμοποιήσετε τη θερμάστρα, ενεργοποιήστε τον διακόπτη λειτουργίας και η αντίστοιχη ενδεικτική λυχνία θα ανάψει. Γυρίστε το κουμπί ελέγχου θερμοκρασίας δεξιόστροφα και να αυξήσετε τη θερμοκρασία και αριστερόστροφα για να τη μειώσετε.

Για να απενεργοποιήσετε τη θερμάστρα, χρησιμοποιήστε τον διακόπτη λειτουργίας. Λάβετε υπόψη ότι το κουμπί ρύθμισης θερμοκρασίας δεν επιτρέπεται να χρησιμοποιείται ως ο κύριος διακόπτης λειτουργίας.

Η θερμάστρα διαθέτει αυτόματο έλεγχο θερμοκρασίας και, εάν χρησιμοποιείται σε μη φυσιολογικές θερμοκρασίες, θα απενεργοποιείται αυτόματα. Αν η θερμοκρασία πέσει, η θερμάστρα θα ενεργοποιείται εκ νέου.

3. Ρύθμιση θερμοκρασίας:

Όταν χρησιμοποιείτε τη θερμάστρα, γυρίστε δεξιόστροφα το κουμπί ελέγχου θερμοκρασίας στη μέγιστη θέση και η θερμοκρασία στο δωμάτιο θα αυξηθεί σταδιακά.

Όταν η θερμοκρασία στο δωμάτιο φτάσει στην επιθυμητή, στρέψτε αριστερόστροφα τον διακόπτη ελέγχου θερμοκρασίας μέχρι να ακουστεί μία φορά ο χαρακτηριστικός ήχος «τικ τακ». Η θερμάστρα θα σταματήσει να λειτουργεί και η ενδεικτική λυχνία θα σβήσει.

Η θερμάστρα μπορεί να συνεχίσει να λειτουργεί μέχρι η θερμοκρασία να φτάσει στη θερμοκρασία που είχατε ορίσει προηγουμένως. Αν η θερμοκρασία στο δωμάτιο πέσει, η θερμάστρα θα ενεργοποιηθεί ξανά. (Εκτελεί κυκλική λειτουργία και διατηρεί τη θερμοκρασία άνεσης στο δωμάτιο)

Ορθή απόρριψη του προϊόντος



Η σήμανση αυτή υποδεικνύει ότι το συγκεκριμένο προϊόν αυτό δεν πρέπει να απορρίπτεται μαζί με άλλα οικιακά απόβλητα σε καμία χώρα της ΕΕ. Για να αποφευχθούν πιθανές ζημιές στο περιβάλλον ή την ανθρώπινη υγεία από την ανεξέλεγκτη διάθεση απορριμμάτων, ανακυκλώστε το υπεύθυνα για να προαγάγετε την αειφόρο επαναχρησιμοποίηση των υλικών πόρων. Για να επιστρέψετε τη μεταχειρισμένη συσκευή σας, χρησιμοποιήστε τα συστήματα επιστροφής και συλλογής ή επικοινωνήστε με το κατάστημα από το οποίο αγοράσατε το προϊόν. Εκεί μπορούν να παραλάβουν αυτό το προϊόν για περιβαλλοντικά ασφαλή ανακύκλωση.

Kizárólag háztartási használatra.
Használat előtt figyelmesen olvassa el ezt a használati útmutatót.

Ez a készülék csak jól szigetelt helyiségekben vagy alkalmi használatra alkalmas.

FONTOS BIZTONSÁGI TUDNIVALÓK

Az elektromos készülékek használatakor be kell tartania az alapvető biztonsági előírásokat, különösen gyermekek jelenlétében.

FIGYELEM!

Az áramütés vagy a hő okozta sérülések és károk elkerülése érdekében mindig győződjön meg arról, hogy a fűtőberendezés mozgatása vagy tisztítása előtt kihúzta a villásdugót a konnektorból.

FIGYELEM!

“Do not cover” A túlmelegedés elkerülése érdekében ne takarja le semmivel a fűtőberendezést.

VIGYÁZAT!

A termék egyes részei nagyon forróak lehetnek és égési sérüléseket okozhatnak.

Különös figyelmet kell fordítani a használatra ott, ahol gyermekek és kiszolgáltatott személyek tartózkodnak. A fűtőtestet nem szabad közvetlenül a konnektor alatt elhelyezni.

VIGYÁZAT!

Ne használja ezt a fűtőberendezést kád, zuhanyzó vagy úszómedence közvetlen környezetében.

A lábak fűtőtesthez való rögzítésének módjára vonatkozó utasításokat lásd az “ÖSSZESZERELÉS” című fejezetet.

VIGYÁZAT!

Ezt a készüléket szigorúan tilos külső kapcsolóval, vagy időzítővel felszerelt, vagy olyan áramkörhöz csatlakoztatni, amelyet a közmű rendszeresen be- és kikapcsol.

- A termék kizárólag otthoni használatra készült.
- Győződjön meg róla, hogy a fűtőberendezés a ház rendes hálózatára (230 V) van csatlakoztatva, ahogyan az a fűtőberendezésen fel van tüntetve.
- Az új fűtőberendezések az első használat során sajátos égett szagot árasztanak. Ez egy teljesen ártalmatlan jelenség és rövid időn belül megszűnik.
- Ellenőrizze, hogy nem kerültek-e a fűtőttestbe csomagolóhab- vagy kartondarabok. Ezeket a el kell távolítani a kellemetlen szagok és tűzveszély elkerülése érdekében.
- Mindig kapcsolja ki a fűtőberendezést, és húzza ki a konnektorból, ha hosszabb ideig nem használja.
- Különös figyelemmel kell használni a fűtőttestet, ha olyan helyiségekben van, ahol gyermekek, fogyatékkal élők vagy idősek tartózkodnak.
- A fűtőttestet nem szabad közvetlenül a konnektor alatt elhelyezni.
- A tápkábelt tilos szőnyeg alatt elvezetni. Ügyeljen arra, hogy a tápkábel úgy legyen lefektetve, hogy ne okozzon vele botlásveszélyt.
- A fűtőberendezést nem szabad tovább használni, ha a tápkábel, vagy a dugó megsérül, ha a készülék leesett, vagy bármilyen más módon megsérült.
- Ha a tápkábel megsérül, a további veszélyek elkerülése érdekében azt csak a gyártó, annak szakszervize, vagy egy megfelelő végzettséggel rendelkező szakember cserélheti ki.
- Kerülje a hosszabbítók használatát, amelyek túlmelegedhetnek és tüzet okozhatnak.
- Soha ne takarja le a fűtőberendezés szellőzőnyílásait. Kerülje el a potenciális tűzveszélyt azzal, hogy gondoskodik arról, hogy a légbeömlő nyílások ne legyenek elzárva vagy letakarva. A fűtőberendezést normál, sík padlójú helyiségekben lehet használni.
- A fűtőttestet nem szabad gyúlékony anyag közvetlen közelébe telepíteni, mert ez rendkívül tűzveszélyes.
- A fűtőttestet soha nem szabad olyan helyiségben használni, ahol benzint, festéket vagy más gyúlékony folyadékot

tárolnak (például garázsban).

- Soha ne érintse meg az elektromos fűtőtestet nedves kézzel. A készüléket úgy kell felszerelni, hogy a zuhanyzó vagy fürdőző személy ne érintkezhesen vele közvetlenül.
- A fűtőberendezés bekapcsolt állapotban felforrósodik. Ezért legyen körültekintő, hogy elkerülje az égési sérüléseket.
- A fűtőberendezés mozgatása vagy tisztítása előtt kihúzza a villásdugót a konnektorból és várja meg míg teljesen kihűl a készülék.
- Kerülje a helyi hálózat túlterhelését ott, ahol a fűtőtest csatlakoztatva van. A fűtőtest túlterhelheti az áramkört, ha más elektromos készülékeket is csatlakoztat ugyanabba a konnektorba.
- Gyermek nem játszhat a készülékkel.
- A 3 év alatti gyermekeket távol kell tartani a készüléktől, kivéve, ha állandó felügyelet alatt állnak.
- A készüléket gyermekek, valamint fizikai, érzékszervi vagy értelmi képességeikben korlátozott, illetve a készüléket és annak használatát nem ismerő személyek csak olyan felügyelete mellett használhatják, aki a berendezés biztonságos módon történő használatára és az ezzel járó veszélyekre vonatkozó szabályokat megismerte.

MŰSZAKI PARAMÉTEREK

Modell	Áramerősség	Teljesítmény (W)	Hosszúság	Szélesség	Magasság	Nettó súly	Bruttó súly
PC401W	~230 V / 50 Hz	2000W	85.0 cm	8.0 cm	43cm	5.8 kg	8 kg

A KÉSZÜLÉK BEMUTATÁSA

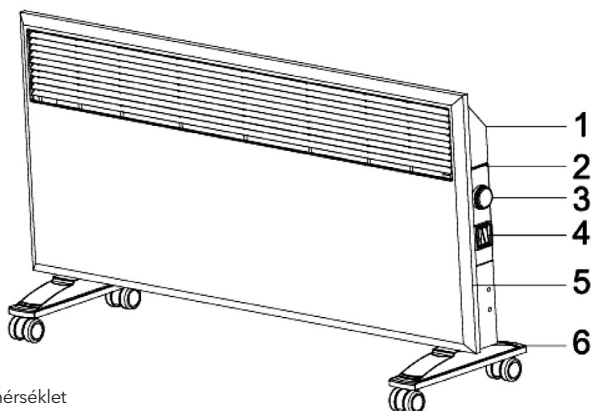

1. Hátsó panel
2. Vezérlőpanel
3. Gombbal állítható hőmérséklet
4. Vízálló kapcsoló
5. Előlap
6. Kerekek

ASSEMBLE INSTRUCTION AND USING AREA

1. Használat előtt:

- A. A fűtőtestet üzembehelyezés előtt sima felületre kell helyezni, védőföldeléssel kell ellátni, majd ez követően lehet áramforráshoz csatlakoztatni. (Figyelmeztetés: AC 220-240V, 50Hz, 10A védőfölddel)
- B. Ne helyezze be a kábelt a kerekek felszerelése előtt Szerelje be a kereket a G (1) ábrán látható módon. Rögzítse a horgot és a tartókonzolt a G (2) ábrán látható módon (az üzemeltetéshez nem szükséges a kerekek felszerelése).

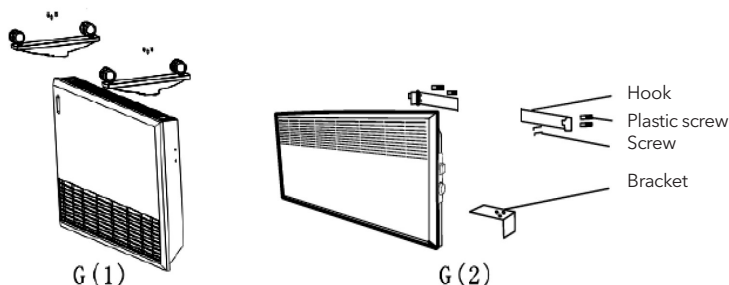

Az elhelyezésre vonatkozó előírások a falra akasztható típus esetében: A fűtőberendezésnek legalább 200 mm magasan kell lennie a padlószinthez, valamint a környező berendezésekhez képest. Előtte és fölötte legalább 500 mm-nek kell szabadon maradnia. A fal és a készülék közötti távolság legalább 200 mm, a mennyezet és a készülék között legalább 500 mm legyen.

Tilos a fűtőberendezést közvetlenül a fali konnektor alá telepíteni. A készülék IPX4 jóváhagyással rendelkezik, minden technológia megfelel a biztonsági szabványoknak, és bármilyen helyiségben, így akár fürdőszobába is telepíthető.

Ha a fűtőtestet a fürdőszobába telepíti, javasoljuk, hogy olyan helyre szerelje fel, hogy ne lehessen megérinteni azt a fürdőkádából vagy a zuhanyzóból.

2. A konzol rögzítése és a fűtőtest beszerelése:

A konzolt és a fűtőtestet is vízszintesen kell rögzítenie. Fúrjon két 6 mm átmérőjű lyukat a falra, melyek távolsága legyen azonos a konzolon lévő két lyuk távolságával, majd rögzítse a konzolt.

(Jelöljön ki egy pontot 305 mm-re a konzol közepe alá, és fúrjon egy lyukat a falba, majd rögzítse a konzolt a műanyag csavarral, és győződjön meg róla, hogy a fűtőtest nem ér közvetlenül a falhoz.)

Ha nem használja a fűtőberendezést, áramtalanítsa a készüléket. Ha az eszköz feszültség alatt van, azt egy jelzőfény indikálja. Fordítsa a gombot a hőmérséklet emeléséhez az óramutató járásával megegyező irányba, a csökkentéshez pedig az óramutató járásával ellenkező irányba.

Ha kikapcsolja a fűtőberendezést, áramtalanítsa is a készüléket. A hőmérsékletszabályozó nem tekinthető főkapcsolónak.

A fűtőberendezés automatikus hőmérséklet-szabályozással rendelkezik, így ennek megfelelően kapcsol be és ki.

3. Hőmérséklet beállítása:

Fordítsa a hőmérsékletszabályozó gombot az óramutató járásával megegyező irányban a maximális állásba, ekkor a helyiség hőmérséklete fokozatosan emelkedik.

Ha a szobahőmérséklet elérte a kívánt hőmérsékletet, fordítsa el a hőmérsékletszabályozó gombot az óramutató járásával ellentétes irányba, addig, hogy a jelzőfény kikapcsoljon.

A fűtőberendezés addig működik, amíg a helyiség hőmérséklete el nem éri a beállított hőmérsékletet, majd kikapcsol. Ha a szobahőmérséklet lecsökken, akkor újra bekapcsol és így kellemes szinten tartja a hőmérsékletet.

Ártalmatlanítás



A bal oldali szimbólum azt jelzi, hogy a helyi törvényeknek és előírásoknak megfelelően a készüléket a háztartási hulladéktól elkülönítve kell ártalmatlanítani. Ha a termék eléri élettartama végét, vigye a helyi hatóságok által kijelölt gyűjtőpontra. A készülék elkülönített módon történő gyűjtése és újrahasznosítása segít megóvni a természeti erőforrásokat, és biztosítja, hogy az újrahasznosítás az emberi egészség és a környezet védelmével összhangban történjen. A termék újrahasznosítása érdekében további információért forduljon az illetékesekhez, a helyi hulladékgyűjtő szolgáltatóhoz vagy ahhoz az üzemhez, ahol a terméket megvásárolta.

Само за употреба во домаќинство.
Внимателно прочитајте го ова упатство за употреба пред да го користите.

Овој производ е погоден само за добро изолирани простори или повремена употреба

ВАЖНИ БЕЗБЕДНОСНИ ИНФОРМАЦИИ

Мора да ги почитувате општите безбедносни упатства кога користите електрични производи, особено во присуство на деца.

ПРЕДУПРЕДУВАЊЕ!

За да избегнете електричен удар или оштетување од топлина, секогаш проверувајте дали приклучокот е исклучен пред да го преместите или исчистите грејното тело.

ПРЕДУПРЕДУВАЊЕ!

“Do not cover” За да избегнете прегревање, не го покривајте грејното тело.

ВНИМАНИЕ!

Некои части од този продукт може да се нагрееат многу и да причинят изгаряния.

Некои делови од овој производ може да станат многу жешки и да предизвикаат изгореници.

Грејното тело не смее да се наоѓа директно под штекерот.

ВНИМАНИЕ!

Не го користете грејното тело во непосредна близина на када, туш или базен.

За инструкции како да ги прикачите ногарките на грејното тело, видете го делот „ИНСТАЛАЦИЈА“.

ВНИМАНИЕ!

За да се избегне опасност од ненамерно ресетирање на термичко исклучување, овој уред не смее да се напојува со надворешен прекинувач, како што е тајмер, или да се поврзува на коло што редовно го вклучува и исклучува комуналното претпријатие.

- Производот е наменет само за домашна употреба..
- Проверете дали грејното тело е поврзано на нормалната мрежа за домаќинство (230 V), како што е наведено на грејното тело.
- Новото грејно тело ќе произведе специфичен мирис кога ќе се користи за прв пат. Ова ќе престане по кратко време и е сосема безопасно.
- Проверете дали парчиња пена за пакување или картон паднале во грејните елементи на грејното тело. Овие делови мора да се отстранат за да се избегне непријатен мирис.
- Секогаш исклучувајте го грејното тело кога не го користите долго време.
- Обрнете посебно внимание ако грејното тело се користи во простории каде што престојуваат деца, инвалиди или стари лица.
- Грејното тело не треба да се става директно под штекерот.
- Кабелот не смее да се поставува под никаков тепих. Проверете дали кабелот е поставен така што никој не може да го сопне.
- Грејното тело не смее да се користи ако кабелот или приклучокот се оштетени. Грејното тело не смее да се користи ако е паднато на подот или ако е оштетено на кој било друг начин што предизвикало дефект.
- Кабелот мора да го поправи производителот или специјалист доколку е оштетен, за да се избегнат опасни ситуации.
- Избегнувајте користење на продолжни кабли, кои може да се прегреат и да предизвикаат пожар.
- Никогаш не ги покривајте отворите за воздух на грејното тело. Избегнувајте потенцијални опасности од пожар со тоа што ќе бидете сигурни дека отворите за воздух не се блокирани или покриени. Грејното тело треба да се користи во простории со нормални рамни подови.

- Грејното тело не треба да се става во непосредна близина на запаливи материјали од каков било вид бидејќи секогаш постои опасност од пожар.
- Грејното тело никогаш не смее да се користи во простории каде што се чуваат бензин, боја или други запаливи течности, како што е гаража.
- Никогаш не допирајте го електричниот грејач со влажни раце. Грејното тело треба да биде поставена така што лицето што се тушира или се бања не може да дојде во директен контакт со неа.
- Грејното тело се загрева кога ќе се вклучи. Затоа, бидете внимателни и избегнувајте изгореници или изгореници на кожата.
- Грејното тело мора да се исклучи, да се извади приклучокот и да се остави грејното тело да се излади пред да се премести.
- Избегнувајте преоптоварување на мрежата (колото) каде што е поврзано грејното тело. Грејното тело може да го преоптовари електричното коло ако други електрични уреди се приклучени во истиот штекер..
- Овој апарат може да го користат деца на возраст од 8 години и повеќе и лица со намалени физички, сетилни или ментални способности или недостаток на искуство и знаење доколку им се дадени надзор или инструкции за користење на апаратот на безбеден начин и ги разбираат вклучените опасности. .
- Децата не треба да си играат со уредот. Чистењето и одржувањето не треба да го вршат деца без надзор.
- Децата под 3-годишна возраст треба да се држат подалеку од уредот, освен ако не се под постојан надзор.
- Деца на возраст од 3 и под 8 години смеат да го вклучат/исклучуваат апаратот само под услов да е поставен или инсталиран во предвидената нормална работна положба и да добијат надзор или инструкции за безбедно користење на апаратот и да ги разберат вклучените опасности. . Децата на возраст од 3 и под 8 години не смеат да го поврзуваат, прилагодуваат или чистат уредот или да вршат корисничко одржување

ТЕХНИЧКИ ПАРАМЕТАР

Модел	Јачина на струја	Моќност (W)	Должина	Ширина	Висина	Нет. тежина	Бруто тежина
PC401W	~230 V / 50 Hz	2000W	85.0 cm	8.0 cm	43cm	5.8 kg	8 kg

ЦРТАНА СТРУКТУРА

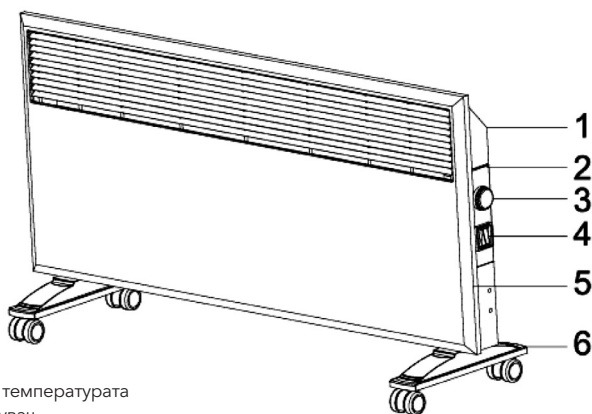

УПАТСТВО ЗА СОСТАВУВАЊЕ И МЕСТО НА УПОТРЕБА

1. Пред употреба:

А. Грејното тело треба да се постави на мазна цврста плоча или да се приземји, потоа вметнете во штекерот. (Предупредување: подржува штекер и кабел: AC220-240V, 50Hz, 10A со заземјување-неопходен е кабел

В. Не вметнувајте го кабелот пред да ги монтирате тркалата. Монтирајте го тркалото како што е прикажано на слика G(1) Прицврстете ги куката и држачот како што е прикажано на слика G(2) (нема потреба да се поставуваат тркала)

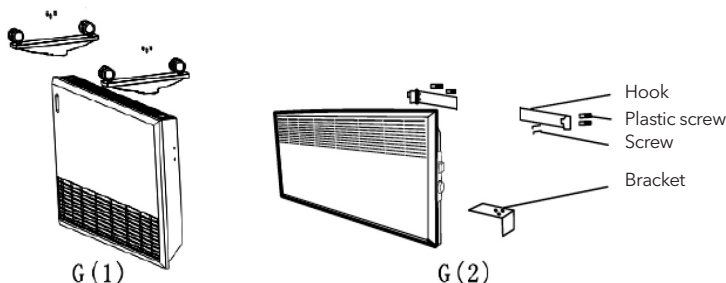

Барања за површинска употреба за типот на сид: грејното тело треба да биде повеќе од 200 mm повисоко од подот и треба внимателно да го разгледате просторот наоколу, растојанието помеѓу грејачот и објектот треба да биде повеќе од 200 mm од страната, 500 mm напред и 500 mm на врвот, исто така и растојанието помеѓу грејното тело и страничниот сид помало од 200 mm е забрането, помеѓу таванот помало од 500 mm е забрането. Значи, воздухот наоколу може ефикасно да конвектира и значително да се загрева.

Обрнете повеќе внимание на растојанието помеѓу грејното тело и предметите, а грејното тело е забрането да се инсталира под штекерот. Грејното тело има одобрение IPX4, целата технологија е подложна на безбедносни стандарди и може да се инсталира во секоја просторија, исто така и во бањата.

Ако го инсталирате грејното тело во бањата, предлагаме да го поставите грејното тело на место каде што нема да може никогаш да се допре до кадата или туш кабината.

2. Прицврстете го држачот и инсталирајте го грејното тело

Треба да биде израмнето помеѓу оските на држачите и оските на грејното тело, издупчете две дупчиња со дијаметар од 6 mm на сидот, растојанието треба да одговара на двете целини на држачот и фиксирајте го држачот со пластична завртка. (Обидете се најдобро да го држите на ниво)

(Обележете знак околу 305 mm под средината на држачот и издупчете дупка на сидот, а потоа фиксирајте го држачот со пластичната завртка и проверете дали грејното тело не го допира директно сидот.)

Ако не го користите грејното тело, исклучете го прекинувачот за напојување, а ако го користите грејното тело, вклучете го прекинувачот за напојување и ќе се вклучи соодветно показателно светло. Свртете го копчето за да ја контролирате температурата, во насока на стрелките на часовникот, температурата се зголемува, а спротивно од стрелките на часовникот, температурата се намалува

Ако го исклучувате грејното тело, користете го прекинувачот за напојување. Уверете се дека контролата на температурата не може да се користи како главен прекинувач.

Грејното тело има автоматска контрола на температурата и ако се користи на невообичаена температура, грејното тело автоматски ќе го исклучи напојувањето, а ако температурата падне, грејното тело повторно ќе започне да работи.

3. Прилагодување на температурата:

Кога го користете, свртете го копчето за контрола на температура на максимална позиција во правец на стрелките на часовникот а потоа собната температура постепено ќе се зголемува.

Штом ќе ја достигнете посакуваната собната температура, ве молиме свртете го копчето за контрола на температурата во спротивна насока од стрелките на часовникот, додека не слушнете благо крц. Во тој момент грејното тело прекинува да работи и индикаторската сијаличка прекинува да свети

Грејното тело може да продолжи да работи додека собната температура не ја достигне поставената температура. И ако собната температура се намали, таа ќе почне да работи повторно. (Може да работи во циклус и да ја одржува удобната собна температура)

Correct Disposal of this product



This marking indicates that this product should not be disposed with other household wastes throughout the EU. To prevent possible harm to the environment or human health from uncontrolled waste disposal, recycle it responsibly to promote the sustainable reuse of material resources. To return your used device, please use the return and collection systems or contact the retailer where the product was purchased. They can take this product for environmental safe recycling.

Doar pentru uz casnic.
Citiți cu atenție înainte de utilizare.

Acest produs este potrivit doar pentru spațiile bine izolate sau utilizare ocazională

INFORMAȚII IMPORTANTE

Respectați instrucțiunile de siguranță atunci când utilizați produse electrice, în special în prezența copiilor.

ATENȚIE!

Pentru a evita șocurile electrice sau deteriorarea din cauza căldurii, asigurați-vă întotdeauna că ștecherul este scos înainte de mutarea sau curățarea radiatorului.

ATENȚIE!

“Do not cover” Pentru a evita supraîncălzirea nu acoperiți radiatorul.

ATENȚIE!

Anumite piese ale acestui produs se pot încălzi și provoca arsuri.

O atenție deosebită trebuie acordată acolo unde sunt prezenți copii și persoane vulnerabile.
Radiatorul nu trebuie să fie amplasat imediat sub o priză.

ATENȚIE!

Nu utilizați acest încălzitor în imediata apropiere a unei băi, a unui duș sau a unei piscine.

În ceea ce privește instrucțiunile metodei de fixare a picioarelor la încălzitor, consultați secțiunea „MONTARE”.

ATENȚIE!

Pentru a evita un pericol cauzat de resetarea accidentală a întreruperii termice, acest aparat nu trebuie alimentat printr-un dispozitiv de comutare extern, cum ar fi un temporizator, sau conectat la un circuit care este pornit și oprit în mod regulat.

- Produsul este destinat numai pentru uz casnic.
- Asigurați-vă că radiatorul este conectat la rețeaua obișnuită a casei (230 V), așa cum este indicat pe radiator.
- Radiatoarele noi vor produce un miros specific atunci când sunt folosite prima dată. Acest lucru se va opri după un timp scurt și este complet inofensiv.
- Verificați dacă există bucăți de spumă sau carton căzute în elementele de încălzire ale radiatorului. Aceste piese trebuie îndepărtate pentru a evita mirosurile neplăcute.
- Opriti întotdeauna radiatorul și scoateți-l din priză atunci când nu este folosit pentru o perioadă lungă de timp.
- Acordați o atenție deosebită dacă radiatorul este utilizat în încăperi în care locuiesc copii, persoane cu dizabilități sau persoane în vârstă.
- Radiatorul nu trebuie instalat direct sub o priză electrică.
- Cablul nu trebuie așezat sub niciun fel de covor. Asigurați-vă că cablul este așezat astfel încât nimeni să nu se poată împiedica de el.
- Radiatorul nu trebuie utilizat dacă cablul sau ștecherul sunt deteriorate.
- Radiatorul nu trebuie utilizat dacă a căzut pe podea sau este deteriorat în orice alt mod, ceea ce provoacă funcționarea defectuoasă a acestuia.
- Cablul trebuie reparat de către producător sau de către un expert dacă a fost deteriorat, pentru a evita situațiile periculoase.
- Evitați utilizarea prelungitoarelor, care se pot supraîncălzi și ar putea declanșa un incendiu.
- Nu acoperiți niciodată orificiile de ventilație ale radiatorului. Evitați potențialele pericole de incendiu, asigurându-vă că prizele de aer nu sunt blocate sau acoperite. Radiatorul trebuie utilizat în încăperi cu podele normale plate.
- Radiatorul nu trebuie instalat în imediata apropiere a materialelor inflamabile de orice fel, deoarece poate exista întotdeauna un risc de incendiu.
- Radiatorul nu trebuie utilizat niciodată în încăperi în care sunt depozitate benzină, vopsea sau alte lichide inflamabile, cum ar fi într-un garaj.
- Nu atingeți niciodată un radiator electric cu mâinile ude.
- Radiatorul trebuie instalat astfel încât o persoană care face duș sau face baie să nu poată intra în contact direct cu acesta.

- Radiatorul devine fierbinte când este pornit. Prin urmare, fiți atenți și evitați să vă ardeți.
- Radiatorul trebuie oprit, ștecherul scos și radiatorul trebuie să se răcească înainte de a fi mutat.
- Evitați supraîncărcarea rețelei (circuitul) la care este conectată radiatorul.
- Radiatorul poate supraîncărca circuitul electric dacă alte dispozitive electrice sunt conectate la aceeași priză.
- Acest aparat poate fi folosit de copii cu vârsta de la 8 ani și peste și de persoane cu capacități fizice, senzoriale sau mentale reduse sau cu lipsă de experiență și cunoștințe, dacă au primit supraveghere sau instrucțiuni privind utilizarea aparatului într-un mod sigur și înțeleg pericolele implicate.
- Copiii nu trebuie să se joace cu dispozitivul.
- Curățarea și întreținerea nu trebuie efectuate de copii nesupravegheați.
- Copiii cu vârsta sub 3 ani trebuie ținuti departe de dispozitiv, cu excepția cazului în care sunt sub supraveghere constantă.
- Copiii cu vârsta cuprinsă între 3 ani și mai puțin de 8 ani trebuie să pornească/oprească aparatul numai cu condiția ca acesta să fi fost amplasat sau instalat în poziția normală de funcționare prevăzută și să li se acorde supraveghere sau instrucțiuni privind utilizarea aparatului într-un mod sigur și înțeleg pericolele implicate.
- Copiii cu vârsta cuprinsă între 3 ani și mai puțin de 8 ani nu trebuie să regleze și să curețe aparatul sau să efectueze operații de întreținere.

PARAMETRI TEHNICI

Model	Amperaj	Putere (W)	Lungime	Lățime	Înălțime	N.W.	G.W.
PC401W	~230 V / 50 Hz	2000W	85.0 cm	8.0 cm	43cm	5.8 kg	8 kg

PREZENTAREA APARATULUI

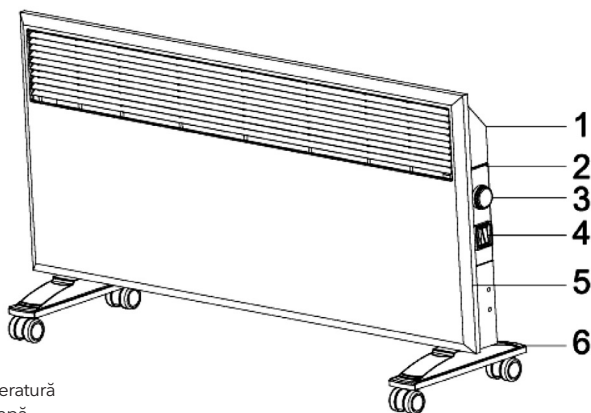

1. Panou spate
2. Panou de control
3. Buton de control temperatură
4. Comutator rezistent la apă
5. Panou față
6. Roți

INSTRUCȚIUNI DE MONTARE ȘI ZONA DE FOLOSIRE

1. Înainte de utilizare:

- A. Încălzitorul trebuie așezat pe o placă solidă netedă sau împământată, apoi introduceți priza. (Atenție: necesită priză și cablu: AC220-240V, 50Hz, 10A cu împământare - este necesar un cablu).
- B. Nu introduceți cablul înainte de a instala roțile. Instalați roata așa cum se indică în Figura G(1). Fixați cârligul și suportul așa cum se indică în Figura G(2) (nu este nevoie să instalați roți).

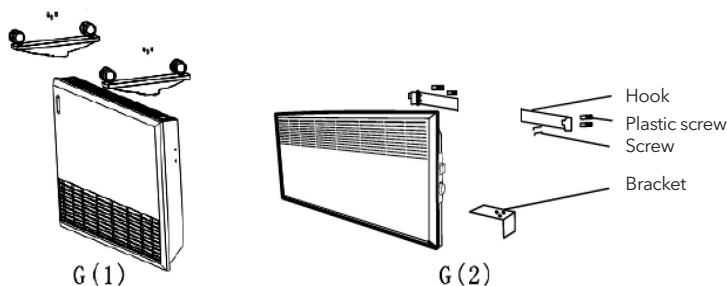

Cerința de utilizare a zonei pentru tipul de agățat pe perete: încălzitorul ar trebui să fie cu mai mult de 200 mm mai mare în funcție de podea și ar trebui să ia în considerare cu atenție spațiul din jur, distanța dintre încălzitor și obiect ar trebui să fie mai mare de 200 mm în lateral și 500 mm în față și 500 mm în partea de sus. De asemenea, distanța dintre încălzitor și peretele lateral nu trebuie să fie mai mică de 200 mm, între tavan este interzisă mai puțin de 500 mm. Deci, aerul din jur se poate mișca eficient și poate încălzi.

Acordați mai multă atenție distanței dintre încălzitor și obiecte și este interzisă instalarea încălzitorului sub priză. Încălzitorul are aprobare IPX4, toată tehnologia este supusă standardului de siguranță și se poate instala în orice încăpere, inclusiv în baie.

Dacă instalați încălzitorul în baie, vă sugerăm să îl instalați într-un loc unde nu poate atinge cada sau dușul.

2. Fixați suportul și instalați încălzitorul:

Ar trebui să fie la nivel între axele suportului și axele încălzitorului, faceți două găuri cu diametrul de 6 mm pe perete, distanța ar trebui să corespundă celor două găuri de pe suport și fixați suportul cu șurub de plastic. (Încercați să îl mențineți la nivel).

(Marcați un semn la aproximativ 305 mm sub mijlocul suportului și faceți o gaură pe perete, apoi fixați suportul cu șurubul de plastic și asigurați-vă că încălzitorul nu atinge direct peretele.)

Dacă nu utilizați încălzitorul, opriți întrerupătorul de alimentare, iar dacă utilizați încălzitorul, porniți comutatorul de alimentare și indicatorul luminos corespunzător aprins. Rotiți butonul de control al temperaturii în sensul acelor de ceasornic, temperatura va crește, iar dacă este în sens invers acelor de ceasornic, temperatura scade.

Dacă opriți încălzitorul, vă rugăm să utilizați întrerupătorul de alimentare. Asigurați-vă că butonul de control al temperaturii nu este întrerupătorul principal. Încălzitorul are controlul automat al temperaturii, iar dacă este utilizat la o temperatură neobișnuită, încălzitorul va întrerupe automat alimentarea, iar dacă temperatura scade, încălzitorul va funcționa din nou.

3. Reglarea temperaturii:

După utilizare, vă rugăm să rotiți butonul de control al temperaturii la maximum în sensul acelor de ceasornic, apoi temperatura camerei va crește treptat.

Odată ce temperatura camerei este cum doriți, vă rugăm să rotiți butonul de control al temperaturii în sens invers acelor de ceasornic, până când vă auziți un sunet ușor. În acest moment încălzitorul nu mai funcționează, indicatorul luminos este stins.

Încălzitorul poate continua să funcționeze până când temperatura camerei atinge temperatura setată. Iar dacă temperatura camerei scade, va funcționa din nou. (Poate funcționa în ciclu și poate menține temperatura confortabilă a camerei)

Eliminarea corectă a acestui produs



Acest marcaj indică faptul că acest produs nu ar trebui să fie aruncat împreună cu alte deșeuri menajere în întreaga UE. Pentru a preveni posibilele daune aduse mediului sau sănătății umane prin eliminarea necontrolată a deșeurilor, reciclați-le în mod responsabil pentru a promova reutilizarea durabilă a resurselor materiale. Pentru a returna dispozitivul folosit, vă rugăm să utilizați sistemele de returnare și colectare sau contactați comerciantul de unde a fost achiziționat produsul. Acesta poate prelua acest produs pentru reciclare sigură pentru mediu.

Samo za uporabo v gospodinjstvu.
Pred uporabo natančno preberite ta navodila.

Ta izdelek je primeren samo za dobro izolirane prostore ali občasno uporabo

POMEMBNE VARNOSTNE INFORMACIJE

Pri uporabi električnih izdelkov morate upoštevati običajne varnostne smernice, zlasti v prisotnosti otrok.

OPOZORILO!

Da bi se izognili električnemu udaru ali poškodbam zaradi vročine, se pred premikanjem ali čiščenjem grelnika vedno prepričajte, da je vtič izklopljen.

OPOZORILO! **“Do not cover”** Ne prekrivajte grelnika, da preprečite pregrevanje.

POZOR! Nekateri deli tega izdelka se lahko zelo segrejejo in povzročijo opekline.

Posebno pozornost je treba posvetiti tam, kjer so otroci in ranljive osebe.

Grelec ne sme biti nameščen neposredno pod vtičnico.

POZOR! tega grelnika ne uporabljajte v neposredni bližini kopalne kadi, prhe ali bazena.

Za navodila o tem, kako pritrditi noge na grelec, glejte poglavje “NAMESTITEV”.

POZOR!

Da bi se izognili nevarnosti zaradi nenamerne ponastavitve toplotnega izklopa, te naprave ne sme napajati zunanje stikalo, kot je časovnik, ali priključiti na vezje, ki ga redno vklaplja in izklaplja komunalno podjetje.

- Izdelek je namenjen samo za domačo uporabo.
- Prepričajte se, da je grelnik priključen na običajno gospodinjsko omrežje (230 V), kot je označeno na grelniku.
- Nov grelec bo ob prvi uporabi oddajal specifičen vonj. To se po kratkem času ustavi in je popolnoma neškodljivo.
- Preverite, ali so koščki embalaže iz pene ali kartona padli v grelne elemente grelnika. Te dele je treba odstraniti, da preprečite neprijetne vonjave.
- Vedno izklopite grelec in ga izvlecite iz električnega omrežja, ko ga dlje časa ne uporabljate.
- Bodite posebno pozorni, če grelec uporabljate v prostorih, kjer se zadržujejo otroci, invalidi ali starejši ljudje.
- Grelnika ne smete postaviti neposredno pod električno vtičnico.
- Kabel ne sme biti položen pod preprogo. Prepričajte se, da je kabel položen tako, da se nihče ne more obnj spotakniti.
- Grelnika ne smete uporabljati, če je kabel ali vtič poškodovan. Grelnika ne smete uporabljati, če vam je padel na tla ali če je bil kako drugače poškodovan, kar je povzročilo okvaro.
- Kabel mora popraviti proizvajalec ali strokovnjak, če je poškodovan, da se izognete nevarnim situacijam.
- Izogibajte se uporabi podaljškov, ki se lahko pregrejejo in povzročijo požar.
- Nikoli ne pokrivajte zračnih odprtin na grelniku. Izogibajte se potencialni nevarnosti požara tako, da poskrbite, da prezračevalne odprtine niso blokirane ali prekrite. Grelnik je treba uporabljati v prostorih z običajnimi ravnimi tlemi.
- Grelnika ne smete postaviti v neposredno bližino kakršnih koli vnetljivih materialov, ker vedno obstaja nevarnost požara.
- Grelnika ne smete nikoli uporabljati v prostorih, kjer so shranjeni bencin, barve ali druge vnetljive tekočine, na primer v garaži.
- Nikoli se ne dotikajte električnega grelnika z mokrimi rokami. Grelnik naj bo nameščen tako, da oseba, ki se tušira ali kopa, z njim ne more priti v neposreden stik.
- Grelec se segreva, ko je vklopljen. Zato bodite previdni in se izogibajte opeklinam ali opeklinam kože.

- Grelec je treba pred premikanjem izklopiti, izvleči vtič in pustiti, da se ohladi.
- Izogibajte se preobremenitvi omrežja (tokokroga), kjer je priključen grelec. Grelec lahko preobremeni električni krog, če so v isto vtičnico priključene druge električne naprave.
- To napravo lahko uporabljajo otroci, stari 8 let in več, ter osebe z zmanjšanimi fizičnimi, senzoričnimi ali duševnimi sposobnostmi ali s pomanjkanjem izkušenj in znanja, če so pod nadzorom ali so jim poučeni o varni uporabi naprave in razumejo nevarnosti, ki so povezane s tem. .
- Otroci se ne smejo igrati z napravo. Čiščenja in vzdrževanja ne smejo izvajati otroci brez nadzora.
- Otroci, mlajši od 3 let, naj se ne približujejo napravi, razen če so pod stalnim nadzorom.
- Otroci, stari 3 leta in mlajši od 8 let, smejo vklopiti/izklopiti napravo samo pod pogojem, da je nameščena ali nameščena v predvidenem običajnem delovnem položaju in da so bili pod nadzorom ali so prejeli navodila glede varne uporabe naprave in da razumejo vključene nevarnosti. .
Otroci, stari 3 in manj kot 8 let, ne smejo priklopiti, prilagajati ali čistiti naprave ali izvajati uporabniškega vzdrževanja.

TEHNIČNI PARAMETRI

Model	Amperaža	Moč (W)	Dolžina	Premer	Višina	Neto teža	Bruto teža
PC401W	~230 V / 50 Hz	2000W	85.0 cm	8.0 cm	43cm	5.8 kg	8 kg

RISBA ZA KONSTRUKCIJO

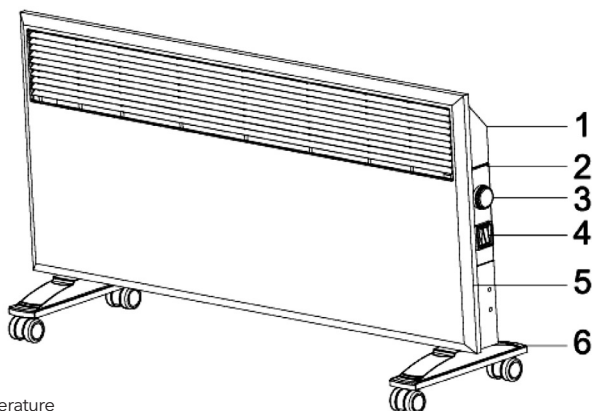

1. Zadnja plošča
2. Nadzorna plošča
3. Gumb za nadzor temperature
4. Vodotesno stikalo
5. Sprednja plošča
6. Kolesa

NAVODILA ZA MONTAŽO IN PODROČJE UPORABE

1. Pred uporabo:

- A. Grelnik postavite na gladko trdno ploščo ali ozemljite, nato vstavite vtičnico. (Opozorilo: potrebna je vtičnica in kabel: AC220-240V, 50Hz, 10A z ozemljitvijo - potreben je kabel).
- B. Ne vstavljajte kabla, preden namestite kolesa. Namestite kolo, kot je prikazano na sliki G(1) Pritrdite kavelj in nosilec, kot je prikazano na sliki G(2) (ni treba namestiti koles)

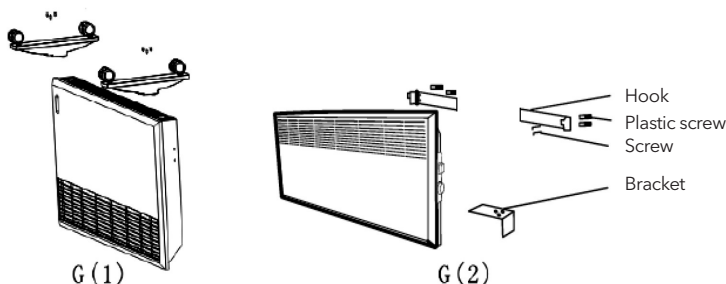

Zahteva za uporabo območja za stensko visečo vrsto: Višina grelnika mora biti višja od tal za več kot 200 mm, pravtako mora biti skrbno upoštevan prostor - razdalja med talnim grelnikom in talnim aparatom ter objektom. Razdalja mora biti več kot 200 mm ob strani in 500 mm spredaj in 500 mm na vrhu, prav tako je prepovedana razdalja manjša od 200 mm med grelnikom in steno in med stropom manj kot 500 mm - zato, da lahko zrak okoli učinkovito konvektira in se dobro segreje.

Bolj bodite pozorni na razdaljo med grelcem in predmetom, prav tako je prepovedano nameščanje grelca pod vtičnico. Grelnik ima atestacijo IPKS4, vsa tehnologija je v skladu z varnostnimi standardi in se lahko namesti v kateri koli prostor, tudi v kopalnico.

Če grelnik namestite v kopalnico, predlagamo, da ga postavite na mesto, kjer se ga ne morete niti enkrat dotakniti ko boste v kadi ali pod prho.

2. Pritrdite nosilec in namestite grelec:

Med gredjo nosilca in grelnikom, ki mora biti v ravnini, v steno izvrtajte dve luknji premera 6 mm, razdalja naj se ujema z obema enotama na nosilcu in pritrdite nosilec s plastičnim vijakom.

(Naredite oznako približno 305 mm pod sredino nosilca in izvrtajte sklop v steno, nato pritrdite nosilec s plastičnim vijakom in pazite, da se grelec ne dotika neposredno stene.)

Če grelnika ne uporabljate, izklopite stikalo za vklop, če uporabljate grelnik, pa vklopite stikalo za vklop in prižge se ustrezna indikatorska lučka; Gumb za nastavitev temperature zavrtite v smeri urinega kazalca, temperatura se poveča, če je v nasprotni smeri, pa se temperatura zniža.

Če izklopite grelec, uporabite stikalo za vklop. Prepričajte se, da regulatorja temperature ni mogoče obravnavati kot glavno stikalo.

Grelnik ima avtomatsko regulacijo temperature in če ga uporabljate pri neobičajni temperaturi, bo grelec samodejno izklopil napajanje in če temperatura pade, bo grelec ponovno deloval.

3. Nastavitev temperature:

Ko je v uporabi, obrnite gumb za nadzor temperature na max. v smeri urinega kazalca, potem se bo sobna temperatura postopoma povečevala.

Ko sobna temperatura doseže zeleno temperaturo, zavrtite gumb za regulacijo temperature v nasprotni smeri urinega kazalca, dokler ne zaslišite mehkega klika. In v tem trenutku grelec preneha delovati, indikatorska lučka ugasne.

Grelec lahko deluje, dokler sobna temperatura ne doseže prednastavljene temperature. In če sobna temperatura pade, spet deluje. (Lahko kroži in vzdržuje udobno sobno temperaturo).

Pravilno odstranjevanje tega izdelka



Ta oznaka pomeni, da ta izdelek ne bi smel biti odložit skupaj z drugimi gospodinjstvi odpadki po vsej EU. Da bi preprečili morebitno škodo okolju ali zdravju ljudi zaradi nenadzorovanega odlaganja odpadkov, ga odgovorno reciklirajte in spodbujajte trajnostno ponovno uporabo materialnih virov. Če želite vrniti rabljeno napravo, uporabite sisteme za vračilo in zbiranje ali se obrnite na prodajalca, kjer ste izdelek kupili. Ta izdelek lahko odnesejo v recikliranje na okolju varen način.

Pažljivo pročitajte uputstva pre upotrebe.
Dobro vodite računa o ovom priručniku za kasniju upotrebu.

Ovaj proizvod je pogodan samo za dobro izolovane prostore ili povremenu upotrebu

VAŽNE BEZBEDNOSNE INFORMACIJE

Morate se pridržavati uobičajenih bezbednosnih smernica kada koristite električne proizvode, posebno u prisustvu dece.



UPOZORENJE!

Da biste izbegli strujni udar ili oštećenje usled toplote, uvek proverite da li je utikač izvučen pre nego što se grejalica pomeri ili očisti.



UPOZORENJE!

Da biste izbegli pregrevanje, nemojte pokrivati grejalicu "Do not cover".



OPREZ!

Neki delovi ovog proizvoda mogu postati veoma vrući i izazvati opekotine.

Posebnu pažnju treba posvetiti tamo gde su deca i ugrožena lica.

Grejalica se ne sme nalaziti neposredno ispod utičnice.



OPREZ!

Ne koristite ovu grejalicu u neposrednoj blizini kade, tuša ili bazena.

U vezi sa uputstvima o načinu pričvršćivanja stopala na grejalicu, pogledajte odeljak „MONTAŽA“



OPREZ!

Da bi se izbegla opasnost usled nenamernog resetovanja termičkog isključivanja, ovaj uređaj ne sme da se napaja preko eksternog prekidača, kao što je tajmer, ili da bude povezan na kolo koje se redovno uključuje i isključuje od strane komunalne kompanije.

- Proizvod je namenjen samo za kućnu upotrebu.
- Uverite se da je grejalica priključen na uobičajenu kućnu mrežu (230 V), kao što je naznačeno na grejalici.
- Novi grejalica će proizvesti specifičan miris kada se prvi put koriste. Ovo će prestati nakon kratkog vremena i potpuno je bezopasno.
- Proverite da li su komadi pene za pakovanje ili kartona upali u grejne elemente grejalice. Ovi delovi moraju biti uklonjeni kako bi se izbegli neprijatni mirisi.
- Uvek isključite grejač i isključite ga iz struje kada se ne koristi duže vreme.
- Obratite posebnu pažnju ako se grejalica koristi u prostorijama u kojima borave deca, hendikepirani ili stariji.
- Grejalicu ne treba postavljati direktno ispod električne utičnice.
- Kabel se ne sme polagati ispod bilo kakvog tepiha. Uverite se da je kabl položen tako da se niko ne može spotaknuti o njega.
- Grejalica se ne sme koristiti ako su kabl ili utikač oštećeni. Grejalica se ne sme koristiti ako je ispuštena na pod ili je oštećena na bilo koji drugi način što je izazvalo kvar.
- Kabl mora da popravi proizvođač ili stručnjak ako je oštećen, kako bi se izbegle opasne situacije.
- Izbegavajte korišćenje produžnih kablova, koji se mogu pregrejati i mogu izazvati požar.
- Nikada ne pokrivajte otvore za vazduh na grejalici. Izbegnite potencijalne opasnosti od požara tako što ćete se uveriti da otvori za vazduh nisu blokirani ili pokriveni. Grejalicu treba koristiti u prostorijama sa normalnim ravnim podovima.
- Grejalica ne treba postavljati u neposrednoj blizini zapaljivih materijala bilo koje vrste jer uvek postoji opasnost od požara.
- Grejalica se nikada ne sme koristiti u prostorijama u kojima se čuvaju benzin, farba ili druge zapaljive tečnosti, kao na primer u garaži.
- Nikada ne dodirujte električni grejalicu mokrim rukama. Grejalicu treba postaviti tako da osoba koja se tušira ili kupava ne može doći u direktan kontakt sa njim.
- Grejalica se zagreva kada je uključen. Zato budite oprezni i izbegavajte opekotine ili opekotine kože.
- Grejalica mora biti isključen, utikač izvađen i grejalica se mora ohladiti pre nego što se pomeri.

- Izbegavajte preopterećenje električne mreže (kola) gde je grejalica priključena. Grejalica može preopteretiti električno kolo ako su drugi električni uređaji uključeni u istu utičnicu.
- Ovaj uređaj mogu koristiti deca uzrasta od 8 godina i više i osobe sa smanjenim fizičkim, senzornim ili mentalnim sposobnostima ili nedostatkom iskustva i znanja ako su pod nadzorom ili instrukcije u vezi sa upotrebom uređaja na bezbedan način i razumeju opasnosti uključeni
- Deca ne bi trebalo da se igraju sa uređajem. Čišćenje i održavanje ne bi trebalo da obavljaju deca bez nadzora.
- Decu mlađu od 3 godine treba držati dalje od uređaja, osim ako su pod stalnim nadzorom.
- Deca uzrasta od 3 godine i mlađa od 8 godina smeju da uključuju/isključuju uređaj samo pod uslovom da je postavljen ili instaliran u predviđenom normalnom radnom položaju i da im je dat nadzor ili uputstva u vezi sa korišćenjem uređaja na bezbedan način i razumeti opasnosti koje su uključene. Deca uzrasta od 3 godine i mlađa od 8 godina ne smeju da priključuju, regulišu i čiste uređaj niti da vrše korisničko održavanje

TEHNIČKI PARAMETRI

Model	Napon	Snaga (W)	Dužina	Širina	Visina	Neto težina	Bruto težina
PC401W	~230 V / 50 Hz	2000W	85.0 cm	8.0 cm	43cm	5.8 kg	8 kg

CRTEŽ ZA KONSTRUKCIJU

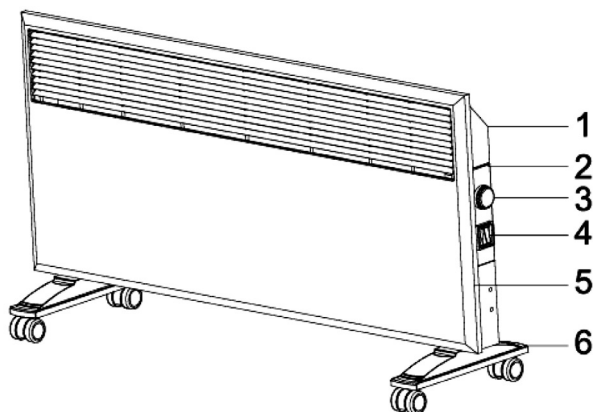

1. Zadnja ploča
2. Kontrolna tabla
3. Dugme za kontrolu temperature
4. Vodootporni prekidač
5. Prednja ploča
6. Točkovi

UPUTSTVO ZA SASTAVLJANJE I KORIŠĆENJE

1. Pre upotrebe:

A. Grejalicu treba staviti na glatku čvrstu ploču ili prizemljiti, a zatim umetnite utičnicu .

(Upozorenje: Zahteva sa utičnica i kabl : AC220-240V, 50Hz, 10A sa uzemljenjem - neophodan kabl.

B. Nemojte umetati kabl pre postavljanja točkova Instalirajte točak kao na slici G(1) Popravite kuku i držač kao na slici G(2) (ne treba instalirati točkove)

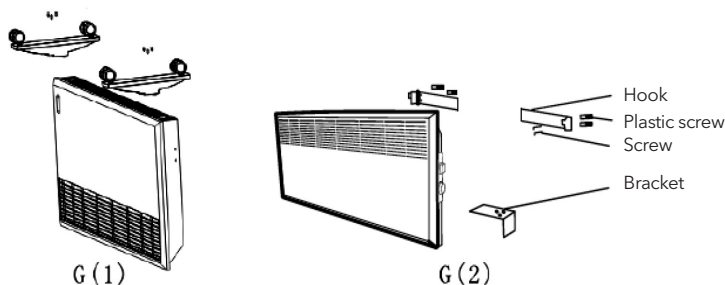

Zahtevi za korišćenje površine za zidni tip: grejalica treba da bude više od 200 mm viši u odnosu na pod, i treba pažljivo razmotrite prostor oko, rastojanje između grejalice i predmet treba da budu više od 200 mm sa strane, 1 500 mm napred, i 500 mm na vrhu, takođe rastojanje između

grejač i zid sa strane manji od 200 mm je zabranjen, između plafon manji od 500 mm je zabranjen. Dakle, nego vazduh oko može efikasno da konvektira i zagreje evidentno.

Obratite više pažnje na rastojanje između grejalice i predmeta, a zabranjeno je postavljanje grejalice ispod utičnice. Grejalica ima IPX4 IP rejting, sva tehnologija je u skladu sa sigurnosnim standardima i može se ugraditi u bilo koju prostoriju, takođe i u kupatilo.

Ako grejalicu montirate u kupatilu, predlažemo da je postavite na mesto gde se ne može dodirnuti.

2. Popravite držač i instalirajte grejalicu:

Trebalo bi da bude u nivou između osovine nosača i grejalice, izbušite dve rupe prečnika 6 mm na zidu, razmak treba da odgovara dve celine na nosaču, i pričvrstite nosač plastičnim šrafom. (Najbolje da bude u nivou)

(Označite znak oko 305 mm ispod sredine držača i izbušite rupu na zidu, a zatim pričvrstite držač plastičnim zavrtanjem i uverite se da grejač ne dodiruje direktno zid.)

Ako ne koristite grejalicu, isključite prekidač za napajanje, a ako koristite grejalicu, uključite prekidač za napajanje i odgovarajuća indikatorska lampica će se upaliti; Okrenite dugme za kontrolu temperature u smeru kazaljke na satu, temperatura se povećava, a ako je u suprotnom smeru, temperatura se smanjuje.

Ako isključite grejalicu, koristite prekidač za napajanje. Uverite se da se kontrola temperature ne može smatrati glavnim prekidačem.

Grejalica ima automatsku kontrolu temperature, a ako se koristi na neuobičajenoj temperaturi, grejalica će automatski isključiti struju, a ako temperatura padne, grejalica ponovo radi.

3. Podešavanje temperature:

Jednom kada koristite, okrenite dugme za kontrolu temperature na maks. položaj u smeru kazaljke na satu, tada će sobna temperatura postepeno rasti.

Kada sobna temperatura dostigne željenu temperaturu, okrenite dugme za kontrolu temperature u smeru suprotnom od kazaljke na satu, sve dok jednom lagano ne čujete krc. I ovog trenutka grejač prestaje da radi, indikatorska lampica se gasi.

Grejalica može da radi sve dok sobna temperatura ne dostigne unapred podešenu temperaturu. A ako sobna temperatura padne, ponovo radi. (Može raditi u ciklusu i održavati udobnu sobnu temperaturu)

Pravilno odlaganje ovog proizvoda



Ova oznaka ukazuje da ovaj proizvod ne bi trebalo da bude odložen sa drugim kućnim otpadom širom EU. Da biste sprečili moguću štetu po životnu sredinu ili ljudsko zdravlje usled nekontrolisanog odlaganja otpada, reciklirajte ga odgovorno kako biste promovisali održivu ponovnu upotrebu materijalnih resursa. Da biste vratili korišćeni uređaj, koristite sisteme za vraćanje i prikupljanje ili kontaktirajte prodavca kod koga je proizvod kupljen. Oni mogu odneti ovaj proizvod za recikliranje bezbedno po životnu sredinu.

TESLA

tesla.info

