

TESLA

ΣΤΕΓΝΩΤΗΡΙΟ

WT8H91M

Εγχειρίδιο χρήσης

GR



Οι εικόνες προϊόντων εξυληρετούν μόνο επεξηγηματικούς σκοπούς και ενδέχεται να διαφέρουν από το πραγματικό προϊόν.

ΟΔΗΓΙΕΣ ΑΣΦΑΛΕΙΑΣ



ΠΡΟΕΙΔΟΠΟΙΗΣΗ!

Για την αποφυγή καταστάσεων επιζήμιων για τη ζωή και την υλική περιουσία τόσο τη δική σας όσο και τρίτων, επιβάλλεται η τήρηση των σημειώσεων ασφαλείας.

- Αυτό το προϊόν ανήκει στην Κατηγορία ηλεκτρικών συσκευών και προορίζεται αποκλειστικά και μόνο για οικιακή χρήση και συγκεκριμένα για το στέγνωμα ρούχων που έχουν πλυθεί με νερό. Δώστε προσοχή στην ασφαλή χρήση του ηλεκτρικού ρεύματος κατά τη λειτουργία!
- Πρέπει να χρησιμοποιείται πηγή ισχύος με αξιόπιστη γείωση. Το καλώδιο γείωσης πρέπει να είναι υπόγειο και δεν πρέπει να συνδέεται με τα δίκτυα κοινής ωφελείας, όπως με τις σωληνώσεις του δημόσιου δικτύου ύδρευσης ή διανομής φυσικού αερίου κ.λπ. Τα καλώδια γείωσης και ουδέτερου πρέπει να διακρίνονται το ένα από το άλλο και δεν πρέπει να συνδέονται μεταξύ τους.
- Το καλώδιο τροφοδοσίας θα πρέπει να πληροί τα πρότυπα της Διεθνούς Ηλεκτροτεχνικής Επιτροπής (IEC) και να αντέχει σε ένταση ρεύματος μεγαλύτερη των 16Α. Φροντίστε τόσο για τη δική σας όσο και για την ασφάλεια της οικογένειάς σας προβαίνοντας σε άμεσες βελτιώσεις, αν η χρήση του ρεύματος στο σπίτι σας δεν πληροί τις παραπάνω προϋποθέσεις.
- Μην υπερφορτώνετε τον κάδο του στεγνωτηρίου πέραν των συνιστώμενων όγκων φορτίου. Τηρείτε τον μέγιστο όγκο φορτίου. Ανατρέξτε στη σχετική ενότητα στο εγχειρίδιο χρήστη.
- Το στεγνωτήριο δεν πρέπει να χρησιμοποιείται, αν για τον καθαρισμό του χρησιμοποιήθηκαν επαγγελματικά χημικά.
- Μη χρησιμοποιείτε το στεγνωτήριο για το στέγνωμα ρούχων που δεν έχουν πλυθεί.
- Είδη λερωμένα με ουσίες, όπως μαγειρικό λάδι, ασετόν, οινόπνευμα, πετρέλαιο, κηροζίνη, αφαιρετικά λεκέδων, νέφτι, κεριά και αφαιρετικά κεριού πρέπει πρώτα να πλυθούν με ζεστό νερό με επιπλέον ποσότητα απορρυπαντικού και μετά να στεγνώσουν στο στεγνωτήριο.
- Τα μαλακτικά ρούχων ή παρεμφερή προϊόντα πρέπει να χρησιμοποιούνται σύμφωνα με τις οδηγίες του κατασκευαστή τους.
- Διάφορα είδη, όπως αφρό καουτσούκ (αφρός λάτεξ), σκουφάκια για ντους, αδιάβροχα υφάσματα, είδη με επένδυση από καουτσούκ και ρούχα ή μαξιλάρια γεμισμένα με αφρό καουτσούκ δεν πρέπει να στεγνώνουν στο στεγνωτήριο.
- Στο τελικό στάδιο ενός προγράμματος του στεγνωτηρίου δεν χρησιμοποιείται θερμότητα (κύκλος κρύου αέρα), προκειμένου να εξασφαλιστεί ότι τα είδη διατηρούνται σε μια θερμοκρασία που δεν θα τα καταστρέψει.
- Το φίλτρο για τα χνούδια πρέπει να καθαρίζεται τακτικά.
- Δεν πρέπει να συσσωρεύονται χνούδια γύρω από το στεγνωτήριο.
- Πρέπει να εξασφαλίζεται επαρκής εξαερισμός, για να αποφευχθεί η επιστροφή αερίων από συσκευές που καίνε άλλα καύσιμα, συμπεριλαμβανομένων τζακιών ή άλλων συσκευών ανοιχτής φλόγας, στον χώρο του στεγνωτηρίου.
- Ο αέρας εξαγωγής δεν πρέπει να εκκενώνεται μέσα σε αγωγό που χρησιμοποιείται για την απαγωγή αερίων παραγόμενων από συσκευές που καίνε φυσικό αέριο ή άλλα καύσιμα.
- Η συσκευή δεν πρέπει να εγκαθίσταται πίσω από πόρτα που κλειδώνει, συρόμενη πόρτα ή πόρτα με μεντεσέ στην αντίθετη πλευρά από αυτή του στεγνωτηρίου. Σε αντίθετη περίπτωση, παρεμποδίζεται το πλήρες άνοιγμα του στεγνωτηρίου.
- Είδη λερωμένα με λάδι μπορούν να αναφλεγούν αυτόματα, ιδίως όταν εκτίθενται σε πηγές θερμότητας, όπως μέσα στο στεγνωτήριο.
- Τα είδη θερμαίνονται, προκαλώντας οξειδωτική αντίδραση στο λάδι. Η οξειδωση παράγει θερμότητα. Αν η διαφυγή της θερμότητας δεν είναι δυνατή, τα είδη μπορούν να θερμανθούν τόσο ώστε να πιάσουν φωτιά. Η στοιβαξη ή η φύλαξη ειδών λερωμένων με λάδι μπορεί να εμποδίσει τη διαφυγή της θερμότητας, δημιουργώντας έτσι κίνδυνο εκδήλωσης πυρκαγιάς.
- Αν πρέπει οπωσδήποτε να τοποθετηθούν στο στεγνωτήριο υφάσματα που έχουν υπολείμματα από φυτικό ή μαγειρικό λάδι ή που έχουν λερωθεί από προϊόντα φροντίδας μαλλιών, πρέπει πρώτα να πλυθούν με ζεστό νερό με επιπλέον ποσότητα απορρυπαντικού. Αυτό θα μειώσει, αλλά δεν θα εξαλείψει, τον κίνδυνο..
- Η συσκευή δεν πρέπει να ανατρέπεται κατά την κανονική χρήση ή τη συντήρηση.
- Αφαιρείτε όλα τα αντικείμενα από τις τσέπες, όπως αναπτήρες και σπύρτα.
- Αυτή η συσκευή μπορεί να χρησιμοποιείται από παιδιά ηλικίας 8 ετών και άνω και από άτομα με μειωμένες σωματικές, αισθητηριακές ή διανοητικές ικανότητες που στερούνται την κατάλληλη εμπειρία και γνώση, εφόσον βρίσκονται υπό επίβλεψη ή έχουν λάβει οδηγίες για την ασφαλή χρήση της συσκευής και έχουν κατανοήσει τους κινδύνους που υπάρχουν. Τα παιδιά δεν επιτρέπεται να παίζουν με τη συσκευή. Οι εργασίες καθαρισμού και συντήρησης από πλευράς του χρήστη δεν πρέπει να πραγματοποιούνται από παιδιά χωρίς την επίβλεψη ενηλίκων. (Αυτή η προειδοποίηση ισχύει μόνο για την ΕΥΡΩΠΑΪΚΗ αγορά)
- Η συσκευή δεν προορίζεται για χρήση από άτομα (συμπεριλαμβανομένων των παιδιών) περιορισμένης σωματικής,

αισθηθηριακής ή νοητικής ικανότητας που στερούνται την κατάλληλη εμπειρία και γνώση, παρά μόνο εφόσον βρίσκονται υπό επίβλεψη ή έχουν λάβει τις κατάλληλες οδηγίες για τη χρήση της συσκευής από άτομο υπεύθυνο για την ασφάλειά τους.

- Τα παιδιά πρέπει να βρίσκονται υπό επίβλεψη προκειμένου να διασφαλίζεται ότι δεν παίζουν με τη συσκευή (Αυτή η προειδοποίηση δεν ισχύει για την ΕΥΡΩΠΑΪΚΗ αγορά).
- Εάν το καλώδιο τροφοδοσίας υποστεί ζημιά, πρέπει να αντικατασταθεί από τον κατασκευαστή, τον αντιπρόσωπο σέρβις ή από ομοίως ειδικευμένα άτομα, προς αποφυγή τυχόν κινδύνων.
- Η συσκευή αυτή προορίζεται μόνο για οικιακή χρήση.
- Τα ανοίγματα δεν πρέπει να καλύπτονται με χαλιά.
- Τα παιδιά κάτω των 3 ετών θα πρέπει να παραμένουν σε απόσταση από τη συσκευή, εκτός εάν βρίσκονται συνεχώς υπό επίβλεψη.
- Αν η συσκευή αναπτύξει αφύσικα υψηλή θερμοκρασία, βγάλτε την αμέσως από την πρίζα.
- **Προειδοποίηση:** Η συσκευή δεν πρέπει να διαθέτει εξωτερική διάταξη μεταγωγής, όπως χρονοδιακόπτη, συνδεδεμένη με ένα κύκλωμα που ενεργοποιείται και απενεργοποιείται σε συχνή βάση από ένα πρόγραμμα γενικής κοινής χρήσης.
- Αφαιρέστε όλες τις συσκευασίες προτού χρησιμοποιήσετε τη συσκευή. Σε αντίθετη περίπτωση, ενδέχεται να προκληθεί σοβαρή ζημιά.



ΠΡΟΕΙΔΟΠΟΙΗΣΗ!

Μη σταματάτε ποτέ το στεγνωτήριο πριν από το τέλος του κύκλου στεγνώματος. Σε αντίθετη περίπτωση, θα διαχυθεί υπερβολική θερμότητα και ενδέχεται να προκληθούν επικίνδυνες καταστάσεις.

Ορθή απόρριψη του προϊόντος

The packaging is designed to protect the appliance from damage during transportation. The packaging materials are environmentally friendly and should be recycled. Recycling the packaging can reduce the use of raw materials in the manufacturing process and the amount of waste in landfill sites.

Κίνδυνος ηλεκτροπληξίας

- Μην τραβάτε το καλώδιο τροφοδοσίας με δύναμη. Τραβήξτε το φικς του καλωδίου για να αποσυνδέσετε τη συσκευή από την πρίζα.
- Μην συνδέετε/αφαιρείτε το φικς με βρεγμένα χέρια σε/από την πρίζα.
- Μην προκαλείτε ζημιά στο καλώδιο τροφοδοσίας και το φικς του.

Κίνδυνος τραυματισμού

- Μην απουναρμολογείτε και εγκαθιστάτε το στεγνωτήριο χωρίς καθοδήγηση ή επίβλεψη.
- Μην τοποθετείτε αυτό το στεγνωτήριο επάνω σε πλυντήριο χωρίς κит τοποθέτησης (αν επιθυμείτε να τοποθετήσετε αυτό το στεγνωτήριο επάνω σε ένα πλυντήριο, αγοράστε τα αυτοτελή εξαρτήματα και αναθέστε οπωσδήποτε την τοποθέτηση στον κατασκευαστή, τον αντιπρόσωπο τεχνικής υποστήριξης του κατασκευαστή ή ομοίως εξειδικευμένο επαγγελματία, για να αποφύγετε τους κινδύνους).
- Μην στηρίζετε στην ανοιχτή πόρτα του στεγνωτηρίου.
- Μην τοποθετείτε πηγές παραγωγής πυροτοξινών επάνω στο στεγνωτήριο, όπως κεριά, ηλεκτρικά μάτια.

Κίνδυνος πρόκλησης ζημιάς

- Μην στεγνώνετε όγκο ρούχων που υπερβαίνει την ονομαστική χωρητικότητα του στεγνωτηρίου.
- Μην θέτετε σε λειτουργία το στεγνωτήριο χωρίς τη θύρα και τη βάση φίλτρου.
- Μην στεγνώνετε ρούχα που δεν έχουν συφτεί.
- Μην εγκαθιστάτε το στεγνωτήριο σε θέση που εκτίθεται άμεσα στο ηλιακό φως. Προορίζεται αποκλειστικά και μόνο για χρήση σε εσωτερικό χώρο.
- Μην εγκαθιστάτε το στεγνωτήριο σε περιβάλλον με υγρασία ή διαρροές.
- Κατά την εκτέλεση εργασιών καθαρισμού και συντήρησης, μην παραλείψετε να αφαιρέσετε το φικς από την πρίζα και μην πλένετε το στεγνωτήριο απευθείας με νερό.

Κίνδυνος έκρηξης

- Μην στεγνώνετε τα ρούχα με εύφλεκτες ουσίες, όπως κηροζίνη ή οινόπνευμα. Υπάρχει κίνδυνος να προκληθεί έκρηξη.
- Η συσκευή περιέχει ένα φιλικό προς το περιβάλλον αλλά εύφλεκτο ψυκτικό μέσο R290. Κρατήστε τη μακριά από φλόγες ή άλλες πηγές ανάφλεξης.
- Το στεγνωτήριο δεν πρέπει να χρησιμοποιείται, αν για τον καθαρισμό του χρησιμοποιήθηκαν επαγγελματικά χημικά.
- Μην στεγνώνετε είδη που δεν έχουν πλυθεί στο στεγνωτήριο.
- Είδη λερωμένα με ουσίες, όπως μαγειρικό λάδι, ασετόν, οινόπνευμα, πετρέλαιο, κηροζίνη, αφαιρετικά λεκέδων, νέφτι, κεριά και αφαιρετικά κεριού πρέπει πρώτα να πλυθούν με ζεστό νερό με επιπλέον ποσότητα απορρυπαντικού και μετά να στεγνώσουν στο στεγνωτήριο.

ΕΓΚΑΤΑΣΤΑΣΗ

Περιγραφή Προϊόντος

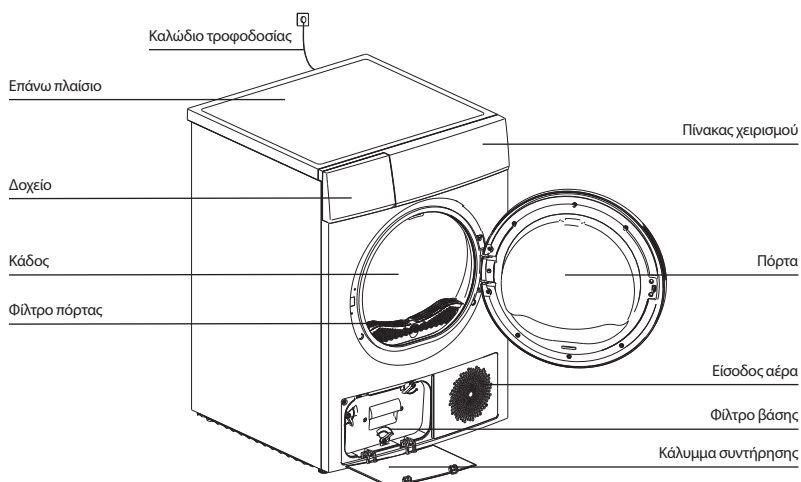

ΣΗΜΕΙΩΣΗ

Δείτε τα προϊόντα που αγοράσατε για αναφορά.

Παρελόμενα

Τα παρακάτω μέρη είναι προαιρετικά για συγκεκριμένα μοντέλα.

Αν το στεγνωτήριό σας διαθέτει τα παρακάτω μέρη, φορέστε γάντια και εγκαταστήστε τα σύμφωνα με τις παρακάτω οδηγίες.

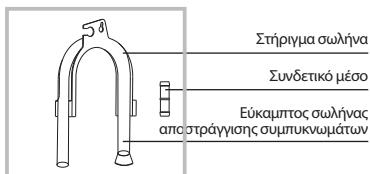

Εγκατάσταση

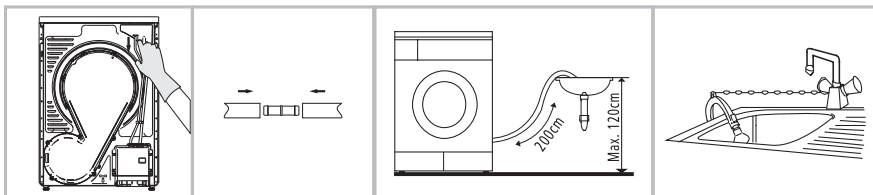

Αφαιρέστε τον εύκαμπτο σωλήνα αποστράγγισης από το συρτάρι.

Εισαγάγετε τον εύκαμπτο σωλήνα αποστράγγισης και τον εξωτερικό σωλήνα αποστράγγισης στον σύνδεσμο.

Τοποθετήστε τη θήκη του σωλήνα στο νιπτήρα ή σε οποιοδήποτε άλλο νεροχύτη.

Μεταφορά

Μετακινήτε τη συσκευή με προσοχή. Μην πιάνετε τη συσκευή από τυχόν μέρη που προεξέχουν. Μην χρησιμοποιείτε την πόρτα ως λαβή μεταφοράς. Αν το στεγνωτήριο δεν μπορεί να μεταφερθεί σε όρθια θέση, συνιστάται να μεταφερθεί με κλίση μικρότερη από 30° προς τα δεξιά.

Κίνδυνος τραυματισμού και πρόκλησης ζημιάς!

Ο ακατάλληλος χειρισμός της συσκευής μπορεί να οδηγήσει σε τραυματισμούς.

- Η συσκευή είναι εξαιρετικά βαριά. Ποτέ μην μεταφέρετε ή σηκώνετε τη συσκευή χωρίς τη βοήθεια άλλων προσώπων.
- Αφαιρέστε όλα τα εμπόδια που μπορεί να υπάρχουν στη διαδρομή μεταφοράς και από το σημείο εγκατάστασης, π.χ. ανοίξτε τις πόρτες και απομακρύνετε αντικείμενα που βρίσκονται στο πάτωμα.
- Μην χρησιμοποιείτε την ανοιχτή πόρτα ως λαβή.
- Αφαιρέστε όλα τα υλικά της συσκευασίας πριν από τη χρήση της συσκευής.
- Πριν από την εγκατάσταση του στεγνωτηρίου, ελέγξτε αν υπάρχουν τυχόν εξωτερικές ζημιές. Μην εγκαθιστάτε ή χρησιμοποιείτε ένα στεγνωτήριο που παρουσιάζει φθορές.
- Μην εγκαθιστάτε το στεγνωτήριο σε χώρο όταν υπάρχει κίνδυνος σχηματισμού παγετού. Σε θερμοκρασίες που πλησιάζουν το σημείο πήξης, το στεγνωτήριο ενδέχεται να μην μπορεί να λειτουργήσει σωστά. Υπάρχει κίνδυνος βλάβης αν το συμπύκνωμα παγώσει μέσα στην αντλία και τους εύκαμπτους σωλήνες.

Θέση Εγκατάστασης



ΠΡΟΕΙΔΟΠΟΙΗΣΗ!

- Τα παιδιά μπορεί να μπλεχτούν στη μεμβράνη της συσκευασίας ή να καταπιούν μικρά εξαρτήματα και να πνιγούν. Μην επιτρέπετε στα παιδιά να παίζουν με τη συσκευασία.
- Η συσκευή δεν πρέπει να εγκαθίσταται πίσω από πόρτα που κλειδώνει, συρόμενη πόρτα ή πόρτα με μεντεσέ στην αντίθετη πλευρά από αυτή του στεγνωτηρίου με τρόπο που να παρεμποδίζεται το πλήρες άνοιγμα του στεγνωτηρίου.
- Μην καλύπτετε τον ελεύθερο χώρο μεταξύ συσκευής και δαπέδου με χαλιά με ψηλό πέλος, σανίδες κ.λπ. Αυτό ενδέχεται να προκαλέσει συσσώρευση θερμότητας, η οποία μπορεί να επηρεάσει τη λειτουργία της συσκευής.
 1. Συνιστάται, για τη δική σας διευκόλυνση, το στεγνωτήριο να τοποθετείται κοντά στο πλυντήριο.
 2. Μην τοποθετείτε αυτό το στεγνωτήριο επάνω σε πλυντήριο χωρίς κιτ τοποθέτησης. (Εάν επιθυμείτε να τοποθετήσετε αυτό το στεγνωτήριο επάνω σε ένα πλυντήριο, αγοράστε τα απαραίτητα μεμονωμένα εξαρτήματα. Η τοποθέτηση γίνεται από τον κατασκευαστή, το συνεργείο σέρβις του ή ομοίως εξειδικευμένο επαγγελματία, προς αποφυγή ενδεχόμενων κινδύνων.)
 3. Το στεγνωτήριο πρέπει να εγκαθίσταται σε καθαρό χώρο όπου δεν συσσωρεύονται ρύποι. Πρέπει να εξασφαλίζεται η ελεύθερη κυκλοφορία του αέρα γύρω από τη συσκευή. Μην κλείνετε την μπροστινή είσοδο αέρα ή τις σχάρες εισαγωγής αέρα στο πίσω μέρος της συσκευής.
 4. Για την ελαχιστοποίηση των κραδασμών και του θορύβου, όταν το στεγνωτήριο βρίσκεται σε λειτουργία, τοποθετήστε το σε σταθερή και επίπεδη επιφάνεια.
 5. Μην αφαιρείτε σε καμία περίπτωση τα πόδια.

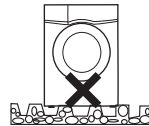
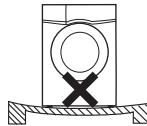
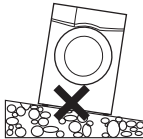

Οριζοντίωση συσκευής

Μόλις το στεγνωτήριο εγκατασταθεί στη θέση μόνιμης λειτουργίας του, ελέγξτε με ένα αλφάδι αν είναι απόλυτα επίπεδο. Αν δεν είναι, ρυθμίστε τα πόδια με το κατάλληλο εργαλείο.

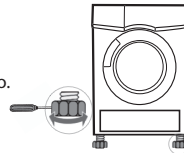

Σύνδεση ηλεκτρικής τροφοδοσίας

1. Βεβαιωθείτε ότι η τάση τροφοδοσίας είναι η ίδια με εκείνη που αναγράφεται στα ηλεκτρικά χαρακτηριστικά του στεγνωτηρίου.
2. Μη συνδέσετε το στεγνωτήριο με τον ηλεκτρικό πίνακα, το φινι γενικής χρήσης ή την πρίζα. Μην χρησιμοποιείτε πολύπριζα και καλώδια επέκτασης.

ΛΕΙΤΟΥΡΓΙΕΣ

Γρήγορη εκκίνηση

ΣΗΜΕΙΩΣΗ

Πριν από τη χρήση, βεβαιωθείτε ότι η συσκευή έχει εγκατασταθεί σωστά.

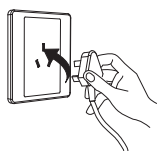
1

Σύνδεση στη πρίζα

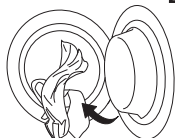
2

Φόρτωση

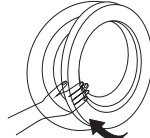
3

Κλείσιμο πόρτας

Στέγνωμα



Ενεργοποίηση

Επιλογή προγράμματος

Επιλογή λειτουργίας ή προεπιλεγμένης ρύθμισης

Εναρξη

Μετά το Στέγνωμα

Buzzer beep or "End"on display.

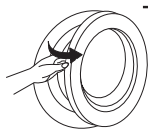
1

Ανοίξτε την πόρτα και αφαιρέστε τα ρούχα

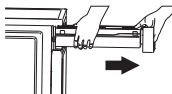
2

Τραβήξτε προς τα έξω το δοχείο

3

Χύστε το νερό συμπίκνωσης

4

Καθαρίστε το φίλτρο

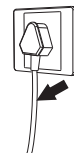
5

Απενεργοποίηση

ΣΗΜΕΙΩΣΗ

Σε περίπτωση χρήσης πρίζας με διακόπτη, πατήστε τον διακόπτη για να διακόψετε απευθείας την τροφοδοσία

Πριν από κάθε στέγνωμα

ΣΗΜΕΙΩΣΗ

- Αφήστε το στεγνωτήριο εκτός λειτουργίας για 2 ώρες μετά τη μεταφορά. Πριν από την πρώτη χρήση, χρησιμοποιήστε ένα μαλακό πανί για να καθαρίσετε τον εσωτερικό κάδο.
 1. Βάλτε μερικά καθαρά πανιά μέσα στον κάδο.
 2. Συνδέστε τη συσκευή στην πρίζα, πατήστε το κουμπί [Ενεργοποίηση/Απενεργοποίηση]
 3. Επιλέξτε το πρόγραμμα (Φρεσκάρισμα) και πατήστε το κουμπί [Εναρξη/Παύση].
 4. Μετά τη λήξη του προγράμματος, ακολουθήστε τη διαδικασία που περιγράφεται στην ενότητα «Καθαρισμός και φροντίδα» για να καθαρίσετε το φίλτρο της πόρτας.
- Κατά το στέγνωμα, ο συμπιεστής και η αντλία νερού παράγουν θόρυβο, γεγονός που είναι απόλυτα φυσιολογικό.
 1. Πριν το στέγνωμα, στύψτε καλά τα ρούχα στο πλυντήριο. Το στύψιμο σε υψηλές στροφές μειώνει τον χρόνο στεγνώματος και εξοικονομεί ενέργεια.
 2. Για ομοιόμορφο αποτέλεσμα στεγνώματος, ξεχωρίστε τα ρούχα κατά τύπο υφάσματος και επιλέξτε το κατάλληλο πρόγραμμα στεγνώματος.
 3. Πριν το στέγνωμα, κλείστε φερμουάρ, άγκιστρα και σουσύτες, κουμπιά, ζώνες κ.λπ.

4. Μην στεγνώνετε υπερβολικά τα ρούχα, γιατί τότε είναι δυνατόν να σαλακώσουν ή να «μαζέψουν».
5. Μην στεγνώνετε είδη που περιέχουν καουτσούκ ή παρόμοια ελαστικά υλικά.
6. Η πόρτα μπορεί να ανοίξει μόνο μετά την ολοκλήρωση του προγράμματος του στεγνωτηρίου για την αποφυγή δερματικών εγκαυμάτων από τον ατμό ή τις καυτές επιφάνειες του στεγνωτηρίου.
7. Καθαρίζετε το φίλτρο για τα χνούδια και αδειάζετε το δοχείο νερού μετά από κάθε χρήση, για να αποφύγετε παράταση του χρόνου στεγνώματος και να εξοικονομήσετε ενέργεια.
8. Μην στεγνώνετε ρούχα μετά από στεγνό καθάρισμα.
9. Επιλέξτε το αντίστοιχο πρόγραμμα όταν έχετε μάλλινα ρούχα για μεγαλύτερη αίσθηση φρεσκάδας και πιο αφράτη υφή.
10. Διατηρείτε την περιοχή γύρω από το στεγνωτήριο καθαρή. Η σκόνη άνθρακα και το αλεύρι ενδέχεται να προκαλέσουν έκρηξη.
11. Η πόρτα μπορεί να ανοίξει μόνο μετά την ολοκλήρωση του προγράμματος του στεγνωτηρίου για την αποφυγή εγκαυμάτων από τον ατμό ή τις καυτές επιφάνειες του στεγνωτηρίου.
12. Μην στεγνώνετε ρούχα μετά από στεγνό καθάρισμα.

Βάρος αναφοράς στεγνών ρούχων (βάρος ανά τεμάχιο)



Ρούχα μικτής ύφανσης
(περίπου 800g)



Μπουφάν
(περίπου 800g βαμβάκι)



Τζιν
(περίπου 800g)



Πετσέτα μπάνιου
(περίπου 900g βαμβάκι)



Μονό σεντόνι
(περίπου 600g βαμβάκι)



Ρούχα εργασίας
(περίπου 1120g)



Πιτζάμες
(περίπου 200g)



Πουκάμισο
(περίπου 300g βαμβάκι)



Κοντομάνικη μπλούζα
(περίπου 180g βαμβάκι)



Σώρουχα
(περίπου 70g βαμβάκι)



Κάλτσες
(μικτής ύφανσης 50g)



ΣΗΜΕΙΩΣΗ

- Μην υπερφορτώνετε το στεγνωτήριο.
- Μην τοποθετείτε ρούχα που στάζουν νερό. Υπάρχει κίνδυνος βλάβης του στεγνωτηρίου ή ακόμα και εκδήλωσης πυρκαγιάς.

Προσέξτε κατά τη χρήση του στεγνωτηρίου, αν δεν είναι δυνατό το στέγνωμα των υλικών των ρούχων σας ή αν στις ετικέτες τους απεικονίζονται τα παρακάτω σύμβολα:



Στέγνωμα



Φυσιολογικές συνθήκες



Κανονικό στέγνωμα,
όχι στεγνωτήριο



Απαγορεύεται το στέγνωμα



Στέγνωμα σε σχοινί/Απλώστε
για στέγνωμα



Στέγνωμα χωρίς στύψιμο



Στέγνωμα σε επίπεδη
επιφάνεια



Στη σκιά



Στεγνό καθάρισμα



Απαγορεύεται το
στεγνό καθάρισμα



Κανονικός κύκλος στεγνού
καθαρίσματος χωρίς διαλύτη



Στεγνό καθάρισμα μόνο
με πετρελαϊκό διαλύτη
κανονικού κύκλου

Πίνακας Χειρισμού

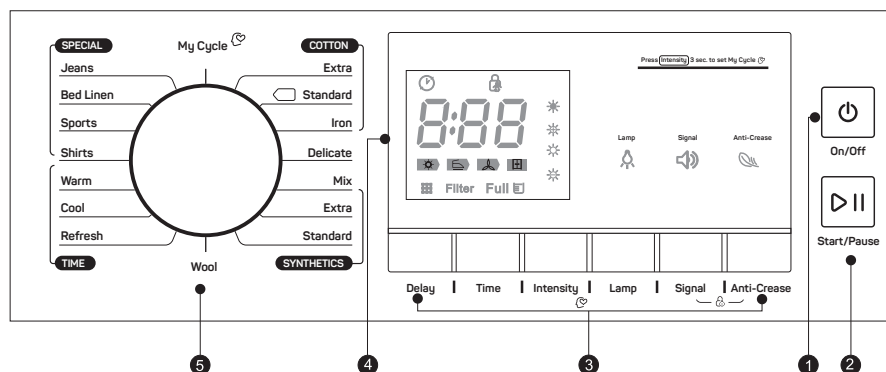

1. Ενεργοποίηση/Απενεργοποίηση

Το προϊόν είναι ενεργοποιημένο/απενεργοποιημένο.

2. Έναρξη/Παύση

Πατήστε το κουμπί για την έναρξη ή τη διακοπή του κύκλου στεγνώματος.

3. Προαιρετική επιλογή

Αυτά τα κουμπιά χρησιμοποιούνται για τη ρύθμιση πρόσθετων λειτουργιών.

4. Οθόνη

Στην οθόνη προβάλλονται η εκάστοτε ρύθμιση, ο εκτιμώμενος υπολειπόμενος χρόνος προγράμματος και μηνύματα κατάστασης για το στεγνωτήριο σας.

5. Προγράμματα

Οι διαφορετικοί κύκλοι στεγνώματος μπορούν να επιλεγούν ανάλογα με τις ανάγκες των χρηστών και το είδος των ρούχων που προορίζονται για στέγνωμα

Προαιρετική επιλογή

Delay

Χρονοκαθυστερήση

Αυτή η λειτουργία χρησιμοποιείται για την καθυστέρηση του προγράμματος στεγνώματος από 0 ως 24 ώρες. Ο χρόνος καθυστέρησης σημαίνει ότι το πρόγραμμα θα αρχίσει μετά από χ ώρες. Μόλις το πρόγραμμα ξεκινήσει, ο χρόνος αρχίζει να μειώνεται στην οθόνη και η φωτεινή ένδειξη της λειτουργίας χρονοκαθυστερήσης αναβοσβήνει.

Τα βήματα αναλυτικά:

1. Φορτώστε τα ρούχα σας και κλείστε καλά την πόρτα του στεγνωτηρίου.
2. Πατήστε το κουμπί [Ενεργοποίηση/Απενεργοποίηση] και στη συνέχεια γυρίστε το κουμπί επιλογής προγράμματος και επιλέξτε το επιθυμητό πρόγραμμα.
3. Μπορείτε να επιλέξετε τις λειτουργίες [Anti-Crease] ή [Signal] ανάλογα με τις ανάγκες σας.
4. Πατήστε το κουμπί [Delay/Χρονοκαθυστερήση].
5. Συνεχίστε να πατάτε το κουμπί [Delay/Χρονοκαθυστερήση] για να επιλέξετε τον χρόνο καθυστέρησης.
6. Αφού πατήσετε το κουμπί [Έναρξη/Παύση], το στεγνωτήριο βρίσκεται σε κατάσταση λειτουργίας. Η διαδικασία στεγνώματος θα εκτελεστεί αυτόματα όταν τελειώσει ο χρόνος καθυστέρησης.
7. Εάν πατήσετε ξανά το κουμπί [Έναρξη/Παύση], η λειτουργία καθυστέρησης θα τεθεί σε παύση.
8. Εάν θέλετε να ακυρώσετε τη λειτουργία της "Χρονοκαθυστερήσης", πατήστε το κουμπί [Ενεργοποίηση/Απενεργοποίηση].

Time

Ρύθμιση χρόνου

Όταν επιλέξετε τον χρόνο προγράμματος, χρησιμοποιήστε το πλήκτρο [Time (Ρύθμιση χρόνου)] για να ρυθμίσετε τον χρόνο στεγνώματος κατά βαθμίδες των 10 λεπτών.

Intensity

Ένταση στεγνώματος

Χρησιμοποιείται για ρύθμιση του επιπέδου στεγνώματος των ρούχων.

Το επίπεδο έχει τέσσερις βαθμίδες.

Ο χρόνος στεγνώματος αυξάνεται κατά 5 λεπτά σε κάθε βαθμίδα.

1. Η λειτουργία έντασης στεγνώματος μπορεί να ενεργοποιηθεί μόνο πριν από την έναρξη του προγράμματος.
2. Πατήστε το κουμπί (Ένταση Στεγνώματος) παρατεταμένα για να επιλέξετε τον χρόνο στεγνώματος.
3. Η λειτουργία (Ένταση Στεγνώματος) υποστηρίζεται για όλα τα προγράμματα εκτός από τα (Βαμβακερά για σιδέρωμα), (Ευαίσθητα), (Μάλλινα), (Ζεστός αέρας), (Κρύος αέρας), (Φρεσκάρισμα).

Lamp

Λάμπα

Η λάμπα στο εσωτερικό του κάδου θα ανάψει για 3 λεπτά όταν πατηθεί το κουμπί ή για 1 λεπτό όταν ανοίξει η πόρτα.

Signal

Ηχητική ειδοποίηση

Ενεργοποιήστε ή απενεργοποιήστε την ηχητική ειδοποίηση «μπιπ». Στην προεπιλεγμένη κατάσταση, η ηχητική ειδοποίηση είναι ενεργοποιημένη. Πατήστε το εάν είναι απαραίτητο.

Όταν η λειτουργία ηχητικών ειδοποιήσεων είναι ενεργοποιημένη:

1. Το στεγνωτήριο θα εκπέμψει σχετική ηχητική ειδοποίηση αν πατηθούν τα κουμπιά επιπρόσθετων ειδικών λειτουργιών.
2. Σε περίπτωση περιστροφής του κομβίου επιλογής προγραμμάτων ενόσω το στεγνωτήριο βρίσκεται σε λειτουργία, η επιλογή του προγράμματος δεν θεωρείται έγκυρη.
3. Όταν το πρόγραμμα στεγνώματος ολοκληρωθεί, θα σημάνει η αντίστοιχη ηχητική ένδειξη ειδοποίησης του χρήστη.

Anti-Crease

Εύκολο σιδέρωμα

Στο τέλος του κύκλου στεγνώματος, η διάρκεια της λειτουργίας εύκολου σιδερώματος είναι 30 λεπτά (προεπιλογή) ή 120 λεπτά (κατόπιν επιλογής). Αυτή η λειτουργία αποτρέπει το τσαλάκωμα των ρούχων. Τα ρούχα μπορούν να αφαιρεθούν κατά τη λειτουργία εύκολου σιδερώματος. Η λειτουργία υποστηρίζεται από όλα τα προγράμματα πλην των (Κρύος αέρας), (Μάλλινα) και (Φρεσκάρισμα).

My Cycle

Το πρόγραμμα μου

Μέσω αυτής της λειτουργίας μπορείτε να ορίσετε και να αποθηκεύσετε τα αγαπημένα σας προγράμματα που χρησιμοποιείτε σε συχνή βάση.











1. Χρησιμοποιήστε τον περιστροφικό επιλογέα προγραμμάτων για να επιλέξετε το κατάλληλο πρόγραμμα και άλλες λειτουργίες στεγνώματος.
2. Πατήστε παρατεταμένα το κουμπί με την ένδειξη για 3 δευτερόλεπτα, μέχρι να ακουστεί η ηχητική ένδειξη και να αποθηκευτεί το πρόγραμμα της επιλογής σας.
3. Γυρίστε τον επιλογέα προγραμμάτων στη θέση (Το πρόγραμμά μου) για να θέσετε σε λειτουργία τα αγαπημένα σας προγράμματα.

Child Lock

Παιδικό Κλειδώμα

1. Αυτή η συσκευή διαθέτει ειδική λειτουργία κλειδώματος για παιδιά, μέσω της οποίας αποτρέπεται το απρόσεκτο πάτημα κουμπιών ή η ακούσια επιλογή κάποιας λειτουργίας από παιδιά.
2. Όταν το στεγνωτήριο βρίσκεται σε κατάσταση λειτουργίας, πατήστε ταυτόχρονα τα κουμπιά (Εύκολο σιδέρωμα) και (Καθυστέρηση έναρξης) για περισσότερα από 3 δευτερόλεπτα, προκειμένου να ενεργοποιηθεί η λειτουργία κλειδώματος για παιδιά. Μόλις ενεργοποιηθεί η λειτουργία κλειδώματος για παιδιά, στην οθόνη προβάλλεται το σχετικό εικονίδιο και κανένα κουμπί του στεγνωτηρίου δεν λειτουργεί, εκτός από το κουμπί. Για να ενεργοποιήσετε τη λειτουργία κλειδώματος για παιδιά, πρέπει να πατήσετε ταυτόχρονα τα κουμπιά (Εύκολο σιδέρωμα) και (Ηχητική ειδοποίηση) για περισσότερα από 3 δευτερόλεπτα.

Display

	Delay - Χρονοκαθυστέρηση
	Child Lock - Παιδικό Κλειδωμα
	Ένδειξη υπολειπόμενου χρόνου/Μήνυμα σφάλματος
	Κατάσταση φάσης κύκλου
 Filter	Καθαρισμός φίλτρων (προειδοποίηση)
 Full	Άδειασμα δοχείο νερού (προειδοποίηση)
 (* * * *)	Επίπεδο στεγνώματος (τέσσερις διαβαθμίσεις)
	Ένδειξη λάμπας κάδου
	Ένδειξη ηχητικής ειδοποίησης
	Anti-Crease (Λειτουργία εύκολου σιδερώματος)
	My Cycle - Ο Κύκλος Μου

Προγράμματα

Επιλογή προγράμματος

- Μόλις ανάψει η οθόνη των φωτεινών ενδείξεων LED, γυρίστε τον περιστροφικό διακόπτη προγραμμάτων στο πρόγραμμα που επιθυμείτε.
- Επιλέξτε τις λειτουργίες (Ρύθμιση χρόνου), (Ηχητική ειδοποίηση), (Εύκολο σιδέρωμα), (Χρονοκαθυστέρηση), (Λάμπα), (Αθόρυβο στέγνωμα), (Υγιεινή) ή (Ένταση) για επιπλέον επιλογές.
- Πατήστε το κουμπί [Έναρξη/Παύση].

Έναρξη προγράμματος

Ο κάδος θα συνεχίσει να περιστρέφεται μετά την έναρξη του προγράμματος. Η λυχνία LED φάσης κύκλου στην οθόνη θα ανάψει και θα εμφανιστεί ο υπολειπόμενος χρόνος προγράμματος.

Λήξη προγράμματος

- Ο κάδος θα σταματήσει να περιστρέφεται μετά τη λήξη του προγράμματος. Στην οθόνη θα εμφανιστεί η ένδειξη **0:00**, ενώ η λυχνία LED φάσης κύκλου με την ένδειξη «Τέλος» και η σχετική λυχνία LED θα ανάψουν. Εάν ο χρήστης δεν αφαιρέσει τα ρούχα έγκαιρα, το στεγνωτήριο θα αρχίσει τη λειτουργία (Εύκολο σιδέρωμα). Μετά την αφαίρεση των ρούχων, πατήστε [Ενεργοποίηση/Απενεργοποίηση] για να απενεργοποιήσετε την οθόνη εφόσον είναι ενεργοποιημένη. Μετά την ολοκλήρωση του στεγνώματος, παρακαλούμε αποσυνδέστε τη συσκευή.
- Σε περίπτωση αιφνίδιας διακοπής της λειτουργίας κατά τη διαδικασία στεγνώματος ή εφόσον το στεγνωτήριο, εμφανίσει έναν Κωδικό Σφάλματος, ανατρέξτε στην ενότητα «Αντιμετώπιση προβλημάτων» για να αντιμετωπίσετε οποιοδήποτε πρόβλημα.

Πίνακας Προγραμμάτων Στεγνώματος

Πρόγραμμα	Μέγιστο φορτίο		Εφαρμογή/Ιδιότητες	Χρονοκαθυστέρηση	Διάρκεια
	8.0 kg				
Cotton (Βαμβακερά)	For cottons and coloureds made of cotton or linen.			Ναι	Όχι
	Extra (Επιπλέον)	8.0 kg	Για το στέγνωμα βαμβακερών ρούχων. Επίπεδο στεγνώματος: πολύ στεγνά.		
	Standard (Κανονικό)		Για το στέγνωμα βαμβακερών ρούχων. Επίπεδο στεγνώματος: εντελώς στεγνά.		
Iron (Σιδέρωμα)	Για το στέγνωμα βαμβακερών ρούχων. Επίπεδο στεγνώματος: κατάλληλα για σιδέρωμα.				
Delicate/ Underwear	Delicate/ Underwear (Λεπτά/ Εσώρουχα)	1.0kg	Για να στεγνώσετε ευαίσθητα ρούχα που είναι κατάλληλα για στέγνωμα ή ρούχα που συνιστάται να πλένονται στο χέρι σε χαμηλότερη θερμοκρασία.	Ναι	Όχι
Mix (Μεικτής ύφανσης)	Mix (Μίξη)	3.5kg	Εάν δεν μπορείτε να προσδιορίσετε ποιο είναι το υλικό του ρούχου, επιλέξτε Μίξη (Mix).	Ναι	Όχι
Synthetics	For non-iron washing made of synthetic and blended fabrics, cotton.			Ναι	Όχι
	Extra (Επιπλέον)	3.5 kg	Για το στέγνωμα συνθετικών υφασμάτων με χοντρή ύφανση ή πολλές στρώσεις. Επίπεδο στεγνώματος: πολύ στεγνά.		
	Standard (Κανονικό)			Για το στέγνωμα λεπτών συνθετικών υφασμάτων που δεν σιδερώνονται, όπως καθημερινά μπλουζάκια, τραπεζομάντιλα, βρεφικά ρούχα, κάλτσες.	
Wool	Wool	1.0kg	Για μάλλινα ρούχα με αίσθηση φρεσκάδας και πιο αφράτη υφή (δεν χρησιμοποιείται για στέγνωμα).	Ναι	Όχι
Special	Jeans/ Anti-bacteria	4.0kg	Για το στέγνωμα τζιν ή αθλητικών ρούχων, τα οποία έχουν στυφτεί με υψηλές στροφές στο πλυντήριο.	Ναι	Όχι
	Κλινισκεπάσματα	4.0kg	Για το στέγνωμα σεντονιών ή άλλων μεγαλύτερων υφασμάτων.		
	Sports	3.0 kg	Για το στέγνωμα αθλητικών ειδών, λεπτών υφασμάτων, ρούχων από πολυεστέρα, τα οποία δεν σιδερώνονται.		
	Πουκάμισα	1.0 kg	Για εύκολη φροντίδα ρούχων, όπως πουκάμισα και μπλούζες, με ιδιότητες προστασίας από το τσαλάκωμα για εύκολο σιδέρωμα. Βάλτε τα ρούχα στο στεγνωτήριο χωρίς να τα στριμώξετε. Μόλις στεγνώσουν, βάλτε τα σε κρεμάστρες.		
Το Πρόγραμμα μου	My Cycle	—	Ορίστε και αποθηκεύστε το αγαπημένο σας πρόγραμμα.	Ναι	—
Διάρκεια	Ζεστός αέρας	—	Για ζεσταμα των ρούχων από τουλάχιστον 10 λεπτά ως το πολύ 120 λεπτά (σε βαθμίδες των 10 λεπτών).	Ναι	Όχι
	Κρύος αέρας	—	Για αέρισμα των ρούχων χωρίς ζεστό αέρα από τουλάχιστον 10 λεπτά ως το πολύ 30 λεπτά.		
	Φρεσκάρισμα	1.0kg	Για το φρεσκάρισμα των ρούχων ή την αφαίρεση οσμών. Ελάχ. Από 20 έως 150 λεπτά (σε βαθμίδες των 10 λεπτών)		

Σημείωση για Ινστιτούτα Δοκιμών:

1. Πρόγραμμα δοκιμής σύμφωνα με τον Κανονισμό 392/2012/ΕΕ για την ενεργειακή σήμανση, μετρημένο σύμφωνα με το EN 61121 και κατάλληλο για το στέγνωμα κανονικού φορτίου βαμβακερού με ονομαστική ικανότητα φόρτωσης.
2. Αυτό το πρόγραμμα είναι κατάλληλο για το στέγνωμα κανονικών βρεγμένων βαμβακερών ρούχων και είναι το πιο αποδοτικό πρόγραμμα όσον αφορά την κατανάλωση ενέργειας για βαμβακερά.

ΣΥΝΤΗΡΗΣΗ

Καθαρισμός και φροντίδα

Αδειάστε το δοχείο νερού

1. Κρατήστε και τραβήξτε προς τα έξω το δοχείο νερού με τα δύο χέρια.
2. Γείρετε το δοχείο νερού, χύστε το νερό συμπύκνωσης στον νιπτήρα.
3. Τοποθετήστε το δοχείο νερού.

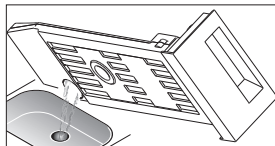
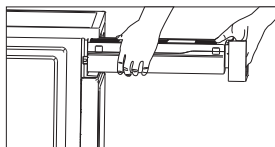

⚠ ΠΡΟΕΙΔΟΠΟΙΗΣΗ!

- Αδειάζετε το δοχείο νερού μετά από κάθε χρήση. Διαφορετικά, το πρόγραμμα θα διακοπεί και το εικονίδιο [E] θα ανάψει. Μετά το άδειασμα του δοχείου, το στεγνωτήριο μπορεί να επανεκκινηθεί πατώντας το κουμπί (Έναρξη/Παύση).
- Μην πίνετε το νερό συμπύκνωσης.
- Μην λειτουργείτε το στεγνωτήριο χωρίς το δοχείο νερού.

Καθαρισμός των φίλτρων

Το στεγνωτήριο διαθέτει ένα κύριο φίλτρο συγκέντρωσης χνουδιών και ένα φίλτρο στο μπροστινό μέρος του εναλλάκτη θερμότητας για επιπρόσθετη προστασία. Βεβαιωθείτε ότι καθαρίζετε τα φίλτρα μετά από κάθε κύκλο.

Καθαρίστε τη θύρα του φίλτρου

1. Ανοίξτε τη θύρα.
2. Αφαιρέστε τη θύρα του φίλτρου.
3. Ανοίξτε το φίλτρο και, αφού απομακρύνετε τα χνουδία, πλύνετε το κάτω από τρεχούμενο νερό.
4. Στεγνώστε τη θύρα του φίλτρου σχολαστικά προτού την επανατοποθετήσετε.

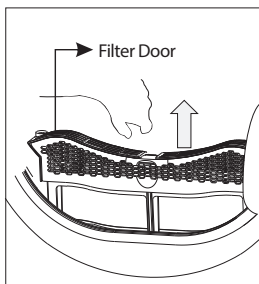

☰ ΣΗΜΕΙΩΣΗ

Τοποθετήστε τη θύρα του φίλτρου κατά την υποδεικνυόμενη φορά.

Καθαρίστε τη βάση του φίλτρου

1. Ανοίξτε το κάλυμμα του φίλτρου.
2. Απασφαλίστε τους τρεις μοχλούς ασφάλισης και αφαιρέστε τη λαβή του φίλτρου.
3. Αφαιρέστε τη βάση του φίλτρου και καθαρίστε την. Εάν έχουν συσσωρευτεί μεγάλες ποσότητες χνουδιού στο φίλτρο, πλύντε το κάτω από τρεχούμενο νερό. Στεγνώστε το φίλτρο σχολαστικά προτού το επανατοποθετήσετε.
4. Καθαρίστε τα ελαστικά μέσα στεγανοποίησης του φίλτρου και της λαβής.
5. Επανατοποθετήστε το φίλτρο.
6. Γυρίστε τους τρεις μοχλούς ασφάλισης και βεβαιωθείτε ότι έχουν ασφαλίσει σωστά.
7. Κλείστε το κάλυμμα μέχρι να ακουστεί ο χαρακτηριστικός ήχος «κλικ».

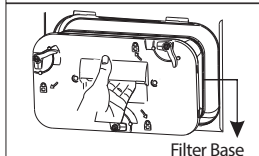
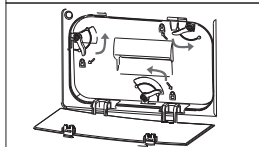
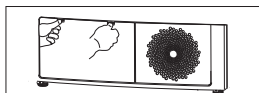

ΣΗΜΕΙΩΣΗ

- Τα χνούδια που συσσωρεύονται επάνω στο φίλτρο παρεμποδίζουν την κυκλοφορία του αέρα, γεγονός που επιφέρει αύξηση του χρόνου στεγνώματος και της κατανάλωσης ενέργειας.
- Βγάλτε το καλώδιο από την πρίζα πριν από τον καθαρισμό της συσκευής!
- Μη λειτουργείτε το στεγνωτήριο χωρίς φίλτρο!
- Καθαρίστε το φίλτρο μετά από κάθε χρήση, για να αποτρέψετε τη συσσώρευση χνούδιών μέσα στο στεγνωτήριο.

Καθαρίστε τον εναλλάκτη θερμότητας



ΠΡΟΕΙΔΟΠΟΙΗΣΗ!

Μην τοποθετείτε το χέρι σας στον εναλλάκτη θερμότητας, καθώς μπορεί να πάθετε έγκαυμα.

- Ανάλογα με τις ανάγκες, καθαρίζετε περίπου κάθε δύο μήνες τον εναλλάκτη θερμότητας από τα χνούδια με μια ηλεκτρική σκούπα αναρρόφησης με προσαρτημένη βούρτσα ξεσκονίσματος. Καθαρίστε τον εναλλάκτη θερμότητας χωρίς να ασκείτε πίεση. Διαφορετικά, θα μπορούσε να προκληθεί ζημιά στον εναλλάκτη θερμότητας.

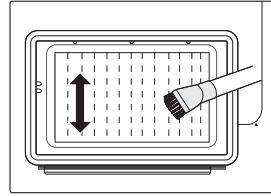

Καθαρίστε το στεγνωτήριο



ΠΡΟΕΙΔΟΠΟΙΗΣΗ!

- Βγάλτε το καλώδιο από την πρίζα πριν από τον καθαρισμό της συσκευής!
 - Καθαρίστε το στεγνωτήριο με ένα πανάκι εμποτισμένο σε καθαρό νερό. Σε αντίθεση περίπτωση, η χρήση χημικών καθαριστικών ενδέχεται να προκαλέσει ζημιά στις πλαστικές επιφάνειες και σε άλλα μέρη της συσκευής.
 - Φοράτε γάντια κατά τον καθαρισμό της συσκευής.
- Προετοιμάστε ένα πανί εμποτισμένο με καθαρό νερό.

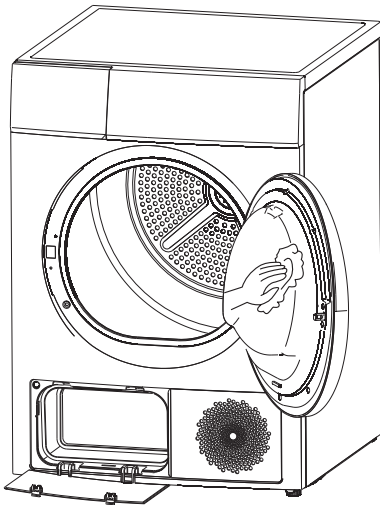

- Καθαρίστε την πόρτα, ειδικά το εσωτερικό τζάμι.
- Καθαρίστε το λάστιχο στεγανοποίησης γύρω από το μπροστινό στήριγμα.
- Καθαρίστε τον αισθητήρα θερμοκρασίας στο πλάι του κάδου.
- Αφαιρέστε όλα τα φίλτρα, καθαρίστε το μέσο στεγανοποίησης και το κανάλι διοχέτευσης αέρα. Πριν θέσετε το στεγνωτήριο σε λειτουργία, στεγνώστε όλα τα μέρη με ένα μαλακό πανί.

ΑΝΤΙΜΕΤΩΠΙΣΗ ΠΡΟΒΛΗΜΑΤΩΝ

Πολλές από τις δυσλειτουργίες και τα σφάλματα που ενδέχεται να προκύψουν στο πλαίσιο της καθημερινής χρήσης μπορούν εύκολα να διορθωθούν. Αποφεύγοντας να καλέσετε τεχνικό θα εξοικονομήσετε χρόνο και χρήμα. Ο οδηγός που ακολουθεί μπορεί να σας βοηθήσει να εντοπίσετε την αιτία μιας δυσλειτουργίας και να τη διορθώσετε.

Display	Reason	Solutions
"E32"	Σφάλμα αισθητήρα υγρασίας	Αν το πρόβλημα επιμένει, επικοινωνήστε με το τοπικό κέντρο σέρβις.
"E33"	Σφάλμα αισθητήρα θερμοκρασίας	
"E82"	Σφάλμα επικοινωνίας πλακέτας τυπωμένου κυκλώματος (PBC)	
"Full & 	Βλάβη αντλίας νερού ή βλάβη του αισθητήρα στάθμης νερού	Αδειάστε τον περιέκτη
	Ο περιέκτης είναι πλήρης	





ΠΡΟΕΙΔΟΠΟΙΗΣΗ!

- Οι επισκευαστικές εργασίες πρέπει να εκτελούνται αποκλειστικά από εξουσιοδοτημένους τεχνικούς.
- Εάν στην οθόνη LED εμφανιστούν άλλες εντολές και το στεγνωτήριο δεν μπορεί να τεθεί σε λειτουργία, καλέστε το τμήμα τεχνικής υποστήριξης.



ΣΗΜΕΙΩΣΗ

Πριν καλέσετε το τμήμα τεχνικής υποστήριξης, ελέγξτε αν μπορείτε να αντιμετωπίσετε τα προβλήματα μόνοι σας με τη βοήθεια των οδηγιών χρήστη.

Πρόβλημα	Λύση
Η οθόνη δεν ανάβει	<ul style="list-style-type: none"> • Ελέγξτε την κεντρική παροχή ρεύματος. • Ελέγξτε αν η συσκευή είναι στην πρίζα. • Ελέγξτε το επιλεγμένο πρόγραμμα. • Πατήστε το κουμπί 【On/Off】
"Full &  "is lighting	<ul style="list-style-type: none"> • Ελέγξτε το δοχείο νερού. Εάν είναι γεμάτο, παρακαλούμε αδειάστε το συμπύκνωμα και επανεκκινήστε το στεγνωτήριο. • Εάν το δοχείο δεν είναι γεμάτο, επανεκκινήστε το στεγνωτήριο αμέσως. • Εάν το εικονίδιο  εξακολουθεί να είναι αναμμένο αφού ολοκληρώσετε τα δύο αρχικά βήματα, παρακαλούμε επικοινωνήστε με το τμήμα τεχνικής υποστήριξης.
"  Η ένδειξη είναι αναμμένη	<ul style="list-style-type: none"> • Καθαρίστε το φίλτρο για τα χνούδια
Το στεγνωτήριο δεν ξεκινά	<ul style="list-style-type: none"> • Συνδέστε το στεγνωτήριο με το δίκτυο τροφοδοσίας. • Ενεργοποιήστε το στεγνωτήριο. • Βεβαιωθείτε ότι η πόρτα είναι κλειστή. • Βεβαιωθείτε ότι έχει επιλεγεί κάποιο πρόγραμμα. • Πατήστε το κουμπί [Εναρξη/Παύση].
Δεν επιτυγχάνεται το επιθυμητό επίπεδο στεγνώματος ή το στέγνωμα διαρκεί πάρα πολύ	<ul style="list-style-type: none"> • Καθαρίστε το φίλτρο για τα χνούδια και τον εναλλάκτη θερμότητας. • Αδειάστε το δοχείο νερού. • Ελέγξτε τον εύκαμπο σωλήνα αποστράγγισης. • Βεβαιωθείτε ότι η θέση στην οποία είναι εγκατεστημένη η συσκευή είναι κατάλληλη. • Διατηρήστε καθαρή την είσοδο αέρα. • Επιλέξτε ένα πρόγραμμα μεγαλύτερης έντασης στεγνώματος ή ένα πρόγραμμα με δυνατότητα ρύθμισης του χρόνου στεγνώματος.
Εκπέμπονται θόρυβοι	<ul style="list-style-type: none"> • Ο συμπιεστής βρίσκεται σε λειτουργία. Αυτοί οι θόρυβοι είναι αρκετά φυσιολογικοί και δεν υποδεικνύουν την ύπαρξη βλάβης.
Το στεγνωτήριο απενεργοποιείται στο τέλος του προγράμματος	<ul style="list-style-type: none"> • Το στεγνωτήριο απενεργοποιείται αυτόματα για λόγους εξοικονόμησης ενέργειας. Δεν πρόκειται για βλάβη αλλά για την κανονική λειτουργία της συσκευής.

**ΠΡΟΕΙΔΟΠΟΙΗΣΗ!**

Εάν δεν μπορείτε να αντιμετωπίσετε το σφάλμα μόνοι σας και χρειάζεστε βοήθεια:

- Πατήστε το κουμπί **【 On/Off 】**
- Αφαιρέστε το φιλτράκι από την πρίζα και καλέστε το τμήμα τεχνικής υποστήριξης.

Τεχνικά Χαρακτηριστικά

Διαστάσεις (LxWxH)	650x595x845(mm)
Θερμοκρασία περιβάλλοντος	+ 5°C ~ +35°C
Ονομαστική ισχύς εισόδου	800W
Ονομαστική τάση	220-240V~
Ονομαστική συχνότητα	50Hz
Ψυκτικό μέσο	R290
Βάρος προϊόντος	49kg
Ονομαστική χωρητικότητα	8.0kg
GWP	3
CO ₂ - eq	0,00T
Ποσότητα ψυκτικού	150g

**ΣΗΜΕΙΩΣΗ**

- Η ονομαστική χωρητικότητα είναι η μέγιστη χωρητικότητα. Βεβαιωθείτε κάθε φορά ότι τα στεγνά ρούχα με τα οποία γεμίζετε τη συσκευή δεν υπερβαίνουν την ονομαστική χωρητικότητα.
- Μην εγκαθιστάτε το στεγνωτήριο σε χώρο όπου υπάρχει κίνδυνος σχηματισμού παγετού. Σε θερμοκρασίες που πλησιάζουν το σημείο πήξης, το στεγνωτήριο ενδέχεται να μην μπορεί να λειτουργήσει σωστά.
- Υπάρχει κίνδυνος βλάβης αν το νερό συμπύκνωσης παγώσει μέσα στην αντλία, τους εύκαμπτους σωλήνες ή/και το δοχείο του νερού συμπύκνωσης.

Φύλλο τεχνικών χαρακτηριστικών προϊόντος

Ονομαστική χωρητικότητα		8.0 kg
Τύπος στεγνωτηρίου		Με συμπυκνωτή
Ενεργειακή κλάση		A++
Σταθμισμένη ετήσια κατανάλωση ενέργειας (AEC)	①	234,3 kWh/έτος
Αυτόματο ή μη αυτόματο		Αυτόματο
Κατανάλωση ενέργειας στο τυπικό πρόγραμμα για βαμβακερά με πλήρες φορτίο		1.94kWh
Κατανάλωση ενέργειας στο τυπικό πρόγραμμα για βαμβακερά με μερικό φορτίο		1.10kWh
Κατανάλωση ισχύος σε κατάσταση μη λειτουργίας (Po)		0.4 W
Κατανάλωση ισχύος σε κατάσταση αναμονής (PI)		0.8 W
Διάρκεια της κατάστασης αναμονής		10 λεπτά
Σταθμισμένη διάρκεια τυπικού προγράμματος για βαμβακερά με πλήρες και μερικό φορτίο		135 λεπτά
Διάρκεια τυπικού προγράμματος για βαμβακερά με πλήρες φορτίο		175 λεπτά
Διάρκεια τυπικού προγράμματος για βαμβακερά με μερικό φορτίο		105 λεπτά
Ενεργειακή κλάση συμπύκνωσης A (ανώτατη απόδοση) έως G (κατώτατη απόδοση)		B
Μέση απόδοση συμπύκνωσης του τυπικού προγράμματος για βαμβακερά με πλήρες φορτίο		81%
Μέση απόδοση συμπύκνωσης του τυπικού προγράμματος για βαμβακερά με μερικό φορτίο		81%
Σταθμισμένη απόδοση συμπύκνωσης του τυπικού προγράμματος για βαμβακερά με πλήρες και μερικό φορτίο		81%
Στάθμη ηχητικής ισχύος για το τυπικό πρόγραμμα για βαμβακερά με πλήρες φορτίο		69dB

Παρατηρήσεις

- ① Ετήσια κατανάλωση ενέργειας, με βάση 160 κύκλους στεγνώματος στο τυπικό πρόγραμμα για βαμβακερά με πλήρες και μερικό φορτίο και την κατανάλωση ενέργειας στις καταστάσεις λειτουργίας χαμηλής ισχύος. Η πραγματική κατανάλωση ενέργειας ανά κύκλο εξαρτάται από τον τρόπο χρήσης της συσκευής. Το «τυπικό πρόγραμμα για βαμβακερά» με πλήρες και μερικό φορτίο είναι το τυπικό πρόγραμμα στεγνώματος το οποίο αφορούν οι πληροφορίες που αναγράφονται στην ετικέτα και το φύλλο τεχνικών χαρακτηριστικών, ότι αυτό το πρόγραμμα είναι κατάλληλο για το στέγνωμα φυσιολογικά βρεγμένων βαμβακερών ρούχων και ότι είναι το αποδοτικότερο πρόγραμμα όσον αφορά την ενεργειακή κατανάλωση για τα βαμβακερά.

Ορθή απόρριψη του προϊόντος:



Αυτή η σήμανση υποδεικνύει ότι αυτό το προϊόν δεν θα πρέπει να απορρίπτεται με άλλα οικιακά απόβλητα σε ολόκληρη την ΕΕ. Για να αποφευχθούν πιθανές ζημιές στο περιβάλλον ή την ανθρώπινη υγεία από την ανεξέλεγκτη διάθεση απορριμμάτων, ανακυκλώστε το υπεύθυνα για να προσαγάγετε την αειφόρο επαναχρησιμοποίηση των υλικών πόρων. Για να επιστρέψετε τη μεταχειρισμένη συσκευή σας, χρησιμοποιήστε τα συστήματα επιστροφής και συλλογής ή επικοινωνήστε με το κατάστημα από το οποίο αγοράσατε το προϊόν. Εκεί μπορούν να παραλάβουν αυτό το προϊόν για περιβαλλοντικά ασφαλή ανακύκλωση.

TESLA

tesla.info

