

TESLA

SIDE-BY-SIDE REFRIGERATOR FREEZER

RB5210FHXI

User Manual

ENG

BiH/
CG

BG

GR

HU

SRB



Product images are for illustrative purposes only and may differ from the actual product.

SAFETY INFORMATION

In the interest of your safety and to ensure the correct use, before installing and first using the appliance, read this user manual carefully, including its hints and warnings. To avoid unnecessary mistakes and accidents, it is important to ensure that all people using the appliance are thoroughly familiar with its operation and safety features. Save these instructions and make sure that they remain with the appliance if it is moved or sold, so that everyone using it through its life will be properly informed on appliance use and safety.

For the safety of life and property keep to the precautions of these user instructions as the manufacturer is not responsible for damages caused by omission.

Children and vulnerable people safety

- This appliance can be used by children aged of 8 years and above and persons with reduced physical, sensory or mental capabilities, or lack of experience and knowledge if they have supervision or have been given instructions concerning the use of the appliance in a safe way and understand the hazards involved.
- Children aged from 3 to 8 years are allowed to load and unload this appliance.
- Children should be supervised to ensure that they do not play with the appliance.
- Cleaning and user maintenance should not be done by children unless they are aged from 8 years and above and supervised.
- Keep all packaging well away from children. There is risk of suffocation.
- If you are discarding the appliance pull the plug out of the socket, cut the connection cable (as close to the appliance as you can) and remove the door to prevent

playing children from suffering electric shock or closing themselves in.

- If this appliance features a magnetic door seal to replace an older appliance having a spring lock (latch) on the door or lid, be sure to make that spring lock unusable before you discard the old appliance. This will prevent it from becoming a death trap for a child.

General safety

Keep ventilation openings, in the appliance enclosure or in the built-in structure, clear of obstruction.

Do not use mechanical devices or other means to accelerate the defrosting process, other than those recommended by the manufacturer.

Do not damage the refrigerant circuit.

Do not use other electrical appliances (such as ice cream makers) inside of refrigerating appliances, unless they are approved for this purpose by the manufacture.

Do not touch the light bulb if it has been on for a long period of time because it could be very hot.¹

When positioning the appliance, ensure the supply cord is not trapped or damaged.

Do not locate multiple portable socket-outlets or portable power suppliers at the rear of the appliance.

- Do not store explosive substances such as aerosol cans with a flammable propellant in this appliance.
- The refrigerant isobutene (R600a) is contained within the refrigerant circuit of the appliance, a natural gas with a high level of environmental compatibility, which is nevertheless flammable.
- During transportation and installation of the appliance, be certain that none of the components of the refrigerant circuit become damaged.

- avoid open flames and sources of ignition
- thoroughly ventilate the room in which the appliance is situated
- It is dangerous to alter the specifications or modify this product in any way. Any damage to the cord may cause a short circuit, fire and/or electric shock.
- This appliance is intended to be used in a household and similar applications such as
 - staff kitchen areas in shops, offices and other working environments;
 - farm houses and by clients in hotels, motels and other residential type environments;
 - bed and breakfast type environments;
 - catering and similar non-retail applications.

Any electrical components (plug, power cord, compressor and etc.) must be replaced by a certified service agent or qualified service personnel.

The light bulb supplied with this appliance is a “special use light bulb” usable only with the appliance supplied. This “special use lamp” is not usable for domestic lighting.¹

- Power cord must not be lengthened.
- Make sure that the power plug is not squashed or damaged by the back of the appliance. A squashed or damaged power plug may overheat and cause a fire.
- Make sure that you can come to the main plug of the appliance.
- Do not pull the main cable.
- If the power plug socket is loose, do not insert the power plug. There is a risk of electric shock or fire.
- You must not operate the appliance without the lamp.

- This appliance is heavy. Care should be taken when moving it.
- Do not remove nor touch items from the freezer compartment if your hands are damp/wet, as this could cause skin abrasions or frost/freezer burns.
- Avoid prolonged exposure of the appliance to direct sunlight.

Daily use

- Do not put hot things on the plastic parts in the appliance.
- Do not place food products directly against the rear wall.
- Frozen food must not be re-frozen once it has been thawed out.²
- Store pre-packed frozen food in accordance with the frozen food manufacture, s instructions.²
- Appliance, s manufactures storage recommendations should be strictly adhered to. Refer to relevant instructions.
- Do not place carbonated or fizzy drinks in the freezer compartment as it creates pressure on the container, which may cause it to explode, resulting in damage to the appliance.²
- Ice lollies can cause frost burns if consumed straight from the appliance.²

To avoid contamination of food, please respect the following instructions

- Opening the door for long periods can cause a significant increase of the temperature in the compartments of the appliance.
- Clean regularly surfaces that can come in contact with

food and accessible drainage systems.

- Clean water tanks if they have not been used for 48h; flush the water system connected to a water supply if water has not been drawn for 5 days.
- Store raw meat and fish in suitable containers in the refrigerator, so that it is not in contact with or drip onto other food.
- Two-star frozen-food compartments (if they are presented in the appliance) are suitable for storing pre-frozen food, storing or making ice-cream and making ice cubes.
- One-, two- and three -star compartments (if they are presented in the appliance) are not suitable for the freezing of fresh food.
- If the appliance is left empty for long periods, switch off, defrost, clean, dry and leave the door open to prevent mould developing within the appliance.

Care and cleaning

- Before maintenance, switch off the appliance and disconnect the main plug from the power socket.
- Do not clean the appliance with metal objects.
- Do not use sharp objects to remove frost from the appliance. Use a plastic scraper.²
- Regularly examine the drain in the refrigerator for defrosted water. If necessary, clean the drain. If the drain is blocked, water will collect at the bottom of the appliance.³

Installation

- For electrical connection carefully follow the instructions given in specific paragraphs.
- Unpack the appliance and check if there are damages

on it. Do not connect the appliance if it is damaged. Report possible damages immediately to the place you bought it. In that case retain packing.

- It is advisable to wait at least four hours before connecting the appliance to allow the oil to flow back in the compressor.
- Adequate air circulation should be provided around the appliance, lacking this leads to overheating. To achieve sufficient ventilation, follow the instructions relevant to installation.
- Wherever possible the spacers of the product should be against a wall to avoid touching or catching warm parts (compressor, con- denser) to prevent possible burn.
- The appliance must not be located close to radiators or cookers.
- Make sure that the main plug is accessible after the installation of the appliance.

Service

- Any electrical work required to do the servicing of the appliance should be carried out by a qualified electrician or competent person.
- This product must be serviced by an authorized Service Center, and only genuine spare parts must be used.

Energy saving

- Do not put hot food in the appliance;
- Do not pack food close together as this prevents air circulating;
- Make sure food does not touch the back of the compartment(s);
- If electricity goes off, do not open the door(s);

- Do not open the door(s) frequently;
- Do not keep the door(s) open for a long time;
- Do not set the thermostat on exceeding cold temperatures;
- All accessories, such as drawers, shelves balconies, should be kept there for lower energy consumption.

¹ If there is a light in the compartment.

² If there is a freezer compartment.

³ If there is a fresh-food storage compartment.

OVERVIEW

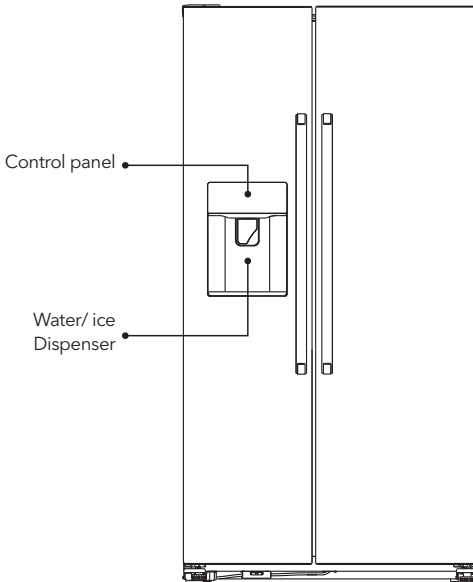

(Remove away the metal compressor room cover)

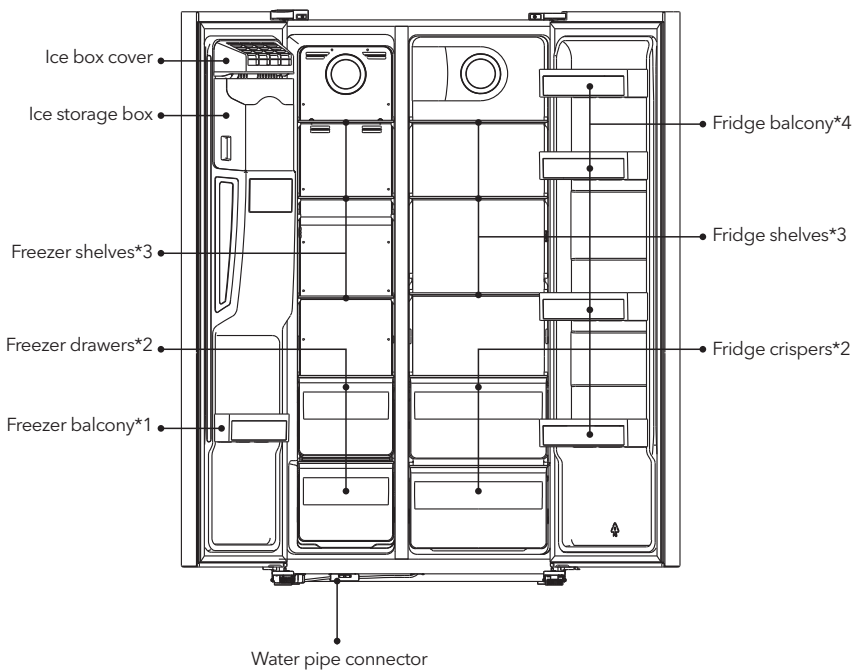
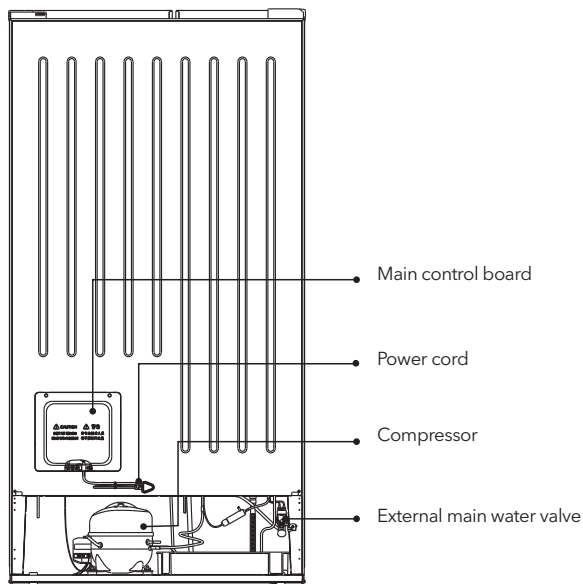

Note: Picture is for reference only.

INSTALLATION

Product accessories



Water pipe parts x1



Water filter x1

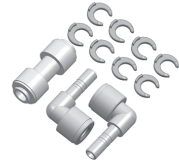

Water pipe connector x1
Water filter connector x2
Anti-slip clips x8



Dispenser water tray x1



User manual x1

Remove the doors

Tool required: Philips screwdriver, Flat bladed screwdriver.

- Ensure the unit is unplugged and empty.
- To take the door off, it is necessary to tilt the unit backwards. You should rest the unit on something solid so that it will not slip during the door reversing process.
- All parts removed must be saved to do the reinstallation of the door.
- Do not lay the unit flat as this may damage the coolant system.
- It's better that 2 people handle the unit during assembly.

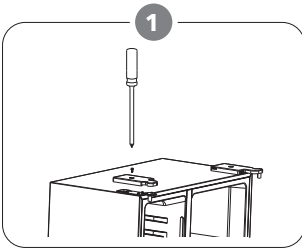

Unscrew hinge cover by Philips screwdriver.

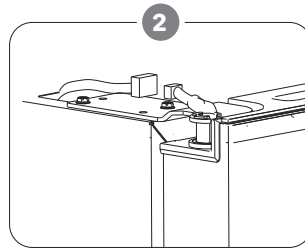

Disconnect the harness.

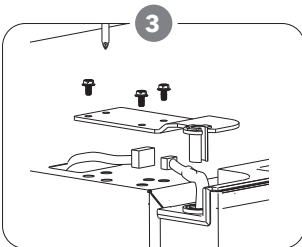

Unscrew top hinge.

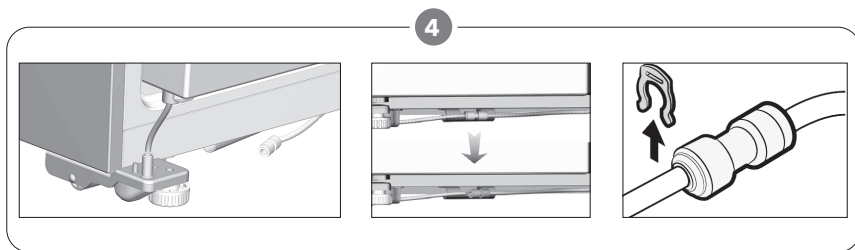

There is a water pipe connector at the bottom of the refrigerator freezer. Remove it from the protective cover and disconnect from the water pipe, and remember to pull the water pipe out of the lower hinge.

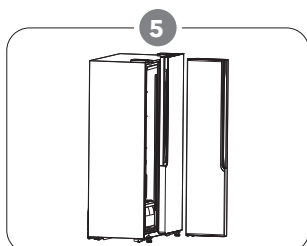

Lift the door and place it on a soft pad. Then remove another door as same process.

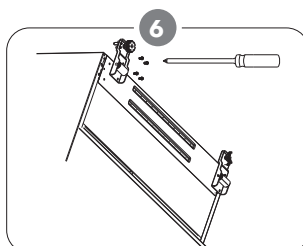

Unscrew bottom hinges.

7 After the appliance is positioned! install the doors as reversed process.

Space Requirement

- Keep enough space of door open.
- Keep at least 50mm gap at two sides and back.

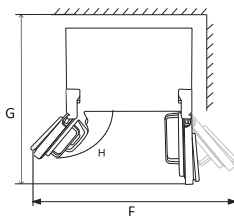
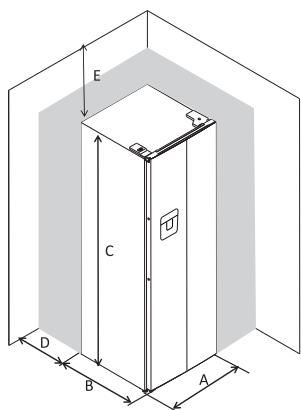

A	900
B	660
C	1770
D	min=50
E	min=50
F	1800
G	1560
H	135°

Levelling the refrigerator

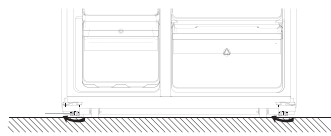
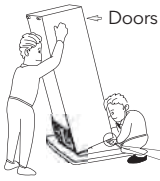

- Clockwise rotate feet to heighten them by hand
- Anticlockwise rotate feet to lower them by hand

Positioning

Install this appliance at a location where the ambient temperature corresponds to the climate class indicated on the rating plate of the appliance: For refrigerating appliances with climate class:

- extended temperate: this refrigerating appliance is intended to be used at ambient temperatures ranging from 10 °C to 32 °C (SN);
- temperate: this refrigerating appliance is intended to be used at ambient temperatures ranging from 16 °C to 32 °C (N);
- subtropical: this refrigerating appliance is intended to be used at ambient temperatures ranging from 16 °C to 38 °C (ST);
- tropical: this refrigerating appliance is intended to be used at ambient temperatures ranging from 16 °C to 43 °C (T);

Location

The appliance should be installed well away from sources of heat such as radiators, boilers, direct sunlight etc. Ensure that air can circulate freely around the back of the cabinet to ensure best performance. If the appliance is positioned below an overhanging wall unit, the minimum distance between the top of the cabinet and the wall unit must be at least 100 mm. Ideally,

however, the appliance should not be positioned below overhanging wall units. Accurate leveling is ensured by one or more adjustable feet at the base of the cabinet.

This refrigerating appliance is not intended to be used as a built-in appliance.

WARNING!

It must be possible to disconnect the appliance from the mains power supply; the plug must therefore be easily accessible after installation.

Electrical connection

Before plugging in, ensure that the voltage and frequency shown on the rating plate correspond to your domestic power supply. The appliance must be grounded. The power supply cable plug is provided with a contact for this purpose. If the domestic power supply socket is not grounded, connect the appliance to a separate ground in compliance with current regulations, consulting a qualified electrician.

The manufacturer declines all responsibility if the above safety precautions are not observed. This appliance complies with the E.E.C. Directives.

DAILY USE

! IMPORTANT! How to install the water filter and water pipe

1. Before installing, the filter should be rinsing with water for 5 minutes or 5L of water to ensure that the toner in the filter is rinsed clean.

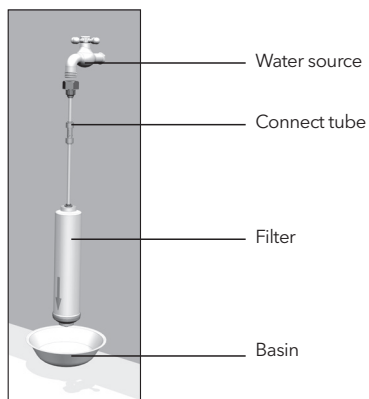

2. Open the refrigerator door and take out the crispers.

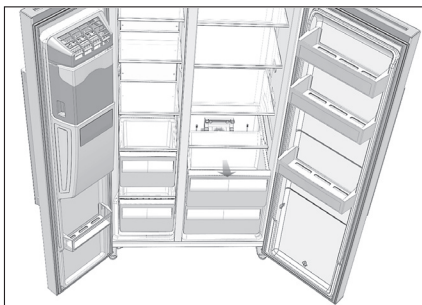

3. Take out the rubber plugs on both sides of the water box.

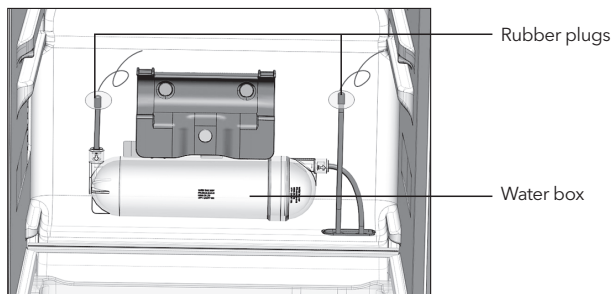

4. Take out the water filter from the accessory bag, insert the connectors on both sides of the filter, then connect the water pipe and clamp into the anti-slip clips (pay attention to the direction of the filter arrow)

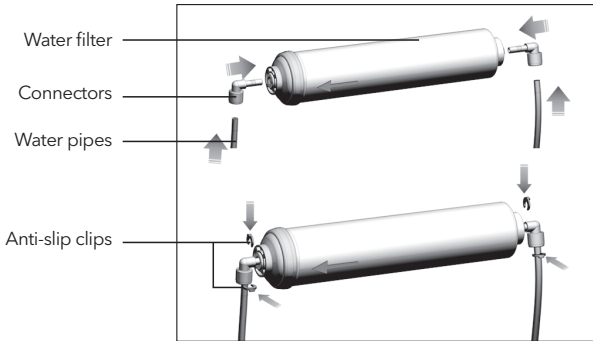

5. Assemble the water filter parts with retaining bracket above the water box, and connect the water pipes of water box with water filter.

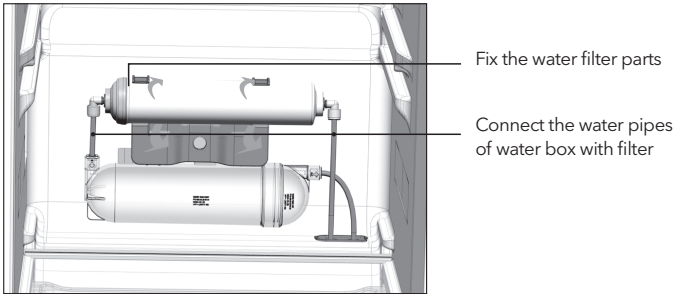

6. Take off the rubber plug. Connect the water pipe part to the main valve on the compressor cover with connector, and remember to insert the anti-slip clips, then connect the end of the water pipe with the nut to the water source.

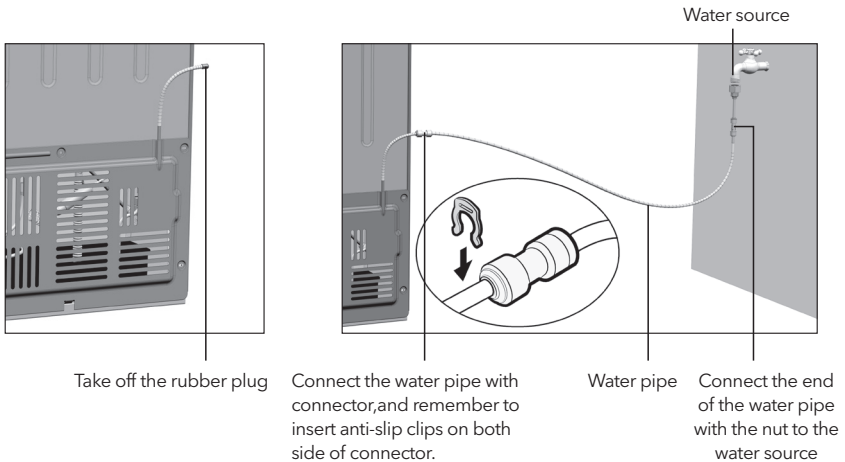





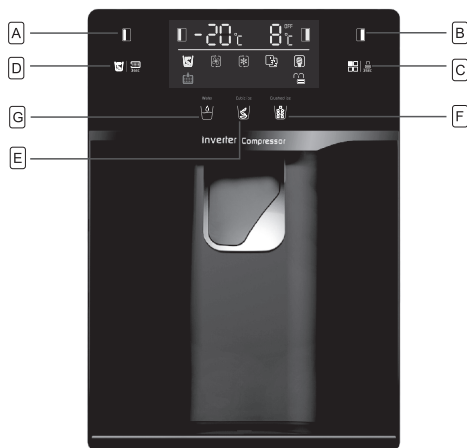

! CAUTION!

- The external water source must be clean and the water pressure should be 1.5~7 bar to guarantee proper working.
- Check the water pipe connection, check whether there are any other things inside the ice making machine and ice storage box.
- After accessing the water source, open the faucet and check whether there is leakage between the faucet and the connecting pipe. If there is leakage, check the connection of the pipe.
- Select the water function, use a large cup to press the dispenser, keep the water exhausting for 5 minutes until the water is clean and smooth, during the process the water taken out is not drinkable.
- Select the function of taking ice and breaking ice, use a large cup to press the dispenser, and check the normal operation of the internal motor through the sound judgment.
- Wait for 3 minutes and check whether the water inlet valve of the refrigerator, the water pipe connectors and water filter are leaking or not.

Using the Control Panel



Buttons

- A** Press to adjust temperature of freezer compartment (left side) from -14°C to -22°C.
- B** Press to adjust temperature of fridge compartment (right side) from 2°C to 8°C and "OFF". If select "OFF", fridge compartment will be turned off.
- C** Press to select running mode from **SUPER COOLING** , **SUPER FREEZER** , **SMART** , **ECO**  and USER'S SETTING (no symbol in display).
Press 3 SEC. button and hold for 3 seconds to lock other buttons.
Press it and hold for 3 second to unlock other buttons.
- D** Press the ice off button to control the ice maker. If you want to close the ice maker, press this button, then the product will stop making ice until you press this button again.
 "change your water filter".
In general, you should need the water filter every 6 months to ensure the highest water quality. After half a year, the display icon  will be lit up for reminding you should replace a new water filter. You can purchase a new water filter from the retailer where you buy the refrigerator or the after-sales system. After you finish replacing a new water filter inside the refrigerator, you should Press this **D** button and hold for 3s, the display icon  will be extinguished, and the water filter will be reset.

- E Press this button to receive cubed ice. You can press this button to choose the type of ice to be dispensed.
- F Press this button to receive crush ice. You can press this button to choose the type of ice to be dispensed.
- G Press this button to receive cooling water. You can press this button to choose cooling water to be dispensed.

NOTE

- When the freezer door is opened or child lock is on, the dispenser will not work. you need to close the door or unlock the child lock to receive the cubed ice, crushed ice, cooling water you want.
- You don't need ice, turn the function off to save energy.(see ice off above)
- If water is not dispensed or dispensed slowly, you need to replace the water filter because it may become clogged.
- Some areas have large amounts of lime in the water, which causes the water filter to clog more quickly.



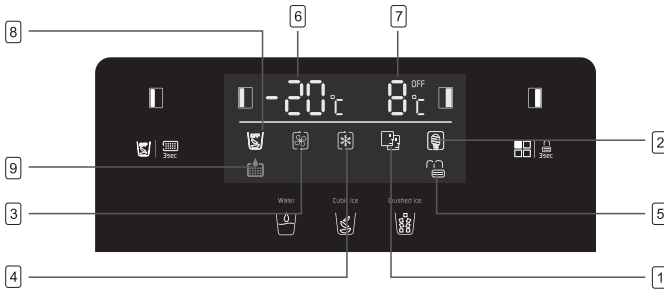

Display



- 1 **SMART** mode, the refrigerator sets the temperature of two compartments automatically according to internal temperature and ambient temperature.
- 2 **ECO** mode, the refrigerator runs in lowest energy consumption setting.
- 3 **SUPER COOLING** cools the fridge compartment to the lowest temperature for approx. 2 hours. Then the temperature set before super mode is automatically restored.
- 4 **SUPER FREEZING** cools the freezer compartment to the lowest temperature for approx. 6 hours. Then the temperature set before super mode is automatically restored.
- 5 **LOCK**, the symbol will light on if buttons are locked.
- 6 Display the setting temperature of freezer compartment.
- 7 Display the setting temperature of fridge compartment.
- 8 **ICE OFF** mode, the symbol will light on when you touch the **D** button to close the ice maker, it means the refrigerator will stop making ice any more.
- 9 **REMIND CHANGING WATER FILTER** mode, the symbol will light on when the water filter has been used for 6 months to remind you replace a new water filter in time. Until you replace a new filter and keep press the **D** button for 3s, the symbol will be extinguished.

Door Open Alarm

If one door keeps open for 60 seconds, periodical alarm will be arisen until the door is closed .

Mode	Indicator light	Freezer temperature display	Fridge temperature display
Smart		The temperature display for freezer and fridge will change based on ambient temperature (see the table below).	
ECO		-15°C	+8°C
Super cooling		No change	+2°C
Super freezing		-25°C	No change

NOTE

- ECO mode: Select this mode when you want to save power.
- Super cooling mode: This mode allows you to cool foods quickly and will be automatically deactivated after hours of operation.
- Super freezing mode: This mode allows you to freeze foods quickly and will be automatically deactivated after 50 hours of operation.





Door Open Alarm

When any door is left open or not closed completely for about 60 seconds, the appliance will sound an alarm. Close the fridge door then the alarm will stop.

If the door is not well closed, then the alarm will sound 5 times every 30 seconds until the doors are closed. If doors are open for 10 continuous minutes without closing, the internal LED light would be turned off automatically.

Child safety lock

This function is designed to prevent children from operating the appliance.

- To activate the function, press and hold  LOCK 3s for about 3 seconds. The lock indicator light  will illuminate indicating the safety lock function is activated.
- To deactivate the function, press and hold  LOCK 3s for about 3 seconds. The unlock indicator light  will illuminate indicating the safety lock function is deactivated.

First use

Cleaning the interior

Before using the appliance for the first time, wash the interior and all internal accessories with lukewarm water and some neutral soap so as to remove the typical smell of a brand new product, then dry thoroughly.

IMPORTANT! Do not use detergents or abrasive powders, as these will damage the finish.

How to use the dispenser?

You can get cubed ice, crushed ice and cooling water by pressing the paddle switch, which is selected by displaying the operation panel;

 NOTE

If the paddle switch is pressed continuously for more than 3 minutes, the dispenser will stop working to protect the electrical components. If you need more cooling water or ice, you can release the paddle switch and press it again to get more water or ice as you want.

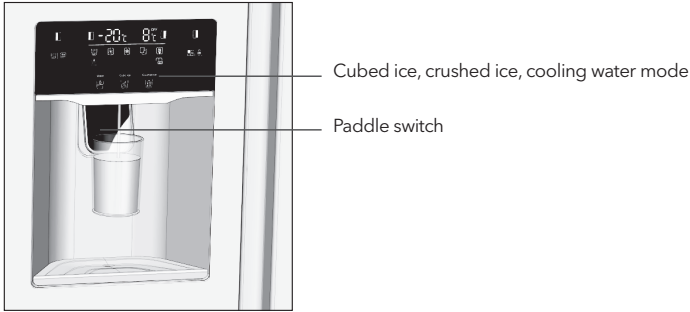



Get cooling water

Select the cooling water mode , place the cup in the middle of the paddle switch, press the paddle switch to receive water, and stop pressing the paddle switch after taking an appropriate amount of water, and the water will stop flowing automatically.

 NOTE

- Wait for 2 seconds before taking the cup away to avoid the water splash out.
- If cooler water is needed, fill the glass with ice before taking;
- If more than 800ml of water is taken at one time, water with high temperature may be taken out. In this case, it is recommended to wait half an hour for a cold drink;

Get ice

Select the cube ice mode  or crushed ice mode  to get ice type as you want. Place the cup in the middle of the paddle switch, press the paddle switch to receive ice, and stop pressing the paddle switch after taking an appropriate amount of ice, and the ice will stop flowing automatically.

 NOTE

- Wait for 2 seconds before taking the cup away to avoid the ice splash out.
- To prevent ice from falling out of the cup, place the cup as close to the dispenser outlet as possible.
- When taking ice, the internal motor runs to churn ice and break ice, which may produce some noise.
- After taking ice, please use it as soon as possible to avoid melting ice.

 IMPORTANT!

This section tells you how to avoid most issues you would happen. We recommend that you read through them carefully before using the appliance.

1. When taking water for the first time or not taking water for a long time, please take out 1~2L of water and pour it away;
2. When using the ice maker for the first time or not using it for a long time, the first box of ice cubes should not be used;
3. It is recommended to use a cup with a diameter of more than 70mm to take water and ice;
4. Do not use fragile containers to take ice cubes, so as to avoid damage caused by broken containers;

5. Do not put your hands or tools into the opening part of the distributor, so as to avoid causing failure to the internal mechanism;
6. Do not pull the paddle switch too much force, so as to avoid the failure of the paddle switch;
7. The ice maker automatically makes ice without manual operation. When the ice storage box is filled with ice (about 1.6kg), the ice maker automatically stops making ice;
8. In the smart mode, the daily ice production capacity of the refrigerator is about 1.2kg;
9. When the freezer door is open, the ice water distributor is locked and cannot carry out water or ice;
10. When the freezer door is open, if the ice maker is performing the making ice procedure, some ice will fall into the ice storage box.
11. If the ice is not discharged smoothly, please check whether the ice outlet of the distributor is blocked by ice. If so, clean up the ice before taking it;
12. After the refrigerator is powered on in the first time, turn on the ice maker, the ice maker will start making ice about 10 hours later;
13. During the process of using, you may hear the sound of water valve opening, water flowing and ice falling, which is normal;
14. If you are on vacation or do not need ice cubes for a long time, please turn off the ice making function and take out the ice cubes in the ice box to avoid the ice cubes become frozen together to block the outlet.
15. In case of power failure, please clean the food in the refrigerator in time, and clean the ice in the ice storage box to avoid ice melting.
16. Do not eat the ice cubes when they have odor. Check if the filter has expired or if there are unsealed foods with pungent odor in the refrigerator.

How to clean and care the dispenser?

Use a soft towel to clean the refrigerator and ensure to disconnect the power supply before cleaning it. Please use clean water when cleaning, do not use benzene, diluent, sodium hypochlorite, abrasive, bleach and other chemical reagents. Do not spray detergent directly on the display screen, otherwise the printed text on the display screen may fall off.

1. Take down the water box of the distributor regularly and pour out the water inside, and wipe it clean.



2. Clean the ice storage box regularly

If the ice is not used for a long time or the freezer door is frequently opened, the ice in the ice storage box may melt and become frozen together, which makes the distributor outlet blocked. The ice in the ice storage box needs to be removed manually.

When cleaning the ice storage box, it is necessary to turn off the ice maker function to avoid the ice falling into the refrigerator or the floor.

3. How to assemble and disassemble the ice storage box

Grasp the ice storage box with both hands on the buckle, lift the ice storage box up about 10mm with a little force, and then drag the ice storage box out of the fixed buckle;

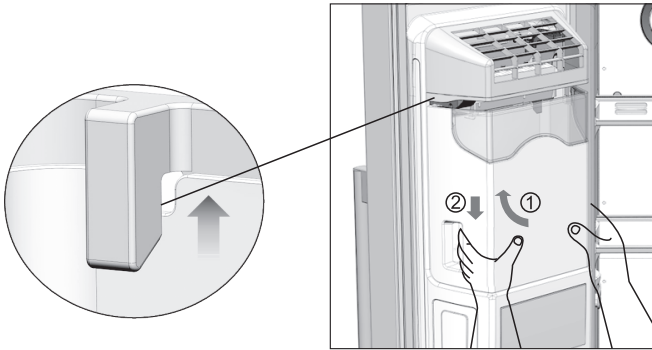

After taking out the ice storage box, take out the internal ice manually and carefully, and then clean with clean water.

After cleaning the ice storage box, install it as reversed process.

NOTE

- Do not use acid, chemical solvents (alcohol, dishwashing liquid) and other scrubbing;
- After cleaning, it is necessary to dry the ice box thoroughly before installing in the refrigerator to avoid ice freezing;
- Use a clean towel to clean the ice outlet, do not press the internal structure with too much force to avoid damaging the internal mechanism;
- Do not place anything else in the ice outlet to avoid blocking the ice outlet;
- Do not allow child to climb on the refrigerator, or it may fall down to hurt people.
- Do not put your fingers, hands, or any other unsuitable objects in the ice chute or ice bucket. This can cause personal injury or material damage.

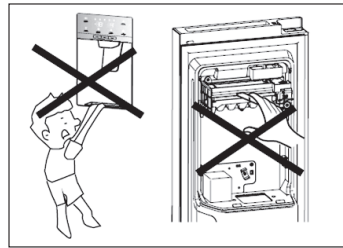
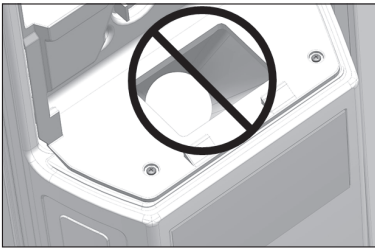

Thawing

- Deep-frozen or frozen food, prior to be used, can be thawed in the fridge compartment or at room temperature, depending on the time available for this operation.
- Small pieces may even be cooked still frozen, directly from the freezer. In this case, cooking will take longer.

Ice-cube

This appliance may be equipped with one or more ice-cube to produce ice.

Accessories

Movable shelves

The walls of the refrigerator are equipped with a series of runners so that the shelves can be positioned as desired.

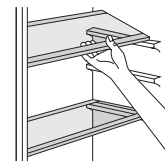

Positioning the door balconies

To permit storage of food packages of various sizes, the door balconies can be placed at different heights. To make these adjustments proceed as follows: gradually pull the balcony in the direction of the arrows until it comes free, then reposition as required.

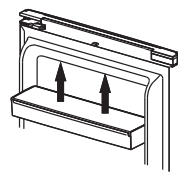

Temperature setting recommendation

Environment Temperature	Temperature Setting
Summer	Fridge set on 4°C
	Freezer set on -18°C
Normal	Fridge set on 4°C
	Freezer set on -18°C
Winter	Fridge set on 4°C
	Freezer set on -18°C

Information above give users recommendation of temperature setting.

Daily use

Position different food in different compartments according to be below table

Refrigerator compartments	Type of food
Door or balconies of fridge compartment	<ul style="list-style-type: none"> Foods with natural preservatives, such as jams, juices, drinks, condiments. Do not store perishable foods.
Crisper drawer	<ul style="list-style-type: none"> Fruits, herbs and vegetables should be placed separately in the crisper bin. Do not store bananas, onions, potatoes, garlic in the refrigerator.
Fridge shelf - middle	<ul style="list-style-type: none"> Dairy products, eggs
Fridge shelf - top	<ul style="list-style-type: none"> Foods that do not need cooking, such as ready-to-eat foods, deli meats, leftovers.
Freezer drawer(s)/shelf	<ul style="list-style-type: none"> Foods for long-term storage. Bottom drawer/shelf for raw meat, poultry, fish. Middle drawer/shelf for frozen vegetables, chips. Top drawer/shelf for ice cream, frozen fruit, frozen, baked goods.

Impact on Food Storage

- Under Recommended setting, the best storage time of fridge is no more than 3 days.
- Under Recommended setting, the best storage time of freezer is no more than 1 month.
- The best storage time may reduce under other settings.

HELPFUL HITS AND TIPS

Hints for freezing

To help you make the most of the freezing process, here are some important hints:

- the maximum quantity of food which can be frozen in 24 hrs. is shown on the rating plate;
- the freezing process takes 24 hours. No further food to be frozen should be added during this period;
- only freeze top quality, fresh and thoroughly cleaned, foodstuffs;
- prepare food in small portions to enable it to be rapidly and completely frozen and to make it possible subsequently to thaw only the quantity required;
- wrap up the food in aluminum foil or polythene and make sure that the packages are airtight;
- do not allow fresh, unfrozen food to touch food which is already frozen, thus avoiding a rise in temperature of the latter;
- lean foods store better and longer than fatty ones; salt reduces the storage life of food;
- water ices, if consumed immediately after removal from the freezer compartment, can possibly cause the skin to be freeze burnt;
- removal from the freezer compartment, can possibly cause the skin to be freeze burnt;
- it is advisable to show the freezing in date on each individual pack to enable you to keep tab of the storage time.

Hints for storage of frozen food

To obtain the best performance from this appliance, you should:

- make sure that the commercially frozen foodstuffs were adequately stored by the retailer;
- be sure that frozen foodstuffs are transferred from the food store to the freezer in the shortest possible time;
- do not open the door frequently or leave it open longer than absolutely necessary.
- Once defrosted, food deteriorates rapidly and cannot be refrozen.
- Do not exceed the storage period indicated by the food manufacture.

Hints for fresh food refrigeration

To obtain the best performance:

- Do not store warm food or evaporating liquids in the refrigerator
- Do cover or wrap the food, particularly if it has a strong flavor

Hints for refrigeration

- Meat (all types): wrap in polythene bags and place on the glass shelves above the vegetable drawer.
- For safety, store in this way only one or two days at the most.
- Cooked foods, cold dishes, etc...: these should be covered and may be placed on any shelf.
- Fruit and vegetables: these should be thoroughly cleaned and placed in the special drawer(s) provided.
- butter and cheese: these should be placed in special airtight containers or wrapped in aluminum foil or polythene bags to exclude as much air as possible.
- Milk bottle: these should have a cap and should be stored in the balconies on the door.
- Bananas, potatoes, onions and garlic, if not packed, must not be kept in the fridge.

Cleaning

For hygienic reasons the appliance interior, including interior accessories, should be cleaned regularly.

! CAUTION!

The appliance may not be connected to the mains during cleaning. Danger of electrical shock! Before cleaning switch the appliance off and remove the plug from the mains, or switch off or turn out the circuit breaker or fuse. Never clean the appliance with a steam cleaner. Moisture could accumulate in electrical components, danger of electrical shock! Hot vapors can lead to the damage of plastic parts. The appliance must be dry before it is placed back into service.

IMPORTANT! Ethereal oils and organic solvents can attack plastic parts, e.g. lemon juice or the juice from orange peel, butyric acid, cleanser that contain acetic acid.

- Do not allow such substances to come into contact the appliance parts.
- Do not use any abrasive cleaners
- Remove the food from the freezer. Store them in a cool place, well covered.
- Switch the appliance off and remove the plug from the mains, or switch off the circuit breaker or fuse.
- Clean the appliance and the interior accessories with a cloth and lukewarm water. After cleaning wipe with fresh water and rub dry.
- After everything is dry place appliance back into service.

TROUBLESHOOTING

! CAUTION!

Before troubleshooting, disconnect the power supply. Only a qualified electrician of competent person must do the troubleshooting that is not in this manual.



IMPORTANT! There are some sounds during normal use (compressor, refrigerant circulation).



Problem	Possible cause	Solution
Appliance does not work	Power plug is not plugged in or is loose	Insert power plug.
	Fuse has blown or is defective	Check fuse, replace if necessary.
	Socket is defective	Socket malfunctions are to be corrected by an electrician.
Appliance freezes or cools too much	Temperature is set too cold or the appliance runs at SUPER modes.	Turn the temperature regulator to a warmer setting temporarily.
The food is not frozen enough.	Temperature is not properly adjusted.	Please look in the initial Temperature Setting section.
	Door was open for an extended period.	Open the door only as long as necessary.
	A large quantity of warm food was placed in the appliance within the last 24 hours.	Turn the temperature regulation to a colder setting temporarily.
Heavy build up of frost on the door seal.	The appliance is near a heat source.	Please look in the installation location section.
	Door seal is not air tight.	Carefully warm the leaking sections of the door seal with a hair dryer (on a cool setting). At the same time shape the warmed door seal by hand such that it sits correctly.
Unusual noises	Appliance is not level.	Re-adjust the feet.
	The appliance is touching the wall or other objects.	Move the appliance slightly.
	A component, e.g. a pipe, on the rear of the appliance is touching another part of the appliance or the wall.	If necessary, carefully bend the component out of the way.

Side panels are hot	It's normal. Heat exchange is in the side panels.	Take gloves to touch side panels if need.
Dispenser couldn't get cooling water	Failing to access the water source or open the water valve	Make sure the water source and the valve is open
	The filter is not installed correctly	Check whether the filter direction is reversed
	The water valve or connectors are not installed correctly	Check whether water valve or connectors are reversed
The water is not cooled enough	The fridge temperature is set too high	Set the fridge temperature lower
	Take too much water in one time (1L)	Wait for the water cool down
	Take the water so often	Wait for the water cool down
Dispenser couldn't get ice	No ice inside the storage box	Wait for the ice maker to finish making ice (the first time on the refrigerator needs to be fully cooled, the ice maker will start making ice);
	Failing to access the water source or open the water valve	Make sure the water source and the valve is open
	The "ice off" mode is working, it will stop making ice	Turn off the "ice off" mode
	The pressure of water source is not enough	Ensure the source water pressure is 1.5 ~ 7 bar
	The water valve or connectors are not installed correctly	Check whether water valve or connectors are reversed
	The filter is not installed correctly	Check whether the filter direction is reversed
	The ice cubes are frozen together in the storage box to block the ice outlet	Remove the frozen ice cubes
	There is something hard in the storage box, which prevents the motor from running	Remove the thing which blocks the outlet
The cubed ice or water is too small	The doors is not closed totally which will make the cold air leak out	Ensure the doors is closed totally
	The pressure of water source is not enough	Ensure the source water pressure is 1.5 ~ 7 bar
	The water filter is blocked, because it has been used too long time	Replace a new water filter
	The water flow meter is fault	Contact maintenance personnel

If the malfunction shows again, contact the Service Center. These data are necessary to help you quickly and correctly. Write the necessary data here, refer to the rating plate.

Environment Protection

 This appliance does not contain gasses which could damage the ozone layer, in either its refrigerant circuit or insulation materials. The appliance shall not be discarded together with the urban refuse and rubbish. The insulation foam contains flammable gases: the appliance shall be disposed according to the appliance regulations which can be obtained from your local authorities. Avoid damaging the cooling unit, especially the heat exchanger. The materials used on this appliance marked by the  symbol are recyclable.

 The symbol on the product or on its packaging indicates that this product may not be treated as  household waste. Instead it should be taken to the appropriate collection point for the recycling of electrical and electronic equipment. By ensuring this product is disposed of correctly, you will help prevent potential negative consequences to the environment and human health, which could otherwise be caused by inappropriate waste handling of this product. For more detailed information about recycling of this product, please contact your local council, your household waste disposal service or the shop where you purchased the product.

Packaging materials

The materials with the symbol are recyclable.

Dispose the packaging in a suitable collection container to recycle it.

Disposal of the appliance

1. Disconnect the mains plug from the mains socket.
2. Cut off the mains cable and discard it.

**WARNING!**

During using, service and disposal the appliance, please pay attention to symbol similar as left side, which is located on rear of appliance (rear panel or compressor) and with yellow or orange color.

It's risk of fire warning symbol. There are flammable materials in refrigerant pipes and compressor.

Please be far away fire source during using, service and disposal.

Product Information Sheet

COMMISSION DELEGATED REGULATION (EU) 2019/2016 with regard to energy labelling of refrigerating appliances

Supplier's name or trade mark: Tesla

Supplier's address: Tesla Electronics, Litjiska 47, 1000 Ljubljana, SI

Model identifier: RB5210FHXI

Type of refrigerating appliance:

Low-noise appliance:	No	Design type:	freestanding
Wine storage appliance:	No	Other refrigerating appliance:	Yes

General product parameters:

Parameter	Value	Parameter	Value
Overall dimensions (millimetre)	Height	Total volume (dm ³ or l)	513
	Width		
	Depth		
EEL	100	Energy efficiency class	E
Airborne acoustical noise emissions (dB(A) re 1 pW)	39	Airborne acoustical noise emission class	C
Annual energy consumption (kWh/a)	306	Climate class:	extended temperate, temperate, subtropical
Minimum ambient temperature (°C), for which the refrigerating appliance is suitable	10	Maximum ambient temperature (°C), for which the refrigerating appliance is suitable	38
Winter setting	No		

Compartment Parameters:

Compartment parameters and values				
Compartment type	Compartment Volume (dm ³ or l)	Recommended temperature setting for optimised food storage (°C) These settings shall not contradict the storage conditions set out in Annex IV, Table 3	Freezing capacity (kg/24h)	Defrosting type (auto-defrost=A, manual defrost=M)

Pantry	No	-	-	-	-
Wine storage	No	-	-	-	-
Cellar	No	-	-	-	-
Fresh food	Yes	344,0	-	-	A
Chill	No	-	-	-	-
0-star or ice-making	No	-	-	-	-
1-star	No	-	-	-	-
2-star	No	-	-	-	-
3-star	No	-	-	-	-
4-star	Yes	169,0	-	-	A
2-star section	No	-	-	-	-
Variable temperature compartment	-	-	-	-	-
For 4-star compartments					
Fast freeze facility			Yes		
Light source parameters:					
Type of light source			LED		
Energy efficiency class			-		
Minimum duration of the guarantee offered by the manufacturer: 24 months					
Additional information:					
Weblink to the manufacturer's website, where the information in point4(a) Annex of Commission Regulation (EU) 2019/2019 is found: tesla.info					

Link to the EU EPREL database

The QR code on the energy label supplied with the appliance provides a web link to the registration of this appliance in the EU EPREL database. Keep the energy label for reference together with the user manual and all other documents provided with this appliance.

It is possible to find information related to the performance of the product in the EU EPREL database using the link <https://eprel.ec.europa.eu> and the model name and product number that you can find on the rating plate of the appliance.

For more detailed information about the energy label, visit www.theenergylabel.eu.

EU DECLARATION OF CONFORMITY

Manufacturer business name: TESLA/Comtrade Distribution d.o.o. Beograd

Manufacturer Address: Bulevar Zorana Đinđića 125i
Belgrade, Serbia, 11000

We, Comtrade Distribution doo Beograd, Bulevar Zorana Đinđića 125i, as a manufacturer of the below-described products, hereby declare, under our sole responsibility, that the following products listed below to which this declaration relates.

Description of the products – Refrigerators

Tesla model	Laboratory	LVD Certificate No.	EMC Certificate No.
RB4300FHX	TUV	N8A0725050076	E8AUK0725050252
RB4300FHB	TUV	N8A0725050076	E8AUK0725050252
RB5210FHXI	TUV	N8A0725050076	E8AUK0725050252

are in conformity with the following standards and legislative acts:

Applicable Harmonized Standards	Title of the relevant legislative act(s)
EN IEC 55014-1:2021 EN 55014-1:2017/A11:2020 EN IEC 61000-3-2:2019 EN IEC 61000-3-2:2019/A1:2021 EN IEC 55014-2:2021 EN 55014-2:2015 EN 61000-3-3:2013/A1:2019 EN 61000-3-3:2013/A2:2021	<i>Electromagnetic Compatibility (EMC)</i> 2014/30/EU
EN 60335-1:2012/A15:2021 EN 60335-2-24:2010/A11:2020 EN 62233:2008 AfPS GS 2019:01 PAK	<i>Low Voltage Directive (LVD)</i> 2014/35/EU

This Declaration of conformity is issued under the sole responsibility of the Manufacturer.

Date and place : 04.11.2022. Belgrade, Serbia

NAME: Nebojša Lozo

POSITION: General Manager



SIGNATURE & STAMP

SIGURNOSNA UPUTSTVA

Radi sopstvene bezbjednosti obezbijedite sigurnu upotrebu, prije instalacije i prve upotrebe uređaja, pročitajte ovo korisničko uputstvo, uključujući i savjete i upozorenja. Da biste izbegli nepotrebne greške i nezgode, važno je da se postarate da sve osobe koje koriste uređaj budu detaljno upoznate sa njegovim operacijama i bezbjedonosnim funkcijama. Sačuvajte ova uputstva i pobrinite se da budu u sklopu uređaja ako bude premješten ili prodat, kako bi svako, ko ga koristi tokom svog života bio upoznat sa pravilnom upotrebom i bezbjednošću uređaja.

Imajte na umu ovo korisničko uputstvo radi svoje lične sigurnosti i sigurnosti imovine, budući da proizvođač nije odgovoran za štetu učinjenu propustima.

Bezbjednost dece i nesamostalnih osoba

- Ovaj uređaj mogu koristiti djeca starosti 8 ili više godina i osobe sa smanjenim fizičkim, čulnim ili mentalnim sposobnostima, ili manjkom iskustva i znanja ukoliko su pod nadzorom, ili su im data uputstva u vezi sa bezbjednom upotrebom uređaja, i svjesni su mogućeg rizika.
- Djeci uzrasta od 3 do 8 godina je dozvoljeno da stavljaju predmete u i uzimaju predmete iz ovog uređaja.
- Djeca bi trebalo da budu pod nadzorom, kako biste osigurali da se ne igraju uređajem.
- Čišćenjem i održavanjem ne bi trebalo da se bave djeca, osim ako nisu starosti 8 ili više godina i moraju biti pod obaveznim nadzorom.
- Svu ambalažu čuvajte van domašaja djece. Postoji opasnost od gušenja.
- Ukoliko ste odlučili da više ne koristite uređaj, prekinite napajanje uređaja strujom, presjecite kabl za napajanje

(što je bliže moguće uređaju) i uklonite vrata, kako biste spriječili mogućnost da djeca, koja se igraju, pretrpe strujni udar ili se zatvore u uređaj.

- Ukoliko ovaj uređaj ima magnetnu gumu na vratima, a želite da njime zamijenite stariji uređaj, koji se zatvarao pomoću opruge na vratima ili poklopcu, onemogućite funkcionisanje zatvaranja starijeg uređaja pomoću opruge. Na ovaj način ćete spriječiti da uređaj postane smrtonosna zamka za dijete.

Opšta bezbjednost

Održavajte ventilacione otvore u kućištu frižidera ili ugradnoj strukturi čistima od začepljenja.

Nemojte koristiti mehaničke uređaje ili druge naprave kako biste ubrzali proces odmrzavanja, osim proizvoda preporučenih od strane proizvođača uređaja.

Nemojte oštetiti sistem za hlađenje.

Nemojte stavljati druge električne uređaje (kao što su uređaji za pravljenje sladoleda) u uređaj za hlađenje, osim ako ih proizvođač nije odobrio u ovu svrhu.

Ne dirajte sijalicu ukoliko radi duže vremena, jer može biti veoma vruća.¹

Prilikom postavljanja uređaja, uvjerite se da ništa ne pritiska priključni kabl, kao i da kabl nije oštećen.

Ne postavljajte višestruke prenosive utičnice ili prenosivo napajanje iza uređaja.

- Nemojte čuvati eksplozivne supstance, kao što su ambalaže sprejeva sa zapaljivim gasom u ovom uređaju.
- Supstanca za hlađenje, izobutan (R600a), se nalazi u sistemu za hlađenje uređaja, to je prirodni gas sa visokim nivoom ekološke kompatibilnosti, ali izuzetno zapaljiv.
- Pobrinite se da tokom transporta ili postavljanja uređaja ne bude oštećena nijedna komponenta sistema za hlađenje uređaja.

- izbjegavajte otvoren plamen i izvore zapaljivosti
- temeljno provjetrite prostoriju, u kojoj se nalazi uređaj
- Opasno je mijenjati specifikacije ili modifikovati proizvod na bilo koji način. Bilo kakvo oštećenje kabla može prouzrokovati kratak spoj, požar i/ili strujni udar.
- Ovaj uređaj je namijenjen za upotrebu u domaćinstvima i za slične primjene, kao što su
 - prostori za zaposlene u kuhinji, u prodavnicama, kancelarije i druga radna okruženja;
 - poljoprivredna domaćinstva i od strane hotelskih i motelskih gostiju, kao i drugih vrsta ovakvih objekata;
 - objekti koji pružaju uslugu noćenja sa doručkom;
 - katering i slične neprodajne namijene.
- Bilo koju električnu komponentu (utikač, kabl za napajanje, kompresor itd.) mora zamijeniti ovlašteni serviser ili kvalifikovano osoblje.
- Sijalica, dostavljena sa ovim uređajem, je "sijalica za specijalnu namijenu" i može se koristiti samo za uređaj uz koji je dostavljena. Ova "sijalica za specijalnu namijenu" se ne može koristiti za kućno osvjjetljenje.¹
- Kabl za napajanje se ne smije produžavati.
- Provjerite da li je utikač, na zadnjoj strani uređaja, zgnječen ili oštećen. Zgnječen ili oštećen utikač može dovesti do pregrijavanja i izazvati požar.
- Pobrinite se da vam glavni utikač uređaja bude dostupan.
- Nemojte izvlačiti glavni kabl.
- Ukoliko utičnica nije fiksirana, nemojte priključivati aparat. Postoji rizik od strujnog udara ili vatre.
- Ne smijete raditi ništa na uređaju bez osvjjetljenja.
- Uređaj je težak. Budite oprezni tokom pomjeranja uređaja.
- Nemojte uklanjati ili dodirivati elemente iz dijela za zamrzavanje ako su vam ruke vlažne/mokre, budući da to može prouzrokovati ogrebotine ili promrzline na koži.

- Izbjegavajte duže izlaganje aparata direktnoj sunčevoj svjetlosti.

Dnevna upotreba

- Ne stavljajte vruće stvari na plastične dijelove uređaja.
- Ne stavljate prehrambene proizvode uza zadnji zid.
- Zamrznuta hrana se ne smije ponovo zamrzavati nakon što se otopi.²
- Već zapakovanu zamrznutu hranu čuvajte u skladu sa instrukcijama proizvođača, u vezi sa zamrznutom hranom.²
- Striktno se pridržavajte preporuka proizvođača u pogledu držanja stvari u uređaju. Pridržavajte se relevantnih instrukcija.
- Ne stavljate gazirana pića u dio za zamrzavanje, budući da to stvara pritisak, koji može prouzrokovati pucanje ambalaže, što može dovesti do oštećenja uređaja.²
- Voćni sladoledi mogu izazvati promrzline ukoliko se konzumiraju odmah po uzimanju iz uređaja.²
- Kako biste izbjegli kontaminiranje hrane, pratite sljedeća uputstva
- Držanje uređaja otvorenim tokom dugih vremenskih perioda može da dovede do značajnog rasta temperature unutar odjeljaka uređaja.
- Redovno čistite površine koje mogu da dođu u dodir sa hranom, kao i pristupačne dijelove odvodnog sistema.
- Očistite rezervoare za vodu ukoliko ih niste koristili tokom vremenskog perioda dužeg od 48 h; ukoliko tokom vremenskog perioda od 5 dana niste uzimali vodu iz uređaja, isperite sistem za protok vode vodom iz vodovodne mreže.
- Sirovo meso i ribu unutar frižidera držite u odgovarajućim posudama, kako ove namirnice ne bi došle u dodir sa ili kako ne bi kapale po ostaloj hrani.
- Odjeljci za smrznutu hranu označeni sa dvije zvijezdice (ukoliko postoje u okviru uređaja) pogodni su za držanje

prethodno smrznute hrane, za držanje ili pravljenje sladoleda i za pravljenje kockica leda.

- Odjeljci označeni jednom, dvijema i trima zvezdicama (ukoliko postoje u okviru uređaja) nisu pogodni za zamrzavanje svježe hrane.
- Ukoliko će uređaj biti prazan tokom dužeg vremenskog perioda, isključite ga, odledite, očistite i osušite, a zatim ostavite vrata uređaja otvorenim kako biste spriječili razvoj buđi u unutrašnjosti uređaja.

Održavanje i čišćenje

- Prije održavanja, isključite uređaj, ili prekinite dotok električne energije.
- Uređaj nemojte čistiti metalnim predmetima.
- Ne koristite oštre predmete, da bi uklonili led sa uređaja. Koristite plastična sredstva za struganje.²
- Redovno provjeravajte odvod za odleđenu vodu u frižideru. Ukoliko je potrebno, očistite odvod. Ukoliko je odvod blokiran, voda će se sakupljati na dnu uređaja³

Instalacija uređaja

- Za priključivanje na električnu mrežu, pažljivo pratite uputstva data u specifičnim dijelovima uputstva.
- Raspakujte uređaj i provjerite da li postoje na njemu oštećenja. Ne povezujte uređaj na struju, ukoliko je oštećen. Moguća oštećenja odmah prijavite u mjestu, gde ste ga kupili. U tom slučaju zadržite ambalažu uređaja.
- Preporučuje se, da sačekate najmanje četiri sata prije nego što priključite uređaj, kako bi se ulje vratilo u kompresor.
- Potrebno je obezbijediti adekvatno strujanje vazduha oko uređaja, nepostojanje ovoga može dovesti do pregrijavanja. Za postizanje odgovarajućeg protoka vazduha, pratite uputstva potrebna za instalaciju uređaja.

- Gdje god je moguće, razmaknica mora biti postavljena između uređaja i zida, kako bi se izbjeglo dodirivanje ili hvatanje za vruće dijelove (kompresor, kondenzator) kako bi se izbjegle moguće opekotine.
- Uređaj ne smije biti postavljen blizu radijatora ili štednjaka.
- Pobrinite se da bude obezbjeđen lak pristup glavnom utikaču i nakon postavljanja uređaja.

Servisiranje

- Bilo kakvo servisiranje uređaja, koje zahtjeva električne radove, treba da bude obavljen od strane kvalifikovanog električara ili kompetentne osobe.
- Samo ovlašteni centar za servisiranje može obaviti popravke na uređaju, i mogu se koristiti samo originalni rezervni dijelovi.

Ušteda energije

- Ne stavljate vruću hranu u uređaj;
- Ne pakujte svu hranu zajedno, budući da to sprječava cirkulaciju vazduha;
- Pobrinite se da hrana ne dotiče zadnji dio pregrade(a);
- Ukoliko nestane struje, ne otvarajte vrata;
- Ne otvarajte često vrata;
- Ne držite vrata otvorena drugo;
- Nemojte postavljati termostat na izuzetno niske temperature
- Potrebno je sve dodatne elemente, poput fioka, polica, polica u vratima uređaja, tamo držati u cilju smanjenja utroška energije.

¹ Ukoliko u uređaju postoji.

² Ukoliko postoji dio za zamrzavanje.

³ Ukoliko postoji dio za čuvanje svježih hrane

PREGLED

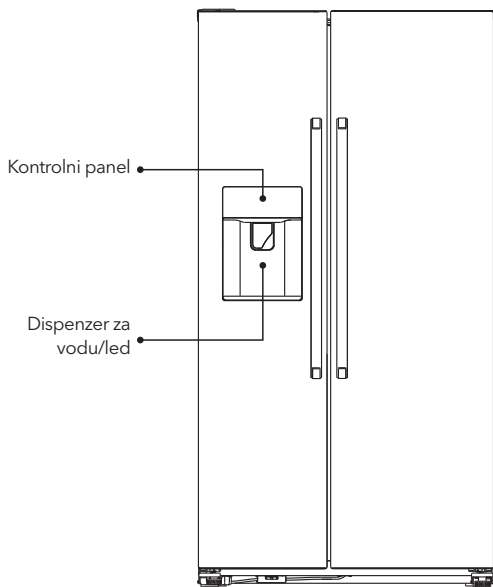

(Uklonite metalni poklopac prostorije kompresora)

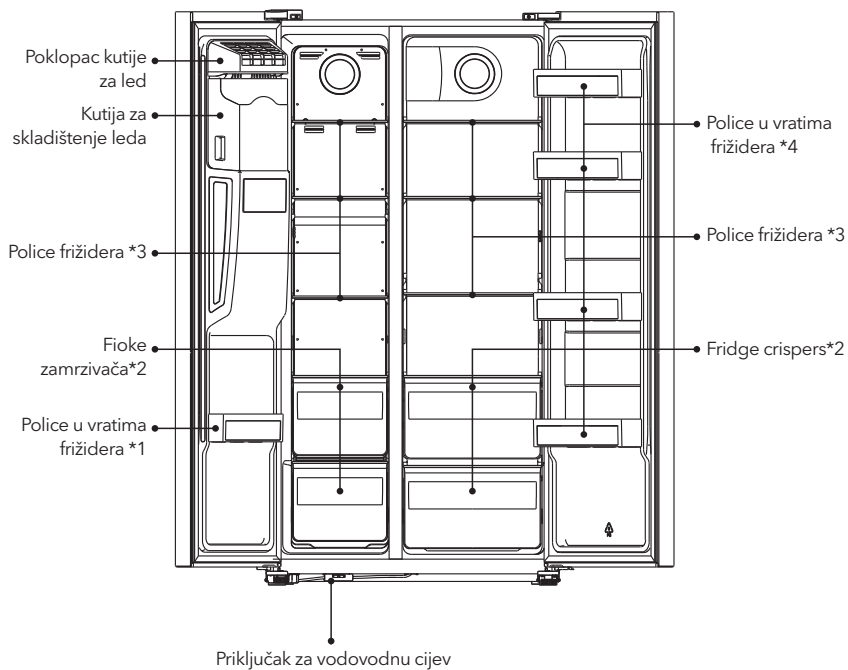
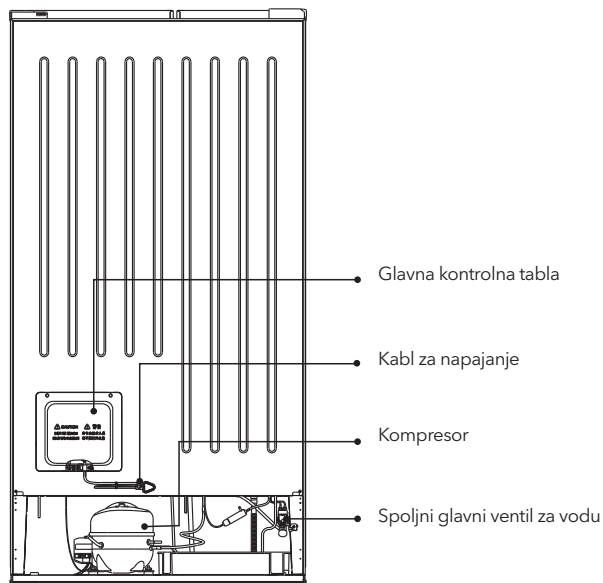

Note: Picture is for reference only.

UGRADNJA UREĐAJA

Dodatna oprema



Dijelovi cjevi za vodu x1



Filter za vodu x1

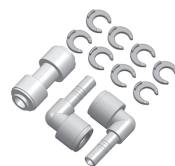

Konektor za vodu x1
Konektor filtera za vodu x2
Protivklizne kopče x8



Posuda za vodu za doziranje x1



Uputstvo za upotrebu x1

Uklonite vrata

Potreban alat: Philips šrafciger, ravni šrafciger

- Pobrinite se da uređaj bude isključen i prazan.
- Da biste skinuli vrata, potrebno je da uređaj nagnete unazad. Uređaj treba da bude postavljen na tvrdnu podlogu, kako se ne bi dogodilo da isklizne prilikom uklanjanja vrata.
- Svi uklonjeni dijelovi moraju biti sačuvani radi ponovnog instaliranja vrata.
- Uređaj nemojte stavljati u horizontalan položaj, jer to može oštetiti sistem za hlađenje.
- Preporučuje se da dvije osobe učestvuju u montiranju.

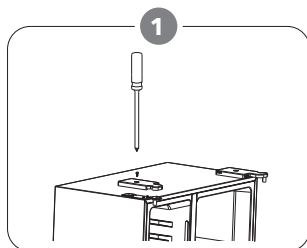

Odšrafite polopac šarke Filipsovim odvrtlačem.

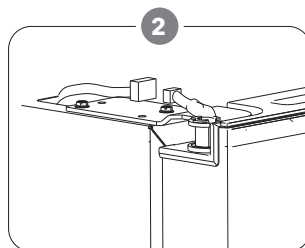

Isključite napajanje.

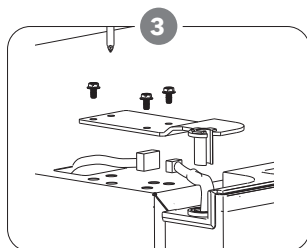

Odšrafite gornju šarku.

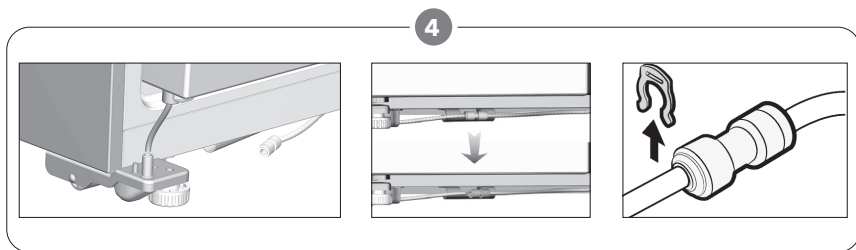

Na dnu zamrzivača frižidera nalazi se priključak cijevi za vodu. Skinite ga sa zaštitnog poklopca i odvojite od vodovodne cijevi i ne zaboravite da izvučete cijev za vodu iz donje šarke.

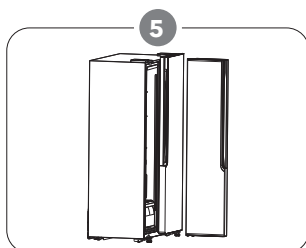

Podignite vrata i odložite ih na meku podlogu. Zatim uklonite druga vrata kao u prethodnom procesu.

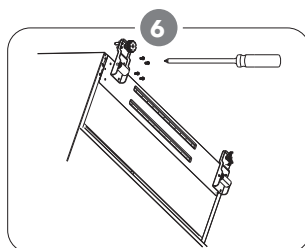

Odšrafite donje šarke.

7 Nakon što je uređaj pozicioniran, instalirajte vrata obratnim procesom.

Potrebe prostora

- Ostavite dovoljno mjesta za otvaranje vrata.
- Ostavite najmanje 50mm razmaka sa obje strane

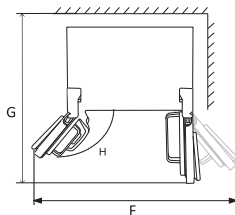
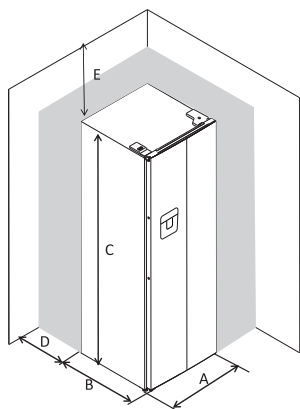

A	900
B	660
C	1770
D	min=50
E	min=50
F	1800
G	1560
H	135°

Nivelisanje jedinice



- Okrećite nožice u smjeru kretanja kazaljke na satu kako biste ih ručno produžili.
- Okrećite nožice u smjeru suprotnom od smjera kretanja kazaljke na satu kako biste ih ručno skratili.

Pozicioniranje

Postavite ovaj uređaj na mjesto čija sobna temperatura odgovara klimatskoj klasi navedenoj na pločici sa podacima o uređaju:

Kod uređaja za rashlađivanje sa sljedećim klimatskim klasama:

- prošireno umjerena: ovaj uređaj za rashlađivanje je namijenjen za upotrebu na sobnim temperaturama koje se kreću u opsegu od 10°C do 32°C (SN);
- umjerena: ovaj uređaj za rashlađivanje je namijenjen za upotrebu na sobnim temperaturama koje se kreću u opsegu od 16°C do 32°C (N);
- subtropska: ovaj uređaj za rashlađivanje je namijenjen za upotrebu na sobnim temperaturama koje se kreću u opsegu od 16°C do 38°C (ST);
- tropska: ovaj uređaj za rashlađivanje je namijenjen za upotrebu na sobnim temperaturama koje se kreću u opsegu od 16°C do 43°C (T);

Lokacija

Uređaj treba da bude postavljen daleko od izvora toplote, kao što su radijatori, bojleri, izlaganje

direktnim sunčevim zracima itd. Postarajte se da vazduh slobodno cirkuliše oko zadnjeg dijela frižidera, kako biste osigurali najbolji učinak. Ukoliko je uređaj postavljen ispod visećeg dijela, minimalni razmak između vrha uređaja i visećeg dijela treba da bude bar 100 mm. Idealno bi bilo da uređaj ne bude postavljen ispod visećeg dijela. Odgovarajuća nivelacija se postiže uz pomoć jedne ili više podesivih nožica, u zavisnosti od uređaja.

Nije predviđeno da se ovaj uređaj za rashlađivanje upotrebljava kao ugradbeni uređaj;

UPOZORENJE!

Prekidanje napajanja uređaja mora biti omogućeno; iz tog razloga, utičnica mora biti dostupna nakon postavljanja uređaja.

Povezivanje na struju

Prije uključivanja, provjerite da napon i frekvencija prikazana na tablici specifikacije odgovaraju naponu struje domaćinstva. Uređaj mora biti uzemljen. Kabl za napajanje električnom energijom je opremljen kontaktom za ovu namjenu.

SVAKODNEVNA UPOTREBA



VAŽNO!

Kako instalirati filter za vodu i vodovodnu cijev

1. Prije instaliranja, filter treba ispirati vodom 5 minuta ili 5L vode kako bi se osiguralo da je toner u filteru ispran.

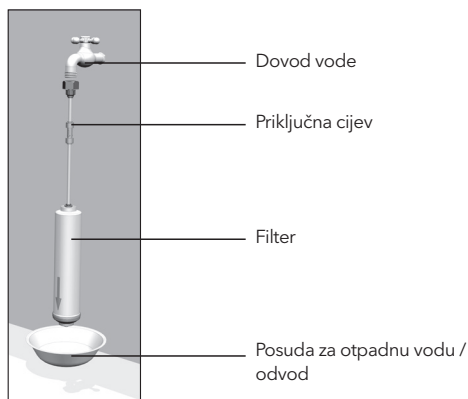

2. Otvorite vrata frižidera i izvadite crispers.

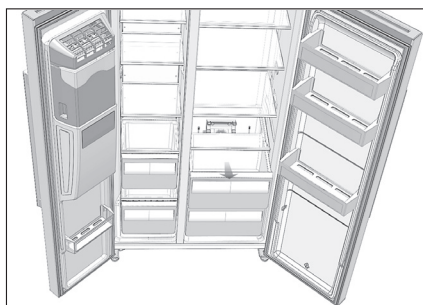

3. Izvadite gumene čepove sa obje strane kutije za vodu.

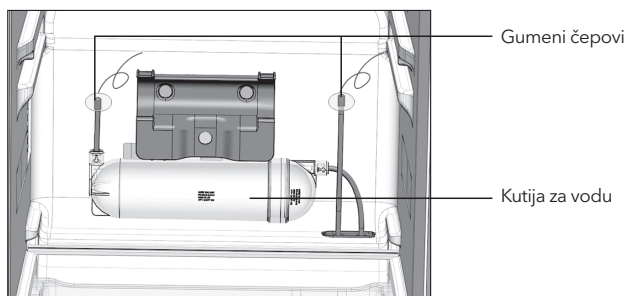

4. Izvadite filter za vodu iz vrećice sa priborom, umetnite konektore sa obje strane filtera, zatim povežite cijev za vodu i učvrstite je u kopče protiv klizanja (obratite pažnju na smjer strelice filtera)

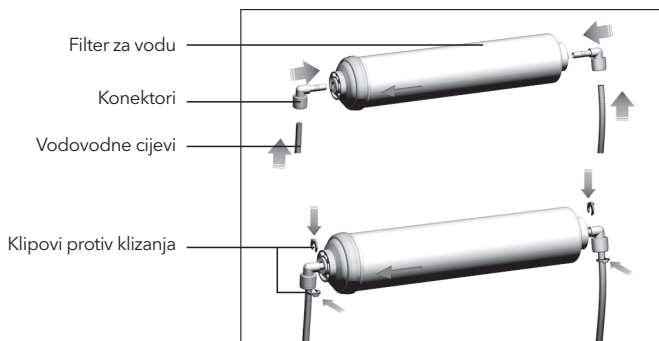

5. Sastavite dijelove filtera za vodu sa potpornim držačem iznad kutije za vodu i povežite vodovodne cijevi kutije za vodu sa filterom za vodu.

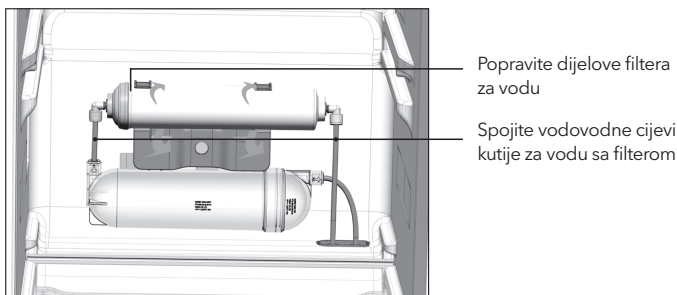

6. Skinite gumeni čep. Povežite dio cijevi za vodu sa glavnim ventilom na poklopcu kompresora sa konektorom, i ne zaboravite da umetnete kopče protiv klizanja, a zatim povežite kraj cijevi za vodu sa navrtkom na izvor vode.

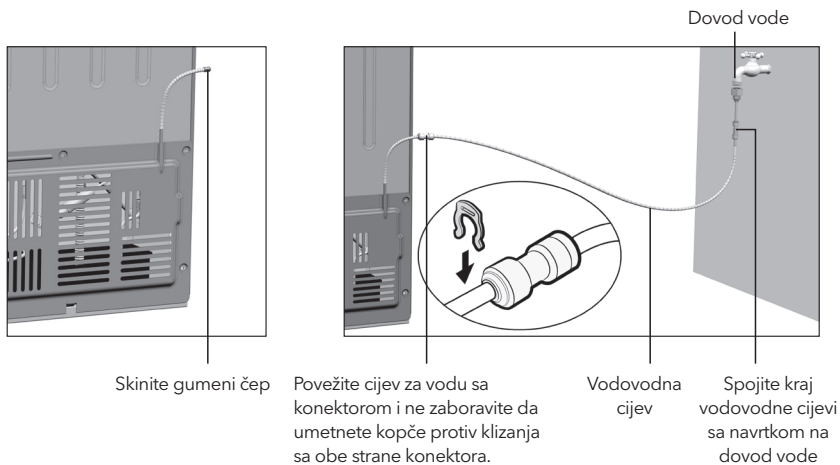





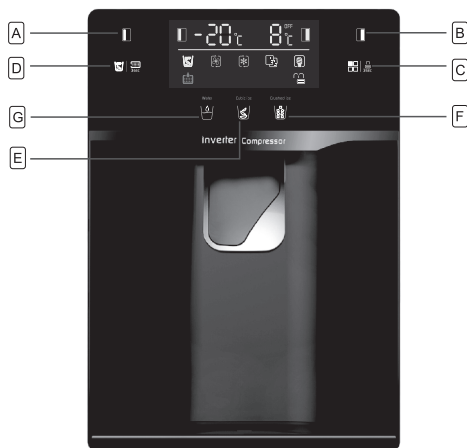

 **OPREZ!**

- Spoljni izvor vode mora biti čist i pritisak vode treba da bude 1,5–7 bara da bi se garantovao pravilan rad.
- Proverite priključak cijevi za vodu, provejrite da li ima još nekih stvari unutar mašine za pravljenje leda i kutije za skladištenje leda.
- Nakon pristupa dovodu vode, otvorite slavinu i provjerite da li postoji curenje između slavine i priključne cijevi. Ako postoji curenje, proverite priključak cijevi.
- Izaberite funkciju vode, koristite veliku šolju da pritisnete dozator, držite taster za vodu da bi curila 5 minuta dok voda ne bude čista i glatka, tokom ovog procesa curenja voda nije za piće.
- Izaberite funkciju uzimanja leda i lomljenja leda, upotrebite veliku šolju da pritisnete dozator i provjerite normalan rad unutrašnjeg motora kroz zdravu procjenu.
- Sačekajte 3 minuta i provjerite da li ventil za dovod vode u frižideru, priključi cijevi za vodu i filter za vodu cure ili ne.

Korištenje kontrolne table



Tasteri

- A** Pritisnite da podesite temperaturu zamrzivača (lijeva strana) od -14°C do -22°C
- B** Pritisnite da podesite temperaturu zamrzivača (desna strana) od 2°C do 8°C i "OFF". Ako izaberete "OFF", frižider će se isključiti.
- C** Pritisnite da izaberete režim rada između **SUPER COOLING** , **SUPER FREEZER** , **SMART** , **ECO**  i USER'S SETTING (bez simbola na displeju). Pritisnite 3 SEC. dugme i držite 3 sekunde da biste zaključali druga dugmad. Pritisnite ga i držite 3 sekunde da biste otključali druge dugmad.
- D** Pritisnite dugme za isključivanje leda da biste kontrolisali ledomat. Ako želite da zatvorite ledomat, pritisnite ovo dugme, tada će proizvod prestati da pravi led dok ponovo ne pritisnete ovo dugme.  „promenite filter za vodu“.
- U principu, filter za vodu bi vam trebao biti potreban svakih 6 meseci kako biste osigurali najviši kvalitet vode. Posle pola godine, ikona  na displeju će svijetliti kao podsjetnik da treba da zamijenite novi filter za vodu. Možete kupiti novi filter za vodu od prodavca u kome kupujete frižider ili postprodajni sistem. Nakon što završite sa zamjenom novog filtera za vodu u frižideru, trebalo bi da pritisnete ovo dugme i držite ga 3s, ikona  na ekranu će se ugasiti, a filter za vodu će se resetovati.

- E Pritisnite ovo dugme da primite kockice leda. Možete pritisnuti ovo dugme da biste izabrali vrstu leda za doziranje.
- F Pritisnite ovo dugme da biste primili drobljeni led. Možete pritisnuti ovo dugme da biste izabrali vrstu leda za doziranje.
- G Pritisnite ovo dugme da primite rashladnu vodu. Možete pritisnuti ovo dugme da odaberete rashladnu vodu koja će se ispuštati.

NAPOMENA

- Kada su vrata zamrzivača otvorena ili je zaključavanje za djecu uključeno, dozator neće raditi, potrebno je da zatvorite vrata ili otključate bravu za djecu da biste dobili kockice leda, drobljenog leda, rashladne vode koju želite.
- Ne treba vam led, isključite funkciju da biste uštedeli energiju. (pogledajte led isključen gore)
- Ako se voda ne ispušta ili se ispušta sporo, potrebno je da zamijenite filter za vodu jer se može začepiti.
- Neka područja imaju velike količine kreča u vodi, što uzrokuje brže začepljenje filtera za vodu.



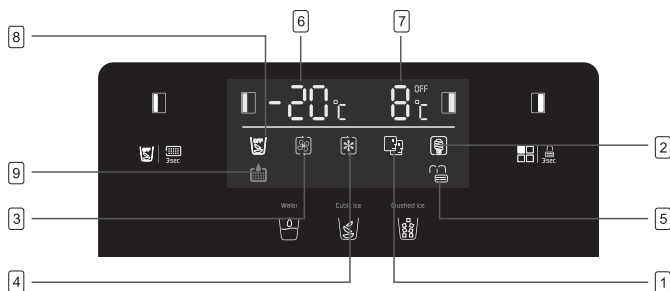

Displej



- 1 **SMART** režim, frižider automatski podešava temperaturu dva odjeljka prema unutrašnjoj temperaturi i temperaturi okoline.
- 2 **ECO** režim, frižider radi na najnižoj potrošnji energije.
- 3 **SUPER COOLING** hladi odjeljak frižidera na najnižu temperaturu u trajanju od pribl. 2 sata. Tada se automatski vraća temperatura podešena prije super režima
- 4 **SUPER FREEZING** hladi odjeljak zamrzivača na najnižu temperaturu u trajanju od pribl. 6 sati. Tada se automatski vraća temperatura podešena prije super režima.
- 5 **LOCK**, simbol će se upaliti ako su dugmad zaključana.
- 6 Prikažite podešenu temperaturu zamrzivača.
- 7 Prikažite podešenu temperaturu odjeljka frižidera.
- 8 Mode **ICE OFF** simbol će se upaliti kada dodirnete dugme **D** da biste zatvorili ledomat, što znači da će frižider prestati da pravi led.
- 9 **PODSJETNIK ZA PROMJENU FILTERA VODE** simbol će se upaliti kada se filter za vodu koristi 6 mjeseci da vas podsjeti da na vrijeme zamijenite novi filter za vodu. Dok ne zamijenite novi filter i držite pritisnuto dugme **D** 3s, simbol će se ugasisi.

Alarm za otvorena vrata

Ako su vrata otvorena 60 sekundi, periodični alarm će se javljati sve dok se vrata ne zatvore.

Režim	Svjetlo indikatora	Prikaz temperature zamrzivača	Prikaz temperature frižidera
Smart		Prikaz temperature za zamrzivač i frižider će se promijeniti u zavisnosti od temperature okoline (pogledajte tabelu ispod).	
ECO		-15°C	+8°C
Super cooling		Nema promjene	+2°C
Super freezing		-25°C	Nema promjene

NAPOMENA

- ECO režim: Izaberite ovaj režim kada želite da uštedite energiju.
- Režim super hlađenja: Ovaj režim vam omogućava da brzo ohladite hranu i automatski će se deaktivirati nakon 6 sati rada.
- Režim super zamrzavanja: Ovaj režim vam omogućava da brzo oslobodite hranu i automatski će se deaktivirati nakon 50 sati rada.





Alarm za otvorena vrata

Kada bilo koja vrata ostanu otvorena ili nisu potpuno zatvorena oko 60 sekundi, uređaj će oglasiti alarm. Zatvorite vrata frižidera i alarm će prestati.

Ako vrata nisu dobro zatvorena, alarm će se oglasiti 5 puta svakih 30 sekundi dok se vrata dobro ne zatvore. Ako su vrata otvorena 10 minuta neprekidno bez zatvaranja, unutrašnje LED svjetlo će se automatski isključiti.

Sigurnosna brava za djecu

Ova funkcija je dizajnirana da spriječi djecu da rade sa uređajem.

- Da biste aktivirali funkciju, pritisnite i držite  LOCK 3s oko 3 sekunde. Lampica indikatora zaključavanja  će svijetliti pokazujući da je funkcija sigurnosnog zaključavanja aktivirana.
- Da biste deaktivirali funkciju, pritisnite i držite  LOCK 3s oko 3 sekunde. Indikatorska lampica za otključavanje  će svijetliti pokazujući da je funkcija sigurnosnog zaključavanja deaktivirana.

Prvo korištenje

Čišćenje unutrašnjosti

Prije prve upotrebe uređaja, operite unutrašnjost i sve unutrašnje dodatke mlakom vodom i neutralnim sapunom kako biste uklonili tipičan miris potpuno novog proizvoda, a zatim ga dobro osušite.

VAŽNO!

Nemojte koristiti deterdžente ili abrazivne prahove, jer će oni oštetiti završni sloj.

Kako koristiti dozator?

Možete da dobijete kockice leda, drobljenog leda i vode za hlađenje pritiskom na prekidač, koji se bira prikazivanjem operativnog panela;

☰ NAPOMENA

Ako je prekidač pritisnut neprekidno duže od 3 minuta, dozator će prestati da radi kako bi zaštitio električne komponente. Ako vam je potrebno više vode za hlađenje ili leda, možete otpustiti prekidač i ponovo ga pritisnuti da dobijete više vode ili leda koliko želite.



— Led u kockama, zdrobljeni led,
režim vode za hlađenje

— Prekidač za lopatice

Uzmite vodu za hlađenje

Izaberite režim vode za hlađenje  stavite šolju u sredinu prekidača za lopatice, pritisnite prekidač za lopatice da biste primili vodu i prestanite da pritiskate prekidač nakon što uzmete odgovarajuću količinu vode i voda će automatski prestati da teče.

☰ NAPOMENA

- Sačekajte 2 sekunde prije nego što odnesete šolju kako biste izbjegli prskanje vode.
- Ako je potrebna hladnija voda, napunite čašu ledom prije uzimanja;
- Ako se istovremeno uzme više od 800 ml vode, može se izvaditi voda visoke temperature. U ovom slučaju, preporučuje se sačekati pola sata za hladno piće;

Uzmi led

Izaberite režim kocke leda  ili režim drobljenog leda  da biste dobili vrstu leda kakvu želite. Postavite šolju u sredinu prekidača za lopatice, pritisnite prekidač za lopatice da primite led i prestanite da pritiskate prekidač nakon što uzmete odgovarajuću količinu leda i led će automatski prestati da teče.

☰ NAPOMENA

- Sačekajte 2 sekunde prije nego što odnesete šolju da biste izbjegli prskanje leda.
- Da biste spriječili da led ispadne iz šolje, postavite šolju što bliže izlazu iz dozatora.
- Prilikom uzimanja leda, unutrašnji motor radi kako bi izbio led i lomio led, što može izazvati buku.
- Nakon uzimanja leda, koristite ga što je prije moguće da biste izbegli topljenje leda.

! VAŽNO!

Ovaj odjeljak vam govori kako da izbjegnute većinu problema koji bi vam se desili. Preporučujemo da ih pažljivo pročitate prije upotrebe uređaja.

1. Kada uzimate vodu prvi put ili ne uzimate vodu duže vrijeme, izvadite 1~2L vode i sipajte je;
2. Kada prvi put koristite ledomat ili ga ne koristite duže vrijeme, prvu kutiju kockica leda ne treba koristiti;
3. Za uzimanje vode i leda preporučuje se upotreba šolje prečnika većeg od 70 mm;
4. Nemojte koristiti lomljive posude za uzimanje kockica leda, kako biste izbegli štetu uzrokovanu polomljenim posudama;

5. Ne stavljajte ruke ili alate u otvor razvodnika, kako biste izbjegli kvar na unutrašnjem mehanizmu;
6. Ne povlačite lopaticu previše silom, kako biste izbjegli kvar lopatice;
7. Aparat za led automatski pravi led bez ručnog rada. Kada se kutija za skladištenje leda napuni ledom (oko 1,6 kg), ledomat automatski prestaje da pravi led;
8. U pametnom režimu, dnevni kapacitet proizvodnje leda u frižideru je oko 1,2 kg;
9. Kada su vrata zamrzivača otvorena, distributer ledene vode je zaključan i ne može da iznese vodu ili led;
10. Kada su vrata zamrzivača otvorena, ako ledomat obavlja proceduru pravljenja leda, malo leda će pasti u kutiju za skladištenje leda.
11. Ako se led ne ispušta glatko, proverite da li je izlaz za led na razdjelniku blokiran ledom. Ako jeste, očistite led prije nego što ga uzmete;
12. Nakon što se frižider prvi put uključi, uključite aparat za pravljenje leda, ledomat će početi da pravi led oko 10 sati kasnije;
13. Tokom procesa korištenja, možete čuti zvuk otvaranja ventila za vodu, protok vode i padanje leda, što je normalno;
14. Ako ste na odmoru ili vam ne trebaju kockice leda duže vreme, isključite funkciju pravljenja leda i izvadite kockice leda u kutiji za led kako biste izbjegli da se kockice leda zamrznu i blokiraju izlaz.
15. U slučaju nestanka struje, očistite hranu u frižideru na vrijeme i očistite led u kutiji za skladištenje leda da biste izbjegli topljenje leda.
16. Ne jedite kockice leda kada imaju miris. Provjerite da li je filter istekao ili da li u frižideru ima nezapečaćene hrane oštrg mirisa.

Kako očistiti i negovati dozator?

Koristite mekani peškir da očistite frižider i obavezno isključite napajanje prije čišćenja.

Prilikom čišćenja koristite čistu vodu, nemojte koristiti benzol, razrijeđivač, natrijum hipohlorit, abraziv, izbjeljivač i druge hemijske reagense. Nemojte prskati deterdžent direktno na ekran, inače odštampani tekst na ekranu može da otpadne.

1. Redovno skidajte kutiju za vodu sa distributera i sipajte vodu unutra i obrišite je.



2. Redovno čistite kutiju za skladištenje leda

Ako se led ne koristi duže vrijeme ili se vrata zamrzivača često otvaraju, led u kutiji za skladištenje leda se može otopiti i zamrznuti, što dovodi do blokiranja izlaza distributera. Led u kutiji za skladištenje leda treba ručno ukloniti.

Kada čistite kutiju za skladištenje leda, potrebno je isključiti funkciju ledomata kako bi se izbeglo da led padne u frižider ili pod.

3. Kako sastaviti i rastaviti kutiju za skladištenje leda

Uхватite kutiju za skladištenje leda sa obje ruke za kopču, podignite kutiju za skladištenje leda za oko 10 mm uz malu silu, a zatim izvucite kutiju za skladištenje leda iz fiksne kopče;

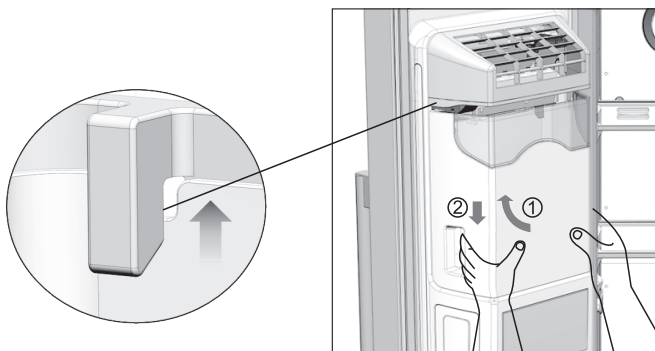

Nakon što izvadite kutiju za skladištenje leda, izvadite unutrašnji led ručno i pažljivo, a zatim očistite čistom vodom.

Nakon čišćenja kutije za skladištenje leda, instalirajte je obrnutim postupkom.

NAPOMENA

- Ne koristite kiseline, hemijske rastvarače (alkohol, tečnost za pranje sudova) i druga sredstva za ribanje;
- Nakon čišćenja, potrebno je dobro osušiti ledenicu prije postavljanja u frižider kako bi se izbjeglo zamrzavanje leda;
- Koristite čist peškir za čišćenje otvora za led, nemojte pritiskati unutrašnju strukturu previše sile da ne biste oštetili unutrašnji mehanizam;
- Ne stavljajte ništa drugo u otvor za led kako biste izbjegli blokiranje izlaza za led;
- Ne dozvolite djetetu da se penje na frižider, inače može pasti i povrijediti ljude.
- Ne stavljajte prste, ruke ili bilo koje druge neprikladne predmete u otvor za led ili kantu za led. To može prouzrokovati tjelesne povrede ili materijalnu štetu

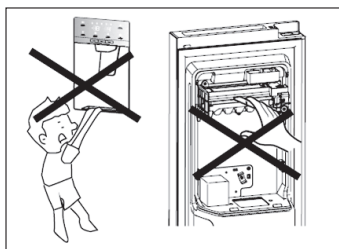
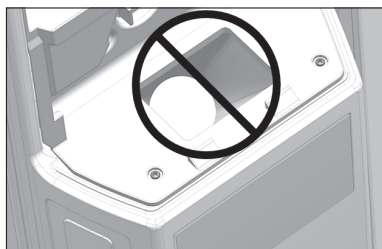

Odmrzavanje

- Duboko zamrznuta ili zaleđena hrana, prije upotrebe, može biti odmrznuta ili u pregradama frižidera ili na sobnoj temperaturi, u zavisnosti od raspoloživog vremena.
- Manji komadi se mogu čak pripremati za jelo iako su i dalje zaleđeni, direktno iz zamrzivača. U ovom slučaju priprema hrane traje duže.

Kocke leda

Ovaj uređaj možda nije opremljen jednom ili više posuda za pravljenje kocki leda.

Prateći elementi

Police koje se mogu pomjerati

Zidovi frižidera imaju niz žljebova, tako da se police mogu podešavati po želji.

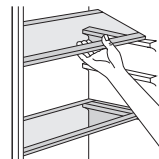

Podešavanje polica na vratima

Kako biste omogućili odlaganje hrane različitih veličina, police na vratima mogu biti podešena na različite nivoe. Kako biste ovo prilagodili, učinite sljedeće: postepeno spuštajte policu u smjeru strelice, dok se bude slobodna, a onda je pozicionirajte po potrebi.

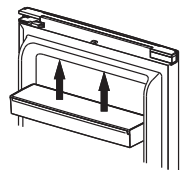

Preporuka za temperaturna podešavanja

Sobna temperatura	Temperaturna podešavanja
Ljetna	Frižider je podešen na 4°C Zamrzivač je podešen na -18°C
Normalna	Frižider je podešen na 4°C Zamrzivač je podešen na -18°C
Zimska	Frižider je podešen na 4°C Zamrzivač je podešen na -18°C

Gorenavedeni podaci predstavljaju preporuke u vezi sa temperaturnim podešavanjima, koje su namijenjene korisnicima.

Dnevna upotreba

Različitu hranu stavljajte u različite odjeljke u skladu sa podacima navedenim u sledećoj tabeli:

Odeljci frižidera	Vrsta hrane
Vrata ili police u vratima odeljka za frižider	<ul style="list-style-type: none"> Hrana sa prirodnim konzervansima, poput džemova, sokova, pića, dodataka jelu. Nemojte držati lako kvarljivu hranu.
Crisper fioka za čuvanje svežine (fioka za salatu)	<ul style="list-style-type: none"> Voće, začinsko bilje i povrće treba držati zasebno, u crisper fioci za čuvanje svežine. Nemojte držati banane, crni luk, krompir ili beli luk u frižideru.
Polica frižidera - središnja	<ul style="list-style-type: none"> Mlječni proizvodi, jaja
Polica frižidera - gornja	<ul style="list-style-type: none"> Hrana koju nije potrebno kuhati, poput gotove hrane, mesnih preradevina, ostataka hrane.
Fioka(e)/polica zamrzivača	<ul style="list-style-type: none"> Namirnice koje se drže tokom dužeg vremenskog perioda. Donja fioka/polica za svježe meso, živinsko meso, ribu. Srednja fioka/polica za smrznuto povrće, pomfrit. Gornja fioka/polica za sladoled, smrznuto voće, smrznutu kuvanu hranu.

Uticaj na čuvanje hrane

- Pri preporučenim podešavanjima, hranu je u frižideru najbolje čuvati ne duže od 3 dana.
- Pri preporučenim podešavanjima, hranu je u zamrzivaču najbolje čuvati ne duže od 1 mjeseca.
- Preporučeni period čuvanja hrane može postati kraći pri drugim vrijednostima podešavanja.

KORISNI SAVETI

Savjeti za zamrzavanje

- Kako bismo vam pomogli da što bolje iskoristite proces zamrzavanja, evo nekih važnih savjeta:
- maksimalna količina hrane koja može biti
- zaledena u 24 sata je navedena na tablici specifikacije;
- proces zamrzavanja traje 24 sata. Tokom ovog perioda nemojte dodavati još hrane, predviđene da se zamrzne.
- zamrzavajte samo kvalitetnu, svježiju i potpuno očišćenu hranu;
- hrana treba da bude podijeljena u manje porcije, kako bi bilo omogućeno brže i potpuno zamrzavanje, i kako bi se kasnije mogla odmrznuti samo potrebna količina;
- hranu zavijte u aluminijumsku ili polietilensku foliju i pobrinite se da pakovanja ne propuštaju vazduh;
- nemojte da dozvolite da svježija, nezaledena hrana dodiruje već zaledenu, kako biste izbjegli porast temperature;
- nemasna hrana se čuva bolje i duže od masne; so smanjuje vijek trajanja čuvane hrane;
- ukoliko se kockice leda upotrebe odmah nakon što su izvađene iz zamrzivača, mogu izazvati promrzline na koži;
- uklanjanje hrane iz dijela za zamrzavanje može izazvati promrzline na koži;
- savjetuje se, da na svakom paketiću smrznute hrane navedete datum zamrzavanja, da biste znali koliko dugo se čuva.

Savjeti za čuvanje zamrznute hrane

Kako biste dobili najbolji učinak od ovog uređaja, treba da:

- da provjerite, da je komercijalno zamrznuto
- hranu adekvatno čuvao prodavac;
- postarajte se da hrana bude prenesena od prodavnice do zamrzivača u najkraćem mogućem roku;
- ne otvarajte vrata često, i ne ostavljajte ih otvorena duže nego što je potrebno. Hrana koja se jednom odmrzne brzo propada i ne može biti ponovo zamrznuta.
- Nemojte prekoračiti rok za čuvanje, koji je naznačio proizvođač.

Savjeti za hlađenje svježe hrane

Kako biste dobili najbolji učinak:

- Ne čuvajte vruću hranu ili tečnosti koje isparavaju u frižideru
- Pokrijte ili zamotajte hranu, naročito ako ima jak miris

Savjeti za čuvanje hrane u frižideru

- Meso: zamotajte e u polietilenske kese i stavite na staklene police iznad fioke za povrće.
- Radi sigurnosti, hranu na ovaj način čuvajte jedan dan, najviše dva.
- Kuvana hrana, hladna jela, itd...: treba ih pokriti i mogu se odložiti na bilo koju policu.
- Voće i povrće: treba da bude temeljno oprano i odloženo u fioke, namijenjene za njihovo čuvanje.
- puter i sir: treba da budu stavljeni u specijalne posude koje ne propuštaju vazduh, ili zavijeni u aluminijumske folije ili polietilenske kese kako bi se uklonilo što više vazduha.
- Boce sa mlijekom/jogurtom: treba da budu zatvorene i da se čuvaju u policama na vratima.
- Banane, krompir, luk i beli luk, ukoliko nisu zapakovani, ne smiju biti čuvani u frižideru.

Čišćenje

Iz higijenskih razloga unutrašnjost uređaja, uključujući i unutrašnje elemente, treba čistiti redovno.

OPREZ!

Uređaj ne smije biti povezan strujom tokom čišćenja. Postoji opasnost od strujnog udara! Prije čišćenja uređaja, isključite ga i prekinite dotok električne energije, ili isključite automatsku sklopku ili osigurač. Uređaj nikako ne čistite paročistačem. Vлага može da se nakupi u električnim komponentama, opasnost od strujnog udara! Vrela isparenja mogu dovesti do oštećenja plastičnih dijelova. Uređaj mora biti suh prije ponovne upotrebe.

VAŽNO! Eterična ulja i organski rastvarači mogu nagristi plastične dijelove, na primjer limunov sok, ili sok od narandžine kore, karboksilne kiseline ili sredstva koja sadrže sircetnu kiselinu.

- Ne dozvolite da ovakve supstance dođu u kontakt sa dijelovima uređaja.
- Nemojte koristiti abrazivna sredstva za čišćenje
- Uklonite hranu iz zamrzivača. Hranu čuvajte na hladnom mjestu, i dobro je pokrijte.

- Isključite uređaj i prekinite dotok električne energije, ili isključite automatsku sklopku ili osigurač.
- Očistite uređaj i unutrašnje elemente tkaninom i mlakom vodom. Nakon čišćenja isperite čistom vodom i osušite krpom.
- Nakon što sve bude suho, ponovo uključite uređaj.

RJEŠAVANJE PROBLEMA

! OPREZ!

Prije rješavanja problema, prekinite napajanje električnom energijom. Samo kvalifikovani električar ili kompetentna osoba treba da riješi problem koji nije naveden u ovom uputstvu.

VAŽNO! Postoje određeni zvukovi, koje uređaj proizvodi tokom normalne upotrebe (kompresor, rashladni dio uređaja).



Problem	Mogući uzrok	Rešenje
Uređaj ne radi	Utikač nije uključen ili je prekinut	Utaknite utikač.
	Osigurač je ispao ili je neispravan.	Provjerite osigurač, zamijenite ga ako je potrebno.
	Utičnica je neispravna.	Kvarove utikača treba da popravi električar.
Uređaj zamrzava ili hladi previše	Podešena temperatura je previše niska ili uređaj radi u režimu SUPER .	Okrenite privremeno regulator temperature na neku višu temperaturu.
Hrana se nedovoljno zamrzava	Temperatura nije pravilno podešena.	Pogledajte odjeljak o početnom podešavanju temperature u odjeljku Podešavanja.
	Vrata su bila otvorena duže vremena.	Držite vrata otvorenim samo onoliko, koliko je potrebno.
	Velika količina tople hrane je stavljena u uređaj u poslednja 24 sata.	Okrenite privremeno regulator temperature na neku nižu temperaturu.
	Uređaj je blizu izvora toplote.	Molimo vas, pogledajte odjeljak za lokaciju i instalaciju.
Nagomilan led na gumi na vratima.	Guma na vratima propušta vazduh.	Pažljivo zagrijte dio koji propušta na gumi na vratima fenom za kosu (podešenom na hladno). Istovremeno podesite, zagrijani dio gume na vratima rukom, tako da pravilno nalegne
Neobični zvukovi	Uređaj nije nivelisan.	Ponovo podesite nožice.
	Uređaj dodiruje zid ili druge predmete.	Malo pomjerite uređaj.
	Dio, kao što je cijevovod na zadnjoj strani uređaja, dodiruje druge dijelove uređaja ili zid.	Ukoliko je potrebno, pažljivo uklonite dio koji predstavlja prepreku.



Problem	Mogući uzrok	Rešenje
Bočni panel je vreo	Ovo je normalno. Dijelovi koji obavljaju funkciju izmjenjivanja toplote se nalaze na bočnim stranama.	Ukoliko je potrebno, stavite rukavice prilikom dodirivanja ovih strana.
Dispenser nije mogao da dobije rashladnu vodu	Nemogućnost pristupa dotoku vode ili otvaranje ventila za vodu	Uverite se da su izvor vode i ventil otvoreni
	Filter nije pravilno instaliran	Proverite da li je smer filtera obrnut
	Vodeni ventil ili konektori nisu pravilno instalirani	Proverite da li su ventil za vodu ili konektori obrnuti
Voda nije dovoljno ohlađena	Temperatura frižidera je podešena na previsoku temperaturu	Podesite nižu temperaturu frižidera
	Uzmi previše vode u jednom trenutku (1L)	Sačekajte da se voda ohladi
	Uzimajte vodu tako često	Sačekajte da se voda ohladi
Dispenser nije mogao da dobije led	Nema leda u kutiji za skladištenje	Sačekajte da ledomat završi pravljenje leda (prvi put u frižideru treba da se potpuno ohladi, ledomat će početi da pravi led);
	Nema pristup izvorištu vode ili otvorite ventil za vodu	Uvjerite se da su izvor vode i ventil otvoreni
	Režim „isključen led“ radi, prestaće da pravi led	Isključite režim „isključen led“.
	Pritisak izvora vode nije dovoljan	Uvjerite se da je pritisak izvorne vode 1,5 ~ 7 bara
	Vodeni ventil ili konektori nisu pravilno instalirani	Provjerite da li su ventil za vodu ili konektori obrnuti
	Filter nije pravilno instaliran	Provjerite da li je smjer filtera obrnut
	Kocke leda su zamrznute zajedno u kutiji za skladištenje da blokiraju izlaz za led	Uklonite zamrznute kockice leda
	U kutiji za skladištenje ima nešto tvrdo, što sprječava rad motora	Uklonite stvar koja blokira izlaz
	Vrata nisu potpuno zatvorena, što će dovesti do curenja hladnog vazduha	Uvjerite se da su vrata potpuno zatvorena
Kockice leda ili vode su premale	Pritisak izvora vode nije dovoljan	Uvjerite se da je pritisak izvorne vode 1,5 ~ 7 bara
	Filter za vodu je blokiran jer je korišten predugo	Zamijenite novi filter za vodu
	Mjerač protoka vode je neispravan	Kontaktirajte osoblje za održavanje

Ukoliko se kvar pojavi ponovo, kontaktirajte Servisni centar.

Ove informacije su potrebne, kako bi Vam se pomoglo u što kraćem roku i što ispravnije. Ovdje unesite potrebne podatke, u skladu sa tablicom specifikacije.

Zaštita životne sredine

 Ovaj uređaj ne sadrži gasove, koji mogu oštetiti ozonski omotač, ni u sistemu za hlađenje, ni u materijalima za izolaciju. Uređaj ne bi trebalo odlagati zajedno sa gradskim ili kućnim otpadom. Izolaciona pjena sadrži zapaljive gasove: uređaj bi trebalo odložiti u skladu sa propisima za uređaje, koje su izdale lokale vlasti. Izbjegavajte pravljenje oštećenja dijela za hlađenje, posebno dijela za razmenu toplote. Materijali korišteni za ovaj uređaj, mogu se reciklirati ukoliko su označeni simbolom za reciklažu .

 Oznaka na proizvodu, ili njegovom pakovanju, ukazuje da ovaj proizvod ne smije biti tretiran kao  otpad nastao u domaćinstvu. Umesto toga, treba ga ostaviti na odgovarajućem mjestu, na kojem se sakuplja električna i elektronska oprema. Osiguravanjem da je proizvod ispravno odložen, pomoćićete sprječavanju potencijalnih negativnih posljedica po životnu sredinu i ljudsko zdravlje, koje inače mogu biti uzrokovane nepravilnim odlaganjem otpada ovog uređaja. Za više detalja o recikliranju ovog proizvoda, molimo vas da kontaktirate svoju lokalni organ za zaštitu životne sredine, preduzeće za odlaganje komunalnog otpada ili prodavnicu, u kojoj ste kupili proizvod.

Materijali ambalaže

Materijali označeni ovim simbolom mogu se reciklirati. Ambalažu odložite u odgovarajući konterjner za prikupljanje otpada za reciklažu.

Odlaganje uređaja

1. Prekinite napajanje uređaja strujom.
2. Odsjecite kabl za napajanje i odložite ga.

**UPOZORENJE!**

Prilikom upotrebe, servisiranja i odlaganja uređaja, imajte u vidu oznaku žute ili narandžaste boje, sličnu onoj prikazanoj na slici lijevo, koja se nalazi na poledini uređaja (tabla ili kompresor na poledini uređaja). Ova oznaka predstavlja simbol rizika od požara. U cijevima za rashladno sredstvo i u kompresoru se nalaze zapaljivi materijali. Molimo Vas da tokom upotrebe, servisiranja i odlaganja, uređaj držite dalje od izvora vatre.

List sa informacijama o proizvodu

DELEGIRANA UREDBA KOMISIJE (EU) 2019/2016

Naziv ili zaštitni znak dobavljača: Tesla

Adresa dobavljača: Litijaska 47, 1000 Ljubljana, SI

Identifikaciona oznaka modela: RB5210FHXL

Tip uređaja za rashlađivanje:

Uređaj sa niskim nivoom buke:	Ne	Tip dizajna:	Samostojeći
-------------------------------	----	--------------	-------------

Uređaj za čuvanje vina:	Ne	Ostali uređaji za rashlađivanje:	Da
-------------------------	----	----------------------------------	----

Opći parametri proizvoda:

Parameter		Vrijednost	Parameter	Vrijednost
Ukupne dimenzije (u milimetrima)	Visina	1 770	Ukupna zapremina (dm ³ ili l)	513
	Širina	900		
	Dubina	660		
Indeks energetske efikasnosti – EEI		100	Klasa energetske efikasnosti	E
Emisija buke u zraku (dB(A) re 1 pW)		39	Klasa emisije buke u zraku	C
Godišnja potrošnja energije (kWh/a)		306	Klimatska klasa:	Prošireno umjerena, umjerena, suptropska,
Minimalna ambijentalna temperatura (°C), koja je odgovarajuća za ovaj uređaj za rashlađivanje		10	Maksimalna ambijentalna temperatura (°C), koja je odgovarajuća za ovaj uređaj za rashlađivanje	38
Podešavanja za zimu		Ne		
Parametri odjeljaka:				
Tip odjeljka		Parametri i vrijednosti odjeljka		

		Zapremina odjeljka (dm ³ ili l)	Preporučeno podešavanje temperature za optimizovano čuvanje hrane (°C) Ova podešavanja ne smiju biti u suprotnosti sa uslovima čuvanja definisanim u Aneksu IV, tabela 3	Kapacitet zamrzavanja (kg/24h)	Tip otapanja (automatsko otapanje=A, manuelno otapanje=M)
Ostava	Ne	-	-	-	-
Ostava za vino	Ne	-	-	-	-
Podrum	Ne	-	-	-	-
Svježa hrana	Da	344	-	-	A
Rashlađivanje	Ne	-	-	-	-

Page 1 / 2

0 zvjezdica ili pravljenje leda	Ne	-	-	-	-
1 zvjezdica	Ne	-	-	-	-
2 zvjezdice	Ne	-	-	-	-
3 zvjezdice	Ne	-	-	-	-
4 zvjezdice	Da	169	-18	-	A
Odjeljak sa 2 zvjezdice	Ne	-	-	-	-
Odjeljak sa varijabilnom temperaturom	-	-	-	-	-

Parametri izvora osvjjetljenja:

Prostor za brzo zamrzavanje	Da
Tip izvora osvjjetljenja	LED
Klasa energetske efikasnosti	-

Minimalno trajanje garancije koju daje proizvođač: 24 mjeseca**Dodatne informacije:**

Link ka veb-sajtu proizvođača gdje se mogu pronaći informacije iz tačke 4(a) Aneksa Uredbe Komisije (EU) 2019/2019: tesla.info

Page 2 / 2

ИНФОРМАЦИЯ ЗА БЕЗОПАСНОСТ

В интерес на Вашата безопасност и за да се гарантира правилна употреба, преди да инсталирате и ползвате за пръв път уреда, прочетете внимателно настоящия наръчник за потребителя, включително неговите съвети и предупреждения. За избягване на ненужни грешки и инциденти, важно е да се уверите, че всички хора, които ползват уреда, са изцяло започнати с неговото функциониране и характеристики за безопасност. Пазете тези инструкции и се уверете, че остават при уреда, ако бъде преместван или продаван, за да може всеки, който го ползва в полезния му живот, да бъде правилно информиран за употребата и безопасността на уреда.

За безопасността на човешкия живот и имуществото, спазвайте предпазните мерки на тези инструкции за потребителя, тъй като производителят не носи отговорност за повреди, причинени от пропуск.

Безопасност на деца и уязвими хора

- Този уред може да бъде ползван от деца на възраст над 8 години и лица с намалени физически, сетивни или умствени възможности, или липса на опит и познание, ако са под надзор или са им били дадени инструкции относно употребата на уреда по безопасен начин и разбират свързаните с това опасности.
- На деца на възраст от 3 до 8 години се позволява да товарят и разтоварват този уред.
- Децата следва да бъдат наблюдавани, за да се гарантира, че не играят с уреда.
- Почистването и поддръжката от потребителя следва да не се извършват от деца, ако не са на възраст 8 или повече години или не са под наблюдение.
- Дръжте цялата опаковка далеч от деца. Съществува

риск от задушаване.

- Ако изхвърляте уреда, изключете щепсела от контакта, срежете свързващия кабел (толкова близо до уреда, колкото Ви е възможно) и свалете вратата, за да предотвратите токов удар на играещи деца или да се затворят вътре.
- Ако този уред има магнитна врата с уплътнение, която заменя уред с ключалка с пружина (брава) на вратата или капака, уверете се, че тази пружина липсва и не може да се ползва, преди да изхвърлите уреда. Това ще предотврати възможността той да стане капан за дете.

Обща безопасност

Дръжте вентилационните отвори, в корпуса на уреда или във вградена структура, без неща, които да ги запушват. Не ползвайте механични устройства или други средства за ускоряване на процеса за размразяване, различни от тези, препоръчани от производителя.

Не увреждайте веригата за хладилния агент.

Не ползвайте други електрически уреди (напр. машини за сладолед) в хладилни уреди, ако не са одобрени за тази цел от производителя.

Не докосвайте лампата, ако е била включена в продължителен периоди от време, защото може да е много топла.¹

Когато позиционирате уреда, уверете се, че кабелът не е притиснат или повреден.

Не поставяйте множество преносими контакти или преносими устройства за осигуряване на мощност пред уреда.

- Не съхранявайте експлозивни вещества, напр. кутии с аерозоли със запалим пропелант в този уред.
- Хладилният агент изобутен (R600a) се съдържа в охлаждащия кръг на уреда, естествен газ с високо ниво на съвместимост с околната среда, който въпреки това е запалим.
- По време на транспортирането и инсталирането

на уреда, уверете се, че никой от компонентите на охлаждащия кръг не се поврежда.

- Избягвайте открити пламъци и източник на запалване

-Проветрявайте добре стаята, в която се разполага уредът.

- Опасно е да бъде променяна спецификацията или да бъде изменян продукта по какъвто и да е начин. Всяка повреда на кабела може да причини късо съединение, пожар и/или токов удар.
 - Този уред е предназначен за употреба в домакинство или подобри приложения, напр. зони за кухненски персонал, офиси и други работни среди;
 - Селски къщи и от клиенти в хотели, мотели и други среди от жилищен тип;
 - Среда от типа на заведения за подслон и закуска;
 - обществено хранене и подобни приложения, които не са за продажба на дребно.

Всички електрически компоненти (щепсел,захранващ кабел, компресор и др.) трябва да бъдат сменяни от сертифициран сервизен агент или квалифициран сервизен персонал. Крушката, която се доставя с уреда, е "крушка за специална употреба", която се ползва само в доставения уред. Тази "крушка за специална употреба" не се ползва за осветление на дома.¹

- Захранващият кабел не може да бъде удължаван.
- Уверете се, че захранващият кабел не е смачкан или повреден от задната страна на уреда. Смачкан или повреден захранващ кабел може да прегрее и да причини пожар.
- Уверете се, че можете да стигате до основния щепсел на уреда.
- Не дърпайте захранващия кабел.
- Ако контактът за щепсела на кабела е хлабав, не включвайте в него щепсела. Съществува риск от токов удар или пожар.

- Не трябва да работите с уреда без лампата.
- Този уред е тежък. Следва да се мести внимателно.
- Не махайте и не пипайте неща от отделението на фризера, ако ръцете Ви са мокри/влажни, тъй като това може да причини увреждане на кожата или измръзване/нараняване от измръзнало.
- Избягвайте продължително излагане на уреда на пряка слънчева светлина.

Ежедневна употреба

- Не поставяйте топли неща върху пластмасовите части в уреда.
- Не поставяйте топли хранителни продукти директно срещу задната стена.
- Замразената храна не бива да бъде замразявана повторно след като е била размразявана.²
- Съхранявайте предварително опакована храна съгласно инструкциите на производителя на замразената храна.²
- Препоръките за съхранение на производителя на уреда следва да бъдат спазвани строго. Вижте съответните инструкции.
- Не поставяйте газирани напитки в отделението на фризера, тъй като това създава налягане на контейнера, което може да го накара да експлодира и в резултат да повреди уреда.²
- Ледени близалки може да причинят изгаряния, ако бъдат консумирани веднага след изваждане от уреда.²

За избягване на развалянето на храна, моля, спазвайте следните инструкции

- Отварянето на вратата за дълги периоди може да причини значително увеличение на температурата в отделенията на уреда.
- Почиствайте редовно повърхностите, които може да влязат в контакт с храна и достъпните системи за отичане.
- Почиствайте резервоарите за вода, ако не са били

ползвани в продължение на 48 часа; изплаквайте системата за вода, свързана към източник на вода, ако водата не е била източвана в продължение на 5 дни.

- Съхранявайте сурово месо и риба в подходящи контейнери в хладилника, така че да не са в контакт с или да капят върху друга храна.
- Отделенията с две звезди за замразени храни (ако ги има в уреда) са подходящи за съхраняване на предварително замразена храна, съхранение или правене на сладолед и правене на ледени кубчета.
- Отделения с една, две и три звезди (ако ги има в уреда) не са подходящи за замразяване на прясна храна.
- Ако уредът бъде оставен празен за дълги периоди, изключете, размразете, почистете, подсушете и оставете вратата отворена, за да предотвратите образуването на мухъл в уреда.

Грижа и почистване

- Преди поддръжка, изключете уреда и разкачете захранващия кабел от контакта.
- Не почиствайте уреда с метални предмети.
- Не ползвайте остри предмети за премахване на лед от уреда. Ползвайте пластмасова шпакла. 2
- Редовно преглеждайте оттичането на хладилника за размразена вода. При необходимост, почистете дренажната тръбичка. Ако дренажната тръбичка е блокирана, водата ще се събира на дъното на уреда 3

Инсталиране

- За електрическо свързване, следвайте внимателно инструкциите, дадени в конкретни абзаци.
- Разопакувайте уреда и проверете дали има повреди по него. Не свързвайте уреда, ако е повреден. Веднага съобщавайте за възможни повреди в мястото, от което сте го купили. В този случай запазете опаковката.

- Препоръчително е да изчакате поне четири часа преди да свържете уреда, за да може маслото да потече обратно в компресора.
- Следва да се осигури подходяща циркулация на въздуха около уреда, липсата на което води до прегряване. За постигане на достатъчна вентилация, следвайте инструкциите, отнасящи се за инсталацията.
- Винаги, когато е възможно, дистанционерите на продукта следва да бъдат към стена, за да се избегне докосване или улавяне на топли части (компресор, кондензатор) за предотвратяване на евентуално изгаряне.
- Уредът не бива да се разполага близо до радиатори или готварски печки.
- Уверете се, че захранващият кабел е достъпен след инсталирането на уреда.

Обслужване

- Всяка електрическа дейност, която се изисква по сервизирането на уреда, следва да бъде извършвана от квалифициран електричар или компетентно лице.
- Този продукт трябва да бъде сервизиран от оторизиран сервизен център и трябва да се ползват само оригинални резервни части.

Пестене на енергия

- Не поставяйте топла храна в уреда;
- Не опаковайте храна накуп, тъй като това пречи на циркулацията на въздух;
- Уверете се, че храната не докосва задната стена на отделението(ята);
- Ако спре токът, не отваряйте вратата(ите);
- Не отваряйте вратата(ите) често;
- Не дръжте вратата(ите) отворена(и) за дълго време;

- Не настройвате термостата на твърде студена температура;
- Всички аксесоари, напр. чекмеджета, рафтове и балкони следва да бъдат държани на място за по-ниско потребление на енергия.

¹ Ако има светлина в отделението.

² Ако има отделение за фризер.

³ Ако има отделение за съхранение на прясна храна.

ОБЗОР

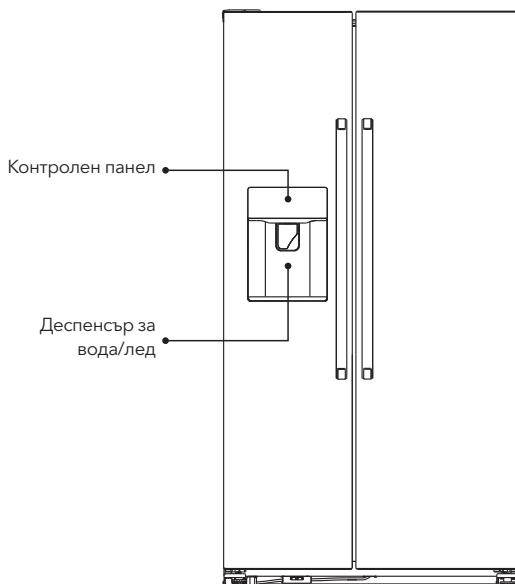

(Сваляйте металния капак на компресора)

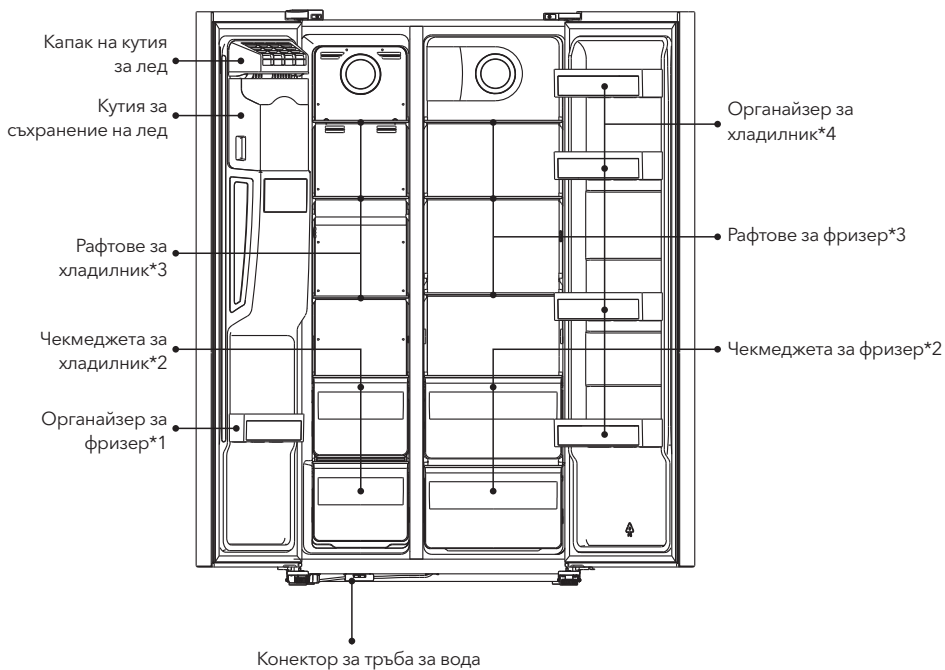
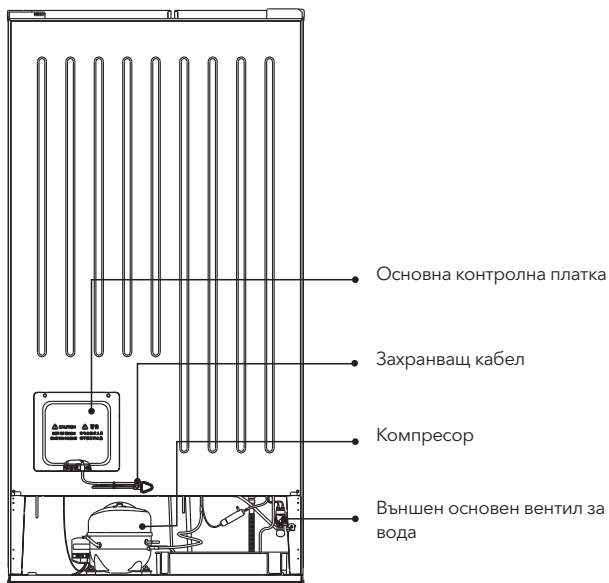

Бележка: Изображението е само с информативна цел.

ИНСТАЛИРАНЕ

Акcesoари на продукта



Части на тръба за вода x1



Воден филтър x1

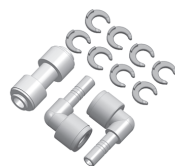

Конектор за тръба за вода x1
Конектор за филтър за вода x2
Предпазващи от плъзгане щипки x8



Тава за вода на диспенсър x1



Наръчник на потребителя x1

Сваляне на вратите

Необходим инструмент: Отвертка Philips, плоска отвертка.

- Уверете се, че уредът е изключен от контакта и празен.
- За да свалите врата е необходимо да наклоните уреда назад. Следва да подпрете уреда с нещо твърдо, за да не се плъзне по време на процеса на обръщане на вратата.
- Всички свалени части трябва да бъдат запазени за повторното монтиране на вратата.
- Не поставяйте уреда легнал, тъй като това може да повреди системата с охладителния агент.
- Двама човека ще се справят по-добре с уреда по време на монтаж.

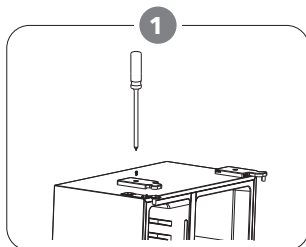

Развийте капака на пантите с отвертка Philips.

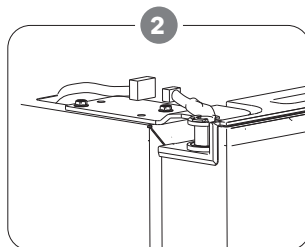

Разкачете държача.

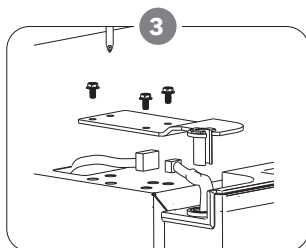

Развийте горната панта.

4

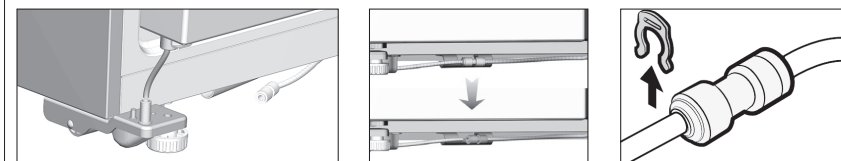

Има конектор за тръба за вода в дъното на фризера на хладилника. Свалете го от предпазния капак и го разкачете от тръбата за вода, и не забравяйте да изтеглите тръбата за вода от долната панта.

5

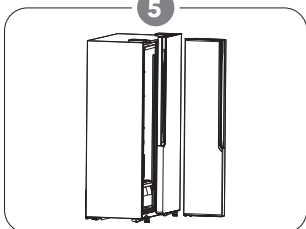

Вдигнете вратата и я поставете на мека подложка. След това махнете другата врата по същия начин.

6

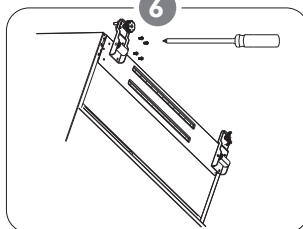

Развийте долните панти.

7

След като уредът е позициониран! Монтирайте вратите с обратния процес.

Изискване за пространство

- Оставете достатъчно място, за да се отваря вратата.
- Оставете отстояние от поне 50 mm от двете страни и отзад.

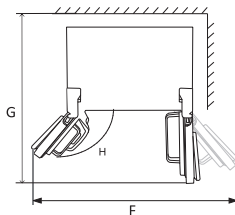
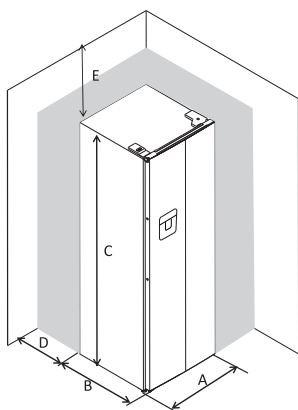

A	900
B	660
C	1770
D	min=50
E	min=50
F	1800
G	1560
H	135°

Нивелиране на хладилника

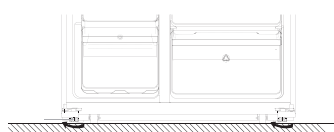

- Завъртете краката по часовниковата стрелка, за да ги пристегнете на ръка.
- Завъртете краката срещу часовниковата стрелка, за да ги свалите на ръка.

Позициониране

Монтирайте този уред на място, където околната температура съответства на климатичния клас на фирмената табелка на уреда: За замразяващи уреди с климатичен клас:

- Разширен температурен диапазон: този хладилен уред е предназначен за ползване при AMBIENTНА температура в диапазона от 10 °C to 32 °C (SN);
- Температура: този хладилен уред е предназначен за ползване при AMBIENTНА температура в диапазона от 16 °C до 32 °C (N);
- субтропично: този хладилен уред е предназначен за ползване при AMBIENTНА температура в диапазона от 16 °C до 38 °C (ST);
- тропичен: този хладилен уред е предназначен за ползване при AMBIENTНА температура в диапазона от 16 °C до 43 °C (SN);

Местоположение

Уредът следва да се монтира далеч от източници на топлина като радиатори, котли, пряка слънчева светлина и др. Уверете се, че въздухът може да циркулира свободно около задната стена на корпуса, за да се осигурят най-добри експлоатационни показатели. Ако уредът бъде позициониран под минаващ над него елемент от стена, минималното разстояние между върха на корпуса и стената

трябва да бъде поне 100 мм. В идеалния случай, обаче, уредът следва да не бъде позициониран под минаващи над него елементи от стена. Точното нивелиране се осигурява от едно или повече настройващи се крачета в основата на корпуса.

Този охлаждащ уред не е предназначен за ползване като вграден уред.



ПРЕДУПРЕЖДЕНИЕ!

Трябва да е възможно уредът да бъде разкачан от електрическата мрежа; затова контактът трябва да е лесно достъпен след монтиране.

Електрическа връзка

Преди включване в щепсела, уверете се, че напрежението и честотата, указани в фабричната табелка, съответстват на Вашата домашна захранвана мощност. Кабелът на захранването върви с контакт за тази цел. Ако розетката на захранващата мрежа в къщи не е заземена, свържете уреда към отделен заземител съгласно съществуващите регламенти, като консултирате квалифициран електричар.

Производителят отказва всяка отговорност, ако горните предпазни мерки за безопасност не бъдат изпълнени. Този уред съответства на Е.Е.С. директиви.

ЕЖЕДНЕВНА УПОТРЕБА



ВАЖНО!

Как да се инсталира водния филтър и водната тръба

1. Преди да инсталирате филтърът следва да се изплакне с вода в продължение на 5 минути или с 5L вода, за да се гарантира, че тонерът във филтъра е изплакнат чист.

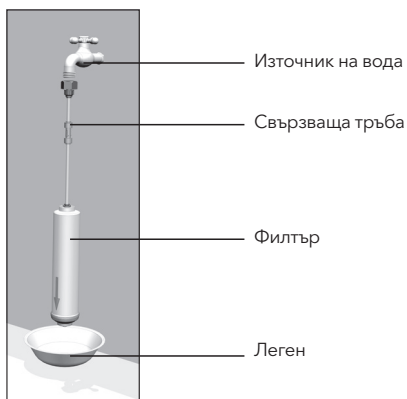

2. Отворете вратата на хладилника и извадете чекмеджетата за плодове и зеленчуци.

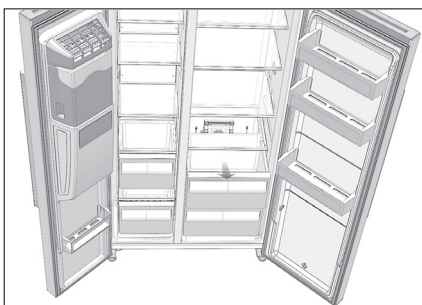

3. Извадете гумените щифтове от двете страни на кутията за вода.

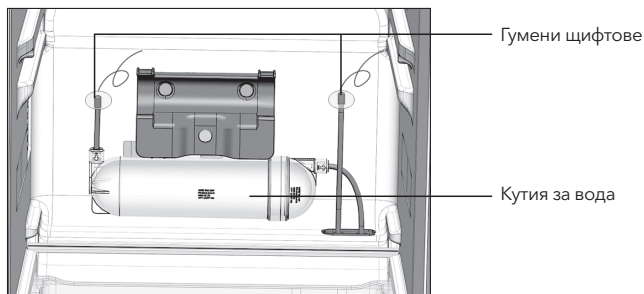

4. Извадете филтъра за вода от чантата с аксесоари, пхнете конекторите от двете страни на филтъра, след това свържете тръбата за вода и фиксатора със защитаваци от плъзгане скоби (обърнете внимание на посоката на стрелката на филтъра)

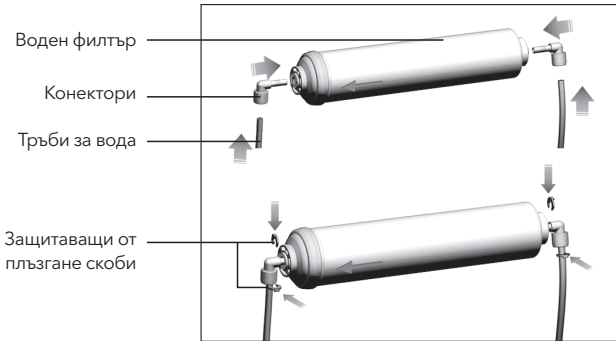

5. Сглобете частите на филтъра за вода, като задържате скобата над кутията за вода, и свържете тръбите за вода на кутията за вода с водния филтър.

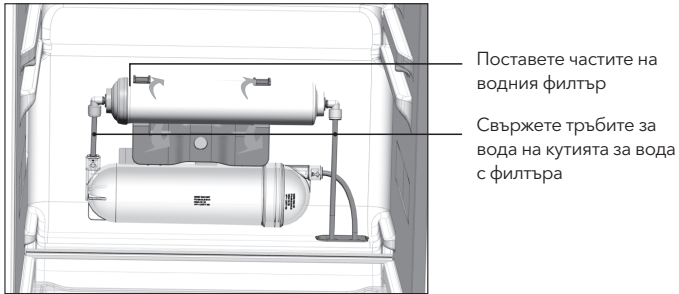

6. Свалете гумения щифт. Свържете частта на тръбата за вода с основния вентил на капача на компресора с конектора и помнете да пхнете скобите срещу плъзгане, след това свържете края на тръбата за вода с муфата на източника на вода.



ВНИМАНИЕ!

- Външният източник на вода трябва да бъде чист и налягането на водата следва да бъде 1.5~7 бара, за да се гарантира правилно функциониране.
- Проверете връзката на тръбата за вода, проверете дали има други неща в ледогенератора и кутията за съхранение на лед.
- След като стигнете до източника на вода, отворете крана и проверете дали има теч между крана и свързващата тръба. Ако има теч, проверете връзката на тръбата.
- Изберете функцията на водата, ползвайте голяма чаша, за да притиснете диспенсъра, дръжте водата да тече в продължение на 5 минути, докато стане чиста и равномерна, излязлата през това време вода на става за пиене.
- Изберете функцията за правене и разбиване на лед, ползвайте голяма чаша, за да натискате диспенсъра, и проверете нормалното функциониране на вътрешния двигател, като прецените по звука му.
- Изчакайте 3 минути и проверете дали вентила на постъпваща вода на хладилника, конекторите за тръбата за вода и водният филтър текат или не.

Ползване на контролен панел

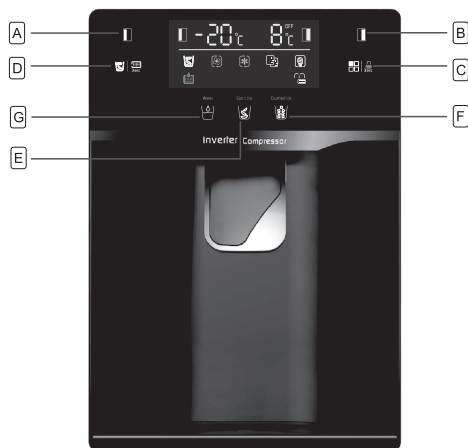

Бутони

- A** Натиснете, за да настроите температурата на отделение на фризера (лява страна) от -14°C до -22°C.
- B** Натиснете, за да настроите температурата на отделение на фризера (дясна страна) от 2°C до 8°C и "ИЗКЛ.". Ако изберете "ИЗКЛ.", отделението на хладилника ще се изключи.
- C** Натиснете за избор на режим на работа от **СУПЕР ОХЛАЖДАНЕ** (❄️) **СУПЕР ФРИЗЕР** (❄️), **УМНО** (🔋), **ЕКО** (🌿) и **НАСТРОЙКИ НА ПОТРЕБИТЕЛЯ** (няма символ на дисплея). Натиснете бутона за 3 СЕК. и го задръжте за 3 секунди, за да заключите другите бутони. Натиснете и задръжте за 3 секунди, за да отключите другите бутони.
- D** Натиснете бутона за спиране на леда, за да контролирате ледогенератора. Ако искате да изберете ледогенератора, натиснете този бутон, след това продуктът ще спре да прави лед, докато не натиснете бутона отново. (🧊) "Сменете Вашия филтър за вода". По принцип следва да сменяте водния филтър на всеки 6 месеца, за да си гарантирате най-високо качество на водата. След половин година иконата на дисплея (🧊) ще светне, за да ви напомни да смените с нов филтър. Можете да закупите нов воден филтър от търговеца, където сте купили хладилника или системата за следпродажбена поддръжка. След като завършите замяната на нов воден филтър в хладилника, следва да натиснете този бутон и да го задръжте за 3 секунди, иконата на дисплея (🧊) ще изчезне и водният филтър ще бъде подновен.

- E Натиснете този бутон, за да получите лед на кубчета. Можете да натиснете този бутон, за да изберете вида лед, който да излиза.
- F Натиснете този бутон, за да получите натрошен лед. Можете да натиснете този бутон, за да изберете вида лед, който да излиза.
- G Натиснете този бутон, за да получите охлаждаща вода. Можете да натиснете този бутон, за да изберете вида лед, който да излиза.

БЕЛЕЖКА

- Когато вратата на фризера е отворена или е пуснато заключване за деца, диспенсърът няма да работи. Трябва да затворите вратата или да спрете заключването за деца, за да получите лед на кубчета, натрошен лед, охлаждащата вода, които желаете.
- Ако нямате нужда от лед, изключете функцията, за да пестите енергия (виж изключване на лед по-горе)
- Ако не излиза вода или излиза бавно, трябва да смените филтъра за вода, защото може да се е задръстил.
- Някои зони имат силно варовита вода, което задръства водния филтър по-бързо.



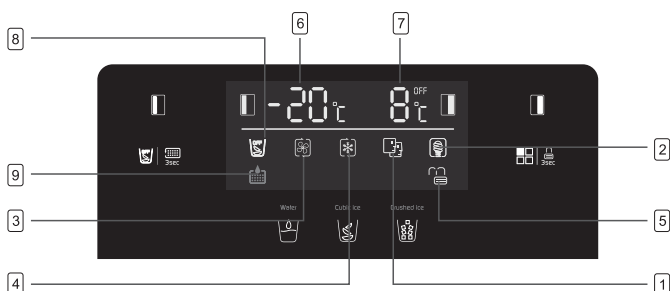

Дисплей



- 1 **УМЕН режим**, хладилникът настройва температурата на двете отделения автоматично според външната температура и AMBIENTната температура.
- 2 **ЕКО режим**, хладилникът работи с настройки за най-ниско потребление на енергия.
- 3 **СУПЕР ОХЛАЖДАНЕ** охлажда отделениято на хладилника на най-ниската температура за около 2 часа. След това температурата се настройва преди супер режимът да бъде автоматично възстановен.
- 4 **СУПЕР ЗАМРАЗЯВАНЕ** охлажда отделениято на фризера до най-ниската температура за около 6 часа. След това температурата се настройва преди супер режимът да бъде автоматично възстановен.
- 5 **ЗАКЛЮЧВАНЕ**, символът ще светне, ако бутоните са заключени.
- 6 Показва зададената температура на отделение на фризер.
- 7 Показва зададената температура на отделение на хладилника.
- 8 **ИЗКЛ. ЛЕД** режим, символът ще светне, когато докоснете бутона D за да затворите ледогенератора, това означава, че хладилникът ще спре да прави повече лед.
- 9 **НАПОМНЯНЕ ЗА СМЯНА НА ВОДЕН ФИЛТЪР** режим, символът ще светне, когато водният филтър е ползван 6 месеца, за да Ви напомни да смените нов филтър след време. Когато смените нов филтър и натиснете бутона D за 3 секунди, символът ще изгасне.

Аларма за отворена врата

Ако една врата остане отворена за 60 секунди, ще се чуват периодични аларми, докато вратата се затвори.

Режим	Индикаторна светлина	Дисплея за температура на фризера	Дисплея за температура на хладилника
Умно		Дисплеят за температура за фризера и хладилника ще се променя според амбиентната температура (виж таблицата по-долу)	
ЕКО		-15°C	+8°C
Супер охлаждане		Няма промяна	+2°C
Супер замразяване		-25°C	Няма промяна

БЕЛЕЖКА





- ЕКО режим Изберете този режим, когато искате да пестите ток.
- Режим на супер охлаждане: Този режим Ви позволява да охлаждате храни бързо и ще бъде автоматично деактивиран след часове работа.
- Режим на супер замразяване: Този режим Ви позволява да замразите храни бързо и ще бъде автоматично деактивиран след 50 часа работа.

Аларма за отворена врата

Когато някоя врата бъде оставена отворена или не е напълно затворена в продължение на около 60 секунди, уредът ще издаде аларма. Затворете вратата на хладилника и алармата ще спре. Ако вратата не е добре затворена, алармата ще звучи 5 пъти на всеки 30 секунди, докато вратите бъдат затворени. Ако врати са отворени в продължение на 10 минути непрекъснато без да бъдат затворени, вътрешната LED светлина ще се изключи автоматично.

Заклучване за деца

Тази функция е предназначена да пази деца да не оперират с уреда.

- За активиране на функцията, натиснете и задръжте  LOCK 3s за около 3 секунди. Индикаторната светлина за заключване  ще светне, за да покаже, че е активирана функцията за заключване за безопасност.
- За деактивиране на функцията, натиснете и задръжте  LOCK 3s за около 3 секунди. Индикаторната светлина за отключване  ще светне, за да покаже, че е деактивирана функцията за заключване за безопасност.

Първа употреба

Почистване на вътрешността

Преди да ползвате уреда за първи път, измийте вътрешността и всички външни аксесоари с хладка вода и малко неутрален сапун, за да премахнете типичната миризма на чисто нов продукт, след това подсушете добре.

ВАЖНО!

Не ползвайте детергенти или абразивни прахове, тъй като те ще увредят покритието.

Как да се ползва деспенсърът?

Можете да си осигурите лед на кубчета, натрошен лед или охлаждаща вода, като натиснете лопатката на превключвателя, който се избира като се покаже контролният панел;

БЕЛЕЖКА

Ако лопатката на превключвателя се натиска непрекъснато в продължение на повече от 3 минути, диспенсърът ще спре да работи, за да защити електрическите компоненти. Ако имате нужда от още охлаждаща вода или лед, можете да освободите лопатката на превключвателя и да я натиснете отново, за да получите още вода или лед, което желаете.



Режим лед на кубчета, натрошен лед, охлаждаща вода

Превключвател с лопатка



Да си направите охлаждаща вода

Изберете режим за охлаждане на вода , поставете чашата в средата на лопатката на превключвателя, натиснете лопатката, за да получите вода, и спрете да натискане лопатката след като получите съответното количество, и водата ще спре да тече автоматично.

БЕЛЕЖКА

- Изчакайте 2 секунди преди да вземете чашата, за да не се разлее водата.
- Ако е необходима по-хладка вода, напълнете чашата с лед преди да я вземете;
- Ако на един път се взима повече от 800ml вода, тя може да излезе с висока температура. В този случай се препоръчва да се изчака половин час за студена напитка;

Получаване на лед

Изберете режим за кубчета лед  или режим за натрошен лед  за да получите вида лед, който желаете.

Поставете чашата в средата на лопатката на превключвателя, натиснете лопатката, за да получите лед, и спрете да натискане лопатката след като получите съответното количество, и ледът ще спре да излиза автоматично.

БЕЛЕЖКА

- Изчакайте 2 секунди преди да вземете чашата, за да не се разлее ледът.
- За да се предотврати падане на лед от чашата, поставяйте я възможно най-близо до изхода на диспенсъра.
- Когато взимате лед, вътрешният двигател върви, за да разбива и разтрошава лед, което може да създаде малко шум.
- След като вземете лед, моля, ползвайте го възможно най-скоро, за да избегнете разтопяването му.

ВАЖНО!

Този раздел Ви казва как да избегнете повече проблеми, които биха се случили. Препоръчваме да го прочетете внимателно преди да ползвате уреда.

1. Когато взимате вода за пръв път или не взимате вода дълго време, моля, пуснете 1~2L вода и я изхвърлете;
2. Когато ползвате ледогенератора за първи път или не го ползвате дълго време, първата кутия лед следва да не се ползва;
3. Препоръчва се да ползвате чаша с диаметър от повече от 70 mm за взимане на вода и лед;
4. Не ползвайте чупливи контейнери за взимане на ледени кубчета, за да избегнете повреда, причинена от счупени контейнери;

5. Не поставяйте ръцете си или инструменти в отварящата се част от разпределителя, за да избегнете причиняване на повреда на вътрешния механизъм;
6. Не дърпайте лопатката на превключвателя твърде силно, за да избегнете нейната повреда;
7. Ледогенераторът прави лед автоматично без да бъде управляван ръчно. Когато кутията за съхранение на лед се напълни (около 1.6kg), ледогенераторът автоматично спира да прави лед;
8. В умен режим, капацитетът за ежедневно производство на лед е около 1.2 kg;
9. Когато вратата на фризера е отворена, разпределителят на ледена вода е заключен и не може да вади вода или лед;
10. Когато вратата на фризера е отворена, ако ледогенераторът изпълнява процедура по правене на лед, малко лед ще падне в кутията за съхранение на лед.
11. Ако ледът не се изхвърля равномерно, моля, проверете дали изходът за лед на разпределителя не е блокиран от лед. Ако е така, почистете леда, преди да го вземете;
12. След като хладилникът се включи за първи път, включете ледогенератора, той ще започне да прави лед след около 10 часа;
13. По време на процеса на употреба, може да чуете звук от отваряне на вентила за вода, вода да тече и да пада лед, това е нормално;
14. Ако сте в отпуска или не Ви трябва ледени кубчета дълго време, моля, изключете функцията за правене на лед и извадете ледените кубчета в кутията, за да избегнете тяхното слепване при замръзване и блокиране на изхода.
15. В случай на спиране на тока, моля, почиствайте храната в хладилника навреме, и почиствайте леда в кутията за съхранение на лед, за да избегнете неговото топене.
16. Не яжте ледени кубчета, когато имат мирис. Проверете дали филтърът е изтекъл или дали има незапечатани храни с остра миризма в хладилника.

Как да се почиства и полагат грижи за диспенсъра?

Ползвайте мек парцал за почистване на хладилника и се уверявайте, че сте изключили захранването преди почистване. Моля, ползвайте чиста вода когато почиствате, не ползвайте бензен, разредител, натриев хипохлорид, абразивни материали, белина и други химически реагенти. Не впръсквайте почистващ препарат директно върху екрана на дисплея, иначе печатният текст на дисплея може да падне.

1. Махайте кутията за вода на разпределителя редовно и изливайте водата от нея, като я забърсвате след това.



2. Почиствайте редовно кутията за съхранение на лед

Ако ледът не се ползва дълго време или вратата на фризера се отваря често, ледът в кутията за съхранение на лед може да се разтопи и да замръзне слепен, което блокира изхода на разпределителя. Ледът в кутията за съхранение на лед трябва да бъде махнат ръчно. Когато почиствате кутията за съхранение на лед, необходимо е да изключвате функцията на ледогенератора, за да избегнете падане на лед в хладилника или на пода.

3. Как да бъде сглобявана и разглобявана кутията за съхранение на лед

Хванете кутията за съхранение на лед с две ръце върху скобата, вдигнете кутията за съхранение на лед на около 10mm с малко сила и след това изтеглете кутията за съхранение на лед извън фиксирания скоба;

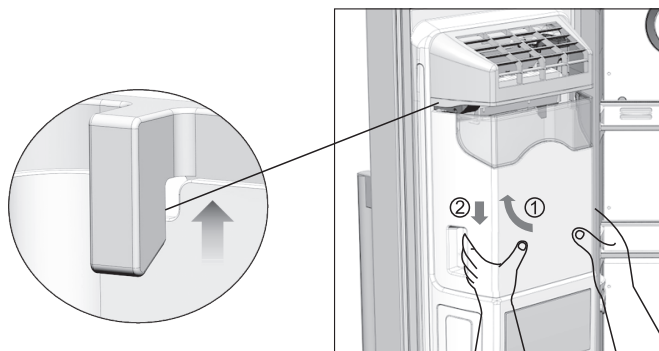

След като извадите кутията за съхранение на лед, извадете вътрешния лед ръчно и внимателно и след това почистете в чиста вода.

След като почистите кутията за съхранение на лед, върнете я обратно със същия процес.

БЕЛЕЖКА

- Не ползвайте киселина, химични разтворители (алкохол, течно за измиване на съдове) и други абразивни средства;
- След почистване е необходимо да подсушите кутията за лед добре преди да я върнете в хладилника, за да избегнете замръзване на леда;
- Ползвайте чиста кърпа, за да почистите изхода за лед, не натискайте вътрешната структура с твърде много сила, за да избегнете повреда на вътрешния механизъм;
- Не поставяйте нищо друго в изхода за лед, за да избегнете блокирането му;
- Не позволявайте дете да се катери на хладилника, защото може да падне и да се нарани.
- Не поставяйте Вашите пръсти, ръце или други неподходящи предмети в улея или кофата за лед. Това може да причини нараняване на човек или повреда на вещ.

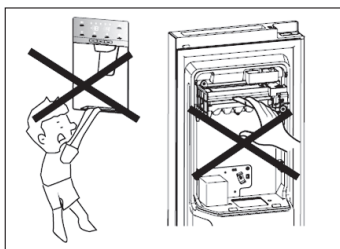
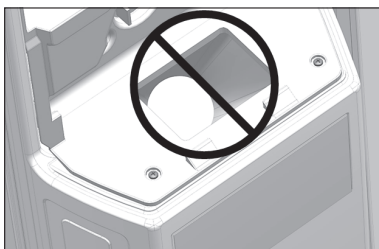

Размразяване

- Дълбоко замразена или замразена храна, преди да се ползва, може да се размрази в отделение на хладилника или на стайна температура, в зависимост от времето, налично за тази операция.
- Малки парченца може да бъдат сготвени все още замразени, директно от фризера. В този случай готвенето може да отнеме повече време.

Ледено кубче

Този уред може да бъде снабден с една или повече тави за създаване на ледени кубчета.

Акcesoари

Преместваеми пощици

Стените на хладилника са снабдени със серия от водачи, така че да може рафтовете да бъдат поставени по желание.

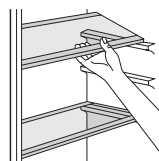

Позициониране на балконите на вратите

За да позволи съхранение на пакети с храни от различни размери, балконите на вратата може да бъдат поставени на различни височини. За да направите тези настройки, постъпете по следния начин: постепенно издърпайте балконите в посоката на стрелките, докато се освободят, след това ги преместете където желаете.

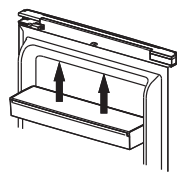

Препоръчителни настройки за температура

Температура на околната среда	Настройка за температура
Лятна	Хладилник настроен на 4°C
	Фризер настроен на -18°C
Нормално	Хладилник настроен на 4°C
	Фризер настроен на -18°C
Зима	Хладилник настроен на 4°C
	Фризер настроен на -18°C

Информацията по-горе дава на потребителите препоръчителните настройки за температура.

Ежедневна употреба

Поставяйте различна храна в различни отделения според долната таблица

Отделения на хладилника	Вид храна
Врата или балкони на хладилно отделение	<ul style="list-style-type: none"> Храни с естествени консерванти, напр. сладка, сокове, напитки, подправки. Не съхранявайте нетрайни храни.
Чекмедже за плодове и зеленчуци	<ul style="list-style-type: none"> Плодове, подправки и зеленчуци следва да бъдат поставяни отделно в отделението за тях. Не съхранявайте банани, лук, картофи, чесън в хладилника.
Хладилен рафт - среда	<ul style="list-style-type: none"> Млечни продукти, яйца
Хладилен рафт - горе месни деликатеси	<ul style="list-style-type: none"> Храни, които нямат нужда от готвене, напр. готови за ядене храни, месни деликатеси Недоядена храна.
Чекмедже/рафт на фризер	<ul style="list-style-type: none"> Храни за дългосрочно съхранение. Чекмедже/рафт на фризер Долно чекмедже/рафт за сурово месо, птици, риба. Средно чекмедже/рафт за замразени зеленчуци, бланширани картофи. Горно чекмедже/рафт за сладолед, замразени плодове, замразени печени стоки.

Въздействие върху съхранението на храна

- При препоръчителните настройки, най-доброто време за съхранение в хладилника е не повече от 3 дни.
- При препоръчителните настройки, най-доброто време за съхранение във фризера е не повече от 1 месец.
- Най-доброто време за съхранение може да се намали при други настройки.

ПОЛЕЗНИ СЪВЕТИ И НАПЪТСТВИЯ

Съвети за замразяване

За да извлечете максималното от процеса на замразяване, ето няколко важни съвети:

- Максималното количество храна, което може да бъде замразено за 24 часа, е указано на табелката;
- Процесът на замразяване отнема 24 часа. През този период не следва да бъде добавяна повече храна;
- замразявайте само най-високо качество свежи и напълно почистени хранителни продукти;
- подгответе храната на малки порции, за да може тя да замръзва бързо и изцяло, както и да бъде възможно последващото размразяване само на необходимото количество;
- увийте храната в алуминиево или полиетиленово фолио и се уверете, че пакетите са херметични;
- не позволявайте свежа, незамразена храна да докосва храна, която е вече замразена, като така се избягна повишаването на температурата на последната;
- храни без мазнини се съхраняват по-добре и по-дълго в сравнение с по-мазни такива; солта намалява времето за съхранение на храната;
- лед от вода, ако се консумира веднага след изваждане от фризерното отделение, може евентуално да причини изгаряне на кожата от лед;
- Веднага след изваждане от фризерното отделение, може евентуално да причини изгаряне на кожата от лед;
- Препоръчва се да указвате замразяването по дата на всяка отделна опаковка, за да можете да проследявате времето на съхранение.

Съвети за съхранение на замразена храна

За получаване на най-добри показатели от този уред, Вие следва:

- да се уверите, че търговски замразени хранителни продукти са били подходящо съхранявани от търговеца на дребно;
- да се уверите, че замразена хранителни продукти се пренасят от хранителния магазин до фризера възможно най-бързо;
- не отваряте вратата често и не я оставяте отворена по-дълго от абсолютно необходимото.
- след размразяване храната се влошава бързо и не може да бъде повторно.
- не надвишавайте периода на съхранение, посочен от производителя на храната.

Съвети за охлаждане на прясна храна

За получаване на най-добри показатели:

- Не съхранявайте топла храна или изпаряващи се течности в хладилника
- Не покривайте и не завивайте храна, особено ако има силен аромат

Съвети за съхранение в хладилник

- Месо (всички видове): увийте в полиетиленови торбички и ги поставете върху стъклени рафтове над чекмеджето за зеленчуци.
- За безопасност съхранявайте по този начин само не повече от един или два дни.
- Сготвена храна, студени ястия и др.: следва да бъдат покривани и може да бъдат поставени на всеки рафт.
- Плодове и зеленчуци: следва да бъдат почиствани добре и поставяни в специалните чекмеджета, които се предоставят.
- Масло и сирене: следва да се поставят в специални херметични контейнери или увивани в алуминиево фолио или полиетиленови торбички, за да се елиминира въздухът възможно най-много.
- Бутилка с мляко: следва да има капачка и да се съхранява в балкони на вратата.
- Банани, картофи, лук и чесън, ако не са опаковани, не трябва да се държат в хладилника.

Почистване

Поради хигиенни съображения, вътрешността на уреда, включително аксесоарите във вътрешността, следва да бъдат почиствани редовно.

! ВНИМАНИЕ!

Уредът не може да е свързан с електрическата мрежа по време на почистване. Опасност от токов удар! Преди почистване, изключете уреда и извадете щепсела от контакта, или прекъснете или изключете прекъсвача на веригата или бушона. Никога не почиствайте уреда с парочистачка. Влажността би могла да се натрупа в електрическите компоненти, опасност от токов удар! Топли изпарения може да доведат до повреждане на пластмасовите части. Уредът трябва да бъде сух преди да бъде върнат в експлоатация.

ВАЖНО! Етерични масла или органични разтворители може да атакуват пластмасовите части, тоест, лимонов сок или сок от кора от портокал, бутирова киселина, почистващ препарат, който съдържа оцетна киселина.

- Не позволявайте такива вещества да влизат в контакт с части на уреда.
- Не ползвайте никакви абразивни почистващи препарати.

- Махнете храната от фризера. Съхранявайте ги в хладно място, добре покрити.
- Изключете уреда и извадете щепсела от контакта, или изключете прекъсвача на веригата или бушона.
- Почиствайте уреда и аксесоарите във вътрешността с тъкан с хладка вода. След почистване изтрийте с прясна вода и подсушете.
- След като всички изсъхне, пуснете уреда да работи отново.

ОТСТРАНЯВАНЕ НА ПРОБЛЕМИ

! ВНИМАНИЕ!

Преди да отстранявате проблеми, изключете захранването. Проблеми, които не са разгледани в настоящия наръчник трябва да се отстраняват само от квалифициран компетентен електричар.



ВАЖНО! Съществуват няколко звука при нормална употреба (компресор, циркулация на хладилен агент).

Проблем	Възможна причина	Решение
Уредът не работи	Щепселът не е включен или е хлабав	Включете щепсела.
	Бушон е изгорял или дефектирал	Проверете бушона, сменете при необходимост.
	Контактът е дефектен.	Неизправности по контакта се отстраняват от електричар.
Уредът охлажда или замразява твърде много.	Температурата е настроена на твърде студено или уредът работи в СУПЕР режими.	Завъртете температурния регулатор на по-топла настройка временно.
Храната не се замразява достатъчно.	Температурата не е настроена правилно.	Моля, погледнете по-горе в раздел "Настройки за температура".
	Вратата е била отворена за продължителен период.	Отваряйте вратата само колкото е необходимо.
	Голямо количество топла храна е поставено в уреда в рамките на последните 24 часа.	Задайте на температурния регулатор по-студена настройка временно.
Уредът е близо до източник на топлина.	Уредът е близо до източник на топлина.	Моля, погледнете по-горе в раздел "Място за инсталиране".
	Уплътнението на вратата не е херметично.	Внимателно нагрейте пропускащите секции от уплътнението на вратата със сешоар (настроен да духа студено). Същевременно оформете нагрятото уплътнение на вратата на ръка, така че да пасва добре.
Силно натрупване на лед на уплътнението на вратата.	Уредът не е нивелиран.	Настройте отново крачето.
	Уредът докосва стената или други предмети.	Преместете уреда леко.
	Компонент, напр. тръба, в задната част на уреда докосва друга част от уреда или стената.	При необходимост отклонете компонента да не пречи.
Страничните панели са топли	Нормално е. Обмяната на топлина е в страничните панели.	Вземете ръкавици, за да докоснете страничните панели при необходимост.

Диспенсърът не може да осигурява охлаждаща вода	Невъзможност за достъп до източник на вода или отворен вентил за водата	Уверете се, че източникът на вода и вентилът са отворени.
	Филтърът не е правилно монтиран	Проверете дали не е обърната посоката на филтъра
	Вентилът за вода или конекторите не са монтирани правилно	Проверете дали вентилът за вода или конекторите не са обърнати
Водата не се охлажда достатъчно	Температурата на хладилника е настроена твърде висока	Настройте по-ниска температура на хладилника
	Взема се твърде много вода на един път (1L)	Изчакайте водата да се охлади
	Взема се вода твърде често	Изчакайте водата да се охлади
Диспенсърът не може да осигурява лед	Няма лед в кутията за съхранение	Изчакайте ледогенераторът да завърши правенето на лед (първия път хладилникът трябва да е напълно охладен, ледогенераторът ще започне да прави лед);
	Невъзможност за достъп до източник на вода или отворен вентил за водата	Уверете се, че източникът на вода и вентилът са отворени.
	Режимът "изкл. лед" работи, ще спре да прави лед	Изключете режима "изкл. лед"
	Налягането на източника на вода не е достатъчно.	Уверете се, че налягането на източника на вода е 1.5 ~ 7 бара.
	Вентилът за вода или конекторите не са монтирани правилно	Проверете дали вентилът за вода или конекторите не са обърнати
	Филтърът не е правилно монтиран	Проверете дали не е обърната посоката на филтъра
	Ледените кубчета са замръзнали слепени в кутията за съхранение и блокират изхода за лед	Махнете замразените ледени кубчета
	Има нещо твърдо в кутията за съхранение на лед, което пречи на двигателя да работи	Махнете това, което блокира изхода
Леденото кубче или вода са твърде малко	Вратите не се затварят до край, което дава възможност студеният въздух да изтича навън	Уверете се, че вратите се затварят плътно
	Налягането на източника на вода не е достатъчно.	Уверете се, че налягането на източника на вода е 1.5 ~ 7 бара.
	Водният филтър е запушен, защото е ползван твърде дълго.	Сменете с нов воден филтър
	Има грешка в измервателния уред за поток на водата	Свържете се с персонал по поддръжката

Ако дефектът се прояви отново, свържете се със сервизен център. Тези данни са необходими, за да Ви помогнат бързо и точно. Впишете необходимите данни тук, вижте фабричната табелка.

Защита на околната среда

 Този уред не съдържа газове, които биха могли да увредят озоновия слой, в кръга за охлаждащ агент или в материалите за изолация. Уредът не се изхвърля заедно с градски отпадъци и отпадък. Изолационната пяна съдържа запалими газове: уредът се изхвърля съгласно приложимите регламенти, които може да бъдат получени от Вашите местни органи. Избягвайте повреди на охладителя, особено топлообменника. Материалите, ползвани в този уред, отбелязани със символа , подлежат на рециклиране.

 Символът върху продукта или на неговата опаковка показва, че този продукт не може да бъде третиран като домакински отпадък. Вместо това следва да бъде отнесен на подходящо място за събиране за рециклиране на електрическо и електронно оборудване. С уреждането на правилното изхвърляне на продукта Вие ще помогнете да бъдат предотвратени негативни последици за околната среда и човешкото здраве, които иначе биха били причинени от неправилна обработка на отпадъка от този продукт. За по-подробна информация за рециклирането на този продукт, моля, свържете се Вашия местен съвет, службата за Вашия домакински отпадък или магазина, от където сте закупили продукта.

Опаковъчни материали

Материалите със символа  подлежат на рециклиране. Изхвърляйте опаковката в подходящ контейнер за разделно събиране, за да бъде рециклирана.

Изхвърляне на уреда

1. Извадете щепсела от контакта.
2. Отрежете захранващия кабел и го изхвърлете.

**ПРЕДУПРЕЖДЕНИЕ!**

По време на употреба, сервизиране и изхвърляне на уреда, моля, обърнете внимание на подобен символ в лявата страна, който е разположен в задната част на уреда (задния панел или компресора) с жълт или оранжев цвят.

Това е символ, предупреждаващ за риск от пожар. Има запалими материали в тръбите за охлаждащия агент и компресора.

Формуляр с данни на продукт

ДЕЛЕГИРАН РЕГЛАМЕНТ НА КОМИСИЯТА (ЕС) 2019/2016 относно етикетиране на хладилни уреди

Име или търговска марка на доставчик: Tesla

Адрес на доставчик: Tesla Electronics, Litjaska 47, 1000 Ljubljana, SI

Идентификатор на модел: RB5210FHXI

Вид хладилен уред:

Уред с нисък шум:	Не	Тип дизайн:	Свободно стоящ
Устройство за съхранение на вино	Не	Друго приложение за охлаждане:	Да

Общи параметри на продукта:

Параметър	Стойност	Параметър	Стойност
Цялостни размери (милиметри)	Височина	1 770	Общ обем (dm ³ или l)
	Ширина	900	
	Дълбочина	660	
EEI	100	Клас на енергийна ефективност	E
Пренасяни по въздуха звукови емисии (dB(A) re 1 pW)	39	Пренасяни по въздуха звукови емисии - клас	C
Годишно потребление на енергия (kWh/a)	306	Климатичен клас:	Разширена температура, температура, субтропично
Минимална AMBIENTNA температура (°C), за която е подходящ хладилният уред	10	Максимална AMBIENTNA температура (°C), за която е подходящ хладилният уред	38
Зимна настройка	Не		

Параметри на отделения:

Вид отделение	Параметри и стойности на отделения				
	Обем на отделение (dm ³ или l)	Препоръчителни настройки за температура за оптимизирано съхранение на храна (°C). Тези настройки не противоречат на условията на съхранение, посочени в Приложение IV, Таблица 3	Капацитет на замразяване (kg/24h)	Вид размразяване (автоматично размразяване =A, ръчно размразяване =M)	
Килер	Не	-	-	-	-
Съхранение на вино	Не	-	-	-	-
Място за вино	Не	-	-	-	-
Свежа храна	Да	344,0	-	-	A

Охлаждане	Не	-	-	-	-
0 звезди или ледогенериране	Не	-	-	-	-
1 звезда	Не	-	-	-	-
2 звезда	Не	-	-	-	-
3 звезда	Не	-	-	-	-
4 звезда	Да	169,0	-	-	A
Част с 2 звезди	Не	-	-	-	-
Променлива температура отделение	-	-	-	-	-
За отделения с 4 звезди					
Устройство за бързо замразяване			Да		
Параметри на източник на светлина:					
Вид източник на светлина			LED		
Клас на енергийна ефективност			-		
Минимална продължителност на гаранцията, предлагана от производителя: 24 месеца					
Допълнителна информация:					
Линк към сайта на производителя, където се намира информация по точка 4(a) от Приложението към Регламент на Комисията (ЕС) 2019/2019: tesla.info					

ΠΛΗΡΟΦΟΡΙΕΣ ΓΙΑ ΤΗΝ ΑΣΦΑΛΕΙΑ

Για την ασφάλειά σας και προκειμένου να διασφαλιστεί η ορθή χρήση, πριν από την εγκατάσταση και την πρώτη χρήση της συσκευής διαβάστε προσεκτικά το παρόν εγχειρίδιο χρήσης, συμπεριλαμβανομένων των συμβουλών και προειδοποιήσεων που περιλαμβάνονται σε αυτό. Προκειμένου να αποφεύγονται περιττά λάθη και ατυχήματα, είναι σημαντικό να διασφαλίσετε ότι όλα τα άτομα που χρησιμοποιούν τη συσκευή είναι πλήρως εξοικειωμένα με τη λειτουργία και τα χαρακτηριστικά ασφαλείας της. Φυλάξτε αυτές τις οδηγίες και βεβαιωθείτε ότι συνοδεύουν τη συσκευή σε περίπτωση μετακίνησης ή πώλησής της, ούτως ώστε όλοι όσοι θα τη χρησιμοποιούν καθ' όλη τη διάρκεια του κύκλου ζωής της να ενημερώνονται σωστά για τη χρήση και την ασφαλή λειτουργία της. Για τη διασφάλιση της ζωής και της περιουσίας, τηρείτε τις προφυλάξεις που περιέχονται σε αυτές τις οδηγίες χρήσης, καθώς ο κατασκευαστής δεν φέρει ευθύνη για ζημιές που ενδέχεται να προκληθούν λόγω παράλειψης.

Ασφάλεια παιδιών και ευάλωτων ατόμων

- Αυτή η συσκευή μπορεί να χρησιμοποιείται από παιδιά ηλικίας 8 ετών και άνω και από άτομα με μειωμένες σωματικές, αισθητηριακές ή διανοητικές ικανότητες ή έλλειψη πείρας και γνώσης, εφόσον επιβλέπονται ή έχουν λάβει οδηγίες για την ασφαλή χρήση της συσκευής και έχουν κατανοήσει τους κινδύνους που υπάρχουν.
- Η τοποθέτηση και η αφαίρεση τροφίμων σε/από αυτή τη συσκευή επιτρέπεται από παιδιά ηλικίας από 3 έως 8 ετών.
- Θα πρέπει να υπάρχει επίβλεψη των παιδιών ώστε να μην παίζουν με τη συσκευή.
- Οι εργασίες καθαρισμού και συντήρησης από τον χρήστη δεν θα πρέπει να πραγματοποιούνται από παιδιά, εκτός εάν είναι ηλικίας 8 ετών και άνω και βρίσκονται υπό επίβλεψη.

- Κρατήστε όλα τα υλικά συσκευασίας μακριά από παιδιά. Υπάρχει κίνδυνος ασφυξίας.
- Για να απορρίψετε τη συσκευή, βγάλτε το φιν από την πρίζα, κόψτε το καλώδιο σύνδεσης (όσο πιο κοντά στη συσκευή μπορείτε) και αφαιρέστε την πόρτα για να αποτρέψετε τυχόν ηλεκτροπληξία ή εγκλωβισμό παιδιών που μπορεί να παίξουν με αυτή.
- Εάν αυτή η συσκευή διαθέτει μαγνητικό λάστιχο στεγανοποίησης στην πόρτα και πρόκειται να αντικαταστήσει παλαιότερη συσκευή που διαθέτει κλειδαριά με ελατήριο (μάνδαλο) στην πόρτα ή το καπάκι, φροντίστε να αχρηστεύσετε την κλειδαριά με ελατήριο προτού απορρίψετε την παλιά συσκευή. Με αυτόν τον τρόπο θα αποτραπεί ο θανάσιμος εγκλωβισμός κάποιου παιδιού.

Γενικές οδηγίες ασφαλείας

Διατηρήστε ελεύθερες τις οπές εξαερισμού που βρίσκονται στο περίβλημα της συσκευής ή στο ενσωματωμένο πλαίσιο αυτής απομακρύνοντας τυχόν εμπόδια.

Μη χρησιμοποιείτε μηχανικές συσκευές ή οποιαδήποτε άλλα μέσα για να επιταχύνετε τη διαδικασία απόψυξης, εκτός από αυτά που συνιστώνται από τον κατασκευαστή.

Μην προκαλείτε ζημιά στο κύκλωμα ψυκτικού υγρού.

Μη χρησιμοποιείτε άλλες ηλεκτρικές συσκευές (όπως παγωτομηχανές) μέσα σε ψυκτικές συσκευές, εκτός εάν έχουν εγκριθεί για τον σκοπό αυτό από τον κατασκευαστή.

Μην αγγίζετε τη λάμπα εάν έχει ανάψει για μεγάλο χρονικό διάστημα, επειδή μπορεί να είναι πολύ ζεστή.¹ Κατά την τοποθέτηση της συσκευής, βεβαιωθείτε ότι το καλώδιο ρεύματος δεν έχει εγκλωβιστεί και δεν έχει υποστεί ζημιά.

Μην τοποθετείτε φορητά πολύπριζα ή φορητά τροφοδοτικά στο πίσω μέρος της συσκευής.

- Μην αποθηκεύετε εκρηκτικές ουσίες, όπως δοχεία αεροζόλ με εύφλεκτο προωθητικό, σε αυτήν τη συσκευή.

- Το κύκλωμα ψυκτικού της συσκευής περιέχει το ψυκτικό ισοβουτένιο (R600a), ένα φυσικό αέριο με υψηλό επίπεδο περιβαλλοντικής συμβατότητας, το οποίο όμως είναι εύφλεκτο.
- Κατά τη μεταφορά και εγκατάσταση της συσκευής, βεβαιωθείτε ότι κανένα από τα εξαρτήματα του κυκλώματος ψυκτικού υγρού δεν έχει υποστεί ζημιά.
- αποφύγετε τις γυμνές φλόγες και τις πηγές ανάφλεξης
- αερίζετε σχολαστικά τον χώρο όπου βρίσκεται η συσκευή
- Είναι επικίνδυνο να αλλάζετε τα χαρακτηριστικά ή να τροποποιείτε αυτό το προϊόν με οποιονδήποτε τρόπο. Τυχόν ζημιά στο καλώδιο μπορεί να προκαλέσει βραχυκύκλωμα, πυρκαγιά ή/και ηλεκτροπληξία.
- Αυτή η συσκευή προορίζεται για χρήση σε οικιακές και παρόμοιες εφαρμογές όπως
 - χώροι κουζίνας προσωπικού σε καταστήματα, γραφεία και άλλους χώρους εργασίας
 - αγροικίες και από πελάτες σε ξενοδοχεία, μοτέλ και άλλους χώρους διαμονής·
 - χώροι καταλυμάτων με πρωινό·
 - τροφοδοσία και παρόμοιες εφαρμογές μη λιανικής πώλησης.

Τυχόν ηλεκτρικά εξαρτήματα (βύσμα, καλώδιο τροφοδοσίας, συμπιεστής κ.λπ.) πρέπει να αντικαθίστανται από πιστοποιημένο συνεργείο σέρβις ή εξειδικευμένο προσωπικό σέρβις.

Η λάμπα που παρέχεται με αυτήν τη συσκευή είναι «λάμπα ειδικής χρήσης» που μπορεί να χρησιμοποιηθεί μόνο με την παρεχόμενη συσκευή. Αυτή η «λάμπα ειδικής χρήσης» δεν μπορεί να χρησιμοποιηθεί σε εφαρμογές οικιακού φωτισμού.¹

- Το καλώδιο τροφοδοσίας δεν πρέπει να επιμηκυνθεί.
- Φροντίστε ώστε το φως του καλωδίου τροφοδοσίας να μη συνθλίβεται και να μη φθείρεται από το πίσω μέρος της συσκευής. Σε περίπτωση σύνθλιψης ή φθοράς του φως μπορεί να προκληθεί υπερθέρμανση ή πυρκαγιά.

- Βεβαιωθείτε ότι έχετε πρόσβαση στο φως του καλωδίου τροφοδοσίας της συσκευής.
- Μην τραβάτε το καλώδιο τροφοδοσίας.
- Εάν η πρίζα είναι χαλαρή, μην εισαγάγετε το φως σε αυτή. Υπάρχει κίνδυνος ηλεκτροπληξίας ή πυρκαγιάς.
- Δεν πρέπει να χρησιμοποιείτε τη συσκευή χωρίς τη λάμπα.
- Αυτή η συσκευή είναι βαριά. Πρέπει να προσέχετε κατά τη μεταφορά της.
- Να μην αφαιρείτε ούτε να αγγίζετε αντικείμενα από το διαμέρισμα κατάψυξης εάν τα χέρια σας είναι υγρά/βρεγμένα, καθώς μπορεί να προκληθούν εκδορές ή κρυοπαγήματα στο δέρμα.
- Αποφύγετε την παρατεταμένη άμεση έκθεση της συσκευής στο ηλιακό φως.

Καθημερινή χρήση

- Μην τοποθετείτε καυτά αντικείμενα στα πλαστικά μέρη της συσκευής.
- Τοποθετείτε τα τρόφιμα έτσι ώστε να μην έρχονται σε άμεση επαφή με το πίσω τοίχωμα.
- Κατεψυγμένα τρόφιμα που έχουν αποψυχθεί δεν πρέπει να επαναψύχονται.²
- Αποθηκεύετε τα προσυσκευασμένα κατεψυγμένα τρόφιμα σύμφωνα με τις οδηγίες του παρασκευαστή κατεψυγμένων τροφίμων.²
- Οι συστάσεις του κατασκευαστή της συσκευής σχετικά με την αποθήκευση θα πρέπει να τηρούνται αυστηρά. Ανατρέξτε στις σχετικές οδηγίες.
- Μην τοποθετείτε ανθρακούχα ή αεριούχα ποτά στο διαμέρισμα της κατάψυξης καθώς αναπτύσσεται πίεση στον περιέκτη, η οποία μπορεί να προκαλέσει έκρηξη και κατ'επέκταση ζημιά στη συσκευή.²
- Οι γρανίτες μπορούν να προκαλέσουν κρυοπαγήματα εάν καταναλωθούν απευθείας από την κατάψυξη.²
- Για να αποφύγετε τη μόλυνση των τροφίμων, παρακαλείσθε

να ακολουθείτε τις παρακάτω οδηγίες.

- Το άνοιγμα της πόρτας για πολλή ώρα μπορεί να προκαλέσει σημαντική αύξηση της θερμοκρασίας στα διαμερίσματα της συσκευής.
- Καθαρίζετε τακτικά τις επιφάνειες που μπορούν να έρθουν σε επαφή με τα τρόφιμα και τα προσβάσιμα συστήματα αποστράγγισης.
- Καθαρίζετε τα δοχεία νερού εάν δεν έχουν χρησιμοποιηθεί για 48 ώρες. Ξεπλύνετε το σύστημα νερού που είναι συνδεδεμένο σε παροχή νερού εάν δεν έχει αντληθεί νερό για 5 ημέρες.
- Φυλάσσετε το ωμό κρέας και τα ωμά ψάρια σε κατάλληλα δοχεία στο ψυγείο, ώστε να μην έρχονται σε επαφή με άλλα τρόφιμα ούτε να στάζουν πάνω σε αυτά.
- Τα διαμερίσματα κατάψυξης δύο αστέρων (εφόσον η συσκευή διαθέτει) ενδείκνυνται για την αποθήκευση προκατεψυγμένων τροφίμων, την αποθήκευση ή παρασκευή παγωτού και την παρασκευή παγοκύβων.
- Τα διαμερίσματα ενός, δύο και τριών αστέρων (εφόσον η συσκευή διαθέτει) δεν είναι κατάλληλα για την κατάψυξη φρέσκων τροφίμων.
- Εάν η συσκευή παραμείνει κενή για μεγάλα χρονικά διαστήματα, απενεργοποιήστε την, κάντε απόψυξη, καθαρίστε την, στεγνώστε την και αφήστε την πόρτα ανοιχτή, ώστε να αποτρέψετε την ανάπτυξη μυκήτων στο εσωτερικό της.

Φροντίδα και καθαρισμός

- Πριν από τη συντήρηση, απενεργοποιήστε τη συσκευή και αποσυνδέστε το καλώδιο τροφοδοσίας από την πρίζα.
- Μην καθαρίζετε τη συσκευή με μεταλλικά αντικείμενα.
- Μη χρησιμοποιείτε αιχμηρά αντικείμενα για την αφαίρεση πάγου από τη συσκευή. Χρησιμοποιήστε ένα πλαστικό ξέστρο. 2
- Εξετάστε προσεκτικά τη σωλήνωση αποστράγγισης του ψυγείου για αποψυγμένο νερό. Εάν είναι απαραίτητο,

καθαρίστε τη σωλήνωση αποστράγγισης. Σε περίπτωση έμφραξης της σωλήνωσης αποστράγγισης, θα συγκεντρωθεί νερό στο κάτω μέρος της συσκευής. 3

Εγκατάσταση

- Για την ηλεκτρική σύνδεση, ακολουθήστε προσεκτικά τις οδηγίες που δίνονται στις σχετικές παραγράφους.
- Αφαιρέστε τη συσκευή από τη συσκευασία και ελέγξτε την για τυχόν ζημιές.
- Μη συνδέετε τη συσκευή αν φέρει ζημιές. Αναφέρετε αμέσως πιθανές ζημιές στο κατάστημα από το οποίο την αγοράσατε. Σε αυτήν την περίπτωση, φυλάξτε τη συσκευασία.
- Συνιστάται να περιμένετε τουλάχιστον τέσσερις ώρες προτού συνδέσετε τη συσκευή, μέχρι το λάδι να επιστρέψει στον συμπιεστή. Πρέπει να υπάρχει επαρκής κυκλοφορία αέρα γύρω από τη συσκευή, ειδάρλλως προκαλείται υπερθέρμανση. Προκειμένου να εξασφαλιστεί ο επαρκής αερισμός της συσκευής, ακολουθήστε τις οδηγίες που σχετίζονται με την εγκατάσταση.
- Εφόσον είναι δυνατό, τα διαχωριστικά στηρίγματα του προϊόντος θα πρέπει να τοποθετούνται σε τοίχο πποφευχθεί η επαφή ή το κράτημα μερών της συσκευής (συμπιεστή, συμπυκνωτή) και να προληφθεί πιθανό έγκαυμα.
- Η συσκευή δεν πρέπει να τοποθετείται κοντά σε θερμαντικά σώματα ή κουζίνα Βεβαιωθείτε ότι το φιν του καλωδίου τροφοδοσίας είναι προσβάσιμο μετά την εγκατάσταση της συσκευής.

Σέρβις

- Τυχόν ηλεκτρολογικές εργασίες που απαιτούνται κατά το σέρβις της συσκευής θα πρέπει να εκτελούνται από εξειδικευμένο ηλεκτρολόγο ή αρμόδιο πρόσωπο.
- Το σέρβις αυτού του προϊόντος πρέπει να εκτελείται από εξουσιοδοτημένο Κέντρο Σέρβις και να χρησιμοποιούνται μόνο γνήσια ανταλλακτικά.

Εξοικονόμηση ενέργειας

- Μην τοποθετείτε καυτό φαγητό στη συσκευή.
- Μη στοιβάζετε τα τρόφιμα κοντά το ένα στο άλλο, καθώς με αυτόν τον τρόπο εμποδίζεται η κυκλοφορία του αέρα.
- Βεβαιωθείτε ότι τα τρόφιμα δεν αγγίζουν το πίσω μέρος του(των) διαμερίσματος(-ων).
- Σε περίπτωση διακοπής ρεύματος, μην ανοίγετε την(τις) πόρτα(-ες).
- Μην ανοίγετε την(τις) πόρτα(-ες) συχνά.
- Μην κρατάτε την(τις) πόρτα(-ες) ανοιχτή(-ές) για πολύ μεγάλο χρονικό διάστημα.
- Μη ρυθμίζετε τον θερμοστάτη σε υπερβολικά χαμηλές θερμοκρασίες.
- Όλα τα εξαρτήματα, όπως συρτάρια και ράφια πόρτας, θα πρέπει να παραμένουν στη θέση τους προκειμένου να καταναλώνεται λιγότερη ενέργεια.

¹ Εάν ο θάλαμος διαθέτει φωτισμό.

² Εάν υπάρχει διαμέρισμα κατάψυξης.

³ Εάν υπάρχει διαμέρισμα αποθήκευσης φρέσκων τροφίμων

ΕΠΙΣΚΟΠΗΣΗ

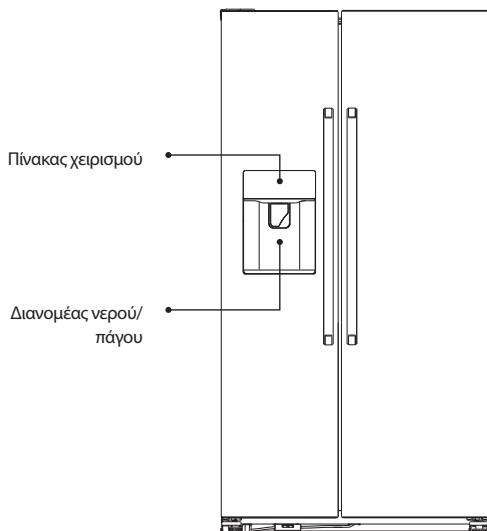

(Αφαιρέστε το μεταλλικό κάλυμμα του χώρου συμπίεστη)

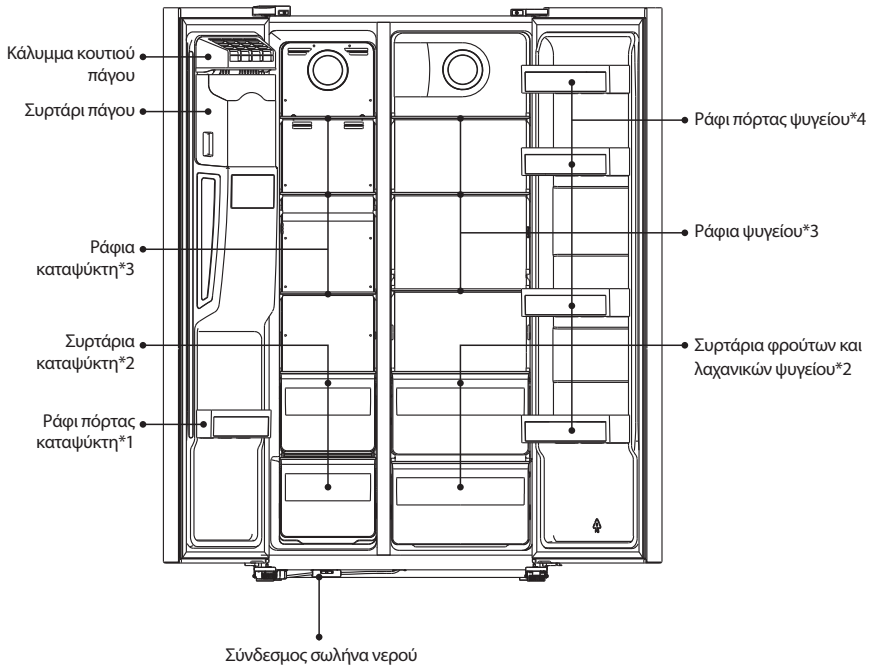
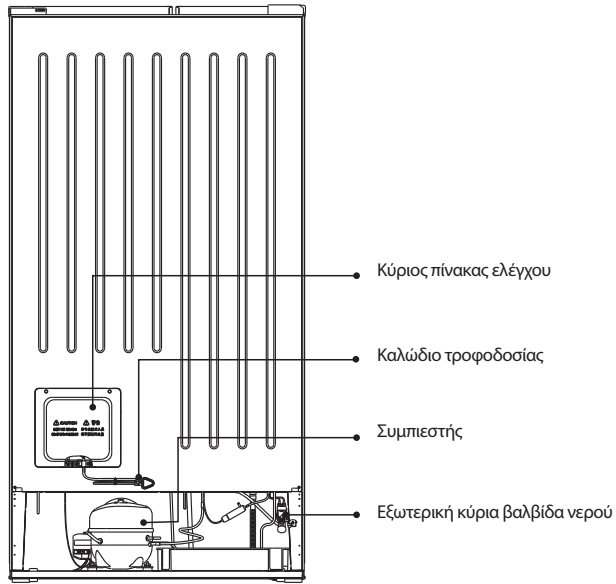

Σημείωση: Η εικόνα παρέχεται μόνο για αναφορά.

ΕΓΚΑΤΑΣΤΑΣΗ

Παρελκόμενα προϊόντος



Εξαρτήματα σωλήνων νερού x1



Φίλτρο νερού x1



Σύνδεσμος σωλήνα νερού x1
Σύνδεσμος φίλτρου νερού x2
Αντιολισθητικά κλιπ x8



Δίσκος διανομής νερού x1



Εγχειρίδιο χρήσης x1

Βγάλτε τις πόρτες

Απαιτούμενο εργαλείο: Κατσαβίδι Phillips, κατσαβίδι με επίπεδη μύτη.

- Βεβαιωθείτε ότι η μονάδα έχει αποσυνδεθεί από την τροφοδοσία και ότι είναι άδεια.
- Για την αφαίρεση της πόρτας, η μονάδα πρέπει να γείρει προς τα πίσω. Θα πρέπει να στηρίξετε τη μονάδα σε στέρεη επιφάνεια, ώστε να μη γλιστρήσει κατά τη διαδικασία αναστροφής της πόρτας.
- Όλα τα εξαρτήματα που αφαιρέθηκαν πρέπει να φυλαχτούν για την επανατοποθέτηση της πόρτας.
- Μην τοποθετείτε τη συσκευή οριζοντίως, διότι μπορεί να προκληθεί ζημιά στο σύστημα ψυκτικού.
- Συνιστάται η συναρμολόγηση της μονάδας να γίνεται από 2 άτομα.

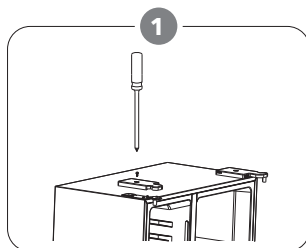

Ξεβιδώστε το κάλυμμα του μεντεσέ με το κατσαβίδι Phillips.

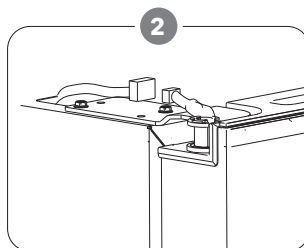

Αποσυνδέστε την καλωδίωση.

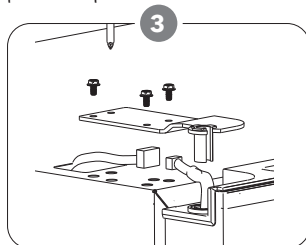

Ξεβιδώστε τον επάνω μεντεσέ.

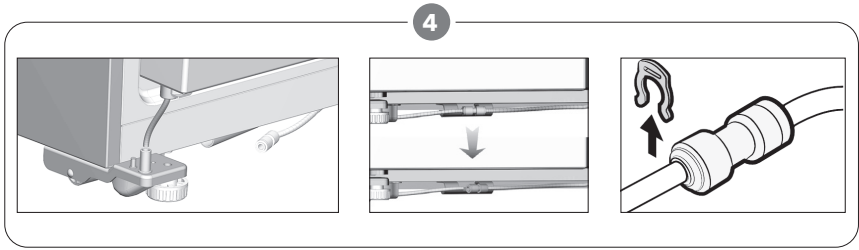

Υπάρχει ένας σύνδεσμος σωλήνα νερού στο κάτω μέρος του ψυγειοκαταψύκτη. Βγάλτε τον από το προστατευτικό κάλυμμα και αποσυνδέστε από τον σωλήνα νερού και θυμηθείτε να αποσπάσετε τον σωλήνα νερού από τον κάτω μεντεσέ.

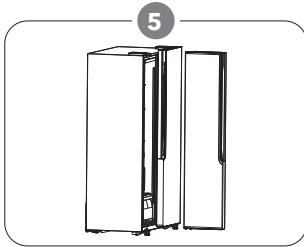

Ανασηκώστε την πόρτα και τοποθετήστε την σε μια μαλακή επιφάνεια. Στη συνέχεια, αφαιρέστε την άλλη πόρτα ακολουθώντας την ίδια διαδικασία.

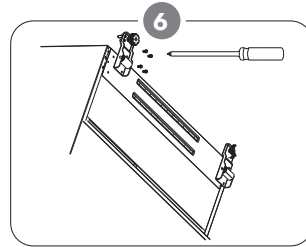

Ξεβιδώστε τους μεντεσέδες της κάτω πλευράς.

7 Αφού τοποθετήσετε τη συσκευή στη θέση της, εγκαταστήστε τις πόρτες ακολουθώντας την αντίστροφη διαδικασία.

Απαιτούμενος χώρος

- Εξασφαλίστε αρκετό χώρο ώστε η πόρτα να μπορεί να ανοίξει.
- Διατηρείτε απόσταση τουλάχιστον 50mm εκατέρωθεν της συσκευής και στην πίσω πλευρά αυτής.

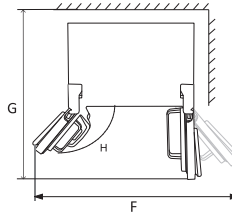
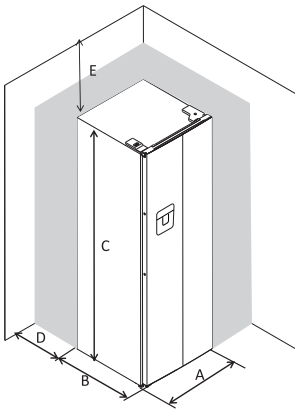

A	900
B	660
C	1770
D	ελάχ.=50
E	ελάχ.=50
F	1800
G	1560
H	135°

Οριζοντίωση του ψυγείου



- Γυρίστε τα πόδια δεξιόστροφα με το χέρι για να αυξήσετε το ύψος τους
- Γυρίστε τα πόδια αριστερόστροφα με το χέρι για να μειώσετε το ύψος τους

Τοποθέτηση

Εγκαταστήστε τη συσκευή σε θέση όπου η θερμοκρασία περιβάλλοντος αντιστοιχεί στην κλιματική κλάση που αναφέρεται στον πίνακα καταλληλότητας της συσκευής. Για ψυκτικές συσκευές με κλιματική κλάση:

- εκτεταμένη εύκρατη: αυτή η ψυκτική συσκευή προορίζεται για χρήση σε θερμοκρασίες περιβάλλοντος που κυμαίνονται από 10 °C έως 32 °C (SN).
- εύκρατη: αυτή η ψυκτική συσκευή προορίζεται για χρήση σε θερμοκρασίες περιβάλλοντος που κυμαίνονται από 16 °C έως 32 °C (N).
- υποτροπική: αυτή η ψυκτική συσκευή προορίζεται για χρήση σε θερμοκρασίες περιβάλλοντος που κυμαίνονται από 16 °C έως 38 °C (ST).
- τροπική: αυτή η ψυκτική συσκευή προορίζεται για χρήση σε θερμοκρασίες περιβάλλοντος που κυμαίνονται από 16 °C έως 43 °C (T).

Θέση

Η συσκευή θα πρέπει να εγκατασταθεί μακριά από πηγές θερμότητας, όπως θερμαντικά σώματα, λέβητες, άμεσο ηλιακό φως κ.λπ. Βεβαιωθείτε ότι ο αέρας μπορεί να κυκλοφορεί ελεύθερα στο πίσω μέρος του θαλάμου για να εξασφαλίσετε τη βέλτιστη απόδοση της συσκευής. Εάν η συσκευή τοποθετηθεί κάτω από αναρτημένη επίτοιχη μονάδα, η ελάχιστη απόσταση

μεταξύ της επάνω πλευράς του θαλάμου και της επίτοιχης μονάδας πρέπει να είναι 100 mm. Ιδανικά, ωστόσο, η συσκευή δεν θα πρέπει να τοποθετείται κάτω από αναρτημένες επίτοιχες μονάδες. Η ακριβής ευθυγράμμιση εξασφαλίζεται με ένα ή περισσότερα ρυθμιζόμενα πόδια στη βάση του θαλάμου. Αυτή η ψυκτική συσκευή δεν προορίζεται για χρήση ως εντοιχιζόμενη μονάδα.

ΠΡΟΕΙΔΟΠΟΙΗΣΗ!

Πρέπει να είναι δυνατή η αποσύνδεση της συσκευής από την παροχή ρεύματος. Για τον λόγο αυτό, το φις πρέπει να είναι εύκολα προσβάσιμο μετά την εγκατάσταση.

Ηλεκτρική σύνδεση

Προτού συνδέσετε το φις, βεβαιωθείτε ότι η τάση και η συχνότητα που αναγράφονται στην ετικέτα ονομαστικών χαρακτηριστικών αντιστοιχούν στην οικιακή παροχή ρεύματος. Η συσκευή χρειάζεται γείωση. Το φις του καλωδίου τροφοδοσίας παρέχεται με επαφή για τον σκοπό αυτό. Εάν η πρίζα δεν είναι γειωμένη, συνδέστε τη συσκευή σε χωριστή γείωση σύμφωνα με τους ισχύοντες κανονισμούς, αφού συμβουλευτείτε έναν εξειδικευμένο ηλεκτρολόγο. Ο κατασκευαστής δεν φέρει καμία ευθύνη σε περίπτωση μη τήρησης των παραπάνω προφυλάξεων ασφαλείας. Αυτή η συσκευή συμμορφώνεται με τις οδηγίες ΕΚ.

ΚΑΘΗΜΕΡΙΝΗ ΧΡΗΣΗ

! IMPORTANT!

Πώς να εγκαταστήσετε το φίλτρο νερού και τον σωλήνα νερού

1. Πριν από την εγκατάσταση, το φίλτρο θα πρέπει να ξεπλυθεί με νερό για 5 λεπτά ή με 5 λίτρα νερό προκειμένου να εξασφαλιστεί ότι το τόνερ του φίλτρου έχει αφαιρεθεί εντελώς.

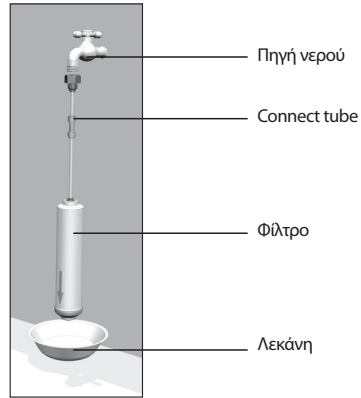

2. Ανοίξτε την πόρτα του ψυγείου και αφαιρέστε τα συρτάρια φρούτων και λαχανικών.

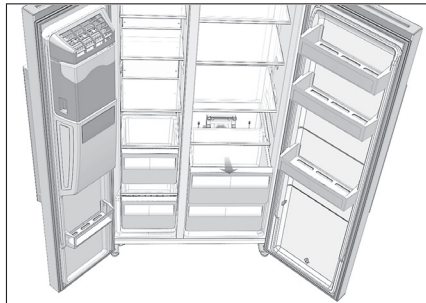

3. Αφαιρέστε τα λάστιχα και από τις δύο πλευρές του ψυγείου νερού.

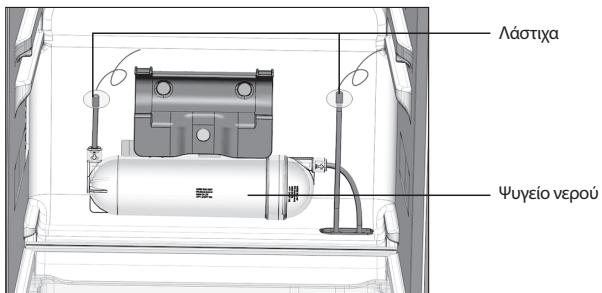

4. Αφαιρέστε το φίλτρο νερού από τη σακούλα παρελκομένων, εισάγετε τους συνδέσμους και στις δύο πλευρές του φίλτρου, κατόπιν συνδέστε τον σωλήνα νερού και προσαρτήστε τον στα αντιολισθητικά κλιπ (προσέξτε την κατεύθυνση του βέλους φίλτρου)

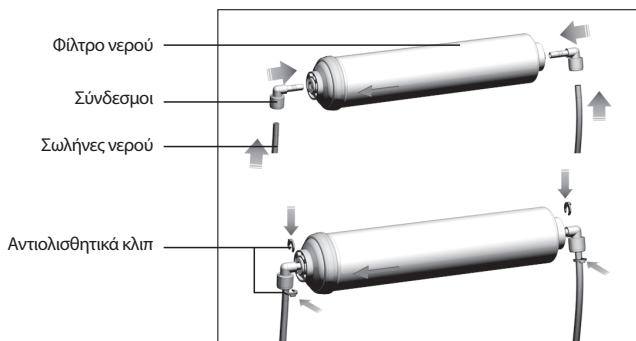

5. Συναρμολογήστε τα μέρη του φίλτρου νερού με τον βραχίονα συγκράτησης πάνω από το ψυγείο νερού και συνδέστε τους σωλήνες νερού του ψυγείου νερού με το φίλτρο νερού.

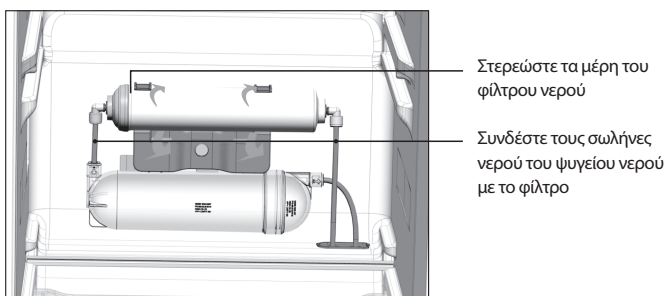

6. Αφαιρέστε το λάστιχο. Συνδέστε το εξάρτημα του σωλήνα νερού με την κύρια βαλβίδα του καλύμματος συμπίεστή με τον σύνδεσμο και θυμηθείτε να συνδέσετε τα αντιολισθητικά κλιπ, κατόπιν συνδέστε το άκρο του σωλήνα νερού με το παξιμάδι στην πηγή νερού.

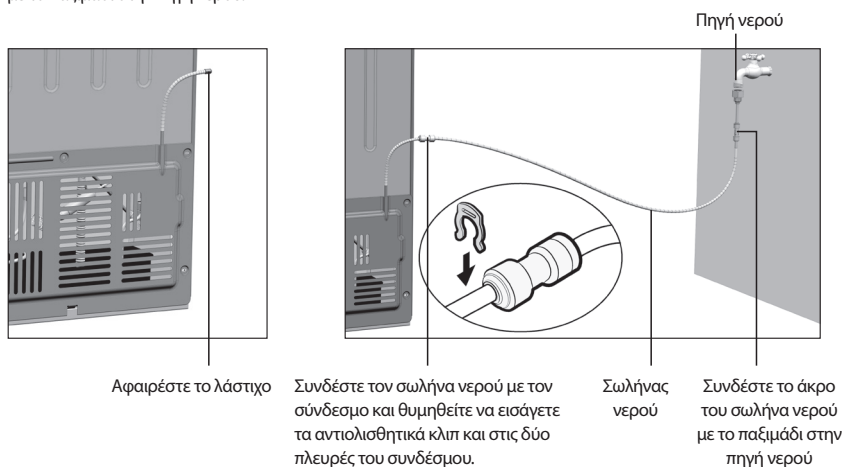

ΠΡΟΣΟΧΗ!

- Η εξωτερική πηγή νερού πρέπει να είναι καθαρή και η πίεση του νερού πρέπει να είναι 1,5~7 bar για να διασφαλιστεί η ορθή λειτουργία της συσκευής.
- Ελέγξτε τη σύνδεση του σωλήνα νερού, ελέγξτε εάν υπάρχουν άλλα αντικείμενα μέσα στην παγομηχανή και στο συρτάρι πάγου.
- Αφού εξασφαλιστεί η σύνδεση με την πηγή νερού, ανοίξτε τη βάνα και ελέγξτε εάν υπάρχει διαρροή μεταξύ της βάνας και του σωλήνα σύνδεσης. Εάν υπάρχει διαρροή, ελέγξτε τη σύνδεση του σωλήνα.
- Ελέγξτε τη λειτουργία νερού, χρησιμοποιήστε ένα μεγάλο φλιτζάνι για να πιέσετε τον διανομέα, αφήστε το νερό να τρέχει για 5 λεπτά, μέχρι να κυλάει καθαρό και ομαλά. Το νερό που βγαίνει κατά τη διάρκεια αυτής της διαδικασίας δεν είναι πόσιμο.
- Επιλέξτε τη λειτουργία παραλαβής και θραύσης πάγου, χρησιμοποιήστε ένα μεγάλο φλιτζάνι για να πιέσετε τον διανομέα και ελέγξτε την ορθή λειτουργία του εσωτερικού μοτέρ, αξιολογώντας τον ήχο.
- Περιμένετε για 3 λεπτά και ελέγξτε εάν η βαλβίδα εισόδου νερού του ψυγείου, οι σύνδεσμοι σωλήνα νερού και το φίλτρο νερού παρουσιάζουν διαρροή.

Χρήση του πίνακα χειρισμού

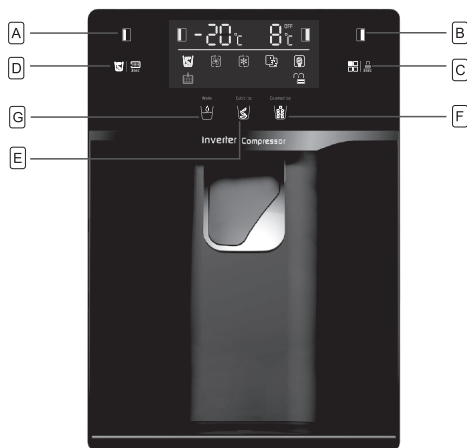

Πλήκτρα

- A** Πατήστε για να ρυθμίσετε τη θερμοκρασία του χώρου κατάψυξης (αριστερή πλευρά) από -14°C έως -22°C.
- B** Πατήστε για να ρυθμίσετε τη θερμοκρασία του χώρου ψυγείου (δεξιά πλευρά) από 2°C έως 8°C και «OFF». Εάν επιλέξετε «OFF», ο χώρος ψυγείου θα απενεργοποιηθεί.
- C** Πατήστε για να επιλέξετε τη λειτουργία από **SUPER COOLING (ΥΠΕΡΨΥΞΗ)**, **SUPER FREEZER**, **SMART (ΕΞΥΓΙΝΗ ΥΠΕΡΚΑΤΑΨΥΞΗ)**, **ECO (ΟΙΚΟΛΟΓΙΚΗ)** και USER'S SETTING (ΡΥΘΜΙΣΗ ΧΡΗΣΤΗ) (δεν εμφανίζεται κάποιο σύμβολο).
- Πατήστε το κουμπί 3 SEC. (3 ΔΕΥΤ.) παρατεταμένα για 3 δευτερόλεπτα για να κλειδώσετε τα υπόλοιπα πλήκτρα. Πατήστε το παρατεταμένα για 3 δευτερόλεπτα για να ξεκλειδώσετε τα υπόλοιπα πλήκτρα.
- D** Πατήστε το κουμπί απενεργοποίησης της λειτουργίας παραγωγής πάγου για να ελέγξετε την παγομηχανή. Αν θέλετε να απενεργοποιήσετε την παγομηχανή, πατήστε αυτό το κουμπί, κατόπιν το προϊόν θα σταματήσει να παράγει πάγο, μέχρι να πατήσετε ξανά αυτό το κουμπί.

«αλλάζτε το φίλτρο νερού».

Γενικά, θα πρέπει να αλλάζετε το φίλτρο νερού κάθε 6 μήνες, για να εξασφαλίσετε τη βέλτιστη δυνατή ποιότητα. Μετά από 6 μήνες, το εικονίδιο οθόνης θα ανάψει, για να σας υπενθυμίσει ότι πρέπει να τοποθετήσετε καινούργιο φίλτρο νερού. Μπορείτε να αγοράσετε ένα καινούργιο φίλτρο νερού από τον πωλητή από όπου αγοράσατε το ψυγείο ή από το σύστημα μεταπώλησης. Αφού ολοκληρώσετε την τοποθέτηση ενός νέου φίλτρου νερού μέσα στο ψυγείο, θα πρέπει να πατήσετε αυτό το κουμπί [D] παρατεταμένα για 3 δευτερόλεπτα. Το εικονίδιο οθόνης θα σβήσει και το φίλτρο νερού θα μηδενιστεί.

- E Πατήστε αυτό το κουμπί για παγάκια σε σχήμα κύβου. Μπορείτε να πατήσετε αυτό το κουμπί για να επιλέξετε τον τύπο πάγου που θα διανεμηθεί.
- F Πατήστε αυτό το κουμπί για τριμμένο πάγο. Μπορείτε να πατήσετε αυτό το κουμπί για να επιλέξετε τον τύπο πάγου που θα διανεμηθεί.
- G Πατήστε αυτό το κουμπί για κρύο νερό. Μπορείτε να πατήσετε αυτό το κουμπί για να επιλέξετε τη διανομή κρύου νερού.

ΣΗΜΕΙΩΣΗ

- Όταν ανοίγει η πόρτα του καταψύκτη ή είναι ενεργοποιημένη η παιδική ασφάλεια, ο διανομέας δεν θα λειτουργεί. Πρέπει να κλείσετε την πόρτα ή να καταργήσετε την παιδική ασφάλεια για να λάβετε τα παγάκια, τον τριμμένο πάγο, το κρύο νερό που επιθυμείτε.
- Αν δεν χρειάζεστε πάγο, απενεργοποιήστε τη λειτουργία για να εξοικονομήσετε ενέργεια (βλ. απενεργοποίηση πάγου παραπάνω)
- Αν δεν διανέμεται νερό ή αν διανέμεται πολύ αργά, πρέπει να αντικαταστήσετε το φίλτρο νερού, γιατί ίσως έχει φράξει.
- Κάποιες περιοχές έχουν μεγάλες ποσότητες αλάτων στο νερό, πράγμα που προκαλεί γρηγορότερη έμφραξη του φίλτρου νερού.



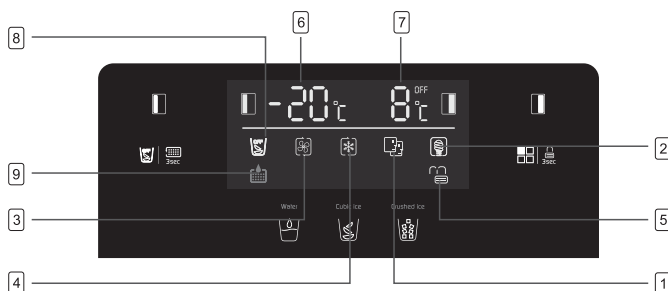

Οθόνη



- 1 Στην κατάσταση λειτουργίας **SMART**, το ψυγείο ρυθμίζει τη θερμοκρασία των δύο διαμερισμάτων αυτόματα με βάση τη θερμοκρασία στο εσωτερικό της συσκευής και τη θερμοκρασία περιβάλλοντος.
- 2 Στην κατάσταση λειτουργίας **ECO**, το ψυγείο λειτουργεί με τη χαμηλότερη δυνατή κατανάλωση ενέργειας.
- 3 Στην κατάσταση λειτουργίας **SUPER COOLING**, η θερμοκρασία του διαμερίσματος ψύξης μειώνεται στο χαμηλότερο δυνατό επίπεδο για περίπου 2 ώρες. Κατόπιν, η θερμοκρασία επανέρχεται αυτόματα στη θερμοκρασία που είχε οριστεί πριν από την ενεργοποίηση της κατάστασης λειτουργίας υπερψύξης.
- 4 Στην κατάσταση λειτουργίας **SUPER FREEZING**, η θερμοκρασία του θαλάμου κατάψυξης μειώνεται στο χαμηλότερο δυνατό επίπεδο για περίπου 6 ώρες. Κατόπιν, η θερμοκρασία επανέρχεται αυτόματα στη θερμοκρασία που είχε οριστεί πριν από την ενεργοποίηση της κατάστασης λειτουργίας υπερψύξης.
- 5 Στην κατάσταση **LOCK**, το σχετικό σύμβολο ανάβει στην οθόνη με το κλειδί των κουμπιών.
- 6 Προβολή θερμοκρασίας ρύθμισης του διαμερίσματος κατάψυξης.
- 7 Προβολή θερμοκρασίας ρύθμισης του διαμερίσματος ψύξης.
- 8 Στη λειτουργία **ICE OFF**, το σύμβολο θα ανάψει μόλις πατήσετε το κουμπί **D** για να κλείσει η παγομηχανή. Αυτό σημαίνει ότι το ψυγείο θα σταματήσει να παράγει πάγο.
- 9 Λειτουργία **ΥΠΕΝΘΥΜΙΣΗΣ ΑΛΛΑΓΗΣ ΦΙΛΤΡΟΥ ΝΕΡΟΥ**, το σύμβολο θα ανάψει μόλις το φίλτρο νερού χρησιμοποιηθεί για 6 μήνες, για να σας υπενθυμίσει να αλλάξετε εγκαίρως φίλτρο νερού. Μόλις αντικαταστήσετε το φίλτρο νερού και πατήσετε παρατεταμένα το κουμπί **D** για 3 δευτερόλεπτα, το σύμβολο θα σβήσει.

Ειδοποίηση ανοιχτής πόρτας

Εάν μία πόρτα παραμείνει ανοιχτή για 60 δευτερόλεπτα, θα σημάνει μια διαλείπουσα ηχητική ειδοποίηση μέχρι η πόρτα να κλείσει.

Λειτουργία	Ενδεικτική Λυχνία	Ένδειξη θερμοκρασίας καταψύκτη	Ένδειξη θερμοκρασίας ψυγείου
Smart		Η ένδειξη θερμοκρασίας του καταψύκτη και τους ψυγείου θα μεταβάλλεται με βάση τη θερμοκρασία του περιβάλλοντος (βλ. πίνακα παρακάτω).	
ECO		-15°C	+8°C
Super cooling		Καμία μεταβολή	+2°C
Super freezing		-25°C	Καμία μεταβολή

ΣΗΜΕΙΩΣΗ

- Λειτουργία ECO: Επιλέξτε αυτή τη λειτουργία όταν θέλετε να εξοικονομήσετε ενέργεια.
- Λειτουργία Super cooling: Η λειτουργία αυτή επιτρέπει τη γρήγορη ψύξη των φαγητών και απενεργοποιείται αυτόματα ώρες μετά την ενεργοποίησή της.
- Λειτουργία Super freezing: Η λειτουργία αυτή επιτρέπει τη γρήγορη κατάψυξη των φαγητών και απενεργοποιείται αυτόματα 50 ώρες μετά την ενεργοποίησή της.





Ειδοποίηση ανοιχτής πόρτας

Όταν μια πόρτα μείνει ανοιχτή ή δεν κλείσει πλήρως για περίπου 60 δευτερόλεπτα, η συσκευή θα εκπέμψει μια ηχητική ειδοποίηση. Κλείστε την πόρτα του ψυγείου για να σταματήσει ο συναγερμός.

Εάν η πόρτα δεν κλείσει καλά, τότε ο συναγερμός θα ηχήσει 5 φορές ανά 30 δευτερόλεπτα έως ότου οι πόρτες κλείσουν καλά.

Εάν οι πόρτες παραμείνουν ανοιχτές επί 10 συνεχόμενα λεπτά χωρίς να κλείσουν, ο εσωτερικός φωτισμός LED θα απενεργοποιηθεί αυτόματα.

Κλειδωμα ασφαλείας για παιδιά

- Η λειτουργία αυτή έχει σχεδιαστεί με σκοπό να αποτρέπει τον χειρισμό της συσκευής από παιδιά.
- Για την ενεργοποίηση της λειτουργίας, πατήστε παρατεταμένα το κουμπί  LOCK 3s για περίπου 3 δευτερόλεπτα. Η σχετική ενδεικτική λυχνία  θα ανάψει υποδεικνύοντας ότι η λειτουργία κλειδώματος ασφαλείας είναι ενεργοποιημένη.
- Για την απενεργοποίηση της λειτουργίας, πατήστε παρατεταμένα το κουμπί  LOCK 3s για περίπου 3 δευτερόλεπτα. Η σχετική ενδεικτική λυχνία  θα ανάψει υποδεικνύοντας ότι η λειτουργία κλειδώματος ασφαλείας είναι απενεργοποιημένη.

Πρώτη χρήση

Καθαρισμός του εσωτερικού

Προτού χρησιμοποιήσετε τη συσκευή για πρώτη φορά, πλύνετε το εσωτερικό της και όλα τα εξαρτήματα που βρίσκονται σε αυτό με χλιαρό νερό και σαπούνι με ουδέτερο pH προκειμένου να εξουδετερωθεί η χαρακτηριστική μυρωδιά που έχουν τα ολοκαίνουργια προϊόντα. Στη συνέχεια, στεγνώστε καλά.

ΣΗΜΑΝΤΙΚΟ

Μη χρησιμοποιείτε απορρυπαντικά ή λειαντικές σκόνες, καθώς μπορεί να καταστρέψουν το φινιρίσμα.

Χρήση του διανομέα

Μπορείτε να λάβετε παγάκια, τριμμένο πάγο και κρύο νερό, πατώντας τον διακόπτη πτερυγίου, ο οποίος επιλέγεται από τον εμφανιζόμενο πίνακα λειτουργιών.

ΣΗΜΕΙΩΣΗ

Αν ο διακόπτης πτερυγίου πατηθεί συνεχώς για πάνω από 3 λεπτά, ο διανομέας θα σταματήσει να λειτουργεί για να προστατέψει τα ηλεκτρικά εξαρτήματα. Αν χρειάζεστε περισσότερο κρύο νερό ή πάγο, απελευθερώστε τον διακόπτη πτερυγίου και πατήστε τον ξανά για να λάβετε περισσότερο πάγο ή νερό, όπως επιθυμείτε.



Λειτουργία για παγάκια, τριμμένο πάγο, κρύο νερό

Διακόπτης πτερυγίου



Κρύο νερό

Επιλέξτε τη λειτουργία για κρύο νερό  τοποθετήστε το ποτήρι στο κέντρο του διακόπτη πτερυγίου, πιέστε τον διακόπτη πτερυγίου για να λάβετε νερό και αφήστε τον αφού λάβετε επαρκή ποσότητα νερού. Το νερό θα σταματήσει να ρέει αυτόματα.

ΣΗΜΕΙΩΣΗ

- Περιμένετε για 2 δευτερόλεπτα πριν απομακρύνετε το ποτήρι, για να μην χυθεί νερό.
- Αν θέλετε πιο κρύο νερό, γεμίστε το ποτήρι με πάγο πριν το γεμίσετε με νερό.
- Αν αντλήσετε περισσότερα από 800ml νερό με τη μία, θα βγει νερό σε υψηλή θερμοκρασία. Σε αυτή την περίπτωση, συνιστούμε να περιμένετε για μισή ώρα για ένα κρύο ρόφημα.

Πάγος

Επιλέξτε τη λειτουργία για παγάκια  ή τη λειτουργία για τριμμένο πάγο  για να λάβετε πάγο στην επιθυμητή μορφή. Τοποθετήστε το ποτήρι στο κέντρο του διακόπτη πτερυγίου, πατήστε τον διακόπτη πτερυγίου για να λάβετε πάγο και σταματήστε να τον πιέζετε αφού λάβετε επαρκή ποσότητα πάγου. Η ροή πάγου θα σταματήσει αυτόματα.

NOTE

- Περιμένετε 2 δευτερόλεπτα πριν απομακρύνετε το ποτήρι, για να μην χυθεί πάγος.
- Για να μην πέσει πάγος από το ποτήρι, τοποθετήστε το όσο το δυνατόν πιο κοντά στην έξοδο του διανομέα.
- Όταν παίρνετε πάγο, το εσωτερικό μοτέρ τίθεται σε λειτουργία για την περιστροφή και το τρίψιμο του πάγου και μπορεί να κάνει λίγο θόρυβο.
- Αφού πάρετε τον πάγο, χρησιμοποιήστε τον όσο το δυνατόν πιο άμεσα, για να μην λιώσει.

ΣΗΜΑΝΤΙΚΟ!

Αυτή η ενότητα περιγράφει πώς να αποφύγετε τα περισσότερα προβλήματα που θα μπορούσαν να προκύψουν. Σας συνιστούμε να την διαβάσετε προσεκτικά πριν χρησιμοποιήσετε τη συσκευή.

1. Όταν λαμβάνετε νερό για πρώτη φορά ή μετά από πολύ καιρό, βγάλτε 1-2 λίτρα νερό και απορρίψτε το.
2. Όταν χρησιμοποιείτε την παγομηχανή για πρώτη φορά ή μετά από πολύ καιρό, δεν θα πρέπει να χρησιμοποιήσετε το πρώτο κομμάτι παγάκια.
3. Σας συνιστούμε να χρησιμοποιήσετε ένα ποτήρι με διάμετρο πάνω από 70mm για το νερό και τον πάγο.
4. Μην χρησιμοποιείτε εύθραυστα δοχεία για τα παγάκια, καθώς υπάρχει πάντα ο κίνδυνος ένα δοχείο να σπάσει.

5. Μην βάζετε τα χέρια σας ή εργαλεία μέσα στο άνοιγμα του διανομέα, για να μην προκληθεί ζημιά στον εσωτερικό μηχανισμό.
6. Μην πιέζετε υπερβολικά τον διακόπτη πτερυγίου, για να μην προκληθεί ζημιά σε αυτόν.
7. Η παγομηχανή παράγει πάγο αυτόματα χωρίς χειροκίνητη λειτουργία. Μόλις το συρτάρι πάγου γεμίσει με πάγο (περίπου 1,6kg), η παγομηχανή σταματά αυτόματα να παράγει πάγο.
8. Στην έξυπνη λειτουργία, η ημερήσια παραγωγή πάγου του ψυγείου είναι περίπου 1,2kg.
9. Όταν η πόρτα του καταψύκτη είναι ανοιχτή, ο διανομέας πάγου και νερού κλειδώνει και δεν μπορεί να βγάλει νερό ή πάγο.
10. Όταν η πόρτα του καταψύκτη είναι ανοιχτή, αν βρίσκεται σε εξέλιξη η διαδικασία παραγωγής πάγου από την παγομηχανή, θα πέσει μικρή ποσότητα πάγου μέσα στο συρτάρι.
11. Αν ο πάγος δεν βγαίνει ομαλά, ελέγξτε μήπως η έξοδος πάγου του διανομέα έχει φράξει με πάγο. Σε αυτή την περίπτωση, καθαρίστε την από πάγο και μετά πάρτε τον.
12. Αφότου το ψυγείο συνδεθεί στο ηλεκτρικό ρεύμα για πρώτη φορά, ενεργοποιήστε την παγομηχανή, η οποία θα αρχίσει να παράγει πάγο περίπου 10 ώρες αργότερα.
13. Κατά τη διάρκεια χρήσης, μπορεί να ακούσετε τον ήχο ανοίγματος της βαλβίδας νερού, της ροής νερού και της πτώσης πάγου, ο οποίος είναι φυσιολογικός.
14. Αν είστε διακοπές και δεν πρόκειται να χρειαστείτε παγάκια για πολύ καιρό, απενεργοποιήστε τη λειτουργία παραγωγής πάγου και αφαιρέστε τα παγάκια από το συρτάρι πάγου, για να μην παγώσουν μεταξύ τους και φράξουν την έξοδο.
15. Σε περίπτωση διακοπής ρεύματος, καθαρίστε εγκαίρως τα τρόφιμα από το ψυγείο και καθαρίστε τον πάγο από το συρτάρι πάγου, για να μην λιώσει.
16. Μην καταναλώνετε τα παγάκια αν αναδίδουν οποιοδήποτε είδος οσμή. Ελέγξτε μήπως έχει λήξει το φίλτρο ή μήπως υπάρχουν μη σφραγισμένα τρόφιμα με έντονη μυρωδιά στο ψυγείο.

Καθαρισμός και φροντίδα του διανομέα

Χρησιμοποιήστε ένα μαλακό πανί για να καθαρίσετε το ψυγείο και βεβαιωθείτε ότι το έχετε αποσυνδέσει από το ρεύμα πριν το καθαρίσετε. Για τον καθαρισμό, χρησιμοποιήστε καθαρό νερό. Μη χρησιμοποιείτε βενζίνη, διαλύτες, υποχλωριώδες νάτριο, σκληρά καθαριστικά, χλωρίνη και άλλα χημικά. Μην ψεκάζετε απορρυπαντικό απευθείας στην οθόνη, διαφορετικά μπορεί να καταστραφεί η εκτυπωμένη ένδειξη.

1. Αφαιρείτε τακτικά το κουτί νερού από τον διανομέα, χύνετε το νερό που έχει μέσα και σκουπίζετε το.



2. Καθαρίζετε τακτικά το συρτάρι πάγου

Αν δεν πρόκειται να χρησιμοποιήσετε πάγο για μεγάλο χρονικό διάστημα ή αν ανοίγετε τακτικά την πόρτα του καταψύκτη, ο πάγος στο συρτάρι πάγου μπορεί να λιώσει ή να παγώσει και να συσσωρευθεί, φράζοντας την έξοδο του διανομέα. Ο πάγος μέσα στο συρτάρι πάγου πρέπει να αφαιρεθεί με το χέρι.

Κατά τον καθαρισμό του κουτιού αποθήκευσης, πρέπει να απενεργοποιήσετε τη λειτουργία παγομηχανής, για να μην πέσει ο πάγος στο εσωτερικό του ψυγείου ή στο πάτωμα.

3. Συναρμολόγηση και αποσυναρμολόγηση του συρταριού πάγου

Πιάστε το συρτάρι πάγου τοποθετώντας και τα δύο χέρια στην υποδοχή, ανασκώστε το περίπου 10mm με λίγη δύναμη, κατόπιν τραβήξτε το συρτάρι πάγου έξω από την υποδοχή.

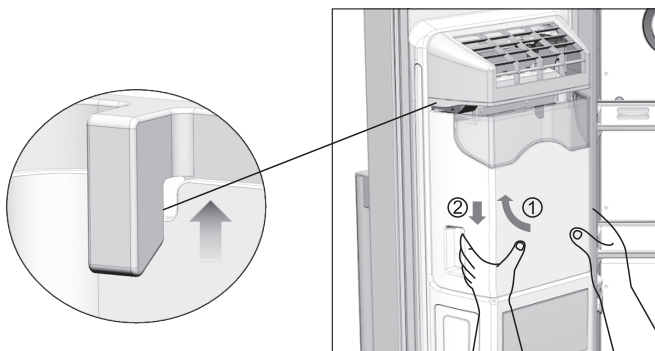

Αφού αφαιρέσετε το συρτάρι πάγου, αφαιρέστε τον πάγο από μέσα με το χέρι σας και, στη συνέχεια, καθαρίστε προσεκτικά με καθαρό νερό.

Αφού καθαρίσετε το συρτάρι πάγου, επανατοποθετήστε το ακολουθώντας την αντίστροφη διαδικασία.

ΣΗΜΕΙΩΣΗ

- Μη χρησιμοποιείτε οξέα, χημικούς διαλύτες (οινόπνευμα, υγρό πιάτων) και σκληρά καθαριστικά.
- Αφού καθαρίσετε το συρτάρι πάγου, πρέπει να το στεγνώσετε καλά πριν το τοποθετήσετε στο ψυγείο, γιατί η υγρασία θα γίνει πάγος.
- Χρησιμοποιήστε μια καθαρή πετσέτα για να καθαρίσετε την έξοδο πάγου, μην πιέζετε την εσωτερική κατασκευή με υπερβολική δύναμη, για να μην καταστρέψετε τον εσωτερικό μηχανισμό.
- Μην τοποθετήσετε τίποτε άλλο στην έξοδο πάγου, για να μην την φράξετε.
- Μην αφήνετε τα παιδιά να σκαρφαλώνουν στο ψυγείο, για να αποφύγετε τυχόν ανατροπή του και πρόκληση τραυματισμών.
- Μην βάζετε τα δάχτυλα, τα χέρια σας ή άλλα ακατάλληλα αντικείμενα μέσα στην έξοδο πάγου ή στο συρτάρι πάγου. Αυτό μπορεί να προκαλέσει τραυματισμό ή υλική ζημιά.

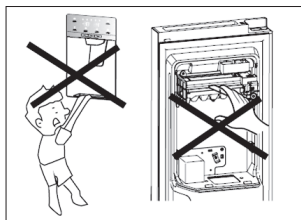

Απόψυξη

- Τα βαθιάς κατάψυξης ή κατεψυγμένα τρόφιμα μπορούν, προτού καταναλωθούν, να αποψυχθούν στο ψυγείο ή σε θερμοκρασία δωματίου, ανάλογα με τον διαθέσιμο χρόνο για αυτή τη διαδικασία.
- Τα μικρά τεμάχια μπορούν να μαγειρευτούν ακόμη και κατεψυγμένα, απευθείας από την κατάψυξη. Σε αυτήν την περίπτωση, το μαγείρεμα θα διαρκέσει περισσότερο.

Παγοθήκη

Αυτή η συσκευή μπορεί να διαθέτει μία ή περισσότερες παγοθήκες για την παραγωγή πάγου.

Παρελκόμενα

Κινητά ράφια

Τα τοιχώματα του ψυγείου είναι εξοπλισμένα με μια σειρά οδηγών, για να μπορείτε να τοποθετείτε τα ράφια όπως επιθυμείτε.

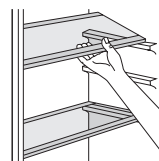

Τοποθέτηση συρταριών πόρτας

Για να είναι δυνατή η αποθήκευση συσκευασιών τροφίμων διαφόρων μεγεθών, τα συρτάρια των πορτών μπορούν να τοποθετηθούν σε διαφορετικά ύψη. Για να κάνετε τέτοιου είδους ρυθμίσεις, προχωρήστε ως εξής: τραβήξτε απαλά το συρτάρι προς την κατεύθυνση των βελών μέχρι να ελευθερωθεί και στη συνέχεια επανατοποθετήστε το όπως απαιτείται.

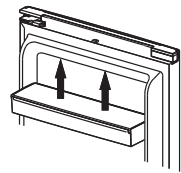

Σύσταση για τη ρύθμιση της θερμοκρασίας

Θερμοκρασία περιβάλλοντος	Ρύθμιση θερμοκρασίας
Καλοκαίρι	Ρύθμιση ψυγείου: 4°C Ρύθμιση καταψύκτη: -18°C
Φυσιολογικές συνθήκες	Ρύθμιση ψυγείου: 4°C Ρύθμιση καταψύκτη: -18°C
Χειμώνας	Ρύθμιση ψυγείου: 4°C Ρύθμιση καταψύκτη: -18°C

Οι παραπάνω πληροφορίες αποτελούν συστάσεις προς τους χρήστες για τη ρύθμιση της θερμοκρασίας.

Καθημερινή χρήση

Τοποθετήστε τα τρόφιμα στα διαμερίσματα ανάλογα με τον τύπο τους, σύμφωνα με τον παρακάτω πίνακα

Διαμερίσματα του ψυγείου	Τύπος τροφίμων
Πόρτα ή συρτάρι πόρτας ψυγείου	<ul style="list-style-type: none"> Τρόφιμα με φυσικά συντηρητικά, όπως μαρμελάδες, χυμοί, ποτά, καρυκεύματα. Μην αποθηκεύετε ευπαθή τρόφιμα.
Συρτάρι φρούτων και λαχανικών	<ul style="list-style-type: none"> Τα φρούτα, τα μυρωδικά και τα λαχανικά πρέπει να τοποθετούνται χωριστά στο ειδικό συρτάρι. Μην αποθηκεύετε μπανάνες, κρεμμύδια, πατάτες και σκόρδο στο ψυγείο.
Ράφι ψυγείου - μεσαίο	<ul style="list-style-type: none"> Γαλακτοκομικά προϊόντα, αυγά
Ράφι ψυγείου - άνω	<ul style="list-style-type: none"> Τρόφιμα που δεν χρειάζονται μαγειρέμα, όπως τρόφιμα έτοιμα προς κατανάλωση, αλλαντικά, περισεύματα.
Συρτάρι(-α)/ ράφι κατάψυξης	<ul style="list-style-type: none"> Τρόφιμα μακράς διάρκειας. Κάτω συρτάρι/ράφι για ωμό κρέας, πουλερικά, ψάρια. Μεσαίο συρτάρι/ράφι για κατεψυγμένα λαχανικά, κομμένες πατάτες. Άνω συρτάρι/ράφι για παγωτό, κατεψυγμένα φρούτα, κατεψυγμένα μαγειρεμένα προϊόντα.

Επιπτώσεις στην αποθήκευση τροφίμων

- Στη συνιστώμενη Ρύθμιση, ο ιδανικός χρόνος αποθήκευσης στο ψυγείο δεν πρέπει να υπερβαίνει τις 3 ημέρες.
- Στη συνιστώμενη ρύθμιση, ο ιδανικός χρόνος αποθήκευσης στην κατάψυξη δεν πρέπει να υπερβαίνει τον 1 μήνα.
- Ο ιδανικός χρόνος αποθήκευσης μπορεί να μειωθεί αν γίνουν άλλες ρυθμίσεις.

ΧΡΗΣΙΜΕΣ ΥΠΟΔΕΙΞΕΙΣ ΚΑΙ ΣΥΜΒΟΥΛΕΣ

Υποδείξεις για την κατάψυξη τροφίμων

Υποδείξεις για την κατάψυξη τροφίμων

Ακολουθούν ορισμένες σημαντικές συμβουλές που θα σας βοηθήσουν να αξιοποιείτε στο έπακρο τη διαδικασία κατάψυξης:

- Η μέγιστη ποσότητα τροφίμων που μπορούν να καταψυχθούν σε 24 ώρες αναγράφεται στην ετικέτα ονομαστικών χαρακτηριστικών.
- Η διαδικασία κατάψυξης διαρκεί 24 ώρες. Σε αυτό το διάστημα δεν πρέπει να προστεθούν επιπλέον τρόφιμα που πρόκειται να καταψυχθούν.
- Καταψύξτε μόνο υψηλής ποιότητας, φρέσκα και καλά καθαρισμένα τρόφιμα.
- Χωρίστε τα τρόφιμα σε μικρές μερίδες για να μπορείτε να καταψυχθούν γρήγορα και πλήρως και στη συνέχεια να μπορείτε να ξεπαγώνετε μόνο την ποσότητα που χρειάζεστε.
- Τυλίξτε τα τρόφιμα σε αλουμινόχαρτο ή μεμβράνη από πολυαιθυλένιο και βεβαιωθείτε ότι οι συσκευασίες είναι αεροστεγώς κλεισμένες.
- Μην αφήνετε φρέσκα, μη κατεψυγμένα τρόφιμα να έρχονται σε επαφή με τρόφιμα που είναι ήδη κατεψυγμένα. Με αυτόν τον τρόπο αποφεύγεται η αύξηση της θερμοκρασίας των τελευταίων.
- Τα άπαχα τρόφιμα αποθηκεύονται καλύτερα και για μεγαλύτερο διάστημα από ο,τι τα λιπαρά. Το αλάτι μειώνει τη διάρκεια αποθήκευσης των τροφίμων.
- Οι γρανίτες, εάν καταναλωθούν αμέσως μόλις βγουν από το διαμέρισμα κατάψυξης, ενδέχεται να προκαλέσουν κρουπαγήματα στο δέρμα.
- Προϊόντα που καταναλώνονται απευθείας από την κατάψυξη ενδέχεται να προκαλέσουν κρουπαγήματα στο δέρμα.
- Συνιστάται να αναγράφετε σε κάθε μεμονωμένη συσκευασία την ημερομηνία τοποθέτησης στην κατάψυξη, ώστε να γνωρίζετε πόσος καιρός έχει περάσει από την αποθήκευσή της.

Υποδείξεις για την αποθήκευση κατεψυγμένων τροφίμων

- Για να εξασφαλίσετε τη βέλτιστη απόδοση της συσκευής, θα πρέπει:
- Να βεβαιωθείτε ότι τα τρόφιμα που διατίθενται κατεψυγμένα ήταν αποθηκευμένα σε κατάλληλες συνθήκες από τον λιανοπωλητή.
- Να διασφαλίσετε ότι τα κατεψυγμένα τρόφιμα μεταφέρονται από το κατάστημα τροφίμων στην κατάψυξη όσο το δυνατόν πιο σύντομα.

- Μην ανοίγετε συχνά την πόρτα και μην την αφήνετε ανοιχτή περισσότερο από όσο είναι απολύτως απαραίτητο.
- Μόλις αποψυχθούν, τα τρόφιμα αλλοιώνονται γρήγορα και δεν μπορούν να επαναψυχθούν.
- Μην υπερβαίνετε την περίοδο αποθήκευσης που υποδεικνύεται από τον παρασκευαστή των τροφίμων.

Υποδείξεις για τη συντήρηση φρέσκων τροφίμων στην ψύξη

Για να εξασφαλίσετε τη βέλτιστη απόδοση της συσκευής:

- Μην αποθηκεύετε ζεστά τρόφιμα ή υγρά που εξατμίζονται στο ψυγείο.
- Καλύπτετε ή τυλίγετε τα τρόφιμα, ιδίως αν έχουν έντονη μυρωδιά.

Συμβουλές για τη συντήρηση τροφίμων στο διαμέρισμα ψύξης

- Κρέας (όλων των τύπων): τυλίξτε το σε σακούλες πολυαιθυλενίου και τοποθετήστε το στα γυάλινα ράφια πάνω από το συρτάρι λαχανικών.
- Για ασφάλεια, διατηρήστε τα αποθηκευμένα με αυτόν τον τρόπο το πολύ για μία ή δύο ημέρες.
- Μαγειρεμένα φαγητά, κρύα πιάτα κ.λπ.: αφού καλυφθούν, μπορούν να τοποθετηθούν σε οποιοδήποτε ράφι.
- Φρούτα και λαχανικά: θα πρέπει να πλένονται καλά και να τοποθετούνται στο ειδικό συρτάρι ή συρτάρι που παρέχονται.
- Βούτυρο και τυρί: θα πρέπει να τοποθετούνται σε ειδικά αεροστεγή δοχεία ή να τυλιγούνται σε αλουμινόχαρτο ή σακούλες πολυαιθυλενίου προκειμένου να προστατευτούν όσο το δυνατόν καλύτερα από την έκθεση σε αέρα.
- Μπουκάλια γάλα: θα πρέπει να έχουν πώμα και να αποθηκεύονται στα συρτάρι της πόρτας.
- Οι μπανάνες, οι πατάτες, τα κρεμμύδια και το σκόρδο, εάν δεν είναι συσκευασμένα, δεν πρέπει να διατηρούνται στο ψυγείο.

Καθαρισμός

Για λόγους υγιεινής, το εσωτερικό της συσκευής, συμπεριλαμβανομένων των εξαρτημάτων του, πρέπει να καθαρίζεται τακτικά.



CAUTION!

Η συσκευή δεν πρέπει να είναι συνδεδεμένη στο δίκτυο

παροχής ηλεκτρικού ρεύματος κατά τον καθαρισμό. Κίνδυνος ηλεκτροπληξίας! Πριν από τον καθαρισμό, απενεργοποιήστε τη συσκευή και αποσυνδέστε το φως από την ηλεκτρική πρίζα. Εναλλακτικά, απενεργοποιήστε ή κατεβάστε τον διακόπτη ή την ασφάλεια. Μη χρησιμοποιείτε ατμοκαθαριστή για να καθαρίσετε τη συσκευή. Ενδέχεται να συσσωρευτεί υγρασία σε ηλεκτρικά εξαρτήματα. Υπάρχει κίνδυνος ηλεκτροπληξίας! Οι καυτοί ατμοί μπορούν να προκαλέσουν βλάβη στα πλαστικά μέρη. Η συσκευή πρέπει να στεγνώσει πλήρως πριν τεθεί πάλι σε λειτουργία.

ΣΗΜΑΝΤΙΚΟ Τα αιθέρια έλαια και οι οργανικοί διαλύτες μπορούν να διαβρώσουν τα πλαστικά μέρη, π.χ. χυμός λεμονιού ή χυμός από φλούδα πορτοκαλιού, βουτυρικό

οξύ, καθαριστικό που περιέχει οξικό οξύ.

- Μην αφήνετε τέτοιες ουσίες να έρθουν σε επαφή με τα μέρη της συσκευής.
- Μη χρησιμοποιείτε λειαντικά καθαριστικά.
- Αφαιρέστε τα τρόφιμα από την κατάψυξη. Καλύψτε και αποθηκεύστε τα σε δροσερό μέρος.
- Απενεργοποιήστε τη συσκευή και αποσυνδέστε το φως από την πρίζα. Εναλλακτικά, απενεργοποιήστε τον διακόπτη ή την ασφάλεια.
- Καθαρίστε τη συσκευή και τα εσωτερικά εξαρτήματά της με ένα πανί και χλιαρό νερό. Αφού την καθαρίσετε, περάστε την με ένα πανί βρεγμένο με γλυκό νερό και στεγνώστε την.
- Μόλις στεγνώσει πλήρως, θέστε τη συσκευή πάλι σε λειτουργία.

ΑΝΤΙΜΕΤΩΠΙΣΗ ΠΡΟΒΛΗΜΑΤΩΝ

! ΠΡΟΣΟΧΗ!

Πριν από την αντιμετώπιση οποιουδήποτε προβλήματος, αποσυνδέστε το καλώδιο τροφοδοσίας. Για την αντιμετώπιση προβλημάτων που δεν περιλαμβάνονται σε αυτό το εγχειρίδιο, πρέπει να απευθυνθείτε σε εξειδικευμένο ηλεκτρολόγο ή άλλο αρμόδιο πρόσωπο.

ΣΗΜΑΝΤΙΚΟ! Στο πλαίσιο της φυσιολογικής χρήσης της συσκευής ακούγονται ορισμένοι ήχοι (συμπίεστης, κυκλοφορία του ψυκτικού υγρού).



Πρόβλημα	Πιθανή αιτία	Λύση
Η συσκευή δεν λειτουργεί	Το φως του καλωδίου τροφοδοσίας δεν είναι στην πρίζα ή είναι χαλαρό	Συνδέστε το φως του καλωδίου τροφοδοσίας στην πρίζα.
	Η ασφάλεια έχει καεί ή είναι ελαττωματική.	Ελέγξτε την ασφάλεια και αντικαταστήστε την εάν είναι απαραίτητο.
	Η πρίζα είναι ελαττωματική.	Οι δυσλειτουργικές πρίζες επισκευάζονται από ηλεκτρολόγο.
Η συσκευή καταψύχει ή ψύχει υπερβολικά	Η θερμοκρασία έχει ρυθμιστεί στο υπερβολικά ψυχρό ή η συσκευή λειτουργεί σε καταστάσεις λειτουργίας SUPER .	Γυρίστε προσωρινά τον επιλογέα ρύθμισης θερμοκρασίας σε θερμότερη ρύθμιση.
	Η θερμοκρασία δεν έχει ρυθμιστεί σωστά.	Ανατρέξτε στην αρχική ενότητα «Ρύθμιση θερμοκρασίας».
Το φαγητό δεν έχει καταψυχθεί επαρκώς.	Η πόρτα παρέμεινε ανοιχτή για μεγάλο χρονικό διάστημα.	Ανοίγεται την πόρτα μόνο για όσο χρειάζεται.
	Μεγάλη ποσότητα ζεστού φαγητού τοποθετήθηκε στη συσκευή εντός των τελευταίων 24 ωρών.	Γυρίστε προσωρινά τον περιστροφικό διακόπτη ρύθμισης θερμοκρασίας σε ψυχρότερη ρύθμιση.
	Η συσκευή βρίσκεται κοντά σε πηγή θερμότητας.	Ανατρέξτε στην ενότητα «Θέση εγκατάστασης».

Πρόβλημα	Πιθανή αιτία	Λύση
Έντονη συσσώρευση πάγου στο λάστιχο της πόρτας.	Το λάστιχο της πόρτας δεν σχηματίζει αεροστεγές σφράγισμα.	Ζεστάνετε προσεκτικά τα μη στεγανά τμήμα του λάστιχου της πόρτας με ένα σεσουάρ μαλλιών (σε δροσερό περιβάλλον). Παράλληλα πιέστε το ζεσταμένο λάστιχο της πόρτας με το χέρι για απόλυτα στεγανή σφράγιση.
Ασυνήθιστοι ήχοι	Η συσκευή δεν είναι ευθυγραμμισμένη στο επίπεδο.	Ρυθμίστε ξανά τα πόδια.
	Η συσκευή αγγίζει τον τοίχο ή άλλα αντικείμενα.	Μετακινήστε ελαφρώς τη συσκευή.
	Ένα εξάρτημα, π.χ. ένας σωλήνας, στο πίσω μέρος της συσκευής αγγίζει ένα άλλο μέρος της συσκευής ή τον τοίχο.	Εάν είναι απαραίτητο, λυγίστε προσεκτικά το εξάρτημα ώστε να μετακινηθεί.
Τα πλευρικά τοιχώματα είναι ζεστά.	Είναι φυσιολογικό. Ο εναλλάκτης θερμότητας βρίσκεται στα πλευρικά τοιχώματα.	Φορέστε γάντια για να αγγίξετε τα πλάινα τοιχώματα, εάν χρειαστεί.
Ο διανομέας δεν διανέμει κρύο νερό.	Αστοχία κατά την πρόσβαση στην πηγή νερού ή κατά το άνοιγμα της βαλβίδας νερού	Βεβαιωθείτε ότι η πηγή νερού και η βαλβίδα είναι ανοιχτές.
	Το φίλτρο δεν έχει τοποθετηθεί σωστά.	Ελέγξτε μήπως έχει αντιστραφεί η σύνδεση του φίλτρου.
	Η βαλβίδα νερού ή οι σύνδεσμοι δεν έχουν εγκατασταθεί σωστά.	Ελέγξτε αν η βαλβίδα νερού ή οι σύνδεσμοι έχουν αντιστραφεί.
Το νερό δεν είναι αρκετά κρύο.	Η θερμοκρασία του ψυγείου είναι πολύ υψηλή.	Ρυθμίστε τη θερμοκρασία του ψυγείου σε πιο χαμηλή τιμή.
	Παίρνετε πολύ νερό με τη μία (1L).	Περιμένετε μέχρι το νερό να κρυώσει.
	Παίρνετε νερό πολύ συχνά.	Περιμένετε μέχρι το νερό να κρυώσει.
Ο διανομέας δεν μπορεί να διανείμει πάγο.	Δεν υπάρχει πάγος μέσα στο κουτί αποθήκευσης.	Περιμένετε μέχρι η παγομηχανή να ολοκληρώσει την παραγωγή πάγου (κατά την πρώτη λειτουργία, το ψυγείο πρέπει να κρυώσει εντελώς, προκειμένου η παγομηχανή να αρχίσει να παράγει πάγο).
	Αστοχία κατά την πρόσβαση στην πηγή νερού ή κατά το άνοιγμα της βαλβίδας νερού	Βεβαιωθείτε ότι η πηγή νερού και η βαλβίδα είναι ανοιχτές.
	Η λειτουργία «ice off» έχει ενεργοποιηθεί. Η παραγωγή πάγου θα σταματήσει.	Απενεργοποιήστε τη λειτουργία «ice off».
	Η πίεση της πηγής νερού δεν είναι αρκετή.	Βεβαιωθείτε ότι η πίεση της πηγής νερού είναι 1,5 ~ 7 bar.
	Η βαλβίδα νερού ή οι σύνδεσμοι δεν έχουν εγκατασταθεί σωστά.	Ελέγξτε αν η βαλβίδα νερού ή οι σύνδεσμοι έχουν αντιστραφεί.
	Το φίλτρο δεν έχει τοποθετηθεί σωστά.	Ελέγξτε μήπως έχει αντιστραφεί η σύνδεση του φίλτρου.

Πρόβλημα	Πιθανή αιτία	Λύση
Ο διανομέας δεν μπόρεσε να διανείμει πάγο.	Τα παγάκια έχουν παγώσει μεταξύ τους μέσα στο συρτάρι αποθήκευσης και εμποδίζουν την έξοδο πάγου.	Αφαιρέστε τα ενωμένα παγάκια.
	Ένα σκληρό αντικείμενο βρίσκεται μέσα στο συρτάρι πάγου το οποίο εμποδίζει τη λειτουργία του μοτέρ.	Αφαιρέστε το αντικείμενο που εμποδίζει την έξοδο.
	Οι πόρτες δεν είναι εντελώς κλειστές, έτσι ο κρύος αέρας διαφεύγει.	Βεβαιωθείτε ότι οι πόρτες είναι εντελώς κλειστές.
Τα παγάκια είναι πολύ λίγα ή η ποσότητα του νερού πολύ περιορισμένη.	Η πίεση της πηγής νερού δεν είναι αρκετή.	Βεβαιωθείτε ότι η πίεση της πηγής νερού είναι 1,5 ~ 7 bar.
	Το φίλτρο νερού έχει φράξει, επειδή χρησιμοποιείται εδώ και πάρα πολύ καιρό	Αντικαταστήστε με νέο φίλτρο νερού.
	Ο μετρητής ροής του νερού παρουσιάζει βλάβη.	Επικοινωνήστε με το προσωπικό συντήρησης.

Εάν η δυσλειτουργία παρουσιαστεί ξανά, επικοινωνήστε με το Κέντρο Σέρβις. Αυτά τα δεδομένα είναι απαραίτητα για τη γρήγορη και σωστή εξυπηρέτησή σας. Καταχωρίστε τα απαραίτητα δεδομένα εδώ, ανατρέξτε στην ετικέτα ονομαστικών χαρακτηριστικών.

Προστασία του περιβάλλοντος

 Αυτή η συσκευή δεν περιέχει, ούτε στο κύκλωμα ψυκτικού υγρού ούτε στα μονωτικά υλικά, αέρια που θα μπορούσαν να καταστρέψουν το στρώμα του όζοντος. Η συσκευή δεν πρέπει να απορρίπτεται μαζί με αστικά απόβλητα και απορρίμματα. Ο μονωτικός αφρός περιέχει εύφλεκτα αέρια: η συσκευή απορρίπτεται σύμφωνα με τους κανονισμούς για τις συσκευές, τους οποίους μπορείτε να λάβετε από τις τοπικές αρχές. Αποφύγετε να προκαλέσετε ζημιά στη μονάδα ψύξης, ιδίως στον εναλλάκτη θερμότητας. Τα υλικά που χρησιμοποιούνται σε αυτήν τη συσκευή και φέρουν το σύμβολο  είναι ανακυκλώσιμα.

 Αυτό το σύμβολο στο προϊόν ή στη συσκευασία του Π υποδεικνύει ότι το συγκεκριμένο προϊόν δεν πρέπει να απορρίπτεται ως οικιακό απόβλητο. Αντ' αυτού, θα πρέπει να μεταφέρεται σε κατάλληλο σημείο συλλογής για ανακύκλωση ηλεκτρικού και ηλεκτρονικού εξοπλισμού. Φροντίζοντας για την ορθή απόρριψη του προϊόντος αυτού, συμβάλλετε στην αποτροπή πιθανών αρνητικών επιπτώσεων στο περιβάλλον και την ανθρώπινη υγεία, οι οποίες ενδέχεται, σε αντίθετη περίπτωση, να προκύψουν από την ακατάλληλη απόρριψη αυτού του προϊόντος. Για αναλυτικότερες πληροφορίες σχετικά με την ανακύκλωση αυτού του προϊόντος, επικοινωνήστε με το δημοτικό συμβούλιο, την υπηρεσία αποκομιδής οικιακών απορριμμάτων της περιοχής σας ή το κατάστημα από το οποίο αγοράσατε το προϊόν.

Υλικά συσκευασίας

Τα υλικά που φέρουν το σύμβολο είναι ανακυκλώσιμα. Απορρίψτε τη συσκευασία σε κατάλληλο κάδο συλλογής για ανακύκλωση.

Απόρριψη της συσκευής

1. Αποσυνδέστε το φισ του καλωδίου τροφοδοσίας από την πρίζα.
2. Κόψτε το καλώδιο τροφοδοσίας και απορρίψτε το.

**ΠΡΟΕΙΔΟΠΟΙΗΣΗ!**

Κατά τη χρήση, συντήρηση και απόρριψη της συσκευής, δώστε προσοχή σε ένα σύμβολο παρόμοιο με αυτό που απεικονίζεται στα αριστερά, το οποίο βρίσκεται στο πίσω μέρος της συσκευής (πίσω πλαίσιο ή συμπιεστής) και έχει κίτρινο ή πορτοκαλί χρώμα.

Είναι σύμβολο προειδοποίησης για τον κίνδυνο πυρκαγιάς. Στους σωλήνες ψυκτικού υγρού και στον συμπιεστή υπάρχουν εύφλεκτα υλικά. Κατά τη χρήση, το σέρβις και την απόρριψη, παραμένετε μακριά από πηγές ανάφλεξης.

Δελτίο πληροφοριών προϊόντος

KAT' ΕΞΟΥΣΙΟΔΟΤΗΣΗ ΚΑΝΟΝΙΣΜΟΣ (ΕΕ) 2019/2016 ΤΗΣ ΕΠΙΤΡΟΠΗΣ όσον αφορά την ενεργειακή επισήμανση των οικιακών ψυκτικών συσκευών

Όνομα ή εμπορικό σήμα του προμηθευτή: Tesla

Διεύθυνση του προμηθευτή: Tesla Electronics, Litjiska 47, 1000 Ljubljana, SI

Αναγνωριστικό του μοντέλου: RB5210FHXI

Τύπος ψυκτικής συσκευής:

Συσκευή χαμηλού θορύβου:	Όχι	Τύπος σχεδιασμού:	ελεύθερη
Συσκευή συντήρησης κρυστών:	Όχι	Άλλη ψυκτική συσκευή:	Ναι

Γενικές παράμετροι του προϊόντος:

Παράμετρος	Τιμή	Παράμετρος	Τιμή
Συνολικές διαστάσεις (σε χιλιοστά)	Ύψος	Συνολικός όγκος (dm ³ ή l)	513
	Πλάτος		
	Βάθος		
ΕΕΙ	100	Τάξη ενεργειακής απόδοσης	E
Εκπομπές αερομεταφερόμενου ακουστικού θορύβου (dB(A) re 1 pW)	39	Τάξη εκπομπών αερομεταφερόμενου ακουστικού θορύβου	C
Ετήσια κατανάλωση ενέργειας (kWh/έτος)	306	Κλιματική κλάση:	εκτεταμένη εύκρατη, εύκρατη, υποτροπική
Ελάχιστη θερμοκρασία περιβάλλοντος (°C) στην οποία αρμόζει η ψυκτική συσκευή	10	Μέγιστη θερμοκρασία περιβάλλοντος (°C) στην οποία αρμόζει η ψυκτική συσκευή	38
Χειμερινή ρύθμιση	Όχι		

Παράμετροι θαλάμου:

Παράμετροι και τιμές του θαλάμου			
Τύπος θαλάμου	Όγκος του θαλάμου (dm ³ ή l)	Συνιστώμενη ρύθμιση της θερμοκρασίας για βέλτιστη συντήρηση τροφίμων (°C) Οι ρυθμίσεις αυτές δεν αντιβαίνουν στις συνθήκες συντή-	Ικανότητα κατάψυξης (kg/24ωρο)
			Defrosting type (auto-defrost=A, manual defrost=M)

			ρησης που καθορίζονται στον πίνακα 3 του παραρτήματος IV		
Προθήκη	Όχι	-	-	-	-
Συντήρησης κρασιών	Όχι	-	-	-	-
Δροσερός θάλαμος	Όχι	-	-	-	-
Νωπών τροφίμων	Ναι	344,0	-	-	A
Ψύκτης	Όχι	-	-	-	-
0 αστέρων ή παραγωγής πάγου	Όχι	-	-	-	-
1 αστέρος	Όχι	-	-	-	-
2 αστέρων	Όχι	-	-	-	-
3 αστέρων	Όχι	-	-	-	-
4 αστέρων	Ναι	169,0	-	-	A
τμήμα 2 αστέρων	Όχι	-	-	-	-
Θάλαμος μεταβλητής θερμοκρασίας	-	-	-	-	-
Για θαλάμους 4 αστέρων					
Εγκατάσταση ταχείας κατάψυξης			Ναι		
Παράμετροι φωτεινής πηγής:					
Τύπος φωτεινής πηγής			LED		
Τάξη ενεργειακής απόδοσης			-		
Ελάχιστη διάρκεια της εγγύησης που προσφέρει ο κατασκευαστής: 24 μήνες					
Συμπληρωματικές πληροφορίες:					
Σύνδεσμος προς την ιστοσελίδα του κατασκευαστή όπου βρίσκονται οι πληροφορίες του σημείου 4 στοιχείο α) του παραρτήματος του κανονισμού (ΕΕ) 2019/2019 της Επιτροπής: tesla.info					

BIZTONSÁGI INFORMÁCIÓK

Az Ön biztonsága és a helyes használat biztosítása érdekében a készülék telepítése és első használata előtt olvassa el figyelmesen ezt a használati útmutatót, beleértve a benne foglalt tanácsokat és figyelmeztetéseket. A balesetek elkerülése érdekében fontos, hogy a készüléket használó személyek alaposan megismerjék a készülék működését és biztonsági jellemzőit. Órizza meg a használati útmutatót, és gondoskodjon arról, hogy a készülékkel együtt maradjon, ha azt később elszállítják vagy eladják, hogy a készüléket használók a készülék teljes élettartama alatt megfelelő tájékoztatást kapjanak a annak használatáról és biztonságáról. Az élet- és vagyónbiztonság érdekében tartsa be a jelen használati utasításban foglalt óvintézkedéseket, mivel a gyártó nem vállal felelősséget a mulasztásból eredő károkért.

Gyermekek és kiszolgáltatott személyek

- Ezt a készüléket 8 éves vagy annál idősebb gyermekek, valamint csökkent fizikai, érzékszervi vagy szellemi képességekkel rendelkező, illetve tapasztalat és ismeretek hiányában nem rendelkező személyek is használhatják, ha felügyeletet, vagy utasításokat kaptak a készülék biztonságos használatára vonatkozóan, és megértették az ezzel járó veszélyeket.
- A gyermekeket felügyelni kell, hogy ne játszanak a készülékkel.
- A tisztítást és karbantartást gyermekek nem végezhetik el.
- Tartsa távol a csomagolóanyagokat a gyermekektől.
- A készülék ártalmatlanításakor húzza ki a dugót a konnektorból, vágja el a csatlakozókábelt (amilyen közel csak lehet a készülékhez), és távolítsa el az ajtót, hogy gyermekek ne szenvedhessenek áramütést vagy ne

zárhassák be magukat.

- Minden esetben szerelje le az ajtót, a gumitömítéseket és a tápkábelt a gyermekek biztonsága érdekében.

Általános biztonsági előírások

A készülékházban vagy a beépített szerkezetben lévő szellőzőnyílásokat tartsa szabadon. A leolvasztási folyamat felgyorsítására ne használjon a gyártó által javasoltaktól eltérő mechanikus vagy más eszközöket. Ne rongálja meg a hűtőközeg kört. Ne használjon más elektromos készülékeket (pl. fagyaltkészítőket) a hűtőgépek belsejében, kivéve, ha a gyártó erre a célra engedélyezte azokat. Ne érintse meg az izzót, ha az már hosszabb ideje bekapcsolva van, mert nagyon forró lehet.¹ A készülék elhelyezésekor ügyeljen arra, hogy a tápkábel ne akadjon be vagy sérüljön meg. Ne helyezzen el több hordozható konnektort vagy hordozható tápegységet a készülék hátsó részén.

- Ne tároljon robbanásveszélyes anyagokat, például gyúlékony hajtóanyagot tartalmazó aeroszolos palackokat ebben a készülékben.
- A készülék hűtőközegkörében izobutén (R600a) hűtőközeg található, amely egy környezetkímélő tulajdonságokkal rendelkező, mégis gyúlékony, természetes gáz.
- A készülék szállítása és telepítése során ügyeljen arra, hogy a hűtőközegkör egyetlen alkatrésze se sérüljön meg.
 - kerülje a nyílt lángot és a gyújtóforrásokat
 - alaposan szellőztesse ki azt a helyiséget, amelyben a készülék található.
- Veszélyes megváltoztatni a specifikációkat vagy bármilyen módon módosítani a terméket. A vezeték

bármilyen sérülése rövidzárlatot, tüzet és/vagy áramütést okozhat.

- Ezt a készüléket háztartási és hasonló felhasználásra szánják, mint pl.
 - üzletek, irodák és egyéb munkakörnyezetek személyzeti konyhai helyiségei;
 - tanyákon, valamint szállodákban, motelekben és más lakóhely jellegű környezetben;
 - panziókban és reggelizőhelyeken;
 - vendéglátóipari és hasonló, nem kiskereskedelmi célú alkalmazásokban.

Az elektromos alkatrészeket (villásdugó, tápkábel, kompresszor stb.) csak szakszerviz vagy szakképzett szerelő cserélheti ki.

A készülékhez mellékelt izzó speciális felhasználású izzó, amely csak a mellékelt készülékkel használható. Ez a speciális felhasználású izzó nem használható háztartási világításra.¹

- A tápkábelt nem szabad meghosszabbítani
- Ügyeljen arra, hogy a hálózati csatlakozót ne nyomja össze vagy rongálja meg a készülék hátulja. Az összenyomott vagy sérült hálózati csatlakozó túlmelegedhet és tüzet okozhat.
- Győződjön meg arról, hogy a készülék tápkábeléhez hozzá tud férni.
- Ne rángassa a tápkábelt.
- Ha a hálózati csatlakozó aljzata laza, ne dugja be a hálózati csatlakozót. Elektromos áramütés vagy tűzveszély áll fenn.
- A készüléket nem szabad izzó nélkül működtetni.
- Ez a készülék nehéz, óvatosan kell mozgatni.
- Ne vegyen ki és ne érintsen meg tárgyakat a

fagyasztórekeszből, nedves kézzel, mert ez fagyási sérüléseket okozhat.

- Ne tegye ki a készüléket közvetlen napfények.

Mindennapi használat

- Ne tegyen forró tárgyakat a készülék műanyag részeire.
- Ne helyezzen élelmiszereket közvetlenül a hátsó falhoz.
- A fagyasztott élelmiszereket felolvasztás után nem szabad újra lefagyasztani.²
- Az előrecsomagolt, fagyasztott élelmiszereket az élelmiszerek gyártójának utasításai szerint tárolja.²
- A készülék és a gyártók tárolási ajánlásait szigorúan be kell tartani. Lásd a vonatkozó utasításokat.
- Ne helyezzen szénsavas italokat a fagyasztórekeszbe, mivel az nyomást gyakorol az edény falára, ami robbanáshoz vezethet, ami a készülék károsodását eredményezheti.²
- A jégkrémek fagyási sérüléseket okozhatnak, ha közvetlenül a készülékből kivéve fogyasztják őket.²

Az élelmiszerek minőségének megőrzése érdekében kérjük, tartsa be az alábbi utasításokat.

- Az ajtó hosszú időre történő kinyitása a készülék rekeszeinek hőmérsékletének jelentős emelkedését okozhatja.
- Rendszeresen tisztítsa meg az élelmiszerekkel érintkező felületeket és a hozzáférhető lefolyórendszereket.
- Tisztítsa meg a víztartályokat, ha 48 órán keresztül nem használta; öblítse át a vízhálózatot, ha 5 napja nem vételezett vizet.
- A nyers húst és halat megfelelő tárolóedényekben tárolja a hűtőszekrényben, hogy ne érintkezzen, illetve ne csöpögjön más élelmiszerekre.
- A két csillaggal jelölt fagyasztórekeszek (opcionális)

előfagyasztott élelmiszerek, jégkrém tárolására vagy készítésére, valamint jégkocka készítésére alkalmasak.

- Az egy-, két- és három csillaggal jelölt rekeszek (opcionális) nem alkalmasak friss élelmiszerek fagyasztására.
- Ha a készüléket hosszabb ideig nem használja, kapcsolja ki, olvassza le, tisztítsa és szárítsa meg, majd hagyja nyitva az ajtót, hogy megakadályozza a készülékben a kellemetlen szagok kialakulását.

Tisztítás és karbantartás

- Karbantartás előtt kapcsolja ki a készüléket, és húzza ki a tápkábelt a konnektorból.
- Ne tisztítsa a készüléket fémtárgyakkal.
- Ne használjon éles tárgyakat a jég eltávolításához, használjon műanyag kaparót.²
- Rendszeresen ellenőrizze a hűtőszekrény lefolyóját, hogy nincs-e eltömődve és ha szükséges, tisztítsa meg. Ha a lefolyó eltömődik, a víz a készülék alján gyűlik össze.³

Telepítés

- Az elektromos csatlakoztatáshoz gondosan kövesse az egyes bekezdésekben megadott utasításokat.
- Csomagolja ki a készüléket, és ellenőrizze, hogy nincsenek-e rajta sérülések. Ne csatlakoztassa a készüléket, ha az sérült. Az esetleges sérüléseket azonnal jelentse a vásárlás helyén. Ebben az esetben őrizze meg a csomagolást.
- A készülék csatlakoztatása előtt célszerű legalább

négy órát várni, hogy az olaj visszaáramolhasson a kompresszorba.

- A készülék körül megfelelő légáramlást kell biztosítani, ennek hiánya túlmelegedéshez vezet. A megfelelő szellőzés biztosításához kövesse a telepítésre vonatkozó utasításokat.
- Ahol csak lehetséges a melegedő alkatrészek (kompresszor, konduktor) mindig a fal felé nézzenek, hogy elkerülje az esetleges égési sérüléseket.
- A készüléket nem szabad radiátorok vagy tűzhelyek közelében elhelyezni.
- Győződjön meg arról, hogy a készülék felszerelése után a villásdugó hozzáférhető legyen.

Szerviz

- A készülék szervizeléséhez szükséges elektromos szerelési munkákat csak szakképzett villanszerelő vagy hozzáértő személy végezheti el.
- Ezt a terméket csak hivatalos szervizközpontban szabad szervizeltetni, és csak eredeti pótalkatrészeket szabad használni.

Energiatakarékosság

- Ne tegyen forró ételt a készülékbe;
- Ne pakolja az élelmiszereket szorosan egymás mellé, mivel ez megakadályozza a levegő keringését;
- Ügyeljen arra, hogy az ételek ne érjenek a rekesz(ek) hátuljához;
- Áramszünet esetén ne nyissa ki az ajtó(ka)t;
- Ne nyissa ki gyakran az ajtó(ka)t;
- Ne tartsa az ajtó(ka)t hosszú ideig nyitva;

- Ne állítsa a termosztátot túl hideg hőmérsékletre;
- Egyes tartozékok, például a fiókok, eltávolíthatók a nagyobb tárolási térfogat és az alacsonyabb energiafogyasztás érdekében.

1 Ha van világítás a készületben.

2 Ha van fagyasztórekesz.

3 Ha van friss élelmiszereket tároló rekesz.

ÁTTEKINTÉS

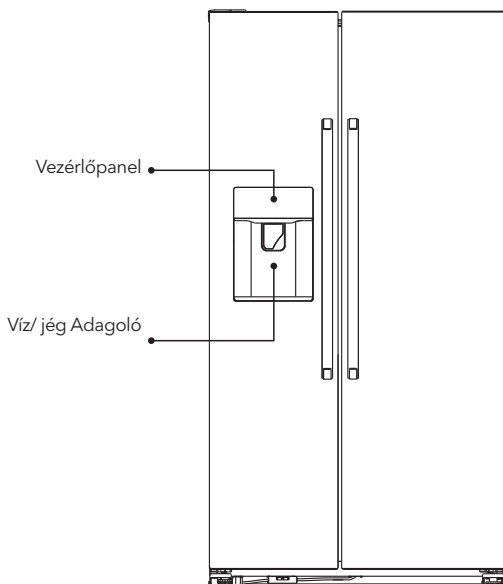

(Távolítsa el az alsó fém kompresszorrekesz fedelét)

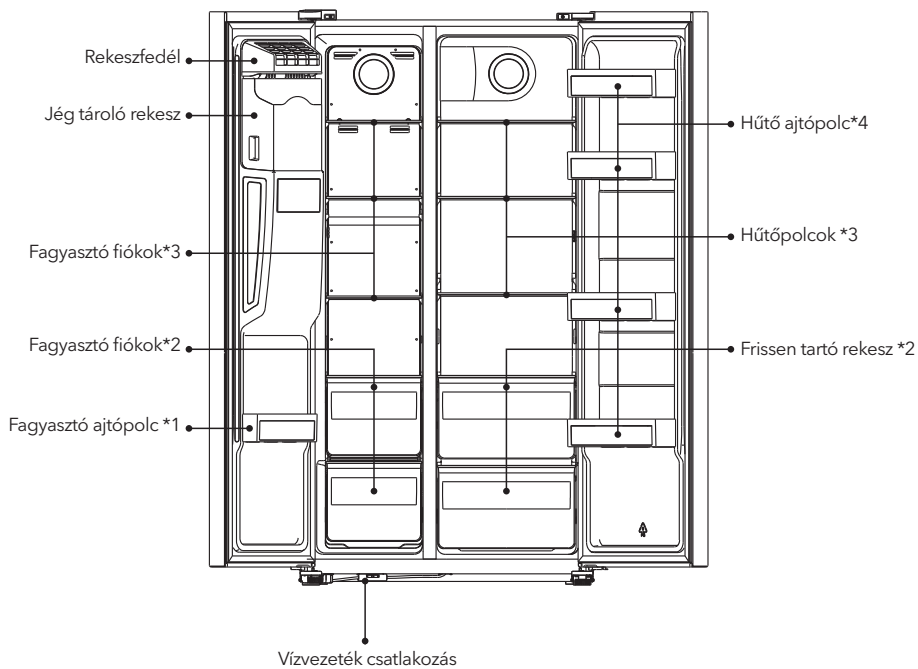
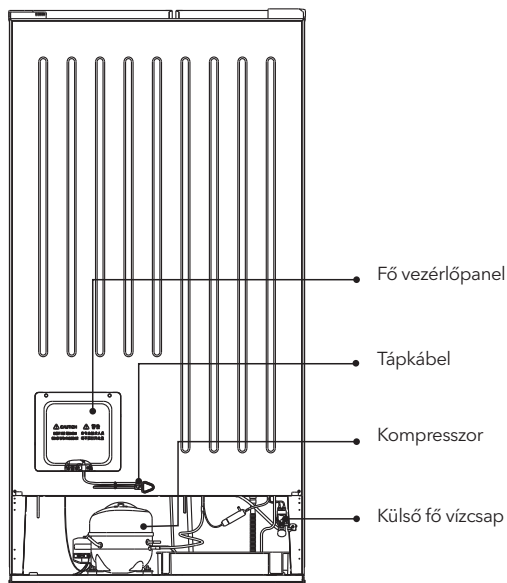

Megjegyzés: A kép csak tájékoztató jellegű.

BEÁLLÍTÁS

A termék tartozékai



Vízvezeték alkatrészek x1



Vízszűrő x1



Vízvezeték csatlakozó x1
Vízszűrő csatlakozó x2
Csúszásgátló gyűrűk x8



Adagoló víztartály x1



Használati útmutató x1

Az ajtó eltávolítása

Szükséges eszköz: csillag csavarhúzó, lapos csavarhúzó.

- Győződjön meg róla, hogy a készülék áramtalanítva van és üres.
- Az ajtó levételéhez a készüléket hátrafelé kell dönteni. A készüléket valami egy szilárd tárgyra kell támasztani, hogy az ajtó visszafordítása közben ne csússzon el.
- Az ajtó újbóli beszereléséhez minden eltávolított alkatrészt el kell tenni később felhasználásra.
- Ne döntse meg a készüléket 40°-nál jobban, mert ez károsíthatja a hűtőrendszert.
- Javasoljuk, hogy segítséggel végezze el a műveleteket.

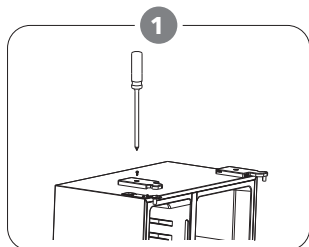

Csavarja le a zsanérfedelelet a csillag csavarhúzóval.

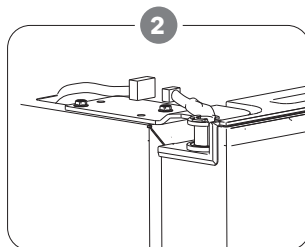

Húzza ki a kábelköteget.

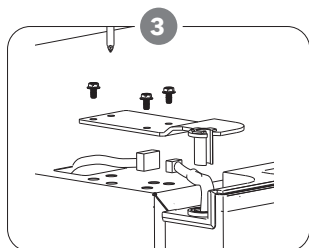

Csavarja ki a felső zsanért.

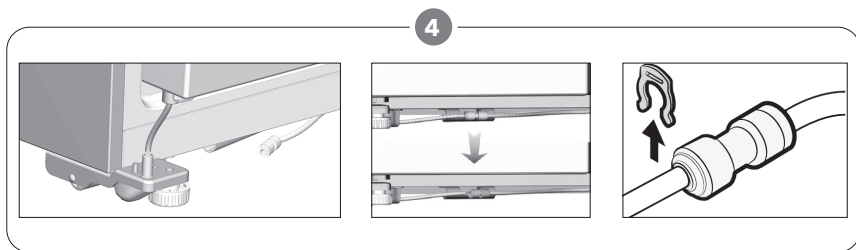

A hűtőszekrény-fagyasztó alján van egy vízvezeték-csatlakozó. Vegye le a védőburkolatról, és válassza le a vízvezetékről, és ne feledje, hogy a vízvezetékét ki kell húzni az alsó zsanérból.

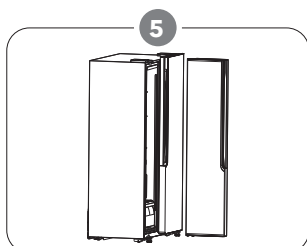

Emelje fel az ajtót, és helyezze egy puha támasztákra. Ezután távolítsa el a másik ajtót ugyanilyen módon.

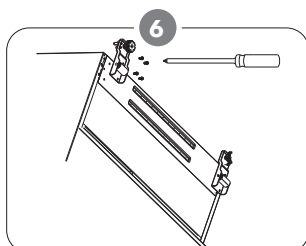

Csavarja ki az alsó zsanérokat.

7 A készülék elhelyezése után szerelje be az ajtókat a fordított sorrendben.

Helyigény

- Biztosítson elegendő helyet az ajtók kinyitásához.
- Két oldalt és hátul legalább 50 mm távolságot tartson

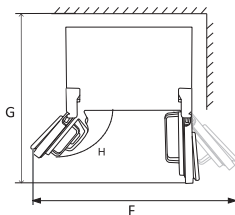
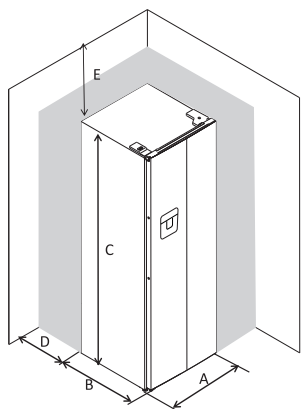

A	900
B	660
C	1770
D	min=50
E	min=50
F	1800
G	1560
H	135°

A hűtőszekrény szintezése

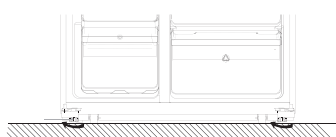

Az óramutató járásával meg egyező irányba forgatva a lábakat leengedi, a másik irányba forgatva felemeli a készüléket.

Elhelyezés

Ezt a készüléket olyan helyre tegye, ahol a környezeti hőmérséklet megfelel a készülék adattábláján feltüntetett éghajlati osztálynak. Az éghajlati osztályok jelzései:

- kiterjesztett hőmérséklet: ez a hűtőkészülék 10 °C és 32 °C (SN) közötti környezeti hőmérsékleten való használatra készült;
- mérsékelt hőmérséklet: ez a hűtőberendezés 16 °C és 32 °C közötti környezeti hőmérsékleten (N) használható;
- szubtrópusi: ez a hűtőberendezés 16 °C és 38 °C közötti környezeti hőmérsékleten (ST) használható;
- trópusi: ezt a hűtőkészüléket 16 °C és 43 °C közötti környezeti hőmérsékleten (T) kell használni;

Helyszín

A készüléket hőforrásoktól, például radiátoroktól, kazánoktól, közvetlen napfénytől távol kell elhelyezni. A legjobb teljesítmény biztosítása érdekében gondoskodjon arról, hogy a levegő szabadon keringhessen a készülék hátulja mögött. Ha a készüléket egy kiálló fali egység alá helyezik, a szekrény teteje és a fali egység között legalább 50 mm távolságnak kell lennie. Ideális esetben

azonban a készüléket nem szabad túlnyúló fali egységek alá helyezni. A pontos szintezést a készülék alján található egy vagy több állítható láb segítségével szabályozhatja.

Ez a hűtőkészülék nem beépíthető.

FIGYELEM!

A készüléket bármikor le kell tudni választani a hálózatról, ezért a csatlakozódugónak a telepítés után könnyen hozzáférhetőnek kell lennie.

Elektromos csatlakozás

Mielőtt csatlakoztatja a készüléket, győződjön meg arról, hogy a teljesítménytáblán feltüntetett feszültség és frekvencia megfelel az Ön helyi hálózatának. A készüléket földeléssel kell ellátni. A tápkábel villásdugója erre a célra egy érintkezővel van ellátva. Ha a hálózati aljzat nincs földelve, akkor a készüléket a hatályos előírásoknak megfelelően külön földelőhöz kell csatlakoztatni, konzultálva egy szakképzett villanyszerelővel.

A gyártó minden felelősséget kizár, ha a fenti biztonsági óvintézkedéseket nem tartják be. Ez a készülék megfelel az E.E.C. irányelveknek.

NAPI HASZNÁLAT

! FONTOS!

Különös odafigyeléssel telepítse a vízvezetéket és a vízsűrőt!

1. Telepítés előtt a szűrőt 5 percig vagy 5 liter vízzel ki kell öblíteni, hogy a szűrőben lévő tonert tisztára öblítsük.

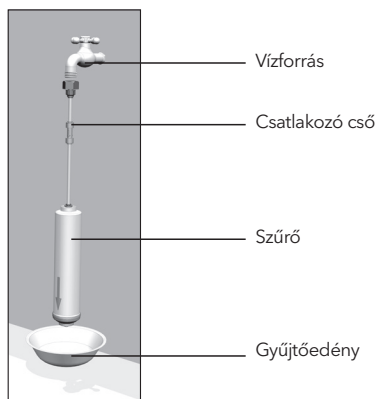

2. Nyissa ki a hűtőszekrény ajtaját, és vegye ki a frissentartó rekeszeket.

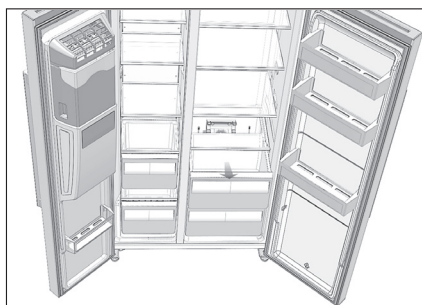

3. Vegye ki a gumidugókat a belső víztartály mindkét oldalán.

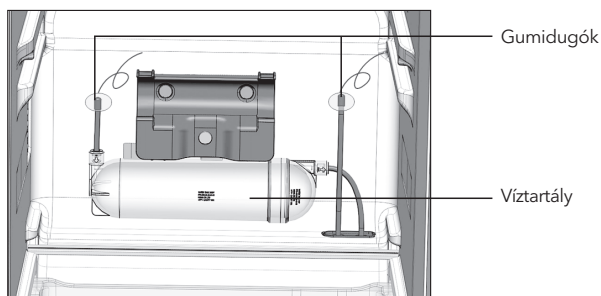

4. Vegye ki a vízsűrőt a tartozéktáskából, helyezze be a csatlakozókat a szűrő mindkét oldalán, majd csatlakoztassa a vízcsövet és szorítsa be a csúszásgátló kapcsokba (figyeljen a szűrő nyíl irányára).

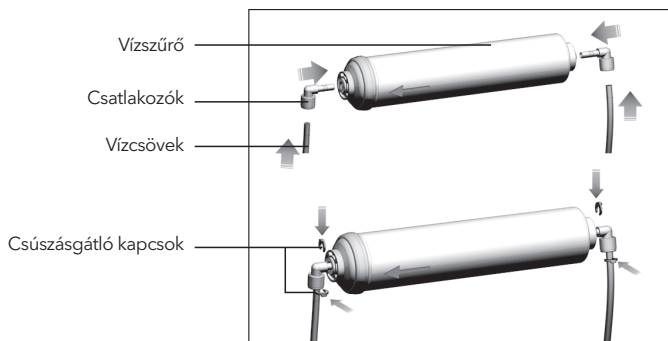

5. Szerelje össze a vízsűrő alkatrészeket a tartókonzollal a belső víztartály felett, és csatlakoztassa a vízcsöveit a vízsűrőhöz.

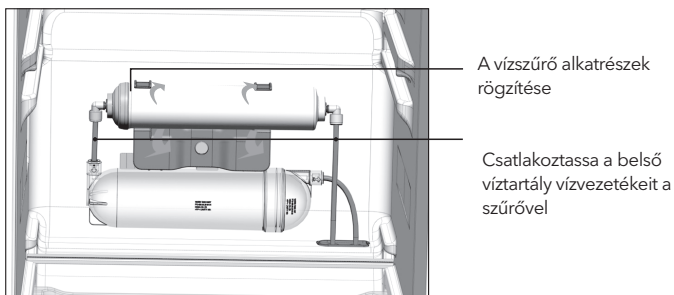

6. Vegye le a gumidugót. Csatlakoztassa a vízcsőrészt a kompresszor fedelén lévő főszelvezhez a csatlakozóval, és ne feledje a csúszásgátló kapcsokat behelyezni, majd csatlakoztassa a vízcső végét az anyával a vízforráshoz.

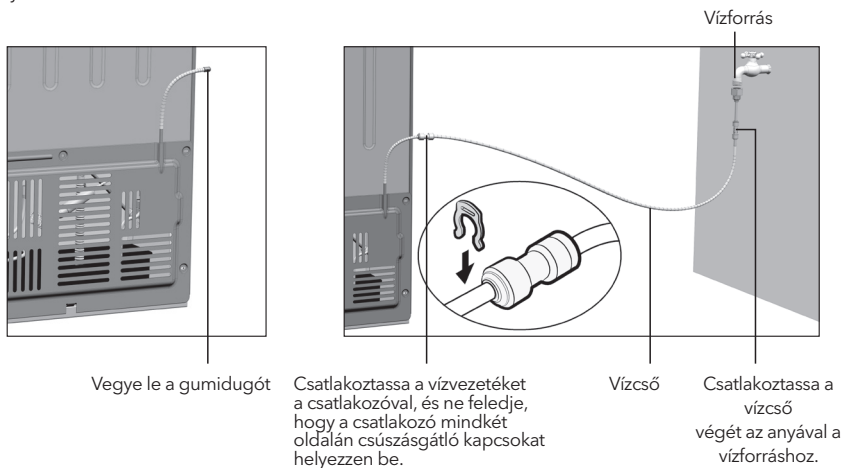





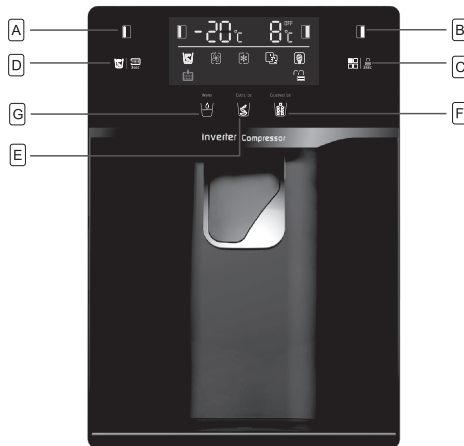

! VIGYÁZAT!

- A külső vízforrás legyen tiszta, a víznyomásnak 1,5-7 bar-nak kell lennie a megfelelő működés biztosításához.
- Ellenőrizze a vízcsőcsatlakozást, ellenőrizze, hogy van-e más dolog a jégkészítő gép és a jégtároló rekesz belsejében.
- A vízforrás bekötését követően nyissa ki a csapot, és ellenőrizze, hogy van-e szivárgás a csap és a csatlakozó cső között. Ha szivárgás van, ellenőrizze a cső csatlakozását.
- Válassza ki a víz funkciót, egy nagy csészével nyomja meg az adagolót, 5 percig tartsa nyomva a víz kifolyást, amíg a víz tiszta és sima nem lesz. A folyamat során a kivett víz nem iható.
- Válassza ki a jégvételezés és a jégtörés funkciót, egy nagy pohárral nyomja meg az adagolót, és ellenőrizze a belső motor normál működését a hallás alapján.
- Várjon 3 percet, és ellenőrizze, hogy a hűtőszekrény vízbeömlő szelepe, a vízvezeték-csatlakozók és a vízszűrő nem szivárog-e.

A Vezérlőpanel használata



Gombok

- A** Nyomja meg a gombot a fagyasztórekesz hőmérsékletének beállításához (bal oldal) -14°C és -22°C között.
- B** Nyomja meg a gombot a hűtőszekrény (jobb oldali) hőmérsékletének beállításához 2°C és 8°C között, majd "OFF". Ha az "OFF" lehetőséget választja, a hűtőszekrény kikapcsol.
- C** Nyomja meg az üzemmód kiválasztásához **SUPER COOLING** , **SUPER FREEZER** , **SMART ECO**  and **USER'S SETTING** (nincs szimbólum a kijelzőn).
- Nyomja meg a 3 SEC. gombot, és tartsa lenyomva 3 másodpercig a többi gomb zárolásához. Nyomja meg és tartsa lenyomva 3 másodpercig a többi gomb feloldásához.
- D** Nyomja meg a jég kikapcsoló gombot a jégkészítő vezérléséhez. Ha le szeretné zárni a jégkészítőt, nyomja meg ezt a gombot, ezután a termék leállítja a jégkészítést, amíg újra meg nem nyomja ezt a gombot.
-  " cserélje ki a vízszűrőt".
- Általánosságban elmondható, hogy a vízszűrő cseréjére 6 havonta van szükség a legjobb vízminőség biztosítása érdekében. Fél év elteltével a kijelző ikonja  ikonja világítani fog, hogy emlékeztesse Önt egy új vízszűrő beszerzésére. Az új vízszűrőt megvásárolhatja a kiskereskedőtől vagy a vevőszolgálaton. Miután befejezte az új vízszűrő behelyezését a hűtőszekrénybe, nyomja meg a **D** gombot, és tartsa lenyomva 3 másodpercig, a kijelző ikon  kialszik, és a vízszűrő újraindul.
- E** Nyomja meg ezt a gombot a jégkocka adagolásához. Ezt a gombot megnyomva kiválaszthatja az adagolandó jég típusát.

- F Nyomja meg ezt a gombot a zúzott jég adagolásához. Ezt a gombot megnyomva kiválaszthatja az adagolandó jég típusát.
- G Nyomja meg ezt a gombot a hűtővíz adagolásához. Ezt a gombot megnyomva kiválaszthatja a kiosztandó hűtővizet.

MEGJEGYZÉS

- Ha a fagyasztó ajtaja nyitva van, vagy a gyermekzár be van kapcsolva, az adagoló nem működik. Be kell zárnia az ajtót, vagy fel kell oldania a gyermekzárát, hogy a funkciót használhassa.
- Ha nincs szüksége jégre, kapcsolja ki a funkciót, hogy energiát takarítson meg.
- Ha a víz nem vagy csak lassan adagolódik, akkor ki kell cserélni a vízszűrőt, mert az eltömődött.
- Egyes területeken nagy mennyiségű vízkő van a vízben, ami a vízszűrő gyors eltömődését okozza.



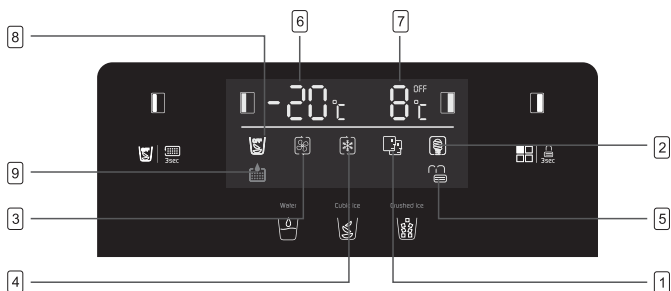

Kijelző



- 1 **SMART** üzemmódban a hűtőszekrény automatikusan beállítja a két rekesz hőmérsékletét a belső hőmérséklet és a környezeti hőmérséklet függvényében.
- 2 **ECO** üzemmódban a hűtőszekrény a legalacsonyabb energiafogyasztási beállítással működik.
- 3 **A SUPER COOLING** funkció kb. 2 órán keresztül a legalacsonyabb hőmérsékletre hűti a hűtőszekrényt. Ezután automatikusan visszaáll a szuper üzemmód előtt beállított hőmérséklet.
- 4 **A SUPER FREEZING** funkció kb. 6 órán keresztül a legalacsonyabb hőmérsékletre hűti a fagyasztórekeszt. Ezután automatikusan visszaáll a szuper üzemmód előtt beállított hőmérséklet.
- 5 **LOCK**, a szimbólum világít, ha a gombok zárva vannak.
- 6 A fagyasztórekesz beállított hőmérsékletének megjelenítése.
- 7 A hűtőszekrény beállított hőmérsékletének megjelenítése.
- 8 **ICE OFF** üzemmódban a szimbólum világít, amikor a "D" gombot megérintve bezárja a jégkészítőt, ez azt jelenti, hogy a hűtőszekrény nem készít több jéget.
- 9 **REMIND CHANGING WATER FILTER** üzemmódban a szimbólum akkor világít, ha a vízszűrőt már 6 hónapja használja, így emlékezteti Önt egy új vízszűrő időben történő cseréjére. Ha kicserélte a szűrőt, tartsa nyomva a "D" gombot 3 másodpercig és a számláló újraindul.

Ajtónyitás figyelmeztetés

Ha egy ajtó 60 másodpercig nyitva marad, az ajtó bezárásáig időszakos hangjelzés hallható.

Mód	Ikon	Fagyasztó hőmérséklet	Hűtőszekrény hőmérséklet
Smart		Intelligens beállítások a környezeti hőmérséklet alapján	
ECO		-15°C	+8°C
Super cooling		Eredeti beállítások megtartása.	+2°C
Super freezing		-25°C	Eredeti beállítások megtartása.

MEGJEGYZÉS

- ECO üzemmód: Válassza ezt az üzemmódot, ha energiát szeretne megtakarítani.
- Szuper hűtési mód: Ez az üzemmód lehetővé teszi az élelmiszerek gyors hűtését, és pár órán át tartó működés után automatikusan kikapcsol.
- Szuper fagyasztási mód: Ez az üzemmód lehetővé teszi az élelmiszerek gyors lefagyasztását, és 50 óra működés után automatikusan kikapcsol.





Ajtónyitás figyelmeztetés

Ha bármelyik ajtó nyitva marad vagy nem záródik be teljesen 60 másodpercig, a készülék riasztást ad ki. Ha becsukja a hűtőszekrény ajtaját, a riasztás megszűnik.

Ha az ajtó nincs jól zárva, akkor a hangjelzés 30 másodpercenként 5 alkalommal megszólal, amíg az ajtók be nem záródnak. Ha az ajtók 10 percig folyamatosan nyitva vannak zárás nélkül, a belső LED- lámpa automatikusan kikapcsol.

Gyermekzár

Ez a funkció azt hivatott megakadályozni, hogy a gyermekek kezeljék a készüléket.

- To activate the function, press and hold  LOCK 3s for about 3 seconds. The lock indicator light  will illuminate indicating the safety lock function is activated.
- To deactivate the function, press and hold  LOCK 3s for about 3 seconds. The unlock indicator light  will illuminate indicating the safety lock function is deactivated.

Első használat

A belső tér tisztítása

A készülék első használata előtt langyos vízzel és némi semleges szappannal mossa le a készülék belsejét és minden belső tartozékát, hogy eltávolítsa a vadonatúj termékre jellemző szagot, majd alaposan szárítsa meg.

! FONTOS!

Ne használjon mosószereket vagy súrolóporokat, mivel ezek károsítják a felületet.

Hogyan kell használni az adagolót?

Jéggkockát, zúzott jeget és hűtött vizet kaphat a kapcsoló megnyomásával, amely a kezelőpanel megjelenítésével választható ki;

MEGJEGYZÉS

Ha a kapcsolót 3 percnél hosszabb ideig folyamatosan nyomva tartja, az adagoló az elektromos alkatrészek védelme érdekében leáll. Ha több hűtővízre vagy jégre van szüksége, elengedheti a kapcsolót, és újra megnyomhatja, hogy több vizet vagy jeget adagolhasson.

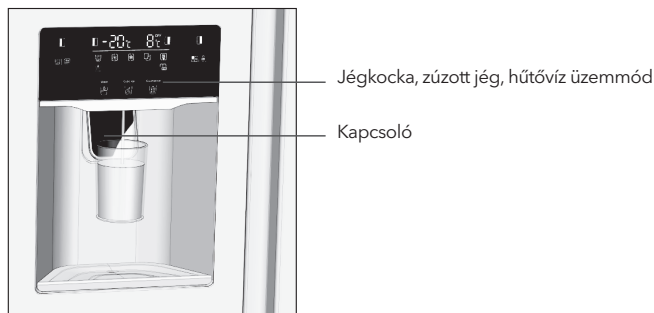



Hűtött víz adagolás

Válassza ki a hűtővíz üzemmódot , helyezze a csészét a kapcsoló középre, nyomja meg a kapcsolót, hogy vizet adagoljon. A megfelelő mennyiségű víz után vegye el az edényt a kapcsolótól.

MEGJEGYZÉS

- Várjon 2 másodpercet, mielőtt elvenné a csészét, hogy a víz ne fröccsenjen ki.
- Ha hűvösebb vízre van szüksége, töltsen meg a poharat jéggel a fogyasztás előtt;
- Egyidejűleg 800 ml hideg víz vételezhető, a puffertartály kiürülése után melegebb víz fog folyni az adagolóból. Ebben az esetben ajánlott legalább fél órát várni az újabb vételezéshez;

Jégadozás

Válassza ki a jégkocka  vagy a zúzott jég üzemmódot  hogy a kívánt jégtípust kapja. Helyezze a csészét a kapcsoló középre, nyomja meg a kapcsolót a jég adagolásához. A megfelelő mennyiségű jég kiadagolása után, engedje el a kapcsolót és vegye el az edényt.

MEGJEGYZÉS

- Várjon 2 másodpercet, mielőtt elvenné a poharat, hogy elkerülje a jég kiszóródását.
- Annak érdekében, hogy a jég ne essen ki a pohárból, helyezze a poharat a lehető legközelebb az adagoló kivezetéséhez.
- Jégvételkor a belső motor a jég kavaráshoz és a jég töréséhez elindul, ami némi zajjal jár.
- A jég vételezése után a lehető leghamarabb használja fel, mert hamar elolvad.

! FONTOS!

Ez a szakasz bemutatja, mik a leggyakrabban előforduló problémák és hogyan lehet ezeket elkerülni. Javasoljuk, hogy a készülék használata előtt figyelmesen olvassa át.

1. Első alkalommal és hosszabb kihagyás után 1-2 liter vizet adagoljon ki, mielőtt a fogyasztásra szánt adagot vételezné ki.
2. Ha először használja a jégkészítőt, vagy hosszabb ideig nem használja, az első pár darab jégkockát nem szabad felhasználni;
3. Az adagoló használatához lehetőség szerint 70 mm-nél nagyobb szájnyílású edényt használjon.
4. Ne használjon törékeny edényeket a jégkocka vételezéshez, mert megsérülhetnek.

5. Ne tegyen semmit az adagoló nyílásába, mert sérülést okozhat, de a szerkezetben is károkat okoz.
6. Ne húzza meg a kapcsolót, mert meghibásodhat.
7. A jégkészítő automatikusan jeget készít kézi működtetés nélkül. Amikor a jégtároló doboz megtelt jéggel (kb. 1,6 kg), a jégkészítő automatikusan leállítja a jégkészítést;
8. Intelligens üzemmódban a hűtőszekrény napi jégtermelő kapacitása körülbelül 1,2 kg;
9. Ha a fagyasztó ajtaja nyitva van, az adagoló zárva van, és nem tud vizet vagy jeget adagolni;
10. Ha a fagyasztó ajtaja nyitva van, és a jégkészítő a jégkészítési műveletet végzi, némi jég a jégtároló dobozba fog hullani.
11. Ha a jég nem ürül ki egyenletesen, ellenőrizze, hogy az adagoló kivezetését nem zárja-e el valami. Ha igen, tisztítsa meg, mielőtt jeget vételezne.
12. A hűtőszekrény első bekapcsolása után kapcsolja be a jégkészítőt, a jégkészítő kb. 10 óra múlva elkezd jeget készíteni;
13. A használat során a vízszepely nyitásának, a vízfolyás és a jég hullás hangját hallhatja, ami normális;
14. Ha nyaralni megy, vagy hosszabb ideig nincs szüksége jégkockákra, kérjük, kapcsolja ki a jégkészítő funkciót, és vegye ki a jégkockákat a jégdobozból, hogy a jégkockák ne fagyjanak össze, és ne tömítsék el a kivezető nyílást.
15. Áramszünet esetén kérjük, időben fogyassza el a hűtőszekrényben lévő élelmiszereket, és tisztítsa meg a jégtől a jégtároló rekeszt.
16. Ne használja fel a jégkockákat, ha érezhető szaguk van. Ellenőrizze, hogy a szűrő nem járt-e le, vagy hogy vannak-e a hűtőszekrényben szűrős szagú, lezártlan élelmiszerek.

Hogyan kell tisztítani és ápolni az adagolót?

A hűtőszekrény tisztításához használjon puha törülközőt, és tisztítás előtt mindenképpen válassza le az áramforrásról. Kérjük, tisztításkor csak tiszta vizet használjon, ne használjon benzolt, hígítót, nátrium-hipokloritot, sűrűlőszert, fehérítőt és más kémiai reagenseket. Ne permetezzen tisztítószert közvetlenül a kijelzőre, különben a kijelzőre nyomtatott szöveg eltűnhet.

1. Rendszeresen vegye le az adagoló vízgyűjtőjét, öntse ki a benne lévő vizet, és törölje tisztára.



2. Rendszeresen tisztítsa meg a jégtároló dobozt

Ha a jeget hosszú ideig nem használják, vagy a fagyasztó ajtaját gyakran nyitogatják, a jégtároló dobozban lévő jég megolvadhat és összefagyhat, ami az elosztó kivezetését elzárja. A jégtároló dobozban lévő jeget kézzel kell eltávolítani.

A jégtároló doboz tisztításakor ki kell kapcsolni a jégkészítő funkciót, hogy a jég ne essen a hűtőszekrénybe vagy a padlóba.

3. A jégtároló doboz összeszerelése és szétszerelése

Fogja meg a jégtároló dobozt mindkét kezével az erre kialakított részen, emelje fel a jégtároló dobozt kis erővel körülbelül 10 mm-rel, majd húzza ki a jégtároló dobozt a rögzítő fölből;

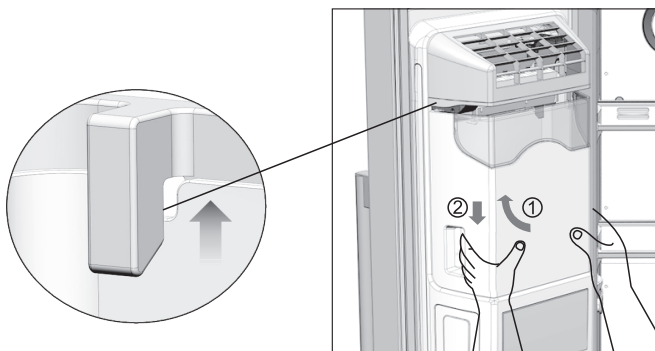

Miután kivette a jégtároló dobozt, vegye ki a belső jeget kézzel és óvatosan, majd tisztítsa meg tiszta vízzel. A jégtároló doboz tisztítása után a fordított eljárás szerint szerelje be.

MEGJEGYZÉS

- Ne használjon savakat, kémiai oldószereket (alkohol, mosogatószer) és egyéb súrolószereket;
- A tisztítás után a jégdobozt alaposan meg kell szárítani, mielőtt a hűtőszekrénybe helyezné, hogy elkerülje annak befagyását;
- A jégadagoló tisztításához használjon tiszta törülközőt, ne nyomja meg a belső szerkezetet túl nagy erővel, hogy elkerülje a belső mechanizmus sérülését;
- Ne helyezzen semmi mást a jégkivezető nyílásba, hogy elkerülje a jégkivezető nyílás eltömődését;
- Ne engedje, hogy a gyermekek felmásszanak a hűtőszekrényre, mert megsérülhetnek.
- Ne tegye az ujjait, kezeit vagy más, nem megfelelő tárgyakat a jégcsatornába vagy a jégtartályba. Ez személyi sérülést vagy anyagi kárt okozhat.

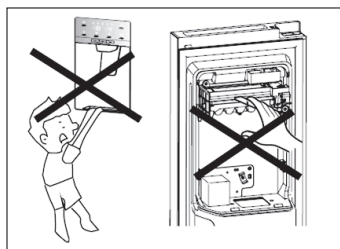
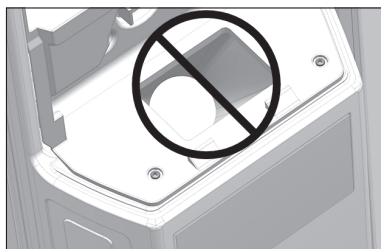

Felolvasztás

- A mélyhűtött vagy fagyasztott élelmiszereket felhasználás előtt a hűtőszekrényben vagy szobahőmérsékleten lehet felolvasztani, attól függően, hogy mennyi idő áll rendelkezésre erre a műveletre.
- A kisebb darabokat akár fagyasztva is meg lehet főzni, közvetlenül a fagyasztóból kivéve. Ebben az esetben a főzés tovább tart.

Jégkocka

Ez a készülék felszerelhető egy vagy több jégkockakészítővel a jég előállításához.

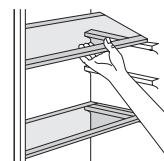

Tartozékok

Mozgatható polcok

A hűtőszekrény falai vezetőkkel vannak ellátva, így a polcok tetszés szerint elhelyezhetők.

Az ajtópolcok elhelyezése

A különböző méretű élelmiszercsomagok tárolása érdekében az ajtópolcok különböző magasságban helyezhetők el. Az áthelyezéshez fokozatosan húzza a polcot a nyílak irányába, amíg ki nem lazul, majd helyezze át a kívánt pozícióba.

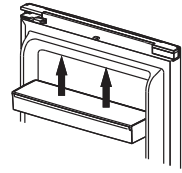

Ajánlás hőmérséklet beállításra

Környezeti hőmérséklet	Hőmérséklet beállítás
Nyár	A hűtőszekrény 4°C-ra van állítva
	A fagyasztó -18°C-ra van állítva
Normál	A hűtőszekrény 4°C-ra van állítva
	A fagyasztó -18°C-ra van állítva
Tél	A hűtőszekrény 4°C-ra van állítva
	A fagyasztó -18°C-ra van állítva

A fenti információk csak ajánlások.

Napi használat

Helyezze a különböző élelmiszereket a különböző rekeszekbe az alábbi táblázat szerint.

Hűtőszekrény rekeszek	Élelmiszer típusa
A hűtőszekrény ajtaja vagy polcai	<ul style="list-style-type: none"> Természetes tartósítószereket tartalmazó élelmiszerek, például lekvárok, gyümölcslevek, italok, ételízesítők. Ne tárolja itt a romlandó élelmiszereket.
Frissentartó fiók	<ul style="list-style-type: none"> A gyümölcsöket, fűszernövényeket és zöldségeket egymástól elkülönítve kell elhelyezni a fiókban. Ne tároljon benne banánt, hagymát, burgonyát, fokhagymát
Hűtőszekrény polc - középső	<ul style="list-style-type: none"> Tejtermékek, tojás
Hűtőszekrény polc - felső	<ul style="list-style-type: none"> Olyan élelmiszerek, amelyek nem igényelnek főzést, például készételek, csemegegúsók, maradékok.
Fagyasztófiók(ok)/polcok	<ul style="list-style-type: none"> Hosszú távú tárolásra szánt élelmiszerek. Alsó fiók/polc a nyers hús, baromfi, hal számára. Középső fiók/polc fagyasztott zöldségek, chipsek számára. Felső fiók/polc fagyalt, fagyasztott gyümölcs, fagyasztott pékáru.

Az élelmiszertárolásra gyakorolt hatás

- Ajánlott beállítás mellett a hűtőszekrényben a tárolási idő legfeljebb 3 nap.
- Ajánlott beállítás mellett a tárolási idő a fagyasztóban legfeljebb 1 hónap.
- Más beállítások esetén a tárolási idő csökkenhet.

TIPPEK ÉS TANÁCSOK

Tippek a fagyasztáshoz

Azért, hogy a lehető legtöbbet hozza ki a fagyasztásból, íme néhány fontos tanács:

- a 24 óra alatt lefagyasztható élelmiszerek maximális mennyisége az adattáblán látható;
- a fagyasztási folyamat 24 órát vesz igénybe. Ez alatt az idő alatt nem szabad további fagyasztandó élelmiszert a készülékbe tenni;
- csak kiváló minőségű, friss és alaposan megtisztított élelmiszereket fagyasszon le;
- kis adagokban fagyassza le az élelmiszereket, hogy azok gyorsan lefagyaszthatók legyenek, és hogy később csak a szükséges mennyiséget kelljen kiolvasztani;
- csomagolja az élelmiszereket alumíniumfóliába vagy polietilénbe, és győződjön meg arról, hogy a csomagok légmentesen záródnak;
- ne engedje, hogy a friss, nem fagyasztott élelmiszer érintkezzen a már fagyasztott élelmiszerral, így elkerülhető, hogy az utóbbi hőmérséklete megemelkedjen; a sovány élelmiszerek jobban és hosszabb ideig tárolódnak, mint a zsírosak; a só csökkenti az élelmiszerek eltarthatóságát;
- a jég a fagyasztórekeszből való kivételt követően azonnal fogyasztásakor fagyási sérüléseket okozhat;
- célszerű minden egyes csomagoláson feltüntetni a lefagyasztás dátumát, hogy nyomom követhesse a tárolási időt.

A fagyasztott élelmiszerek tárolására vonatkozó tanácsok

Ahhoz, hogy a készülék a lehető legjobb teljesítményt nyújtsa, tegye a következőket:

- győződjön meg arról, hogy a fagyasztott élelmiszerek a lehető legrövidebb idő alatt kerülnek át az élelmiszerboltból a fagyasztóba;
- be sure that frozen foodstuffs are transferred from the food store to the freezer in the shortest possible time;
- ne nyissa ki gyakran az ajtót, és ne hagyja nyitva a feltétlenül szükségesnél hosszabb ideig.
- a kiolvasztott élelmiszerek gyorsan romlanak, és nem fagyaszthatók újra.
- Ne lépje túl az élelmiszer gyártója által megadott tárolási időt.

Tippek a friss élelmiszerek hűtéséhez

A legjobb teljesítmény elérése érdekében:

- Ne tároljon meleg ételeket vagy párolgó folyadékokat a hűtőszekrényben.
- Fedje le vagy csomagolja be az ételt, különösen, ha az erős ízű, vagy illatú.

Tippek a hűtéshez

- Hús (mindenféle): csomagolja polietilénzacskókba, és helyezze a zöldségtároló feletti üvegpolicokra.
- A biztonság kedvéért csak egy vagy legfeljebb két napig tárolja így.
- Főtt ételek, hidegtálak stb.: ezeket le kell fedni, és bármelyik polcra elhelyezhetők.
- Gyümölcsök és zöldségek: ezeket alaposan meg kell tisztítani, és a külön erre a célra szolgáló fiók(ok)ba kell helyezni.
- vaj és sajt: ezeket a következő helyekre kell tenni
- speciális légmentesen záródó tartályokba, vagy alumíniumfóliába vagy polietilén zacskóba csomagolva, a lehető legtöbb levegőt kizárásával.
- Tejes üveg: ezeknek kupakkal kell rendelkezniük, és az ajtóra szerelt polcokon kell tárolni őket.
- Banánt, burgonyát, hagymát és fokhagymát, csomagolás nélkül, nem szabad a hűtőben tárolni.

Tisztítás

Higiéniiai okokból a készülék belsejét, beleértve a belső tartozékokat és polcokat is, rendszeresen tisztítani kell.

FIGYELEM!

A készüléket a tisztítás idejére áramtalanítani kell. Áramütésveszély! Tisztítás előtt kapcsolja ki a készüléket, és húzza ki a hálózati csatlakozót, vagy kapcsolja le a kismegszakítót. Soha ne tisztítsa a készüléket gőztisztítóval. Az elektromos alkatrészekben nedvesség gyűlhet össze, ami áramütéshez vezethet. A forró gőzök a műanyag alkatrészek károsodásához vezethetnek. A készüléknek száraznak kell lennie, mielőtt újra üzembe helyezné.

FONTOS! Az éterikus olajok és szerves oldószerek megtámadhatják a műanyag alkatrészeket, pl. citromlé vagy narancshéj, vajsav, ecetsavat tartalmazó tisztítószer.

- Ne engedje, hogy ilyen anyagok érintkezzenek a készülék alkatrészeivel.
- Ne használjon súroló hatású tisztítószerket
- Vegye ki az élelmiszereket a fagyasztóból. Tárolja őket hűvös helyen, jól lefedve.

- Kapcsolja ki a készüléket, és húzza ki a dugót a hálózatból, vagy kapcsolja le a kismegszakítót vagy a biztosítékot.
- Tisztítsa meg a készüléket és a belső tartozékokat egy ruhával és langyos vízzel. Tisztítás után törölje át friss vízzel és dörzsölje szárazra.
- Miután minden megszáradt, helyezze vissza a készüléket üzembe.

HIBAEELHÁRÍTÁS

! VIGYÁZAT!

A hibaelhárítás során mindig áramtalanítani kell a készüléket. A táblázatban nem szereplő hibákat csak képzett szakember javíthatja ki!

FONTOS! Normál használat során néhány hang hallható (kompresszor, hűtőközeg-keringés).

Probléma	Lehetséges ok	Megoldás
A készülék nem működik	A hálózati csatlakozó nincs bedugva vagy meglazult	Helyezze be a hálózati csatlakozót.
	A biztosíték kiégett.	Ellenőrizze a biztosítékot.
	Az aljzat hibás	A konnektorok meghibásodását villanszerelőnek kell kijavítania.
A készülék lefagy vagy túlságosan lehűl	A hőmérséklet túl hidegre van állítva, vagy a készülék SUPER üzemmódban működik.	Átmenetileg állítsa a hőmérséklet- szabályozót melegebb fokozatra.
Az élelmiszer nem fagy meg kellően.	A hőmérséklet nincs megfelelően beállítva.	Kérjük, tekintse meg a kezdeti hőmérséklet beállítása című részt.
	Az ajtó hosszabb ideig nyitva volt.	Csak addig nyissa ki az ajtót, amíg szükséges.
	Az elmúlt 24 órában nagy mennyiségű meleg ételt tettek a készülékbe.	Állítsa átmenetileg hidegebbre a hőmérséklet-szabályozót.
Erős fagyás az ajtó tömítésén.	A készülék hőforrás közelében van	Kérjük, nézze meg a telepítés helyére vonatkozó részt.
	Az ajtó tömítése nem légmentes.	Óvatosan melegítse fel az ajtó tömítés szivárgó részeit és ezzel egyidejűleg a felmelegített ajtó tömítést kézzel igazítsa meg.
Szokatlan zajok	A készülék nincs vízszintben.	Állítsa be újra a lábakat.
	A készülék a falhoz vagy más tárgyhoz ér.	Mozgassa el kissé a készüléket.
	Egy alkatrész, pl. egy cső, a készülék hátulján a készülék egy másik részéhez vagy a falhoz ér.	Ha szükséges, óvatosan hajlítsa el az alkatrészt az útból.
Az oldalsó panelek forróak	Ez normális. A hőcserélő az oldalsó paneleknél van.	Vegyen kesztyűt az oldalsó panelek érintéséhez, ha szükséges

	Vízforráshoz való hozzáférés vagy a vízszелеp hiba	Győződjön meg róla, hogy a szelep nyitva van-e.
Az adagoló nem tudott hűtött vizet adagolni	A szűrő nincs jól felszerelve	Ellenőrizze, hogy a szűrő a megfelelő irányban van-e felszerelve
	A vízszелеp vagy a csatlakozók nincsenek jól felszerelve	Ellenőrizze, hogy a vízszелеp vagy csatlakozók jól vannak-e felszerelve
The water is not cooled enough	A hűtőszekrény hőmérséklete túl magasra van állítva	Állítsa alacsonyabbra a hűtőszekrény hőmérsékletét
	Túl sok vizet vételezett egyszerre (1L)	Várja meg, amíg a víz lehűl
	Túl gyakran vételez vizet	Várja meg, amíg a víz lehűl
Az adagoló nem tudott jeget kiadni	Nincs jég a tárolódobozban	Várja meg, amíg a jégkészítő befejezi a jégkészítést (az első alkalommal a hűtőszekrénynek teljesen le kell hűlnie, mire a jégkészítő elkezd a jégkészítést);
	Vízforráshoz való hozzáférés vagy a vízszелеp hiba	Győződjön meg róla, hogy a szelep nyitva van-e.
	A funkció ki van kapcsolva a vezérlőpanelen	Kapcsolja be a funkciót
	A víznyomás nem elegendő	Biztosítsa, hogy a víznyomás 1,5 ~ 7 bar legyen.
	A vízszелеp vagy a csatlakozók nincsenek jól felszerelve	Ellenőrizze, hogy a vízszелеp vagy csatlakozók jól vannak-e felszerelve
	A szűrő nincs jól felszerelve	Ellenőrizze, hogy a szűrő a megfelelő irányban van-e felszerelve
	A jégkockák a tárolódobozban össze vannak fagyva, elzárják a jégkivezető nyílást.	Vegye ki az összefagyott jégkockák
	Valami kemény van a tárolóban, ami megakadályozza a motor működését.	Távolítsa el a kivezetést elzáró tárgyat
	Az ajtók nem záródnak teljesen, ami miatt a hideg levegő kiszivárog.	Győződjön meg róla, hogy az ajtók teljesen zárva vannak
	A jégkocka vagy a víznyomás túl kicsi	A víznyomás nem elegendő
A vízszűrő eltömődött, mert túl sokáig használták.		Cserélje ki a vízszűrőt
A vízmennyiségmérő hibás		Kapcsolatfelvétel a karbantartókkal

Ha a hiba ismét jelentkezik, forduljon a szervizközpontoz.

Környezetvédelem

 Ez a készülék nem tartalmaz olyan gázokat, amelyek károsíthatják az ózonréteget, sem a hűtőkörben, sem a szigetelőanyagokban. A készüléket nem szabad a városi szeméttel és hulladékkal együtt kidobni. A szigetelőhab gyúlékony gázokat tartalmaz: a készüléket a vonatkozó előírásoknak megfelelően kell ártalmatlanítani, amelyek a helyi hatóságoknál beszerezhetők. Kerülje a hűtőegység, különösen a hőcserélő megromlását. A készülékben a szimbólummal jelölt anyagok újrahasznosíthatóak.

 A fenti szimbólum azt jelzi, hogy a helyi törvényeknek és előírásoknak megfelelően a készüléket a háztartási hulladéktól elkülönítve kell a hulladékba helyezni. Ha a termék eléri élettartama végét, vigye a helyi hatóságok által kijelölt gyűjtőpontra. A készülék elkülönített módon történő gyűjtése és újrahasznosítása segít megővni a természeti erőforrásokat, és biztosítja, hogy az újrahasznosítás az emberi egészség és a környezet védelmével összhangban történjen. A termék újrahasznosítása érdekében további információért forduljon az illetékesekhez, a helyi hulladékgyűjtő szolgáltatóhoz vagy ahhoz az üzlethez, ahol a terméket megvásárolta.

Csomagolóanyagok

A szimbólummal ellátott anyagok újrahasznosíthatóak. Az újrahasznosításhoz a csomagolást megfelelő gyűjtőedénybe dobja be.

A készülék ártalmatlanítása

1. Húzza ki a hálózati dugót a hálózati aljzatból.
2. Vágja le a hálózati kábelt, és dobja ki.

**FIGYELEM!**

A készülék használata, szervizelése és ártalmatlanítása során kérjük, figyeljen a bal oldalihoz hasonló szimbólumra, amely a készülék hátulján (a hátsó panelen vagy a kompresszoron) található, és sárga vagy narancssárga színű. Ez a tűzvesélyre figyelmeztető szimbólum. A hűtőközegcsövekben és a kompresszorban gyúlékony anyagok vannak. Kérjük, hogy használat, szervizelés és ártalmatlanítás során tartsa magát távol a tűzforrástól.

Termékinformációs adatlap

A BIZOTTSÁG (EU) 2019/2016 FELHATALMAZÁSON ALAPULÓ RENDELETE a hűtőkészülékek energiacímkezéséről

A szállító neve vagy védjegye: Tesla

A szállító címe: Tesla Electronics, Litjiska 47, 1000 Ljubljana, SI

Modellazonosító: RB5210FHXI

A hűtőkészülék típusa:

Alacsony zajkibocsátású készülék:	Nem	Kialakítás típusa:	szabadon álló
-----------------------------------	-----	--------------------	---------------

Bortároló készülék:	Nem	Egyéb hűtőkészülék:	Igen
---------------------	-----	---------------------	------

Általános termékparaméterek:

Paraméter		Érték	Paraméter	Érték
Teljes méret (milliméter)	Magasság	1 770	Teljes térfogat (dm ³ vagy liter)	513
	Szélesség	900		
	Mélység	660		
EEL		100	Energiahatékonysági osztály	E
Levegőben terjedő akusztikus zajkibocsátás [1 pW-ra vonatkoztatott dB(A)]		39	A levegőben terjedő akusztikus zajkibocsátás osztálya	C
Éves energiafogyasztás (kWh/év)		306	Klímaosztály:	bővített mérsékelt, mérsékelt, szubtrópusi
Az a környezeti hőmérsékleti minimum (°C), amelyre a hűtőkészülék alkalmas		10	Az a környezeti hőmérsékleti maximum (°C), amelyre a hűtőkészülék alkalmas	38
Téli üzemmód		Nem		

Rekeszparaméterek:

Rekesztípus	Rekeszparaméterek és -értékek			
	Rekesztérfogat (dm ³ vagy liter)	Az élelmiszerek optimális tárolására szolgáló ajánlott hőmérséklet-beállítás (°C) Ezek a beállítások nem lehet-	Fagyasztókapacitás (kg/24 óra)	Defrosting type (auto-defrost=A, manual defrost=M)

			nek ellen- tmondás- ban a IV. melléklet 3. táblázatában előírt tárolási fel- tételekkel.		
Kamra	Nem	-	-	-	-
Bortároló	Nem	-	-	-	-
Pincerekesz	Nem	-	-	-	-
Frissentartó	Igen	344,0	-	-	A
Hűtőrekesz	Nem	-	-	-	-
0-csillagos vagy jégkészítés	Nem	-	-	-	-
1-csillagos	Nem	-	-	-	-
2-csillagos	Nem	-	-	-	-
3-csillagos	Nem	-	-	-	-
4-csillagos	Igen	169,0	-	-	A
2-csillagos rész	Nem	-	-	-	-
Változtatható hőmérsékletű rekesz	-	-	-	-	-
4-csillagos rekeszek esetében					
Gyorsfagyasztási lehetőség			Igen		
A fényforrás paraméterei:					
A fényforrás típusa			LED		
Energiahatékonysági osztály			-		

BEZBEDNOSNA UPUTSTVA

Radi sopstvene bezbednosti obezbedite sigurnu upotrebu, pre instalacije i prve upotrebe uređaja, pročitajte ovo korisničko uputstvo, uključujući i savete i upozorenja. Da biste izbegli nepotrebne greške i nezgode, važno je da se postarate da sve osobe koje koriste uređaj budu detaljno upoznate s njegovim operacijama i bezbedonosnim funkcijama. Sačuvajte ova uputstva i pobrinite se da budu u sklopu uređaja ako bude premešten ili prodat, kako bi svako, ko ga koristi tokom svog života bio upoznat sa pravilnom upotrebom i bezbednošću uređaja.

Imajte na umu ovo korisničko uputstvo radi svoje lične sigurnosti i sigurnosti imovine, budući da proizvođač nije odgovoran za štetu učinjenu propustima.

Bezbednost dece i nesamostalnih osoba

- Ovaj uređaj mogu koristiti deca starosti 8 ili više godina i osobe sa smanjenim fizičkim, čulnim ili mentalnim sposobnostima, ili manjkom iskustva i znanja ukoliko su pod nadzorom, ili su im data uputstva u vezi sa bezbednom upotrebom uređaja, i svesni su mogućeg rizika.
- Deci uzrasta od 3 do 8 godina je dozvoljeno da stavljaju predmete u i uzimaju predmete iz ovog uređaja.
- Deca bi trebalo da budu pod nadzorom, kako biste osigurali da se ne igraju uređajem.
- Čišćenjem i održavanjem ne bi trebalo da se bave deca, osim ako nisu starosti 8 ili više godina i moraju biti pod obaveznim nadzorom.
- Svu ambalažu čuvajte van domašaja dece. Postoji opasnost od gušenja.
- Ukoliko ste odlučili da više ne koristite uređaj, prekinite napajanje uređaja strujom, presecite kabl za napajanje

(što je bliže moguće uređaju) i uklonite vrata, kako biste sprečili mogućnost da deca, koja se igraju, pretrpe strujni udar ili se zatvore u uređaj.

- Ukoliko ovaj uređaj ima magnetnu gumu na vratima, a želite da njime zamenite stariji uređaj, koji se zatvarao pomoću opruge na vratima ili poklopcu, onemogućite funkcionisanje zatvaranja starijeg uređaja pomoću opruge. Na ovaj način ćete sprečiti da uređaj postane smrtonosna zamka za dete.

Opšta bezbednost

Održavajte ventilacione otvore u kućištu frižidera ili ugradnoj strukturi čistima od začepljenja.

Nemojte koristiti mehaničke uređaje ili druge naprave kako biste ubrzali proces odmrzavanja, osim proizvoda preporučenih od strane proizvođača uređaja.

Nemojte oštetiti sistem za hlađenje.

Nemojte stavljati druge električne uređaje (kao što su uređaji za pravljenje sladoleda) u uređaj za hlađenje, osim ako ih proizvođač nije odobrio u ovu svrhu.

Ne dirajte sijalicu ukoliko radi duže vremena, jer može biti veoma vruća.¹

Prilikom postavljanja uređaja, uverite se da ništa ne pritiska priključni kabl, kao i da kabl nije oštećen.

Ne postavljajte višestruke prenosive utičnice ili prenosivo napajanje iza uređaja.

- Nemojte čuvati eksplozivne supstance, kao što su ambalaže sprejeva sa zapaljivim gasom u ovom uređaju.
- Supstanca za hlađenje, izobutan (R600a), se nalazi u sistemu za hlađenje uređaja, to je prirodni gas s visokim nivoom ekološke kompatibilnosti, ali izuzetno zapaljiv.
- Pobrinite se da tokom transporta ili postavljanja uređaja

ne bude oštećena nijedna komponenta sistema za hlađenje uređaja.

- izbegavajte otvoren plamen i izvore zapaljivosti
- temeljno provetrite prostoriju, u kojoj se nalazi uređaj
- Opasno je menjati specifikacije ili modifikovati proizvod na bilo koji način. Bilo kakvo oštećenje kabla može prouzrokovati kratak spoj, požar i/ili strujni udar.
- Ovaj uređaj je namenjen za upotrebu u domaćinstvima i za slične primene, kao što su
 - prostori za zaposlene u kuhinji, u prodavnicama, kancelarije i druga radna okruženja;
 - poljoprivredna domaćinstva i od strane hotelskih i motelskih gostiju, kao i drugih vrsta ovakvih objekata;
 - objekti koji pružaju uslugu noćenja sa doručkom;
 - katering i slične neprodajne namene.

Bilo koju električnu komponentu (utikač, kabl za napajanje, kompresor itd.) mora zameniti ovlašćeni serviser ili kvalifikovano osoblje.

Sijalica, dostavljena sa ovim uređajem, je "sijalica za specijalnu namenu" i može se koristiti samo za uređaj uz koji je dostavljena. Ova "sijalica za specijalnu namenu" se ne može koristiti za kućno osvetljenje.¹

- Kabl za napajanje se ne sme produžavati.
- Proverite da li je utikač, na zadnjoj strani uređaja, zgnječen ili oštećen. Zgnječen ili oštećen utikač može dovesti do pregrevanja i izazvati požar.
- Pobrinite se da vam glavni utikač uređaja bude dostupan.
- Nemojte izvlačiti glavni kabl.
- Ukoliko utičnica nije fiksirana, nemojte priključivati aparat. Postoji rizik od strujnog udara ili vatre.
- Ne smete raditi ništa na uređaju bez osvetljenja.

- Uređaj je težak. Budite oprezni tokom pomeranja uređaja.
- Nemojte uklanjati ili dodirivati elemente iz dela za zamrzavanje ako su vam ruke vlažne/mokre, budući da to može prouzrokovati ogrebotine ili promrzline na koži.
- Izbegavajte duže izlaganje aparata direktnoj sunčevoj svetlosti.

Dnevna upotreba

- Ne stavljajte vruće stvari na plastične delove uređaja.
- Ne stavljate prehrambene proizvode uza zadnji zid.
- Zamrznuta hrana se ne sme ponovo zamrzavati nakon što se otopi.²
- Već zapakovanu zamrznutu hranu čuvajte u skladu sa instrukcijama proizvođača, u vezi sa zamrznutom hranom.²
- Striktno se pridržavajte preporuka proizvođača u pogledu držanja stvari u uređaju. Pridržavajte se relevantnih instrukcija.
- Ne stavljate gazirana pića u deo za zamrzavanje, budući da to stvara pritisak, koji može prouzrokovati pucanje ambalaže, što može dovesti do oštećenja uređaja.²
- Voćni sladoledi mogu izazvati promrzline ukoliko se konzumiraju odmah po uzimanju iz uređaja.²

Kako biste izbegli kontaminiranje hrane, pratite sledeća uputstva

- Držanje uređaja otvorenim tokom dugih vremenskih perioda može da dovede do značajnog rasta temperature unutar odeljaka uređaja.
- Redovno čistite površine koje mogu da dođu u dodir sa hranom, kao i pristupačne delove odvodnog sistema.
- Očistite rezervoare za vodu ukoliko ih niste koristili tokom vremenskog perioda dužeg od 48 h; ukoliko

tokom vremenskog perioda od 5 dana niste uzimali vodu iz uređaja, isperite sistem za protok vode vodom iz vodovodne mreže.

- Sirovo meso i ribu unutar frižidera držite u odgovarajućim posudama, kako ove namirnice ne bi došle u dodir sa ili kako ne bi kapale po ostaloj hrani.
- Odeljci za smrznutu hranu označeni sa dve zvezdice (ukoliko postoje u okviru uređaja) pogodni su za držanje prethodno smrznute hrane, za držanje ili pravljenje sladoleda i za pravljenje kockica leda.
- Odeljci označeni jednom, dvema i trima zvezdicama (ukoliko postoje u okviru uređaja) nisu pogodni za zamrzavanje sveže hrane.
- Ukoliko će uređaj biti prazan tokom dužeg vremenskog perioda, isključite ga, odledite, očistite i osušite, a zatim ostavite vrata uređaja otvorenim kako biste sprečili razvoj buđi u unutrašnjosti uređaja.

Održavanje i čišćenje

- Pre održavanja, isključite uređaj, ili prekinite dotok električne energije.
- Uređaj nemojte čistiti metalnim predmetima.
- Ne koristite oštre predmete, da bi uklonili led sa uređaja. Koristite plastična sredstva za struganje.²
- Redovno proveravajte odvod za odleđenu vodu u frižideru. Ukoliko je potrebno, očistite odvod. Ukoliko je odvod blokiran, voda će se sakupljati na dnu uređaja.³

Instalacija uređaja

- Za priključivanje na električnu mrežu, pažljivo pratite uputstva data u specifičnim delovima uputstva.
- Raspakujte uređaj i proverite da li postoje na njemu oštećenja. Ne povezujte uređaj na struju, ukoliko je

oštećen. Moguća oštećenja odmah prijavite u mestu, gde ste ga kupili. U tom slučaju zadržite ambalažu uređaja.

- Preporučuje se, da sačekate najmanje četiri sata pre nego što priključite uređaj, kako bi se ulje vratilo u kompresor.
- Potrebno je obezbediti adekvatno strujanje vazduha oko uređaja, nepostojanje ovoga može dovesti do pregrevanja. Za postizanje odgovarajućeg protoka vazduha, pratite uputstva potrebna za instalaciju uređaja.
- Gde god je moguće, razmaknica mora biti postavljena između uređaja i zida, kako bi se izbeglo dodirivanje ili hvatanje za vruće delove (kompresor, kondenzator) kako bi se izbegle moguće opekotine.
- Uređaj ne sme biti postavljen blizu radijatora ili štednjaka.
- Pobrinite se da bude obezbeđen lak pristup glavnom utikaču i nakon postavljanja uređaja.

Servisiranje

- Bilo kakvo servisiranje uređaja, koje zahteva električne radove, treba da bude obavljen od strane kvalifikovanog električara ili kompetentne osobe.
- Samo ovlašćeni centar za servisiranje može obaviti popravke na uređaju, i mogu se koristiti samo originalni rezervni delovi.

Ušteda energije

- Ne stavljate vruću hranu u uređaj;
- Ne pakujte svu hranu zajedno, budući da to sprečava cirkulaciju vazduha;
- Pobrinite se da hrana ne dotiče zadnji deo pregrade(a);
- Ukoliko nestane struje, ne otvarajte vrata;
- Ne otvarajte često vrata;

- Ne držite vrata otvorena drugo;
- Nemojte postavljati termostat na izuzetno niske temperature
- Potrebno je sve dodatne elemente, poput fioka, polica, polica u vratima uređaja, tamo držati u cilju smanjenja utroška energije.

¹ Ukoliko u uređaju postoji.

² Ukoliko postoji deo za zamrzavanje.

³ Ukoliko postoji deo za čuvanje sveže hrane

PREGLED

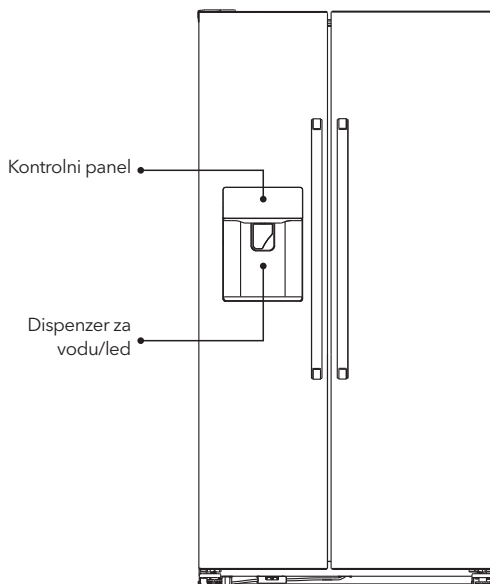

(Uklonite metalni poklopac prostorije kompresora)

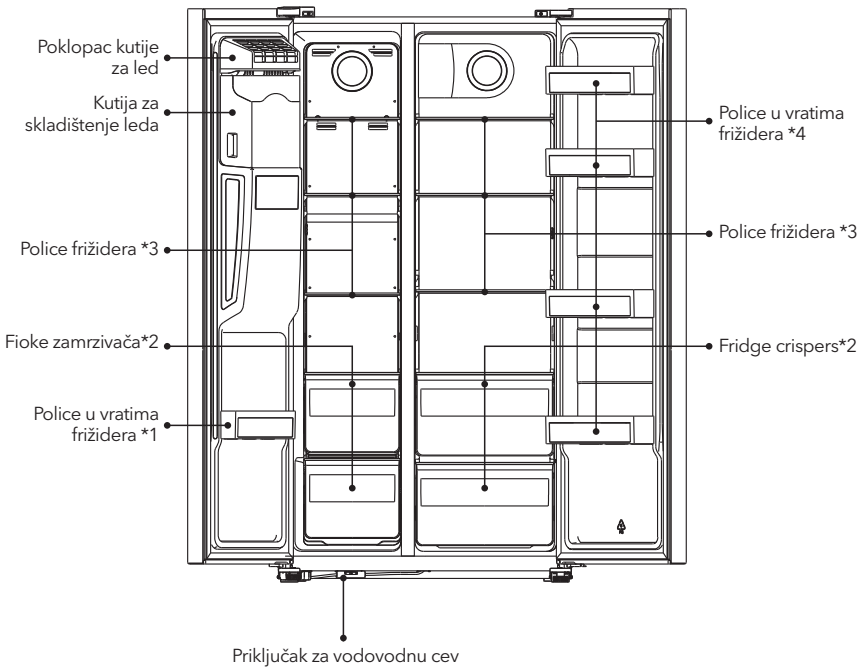
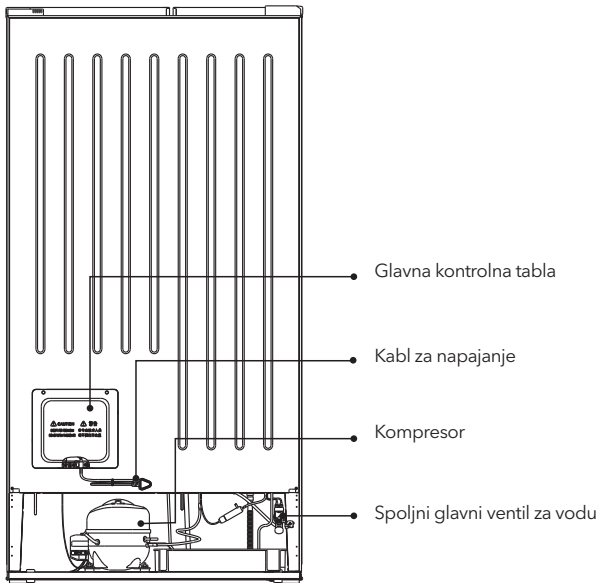

Ova ilustracija je samo okvirna, molimo vas da za detalje pogledajte svoj uređaj.

UGRADNJA UREĐAJA

Dodatna oprema



Delovi cevi za vodu x1



Filter za vodu x1



Konektor za vodu x1
Konektor filtera za vodu x2
Protivklizne kopče x8



Posuda za vodu za doziranje x1



Uputstvo za upotrebu x1

Uklonite vrata

Potreban alat: Philips odvijač, ravni odvijač.

- Pobrinite se da uređaj bude isključen i prazan.
- Da biste skinuli vrata, potrebno je da uređaj nagnete unazad. Uređaj treba da bude postavljen na tvrdu podlogu, kako se ne bi dogodilo da isklizne prilikom uklanjanja vrata.
- Svi uklonjeni delovi moraju biti sačuvani radi ponovnog instaliranja vrata.
- Uređaj nemojte stavljati u horizontalan položaj, jer to može oštetiti sistem za hlađenje.
- Preporučuje se da dve osobe učestvuju u montiranju.

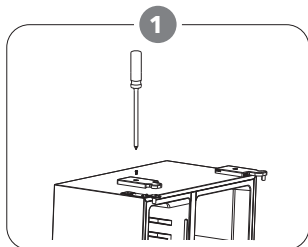

Odšrafite polopac šarke Philipsovim odvrtlačem.

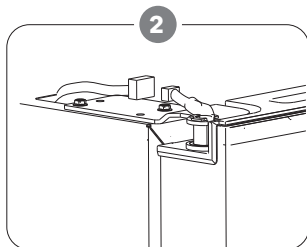

Isključite napajanje.

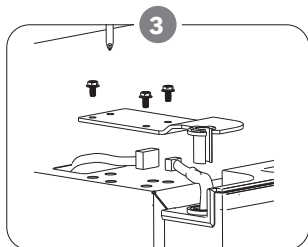

Odšrafite gornju šarku.

4

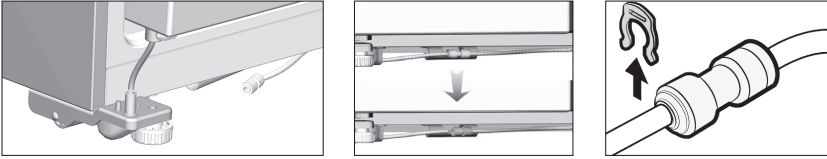

4. Na dnu zamrzivača frižidera nalazi se priključak cevi za vodu. Skinite ga sa zaštitnog poklopca i odvojite od vodovodne cevi i ne zaboravite da izvučete cev za vodu iz donje šarke.

5

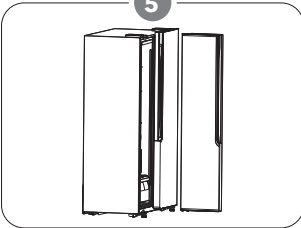

Podignite vrata i odložite ih na meku podlogu. Zatim uklonite druga vrata kao u prethodnom procesu.

6

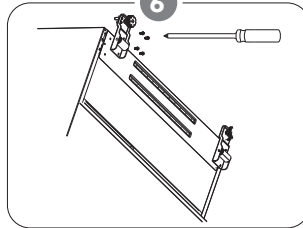

Odšrafite donje šarke.

7

Nakon što je uređaj pozicioniran, instalirajte vrata obratnim procesom.

Potrebe prostora

- Ostavite dovoljno mesta za otvaranje vrata.
- Ostavite najmanje 50mm razmaka s obe strane

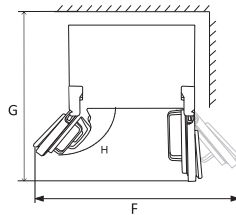
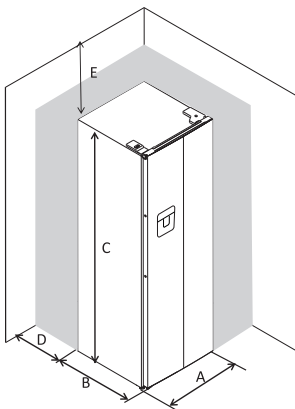

A	900
B	660
C	1770
D	min=50
E	min=50
F	1800
G	1560
H	135°

Nivelisanje jedinice



Pozicioniranje

Postavite ovaj uređaj na mesto čija sobna temperatura odgovara klimatskoj klasi navedenoj na pločici sa podacima o uređaju:

Kod uređaja za rashlađivanje sa sledećim klimatskim klasama:

- prošireno umerena: ovaj uređaj za rashlađivanje je namenjen za upotrebu na sobnim temperaturama koje se kreću u opsegu od 10°C do 32°C (SN);
- umerena: ovaj uređaj za rashlađivanje je namenjen za upotrebu na sobnim temperaturama koje se kreću u opsegu od 16°C do 32°C (N);
- suptropska: ovaj uređaj za rashlađivanje je namenjen za upotrebu na sobnim temperaturama koje se kreću u opsegu od 16°C do 38°C (ST);
- tropska: ovaj uređaj za rashlađivanje je namenjen za upotrebu na sobnim temperaturama koje se kreću u opsegu od 16°C do 43°C (T);

Lokacija

Uređaj treba da bude postavljen daleko od izvora toplote, kao što su radijatori, bojleri, izlaganje direktnim sunčevim zracima itd. Postarajte se

da vazduh slobodno cirkuliše oko zadnjeg dela frižidera, kako biste osigurali najbolju učinak.

Ukoliko je uređaj postavljen ispod visećeg dela, minimalni razmak između vrha uređaja i visećeg dela treba da bude bar 100 mm. Idealno bi bilo da uređaj ne bude postavljen ispod visećeg dela. Odgovarajuća nivelacija se postiže uz pomoć jedne ili više podesnih nožica, u zavisnosti od uređaja.

Nije predviđeno da se ovaj uređaj za rashlađivanje upotrebljava kao ugradni uređaj;



UPOZORENJE!

Prekidanje napajanja uređaja mora biti omogućeno; iz tog razloga, utičnica mora biti dostupna nakon postavljanja uređaja.

Povezivanje na struju

Pre uključivanja, proverite da napon i frekvencija prikazana na tablici specifikacije odgovaraju naponu struje domaćinstva. Uređaj mora biti uzemljen. Kabl za napajanje električnom energijom je opremljen kontaktom za ovu namenu.

SVAKODNEVNA UPOTREBA

! VAŽNO! Kako instalirati filter za vodu i vodovodnu cev

1. Pre instaliranja, filter treba ispirati vodom 5 minuta ili 5L vode kako bi se osiguralo da je toner u filteru ispran.

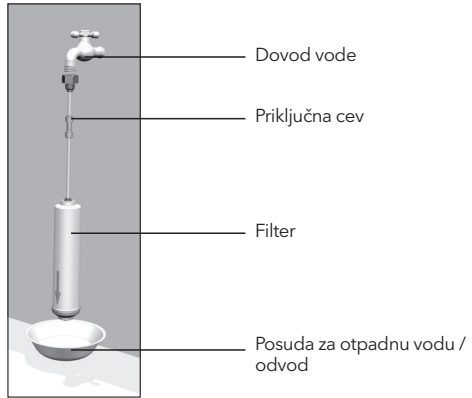

2. Otvorite vrata frižidera i izvadite crispers.

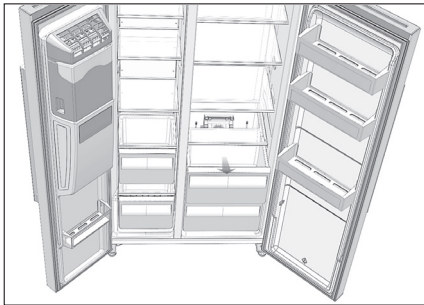

3. Izvadite gumene čepove sa obe strane kutije za vodu.

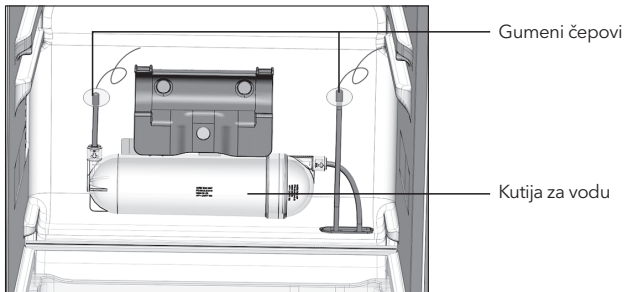

4. Izvadite filter za vodu iz vrećice sa priborom, umetnite konektore sa obe strane filtera, zatim povežite cev za vodu i učvrstite je u kopče protiv klizanja (obratite pažnju na smer strelice filtera)

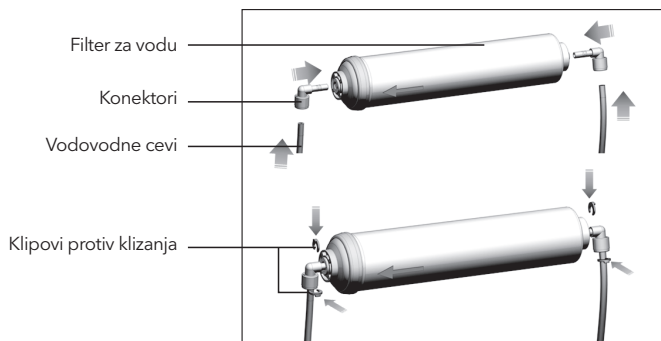

5. Sastavite delove filtera za vodu sa potpornim držačem iznad kutije za vodu i povežite vodovodne cevi kutije za vodu sa filterom za vodu.

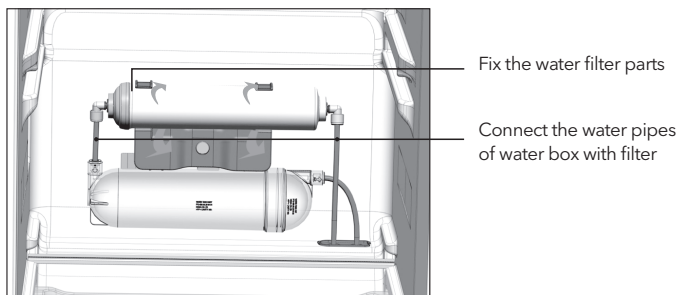

6. Skinite gumeni čep. Povežite deo cevi za vodu sa glavnim ventilom na poklopcu kompresora sa konektorom, i ne zaboravite da umetnete kopče protiv klizanja, a zatim povežite kraj cevi za vodu sa navrtkom na izvor vode.

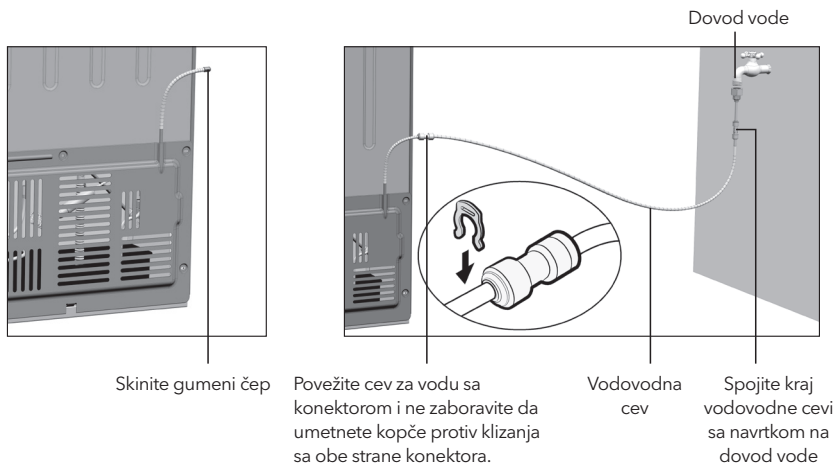

! OPREZI!

- Spoljni izvor vode mora biti čist i pritisak vode treba da bude 1,5~7 bara da bi se garantovao pravilan rad.
- Proverite priključak cevi za vodu, proverite da li ima još nekih stvari unutar mašine za pravljenje leda i kutije za skladištenje leda.
- Nakon pristupa dovodu vode, otvorite slavinu i proverite da li postoji curenje između slavine i priključne cevi. Ako postoji curenje, proverite priključak cevi.
- Izaberite funkciju vode, koristite veliku šolju da pritisnete dozator, držite taster za vodu da bi curila 5 minuta dok voda ne bude čista i glatka, tokom ovog procesa curenja voda nije za piće.
- Izaberite funkciju uzimanja leda i lomljenja leda, upotrebite veliku šolju da pritisnete dozator i proverite normalan rad unutrašnjeg motora kroz zdravu procenu.
- Sačekajte 3 minuta i proverite da li ventil za dovod vode u frižideru, priključni cevi za vodu i filter za vodu cure ili ne.

Korišćenje kontrolne table

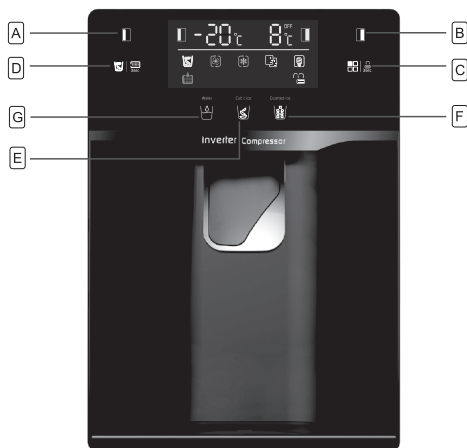

Tasteri

- A** Pritisnite da podesite temperaturu zamrzivača (leva strana) od -14°C do -22°C
- B** Pritisnite da podesite temperaturu zamrzivača (desna strana) od 2°C do 8°C i "OFF". Ako izaberete "OFF", frižider će se isključiti.
- C** Pritisnite da izaberete režim rada između **SUPER COOLING** (❄️), **SUPER FREEZER** (❄️), **SMART** (📱), **ECO** (🌱) i USER'S SETTING (bez simbola na displeju).
Pritisnite 3 SEC. dugme i držite 3 sekunde da biste zaključali druga dugmad.
Pritisnite ga i držite 3 sekunde da biste otključali druge dugmad.
- D** Pritisnite dugme za isključivanje leda da biste kontrolisali ledomat. Ako želite da zatvorite ledomat, pritisnite ovo dugme, tada će proizvod prestati da pravi led dok ponovo ne pritisnete ovo dugme. 🏠 „promenite filter za vodu“.
U principu, filter za vodu bi vam trebao biti potreban svakih 6 meseci kako biste osigurali najviši kvalitet vode. Posle pola godine, ikona 🏠 na displeju će svetleti kao podsetnik da treba da zamenite novi filter za vodu. Možete kupiti novi filter za vodu od prodavca u kome kupujete frižider ili postprodajni sistem. Nakon što završite sa zamenom novog filtera za vodu u frižideru, trebalo bi da pritisnete ovo dugme i držite ga 3s, ikona 🏠 na ekranu će se ugasiti, a filter za vodu će se resetovati.
- E** Pritisnite ovo dugme da primite kockice leda. Možete pritisnuti ovo dugme da biste izabrali vrstu leda za doziranje.

- F Pritisnite ovo dugme da biste primili drobljeni led. Možete pritisnuti ovo dugme da biste izabrali vrstu leda za doziranje.
- G Pritisnite ovo dugme da primite rashladnu vodu. Možete pritisnuti ovo dugme da odaberete rashladnu vodu koja će se ispuštati.

NAPOMENA

- Kada su vrata zamrzivača otvorena ili je zaključavanje za decu uključeno, dozator neće raditi, potrebno je da zatvorite vrata ili otključate bravu za decu da biste dobili kockice leda, drobljenog leda, rashladne vode koju želite.
- Ne treba vam led, isključite funkciju da biste uštedeli energiju. (pogledajte led isključen gore)
- Ako se voda ne ispušta ili se ispušta sporo, potrebno je da zamenite filter za vodu jer se može začepiti.
- Neka područja imaju velike količine kreča u vodi, što uzrokuje brže začepljenje filtera za vodu.



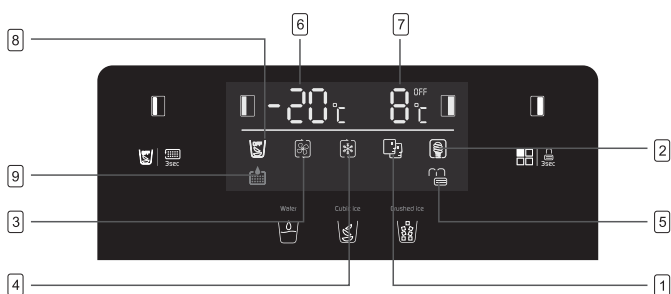

Displej



- 1 **SMART** režim, frižider automatski podešava temperaturu dva odeljka prema unutrašnjoj temperaturi i temperaturi okoline.
- 2 **ECO** režim, frižider radi na najnižoj potrošnji energije.
- 3 **SUPER COOLING** hladi odeljak frižidera na najnižu temperaturu u trajanju od pribl. 2 sata. Tada se automatski vraća temperatura podešena pre super režima
- 4 **SUPER FREEZING** hladi odeljak zamrzivača na najnižu temperaturu u trajanju od pribl. 6 sati. Tada se automatski vraća temperatura podešena pre super režima.
- 5 **LOCK**, simbol će se upaliti ako su dugmad zaključana.
- 6 Prikažite podešenu temperaturu zamrzivača.
- 7 Prikažite podešenu temperaturu odeljka frižidera.
- 8 Mode **ICE OFF**, simbol će se upaliti kada dodirnete dugme [D] da biste zatvorili ledomat, što znači da će frižider prestati da pravi led.
- 9 **PODSETNIK ZA PROMENU FILTERA VODE** simbol će se upaliti kada se filter za vodu koristi 6 meseci da vas podseti da na vreme zamenite novi filter za vodu. Dok ne zamenite novi filter i držite pritisnuto dugme [D] 3s, simbol će se ugasiti.

Alarm za otvorena vrata

Ako su vrata otvorena 60 sekundi, periodični alarm će se javljati sve dok se vrata ne zatvore.

Režim	Svetlo indikatora	Prikaz temperature zamrzivača	Prikaz temperature frižidera
Smart		Prikaz temperature za zamrzivač i frižider će se promeniti u zavisnosti od temperature okoline (pogledajte tabelu ispod).	
ECO		-15°C	+8°C
Super cooling		Nema promene	+2°C
Super freezing		-25°C	Nema promene

NAPOMENA

- ECO režim: Izaberite ovaj režim kada želite da uštedite energiju.
- Režim super hlađenja: Ovaj režim vam omogućava da brzo ohladite hranu i automatski će se deaktivirati nakon 6 sati rada.
- Režim super zamrzavanja: Ovaj režim vam omogućava da brzo oslobodite hranu i automatski će se deaktivirati nakon 50 sati rada.





Alarm za otvorena vrata

Kada bilo koja vrata ostanu otvorena ili nisu potpuno zatvorena oko 60 sekundi, uređaj će oglasiti alarm. Zatvorite vrata frižidera i alarm će prestati.

Ako vrata nisu dobro zatvorena, alarm će se oglasiti 5 puta svakih 30 sekundi dok se vrata dobro ne zatvore. Ako su vrata otvorena 10 minuta neprekidno bez zatvaranja, unutrašnje LED svetlo će se automatski isključiti.

Sigurnosna brava za decu

Ova funkcija je dizajnirana da spreči decu da rade sa uređajem.

- Da biste aktivirali funkciju, pritisnite i držite  LOCK 3s oko 3 sekunde. Lampica indikatora zaključavanja  će svetleti pokazujući da je funkcija sigurnosnog zaključavanja aktivirana.
- Da biste deaktivirali funkciju, pritisnite i držite  LOCK 3s oko 3 sekunde. Indikatorska lampica za otključavanje  će svetleti pokazujući da je funkcija sigurnosnog zaključavanja deaktivirana.

First use

Prvo korišćenje čišćenje unutrašnjosti

Pre prve upotrebe uređaja, operite unutrašnjost i sve unutrašnje dodatke mlakom vodom i neutralnim sapunom kako biste uklonili tipičan miris potpuno novog proizvoda, a zatim ga dobro osušite.



VAŽNO!

Nemojte koristiti deterdžente ili abrazivne prahove, jer će oni oštetiti završni sloj.

Kako koristiti dozator?

Možete da dobijete kockice leda, drobljenog leda i vode za hlađenje pritiskom na prekidač, koji se bira prikazivanjem operativnog panela;

☰ NAPOMENA

Ako je prekidač pritisnut neprekidno duže od 3 minuta, dozator će prestati da radi kako bi zaštitio električne komponente. Ako vam je potrebno više vode za hlađenje ili leda, možete otpustiti prekidač i ponovo ga pritisnuti da dobijete više vode ili leda koliko želite.

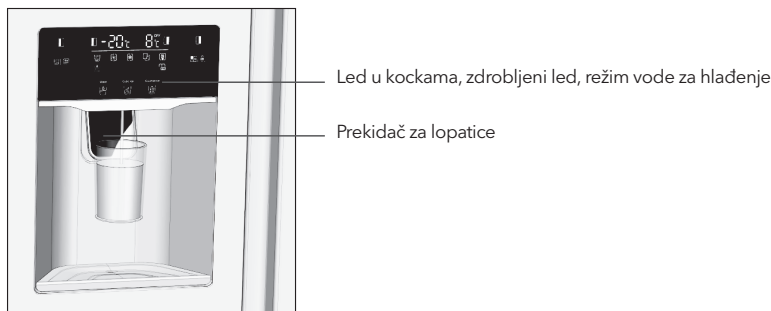



Uzmite vodu za hlađenje

Izaberite režim vode za hlađenje , stavite šolju u sredinu prekidača za lopatice, pritisnite prekidač za lopatice da biste primili vodu i prestanite da pritiskate prekidač nakon što uzmete odgovarajuću količinu vode i voda će automatski prestati da teče.

☰ NAPOMENA

- Sačekajte 2 sekunde pre nego što odnesete šolju kako biste izbegli prskanje vode.
- Ako je potrebna hladnija voda, napunite čašu ledom pre uzimanja;
- Ako se istovremeno uzme više od 800 ml vode, može se izvaditi voda visoke temperature. U ovom slučaju, preporučuje se sačekati pola sata za hladno piće;

Uzmi led

Izaberite režim kocke leda  ili režim drobljenog leda  da biste dobili vrstu leda kakvu želite. Postavite šolju u sredinu prekidača za lopatice, pritisnite prekidač za lopatice da primite led i prestanite da pritiskate prekidač nakon što uzmete odgovarajuću količinu leda i led će automatski prestati da teče.

☰ NAPOMENA

- Sačekajte 2 sekunde pre nego što odnesete šolju da biste izbegli prskanje leda.
- Da biste sprečili da led ispadne iz šolje, postavite šolju što bliže izlazu iz dozatora.
- Prilikom uzimanja leda, unutrašnji motor radi kako bi izbio led i lomio led, što može izazvati buku.
- Nakon uzimanja leda, koristite ga što je pre moguće da biste izbegli topljenje leda.

! VAŽNO!

Ovaj odeljak vam govori kako da izbegnete većinu problema koji bi vam se desili. Preporučujemo da ih pažljivo pročitate pre upotrebe uređaja.

1. Kada uzimate vodu prvi put ili ne uzimate vodu duže vreme, izvadite 1~2L vode i sipajte je;
2. Kada prvi put koristite ledomat ili ga ne koristite duže vreme, prvu kutiju kockica leda ne treba koristiti;
3. Za uzimanje vode i leda preporučuje se upotreba šolje prečnika većeg od 70 mm;
4. Nemojte koristiti lomljive posude za uzimanje kockica leda, kako biste izbegli štetu uzrokovanu polomljenim posudama;
5. Ne stavljajte ruke ili alate u otvor razvodnika, kako biste izbegli kvar na unutrašnjem mehanizmu;

6. Ne povlačite lopaticu previše silom, kako biste izbegli kvar lopatice;
7. Aparat za led automatski pravi led bez ručnog rada. Kada se kutija za skladištenje leda napuni ledom (oko 1,6 kg), ledomat automatski prestaje da pravi led;
8. U pametnom režimu, dnevni kapacitet proizvodnje leda u frižideru je oko 1,2 kg;
9. Kada su vrata zamrzivača otvorena, distributer ledene vode je zaključan i ne može da iznese vodu ili led;
10. Kada su vrata zamrzivača otvorena, ako ledomat obavlja proceduru pravljenja leda, malo leda će pasti u kutiju za skladištenje leda.
11. Ako se led ne ispušta glatko, proverite da li je izlaz za led na razdelniku blokiran ledom. Ako jeste, očistite led pre nego što ga uzmete;
12. Nakon što se frižider prvi put uključi, uključite aparat za pravljenje leda, ledomat će početi da pravi led oko 10 sati kasnije;
13. Tokom procesa korišćenja, možete čuti zvuk otvaranja ventila za vodu, protok vode i padanje leda, što je normalno;
14. Ako ste na odmoru ili vam ne trebaju kockice leda duže vreme, isključite funkciju pravljenja leda i izvadite kockice leda u kutiji za led kako biste izbegli da se kockice leda zamrznu i blokiraju izlaz.
15. U slučaju nestanka struje, očistite hranu u frižideru na vreme i očistite led u kutiji za skladištenje leda da biste izbegli topljenje leda.
16. Ne jedite kockice leda kada imaju miris. Proverite da li je filter istekao ili da li u frižideru ima nezapečaćene hrane oštrog mirisa.

Kako očistiti i negovati dozator?

Koristite mekani peškir da očistite frižider i obavezno isključite napajanje pre čišćenja.

Prilikom čišćenja koristite čistu vodu, nemojte koristiti benzol, razređivač, natrijum hipohlorit, abraziv, izbeljivač i druge hemijske reagense. Nemojte prskati deterđent direktno na ekran, inače odštampani tekst na ekranu može da otpadne.

1. Redovno skidajte kutiju za vodu sa distributera i sipajte vodu unutra i obrišite je.



2. Redovno čistite kutiju za skladištenje leda

Ako se led ne koristi duže vreme ili se vrata zamrzivača često otvaraju, led u kutiji za skladištenje leda se može otopiti i zamrznuti, što dovodi do blokiranja izlaza distributera. Led u kutiji za skladištenje leda treba ručno ukloniti.

Kada čistite kutiju za skladištenje leda, potrebno je isključiti funkciju ledomata kako bi se izbeglo da led padne u frižider ili pod.

3. Kako sastaviti i rastaviti kutiju za skladištenje leda

Uхватite kutiju za skladištenje leda sa obe ruke za kopču, podignite kutiju za skladištenje leda za oko 10 mm uz malu silu, a zatim izvucite kutiju za skladištenje leda iz fiksne kopče;

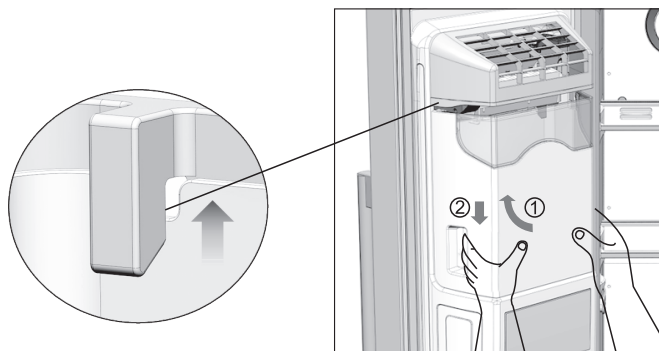

Nakon što izvadite kutiju za skladištenje leda, izvadite unutrašnji led ručno i pažljivo, a zatim očistite čistom vodom.

Nakon čišćenja kutije za skladištenje leda, instalirajte je obrnutim postupkom.

NAPOMENA

- Ne koristite kiseline, hemijske rastvarače (alkohol, tečnost za pranje sudova) i druga sredstva za ribanje;
- Nakon čišćenja, potrebno je dobro osušiti ledenicu pre postavljanja u frižider kako bi se izbeglo zamrzavanje leda;
- Koristite čist peškir za čišćenje otvora za led, nemojte pritiskati unutrašnju strukturu previše sile da ne biste oštetili unutrašnji mehanizam;
- Ne stavljajte ništa drugo u otvor za led kako biste izbegli blokiranje izlaza za led;
- Ne dozvolite detetu da se penje na frižider, inače može pasti i povrediti ljude.
- Ne stavljajte prste, ruke ili bilo koje druge neprikladne predmete u otvor za led ili kantu za led. To može prouzrokovati telesne povrede ili materijalnu štetu

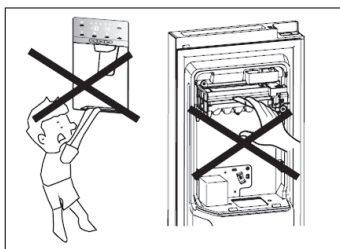
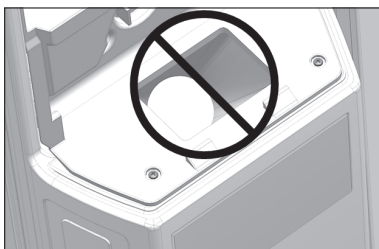

Odmrzavanje

- Duboko zamrznuta ili zaledena hrana, pre upotrebe, može biti odmrznuta ili u pregradama frižidera ili na sobnoj temperaturi, u zavisnosti od raspoloživog vremena.
- Manji komadi se mogu čak pripremati za jelo iako su i dalje zaledeni, direktno iz zamrzivača. U ovom slučaju priprema hrane traje duže.

Kocke leda

Ovaj uređaj možda nije opremljen jednom ili više posuda za pravljenje kocki leda.

Prateći elementi

Police koje se mogu pomerati

Zidovi frižidera imaju niz žljebova, tako da se police mogu podešavati po želji.

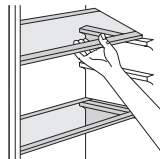

Podešavanje polica na vratima

Kako biste omogućili odlaganje hrane različitih veličina, police na vratima mogu biti podešena na različite nivoe. Kako biste ovo prilagodili, učinite sledeće: postepeno spuštajte policu u smeru strelice, dok se bude slobodna, a onda je pozicionirajte po potrebi.

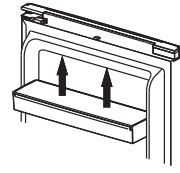

Preporuka za temperaturna podešavanja

Sobna temperatura	Temperaturna podešavanja
Letnja	Frizider je podešen na 4°C
	Zamrzivač je podešen na -18°C
Normalna	Frizider je podešen na 4°C
	Zamrzivač je podešen na -18°C
Zimska	Frizider je podešen na 4°C
	Zamrzivač je podešen na -18°C

Gorenavedeni podaci predstavljaju preporuke u vezi sa temperaturnim podešavanjima, koje su namenjene korisnicima.

Dnevna upotreba

Različitu hranu stavlajte u različite odeljke u skladu sa podacima navedenim u sledećoj tabeli:

Odeljci frižidera	Vrsta hrane
Vrata ili police u vratima odeljka za frižider	<ul style="list-style-type: none"> Hrana sa prirodnim konzervansima, poput džemova, sokova, pića, dodataka jelu. Nemojte držati lako kvarljivu hranu.
Crisper fioka za čuvanje svežine (fioka za salatu)	<ul style="list-style-type: none"> Voće, začinsko bilje i povrće treba držati zasebno, u crisper fioci za čuvanje svežine. Nemojte držati banane, crni luk, krompir ili beli luk u frižideru.
Polica frižidera - središnja	<ul style="list-style-type: none"> Mlečni proizvodi, jaja
Polica frižidera - gornja	<ul style="list-style-type: none"> Hrana koju nije potrebno kuvati, poput gotove hrane, mesnih preradevina, ostataka hrane.
Fioka(e)/polica zamrzivača	<ul style="list-style-type: none"> Namirnice koje se drže tokom dužeg vremenskog perioda. Donja fioka/polica za sveže meso, živinsko meso, ribu. Srednja fioka/polica za smrznuto povrće, pomfrit. Gornja fioka/polica za sladoled, smrznuto voće, smrznutu kuvanu hranu.

Uticaj na čuvanje hrane

- Pri preporučenim podešavanjima, hranu je u frižideru najbolje čuvati ne duže od 3 dana.
- Pri preporučenim podešavanjima, hranu je u zamrzivaču najbolje čuvati ne duže od 1 meseca.
- Preporučeni period čuvanja hrane može postati kraći pri drugim vrednostima podešavanja.

KORISNI SAVETI

Saveti za zamrzavanje

Kako bismo vam pomogli da što bolje iskoristite proces zamrzavanja, evo nekih važnih saveta:

- maksimalna količina hrane koja može biti zaleđena u 24 sata je navedena na tablici specifikacije;
- proces zamrzavanja traje 24 sata. Tokom ovog perioda nemojte dodavati još hrane, predviđene da se zamrzne.
- zamrzavajte samo kvalitetnu, svežu i potpuno očišćenu hranu;
- hrana treba da bude podeljena u manje porcije, kako bi bilo omogućeno brže i potpuno zamrzavanje, i kako bi se kasnije mogla odmrznuti samo potrebna količina;
- hranu zavijte u aluminijumsku ili polietilensku foliju i pobrinite se da pakovanja ne propuštaju vazduh;
- nemojte da dozvolite da sveža, nezaleđena hrana dodiruje već zaleđenu, kako biste izbegli porast temperature;
- nemasna hrana se čuva bolje i duže od masne; so smanjuje vek trajanja čuvane hrane;
- ukoliko se kockice leda upotrebe odmah nakon što su izvađene iz zamrzivača, mogu izazvati promrzline na koži;
- uklanjanje hrane iz dela za zamrzavanje može izazvati promrzline na koži;
- savetuje se, da na svakom paketiću smrznute hrane navedete datum zamrzavanja, da biste znali koliko dugo se čuva.

Saveti za čuvanje zamrznute hrane

Kako biste dobili najbolji učinak od ovog uređaja, treba da:

- da proverite, da je komercijalno zamrznutu hranu adekvatno čuvao prodavac;
- postarajte se da hrana bude prenesena od prodavnice do zamrzivača u najkraćem mogućem roku;
- ne otvarajte vrata često, i ne ostavljajte ih otvorena duže nego što je potrebno. Hrana koja se jednom odmrzne brzo propada i ne može biti ponovo zamrznuta.
- Nemojte prekoračivati rok za čuvanje, koji je naznačio proizvođač.

Saveti za hlađenje sveže hrane

Kako biste dobili najbolji učinak:

- Ne čuvajte vruću hranu ili tečnosti koje isparavaju u frižideru
- Pokrijte ili uvijte hranu, naročito ako ima jak miris

Saveti za čuvanje hrane u frižideru

- Meso: uvijte u polietilenske kese i stavite na staklene police iznad fioke za povrće.
- Radi sigurnosti, hranu na ovaj način čuvajte jedan dan, najviše dva.
- Kuvana hrana, hladna jela, itd...: treba ih pokriti i mogu se odložiti na bilo koju policu.
- Voće i povrće: treba da bude temeljno oprano i odloženo u fioke, namenjene za njihovo čuvanje.
- buter i sir: treba da budu stavljeni u specijalne posude koje ne propuštaju vazduh, ili zavijeni u aluminijumske folije ili polietilenske kese kako bi se uklonilo što više vazduha.
- Boce s mlekom/jogurtom: treba da budu zatvorene i da se čuvaju u policama na vratima.
- Banane, krompir, luk i beli luk, ukoliko nisu zapakovani, ne smeju biti čuvani u frižideru.

Čišćenje

Iz higijenskih razloga unutrašnjost uređaja, uključujući i unutrašnje elemente, treba čistiti redovno.

! OPREZI!

Uređaj ne sme biti povezan strujom tokom čišćenja. Postoji opasnost od strujnog udara! Pre čišćenja uređaja, isključite ga i prekinite dotok električne energije, ili isključite automatsku sklopku ili osigurač. Uređaj nikako ne čistite paročistačem. Vлага može da se nakupi u električnim komponentama, opasnost od strujnog udara! Vлага isparenja mogu dovesti do oštećenja plastičnih delova. Uređaj mora biti suv pre ponovne upotrebe.

VAŽNO! Eterična ulja i organski rastvarači mogu nagristi plastične delove, na primer limunov sok, ili sok od pomorandžine kore, karboksilne kiseline ili sredstva koja sadrže sircetnu kiselinu.

- Ne dozvolite da ovakve supstance dođu u kontakt sa delovima uređaja.
- Nemojte koristiti abrazivna sredstva za čišćenje
- Uklonite hranu iz zamrzivača. Hranu čuvajte na hladnom mestu, i dobro je pokrijte.

- Isključite uređaj i prekinite dotok električne energije, ili isključite automatsku sklopku ili osigurač.
- Očistite uređaj i unutrašnje elemente tkaninom i mlakom vodom. Nakon čišćenja isperite čistom vodom i osušite krpom.
- Nakon što sve bude suvo, ponovo uključite uređaj.

REŠAVANJE PROBLEMA

! OPREZ!

Pre rešavanja problema, prekinite napajanje električnom energijom. Samo kvalifikovani električar ili kompetentna osoba treba da reši problem koji nije naveden u ovom uputstvu.

VAŽNO! Postoje određeni zvukovi, koje uređaj proizvodi tokom normalne upotrebe (kompresor, rashladni deo uređaja).

Problem	Mogući uzrok	Rešenje
Uređaj ne radi	Utikač nije uključen ili je prekinut	Utaknite utikač.
	Osigurač je ispaio ili je neispravan.	Proverite osigurač, zamenite ga ako je potrebno.
	Utičnica je neispravna.	Kvarove utikača treba da popravi električar.
Uređaj zamrzava ili hladi previše	Podešena temperatura je previše niska ili uređaj radi u režimu SUPER .	Okrenite privremeno regulator temperature na neku višu temperaturu.
Hrana se nedovoljno zamrzava	Temperatura nije pravilno podešena.	Pogledajte odeljak o početnom podešavanju temperature u odeljku Podešavanja.
	Vrata su bila otvorena duže vremena.	Držite vrata otvorenim samo onoliko, koliko je potrebno.
	Velika količina tople hrane je stavljena u uređaj u poslednja 24 sata.	Okrenite privremeno regulator temperature na neku nižu temperaturu.
	Uređaj je blizu izvora toplote.	Molimo vas, pogledajte odeljak za lokaciju i instalaciju.
Nagomilan led na gumi na vratima.	Guma na vratima propušta vazduh.	Pažljivo zagrejte deo koji propušta na gumi na vratima fenom za kosu (podešenom na hladno). Istovremeno podesite, zagrejani deo gume na vratima rukom, tako da pravilno naleže.
Neobični zvukovi	Uređaj nije nivelisan.	Ponovo podesite nožice.
	Uređaj dodiruje zid ili druge predmete.	Malo pomerite uređaj.
	Deo, kao što je cevovod na zadnjoj strani uređaja, dodiruje druge delove uređaja ili zid.	Ukoliko je potrebno, pažljivo uklonite deo koji predstavlja prepreku.



Bočni panel je vreo	Ovo je normalno. Delovi koji obavljaju funkciju izmenjivanja toplote se nalaze na bočnim stranama.	Ukoliko je potrebno, stavite rukavice prilikom dodirivanja ovih strana.
Dispenser nije mogao da dobije rashladnu vodu	Nemogućnost pristupa dotoku vode ili otvaranje ventila za vodu	Uverite se da su izvor vode i ventil otvoreni
	Filter nije pravilno instaliran	Proverite da li je smer filtera obrnut
	Vodeni ventil ili konektori nisu pravilno instalirani	Proverite da li su ventil za vodu ili konektori obrnuti
Voda nije dovoljno ohlađena	Temperatura frižidera je podešena na previsoku	Podesite nižu temperaturu frižidera
	Uzmi previše vode u jednom trenutku (1L)	Sačekajte da se voda ohladi
	Uzimajte vodu tako često	Sačekajte da se voda ohladi
Dispenser nije mogao da dobije led	Nema leda u kutiji za skladištenje	Sačekajte da ledomat završi pravljenje leda (prvi put u frižideru treba da se potpuno ohladi, ledomat će početi da pravi led);
	Nepristup izvorištu vode ili otvorite ventil za vodu	Uverite se da su izvor vode i ventil otvoreni
	Režim „isključen led“ radi, pretače da pravi led	Isključite režim „isključen led“.
	Pritisak izvora vode nije dovoljan	Uverite se da je pritisak izvorne vode 1,5 ~ 7 bara
	Vodeni ventil ili konektori nisu pravilno instalirani	Proverite da li su ventil za vodu ili konektori obrnuti
	Filter nije pravilno instaliran	Proverite da li je smer filtera obrnut
	Kocke leda su zamrznute zajedno u kutiji za skladištenje da blokiraju izlaz za led	Uklonite zamrznute kockice leda
	U kutiji za skladištenje ima nešto tvrdo, što sprečava rad motora	Uklonite stvar koja blokira izlaz
	Vrata nisu potpuno zatvorena, što će dovesti do curenja hladnog vazduha	Uverite se da su vrata potpuno zatvorena
Kockice leda ili vode su premale	Pritisak izvora vode nije dovoljan	Uverite se da je pritisak izvorne vode 1,5 ~ 7 bara
	Filter za vodu je blokiran jer je korišćen predugo	Zamenite novi filter za vodu
	Merač protoka vode je neispravan	Kontaktirajte osoblje za održavanje

Ukoliko se kvar pojavi ponovo, kontaktirajte Servisni centar.

Ove informacije su potrebne, kako bi Vam se pomoglo u što kraćem roku i što ispravnije. Ovde unesite potrebne podatke, u skladu sa tablicom specifikacije.

Zaštita životne sredine

 Ovaj uređaj ne sadrži gasove, koji mogu oštetiti ozonski omotač, ni u sistemu za hlađenje, ni u materijalima za izolaciju. Uređaj ne bi trebalo odlagati zajedno sa gradskim ili kućnim otpadom. Izolaciona pena sadrži zapaljive gasove: uređaj bi trebalo odložiti u skladu sa propisima za uređaje, koje su izdale lokale vlasti. Izbegavajte pravljenje oštećenja dela za hlađenje, posebno dela za razmenu toplote. Materijali korišćeni za ovaj uređaj, mogu se reciklirati ukoliko su označeni simbolom za reciklažu. ♻

 Oznaka na proizvodu, ili njegovom pakovanju, ukazuje da ovaj proizvod ne sme biti tretiran kao  otpad nastao u domaćinstvu. Umesto toga, treba ga ostaviti na odgovarajućem mestu, na kojem se sakuplja električna i elektronska oprema. Osiguravanjem da je proizvod ispravno odložen, pomoćićete sprečavanju potencijalnih negativnih posledica po životnu sredinu i ljudsko zdravlje, koje inače mogu biti uzrokovane nepravilnim odlaganjem otpada ovog uređaja. Za više detalja o recikliranju ovog proizvoda, molimo vas da kontaktirate svoju lokalni organ za zaštitu životne sredine, preduzeće za odlaganje komunalnog otpada ili prodavnicu, u kojoj ste kupili proizvod.

Materijali ambalaže

Materijali označeni ovim simbolom mogu se reciklirati. Ambalažu odložite u odgovarajući konterjner za prikupljanje otpada za reciklažu.

Odlaganje uređaja

1. Prekinite napajanje uređaja strujom.
2. Odsecite kabl za napajanje i odložite ga.

**UPOZORENJE!**

Prilikom upotrebe, servisiranja i odlaganja uređaja, imajte u vidu oznaku žute ili narandžaste boje, sličnu onoj prikazanoj na slici levo, koja se nalazi na poledini uređaja (tabla ili kompresor na poledini uređaja). Ova oznaka predstavlja simbol rizika od požara. U cevima za rashladno sredstvo i u kompresoru se nalaze zapaljivi materijali. Molimo Vas da tokom upotrebe, servisiranja i odlaganja, uređaj držite dalje od izvora vatre.

List sa informacijama o proizvodu

DELEGIRANA UREDBA KOMISIJE (EU) 2019/2016

Naziv ili zaštitni znak dobavljača: Tesla

Adresa dobavljača: Tesla Electronics, Litjiska 47, 1000 Ljubljana, SI

Identifikaciona oznaka modela: RB5210FHXI

Tip uređaja za rashlađivanje:

Uređaj sa niskim nivoom buke:	Ne	Tip dizajna:	Samostojeći
Uređaj za čuvanje vina:	Ne	Ostali uređaji za rashlađivanje:	Da

Opšti parametri proizvoda:

Parametar		Vrednost	Parametar	Vrednost
Ukupne dimenzije (u milimetrima)	Visina	1 770	Ukupna zapremina (dm ³ ili l)	513
	Širina	900		
	Dubina	660		
Indeks energetske efikasnosti – EEI		100	Klasa energetske efikasnosti	E
Emisija buke u vazduhu (dB(A) re 1 pW)		39	Klasa emisije buke u vazduhu	C
Godišnja potrošnja energije (kWh/a)		306	Klimatska klasa:	Proširena umerena, Umerena , suptropska,
Minimalna ambijentalna temperatura (°C), koja je odgovarajuća za ovaj uređaj za rashlađivanje		10	Maksimalna ambijentalna temperatura (°C), koja je odgovarajuća za ovaj uređaj za rashlađivanje	38
Podešavanja za zimu		Ne		
Parametri odeljaka:				
Tip odeljka		Parametri i vrednosti odeljka		

		Zapremina odeljka (dm ³ ili l)	Preporučeno podešavanje temperature za optimizovano čuvanje hrane (°C) Ova podešavanja ne smeju biti u suprotnosti sa uslovima čuvanja definisanim u Aneksu IV, tabela 3	Kapacitet zamrzavanja (kg/24h)	Tip otapanja (automatsko otapanje=A, manuelno otapanje=M)
Ostava	Ne	-	-	-	-
Ostava za vino	Ne	-	-	-	-
Podrum	Ne	-	-	-	-
Sveža hrana	Da	344	-	-	A
Rashlađivanje	Ne	-	-	-	-
0 zvezdica ili pravljenje leda	Ne	-	-	-	-
1 zvezdica	Ne	-	-	-	-
2 zvezdice	Ne	-	-	-	-
3 zvezdice	Ne	-	-	-	-
4 zvezdice	Da	169	-18	-	A
Odeljak sa 2 zvezdice	Ne	-	-	-	-
Odeljak sa varijabilnom temperaturom	-	-	-	-	-
Za odeljke sa 4 zvezdice					
Prostor za brzo zamrzavanje Da			Da		
Parametri izvora osvetljenja:					

Tip izvora osvetljenja	LED
Klasa energetske efikasnosti	-
Minimalno trajanje garancije koju daje proizvođač: 24 meseca	
Dodatne informacije:	
Link ka veb-sajtu proizvođača gde se mogu pronaći informacije iz tačke 4(a) Aneksa Uredbe Komisije (EU) 2019/2019: tesla.info	

TESLA

tesla.info

