

TESLA



KR600RA

Посібник користувача

UKR

КУХОННИЙ КОМБАЙН

Перш ніж користуватися пристроєм, прочитайте уважно цей посібник з експлуатації.
Збережіть цей посібник для подальшого користування ним.

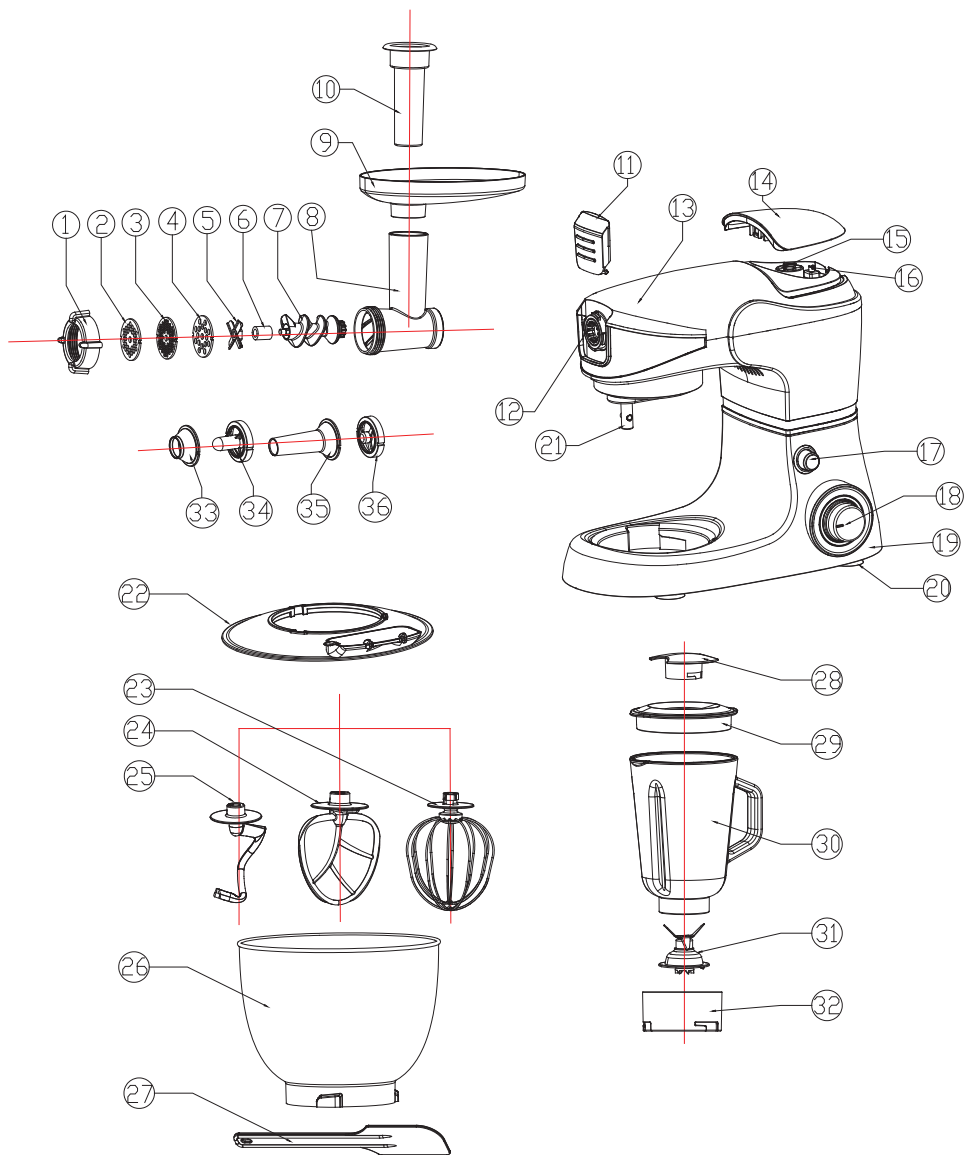

1.	Затискна гайка	2.	Решітка для дрібного фаршу
3.	Решітка для середнього фаршу	4.	Решітка для грубого фаршу
5.	Ніж	6.	Силіконова муфта
7.	Шнек	8.	Корпус м'ясорубки
9.	Лоток для м'яса	10.	Штовхач
11.	Захисна кришка	12.	Гніздо для насадок
13.	Підйомна головка	14.	Захисна кришка блендера
15.	Верхня муфта	16.	Захисний мікроперемикач
17.	Кнопка розблокування	18.	Регулятор швидкості
19.	Блок електродвигуна	20.	Опорна ніжка
21.	Вал електродвигуна	22.	Кришка чаші
23.	Вінчик	24.	Лопатка міксера
25.	Гак для замішування	26.	Чаша міксера
27.	Лопатка	28.	Серединна кришечка
29.	Кришка блендера	30.	Чаша блендера
31.	Ніж	32.	Цоколь чаші блендера
33.	Meatball canister	34.	Meat spreader
35.	Sausage canister	36.	Dough spreader

ВАЖЛИВІ ІНСТРУКЦІЇ З ТЕХНІКИ БЕЗПЕКИ

Під час користування електричними пристроями потрібно завжди дотримуватися основних запобіжних заходів, зокрема таких:

- Прочитайте всі інструкції.
- Щоб уникнути ризику ураження електричним струмом, не опускайте шнур живлення або штепсельну вилку у воду чи іншу рідину.
- Необхідний пильний нагляд, якщо пристроєм користуються діти або якщо діти перебувають поруч із пристроєм.
- Відключайте пристрій від електромережі щоразу, коли ним не користуєтесь, замінюєте насадки та перед очищенням.
- Уникайте контакту з рухомими елементами.
- Якщо шнур живлення пошкоджений, його заміну повинен виконати виробник або його сервісний агент, або особа з аналогічною кваліфікацією, щоб уникнути будь-якої небезпеки.
- Користування насадками, які не рекомендовані або не продаються виробником, може призвести до загоряння, ураження електричним струмом або травмування.
- Пристрій не призначений для застосування за межами приміщення.
- Уникайте звисання шнура електроживлення через крайку столу чи тумби.
- Тримайте руки та посуд подалі від рухомих ножів або дисків під час переробки продуктів, щоб зменшити ризик отримання серйозних травм або пошкодження міксера.
- Леза гострі, поводьтеся з ними обережно.
- Щоб зменшити ризик травмування, ніколи не кладіть ножі та диски на корпус.
- Перед вмиканням пристрою переконайтеся, що він надійно зафіксований на місці.
- Ніколи не закладайте продукти вручну, завжди користуйтеся штовхачем для продуктів.
- Не намагайтеся розблокувати механізм блокування кришки.
- Завжди користуйтеся блендером із закритою кришкою.
- Якщо ви змішуете не рідину, зніміть центральну кришечку двокомпонентної кришки.
- Перед заміною насадки вимкніть пристрій.
- Користуйтеся пристроєм і встановлюйте насадки тільки так, як зазначено в посібнику користувача.
- Вимикайте пристрій перед заміною насадок або наближенням до елементів, які рухаються під час роботи пристрою.
- Цей пристрій не призначений для користування дітьми або іншими особами без належної допомоги чи нагляду, якщо їхні фізичні, сенсорні або розумові здібності не дають їм змоги безпечно користуватися цим пристроєм.
- Потрібно пильнувати за дітьми, щоб вони не гралися з пристроєм.
- Для країн Європи:
- Дітям заборонено користуватися цим пристроєм. Зберігайте пристрій та його шнур у недоступному для дітей місці.

- Пристроєм можуть користуватися особи з обмеженими фізичними, сенсорними або розумовими здібностями, або відсутністю досвіду і знань, якщо їм було забезпечено нагляд або надано інструкцію щодо використання пристрою безпечним способом та

якщо вони розуміють існуючі ризики. Діти не повинні гратися з пристроєм.

- Завжди відключайте пристрій від електромережі, якщо він залишається без нагляду, а також перед збиранням, розбиранням або очищенням.

Зберігайте ці інструкції

НАЛАШТУВАННЯ ШВИДКОСТІ НА ПАНЕЛІ КЕРУВАННЯ

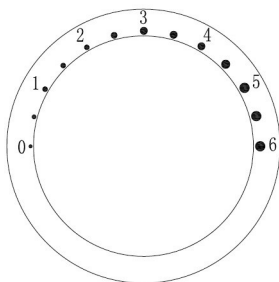

0	Зупинено
Налаштування 1-6	Швидкість роботи
Налаштування 1	Мінімальна швидкість - повільний рух
Налаштування 6	Максимальна швидкість - швидкий рух

Setting Speed







Насадки	Зображення	Налаштування швидкості	Тривалість	Місткість
Гак для замішування		1-3	30 сек на швидкості 1 та 3-5 хв на швидкості 3	1000 г борошна та 600 мл води
Лопатка міксера		2-4	5-7 хв	
Вінчик		5-6	5-7 хв	Ячні білки щонайменше із 3 яєць
М'ясорубка		5-6	5-7 хв	
Блендер		5-6	1 хв	1,5 л макс.

РОБОЧИ ПОЛОЖЕННЯ

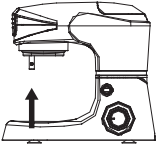

ОБЕРЕЖНО!

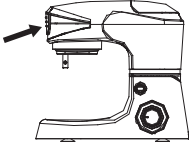
Вмикайте пристрій тільки тоді, коли насадку приєднано відповідно до цієї таблиці та коли пристрій перебуває в робочому положенні.

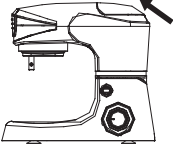
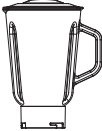
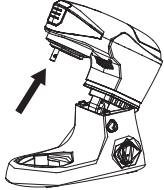
Item	Положення	Насадка		
1.				
2.				
3.				
4.		<p>Залежно від потреби приєднайте гак для замішування, лопатку міксера або вінчик.</p>		

Небезпека травмування насадками, що обертаються!

Під час роботи пристрою уникайте контакту пальців із чашею міксера.

Не замінюйте насадки, доки пристрій не зупиниться і не буде відключений від електромережі. Після вимкнення привід продовжує працювати впродовж короткого проміжку часу.

СПОСІБ КОРИСТУВАННЯ ГАКОМ ДЛЯ ЗАМІШУВАННЯ, ЛОПАТКОЮ МІКСЕРА ТА ВІНЧИКОМ

1.

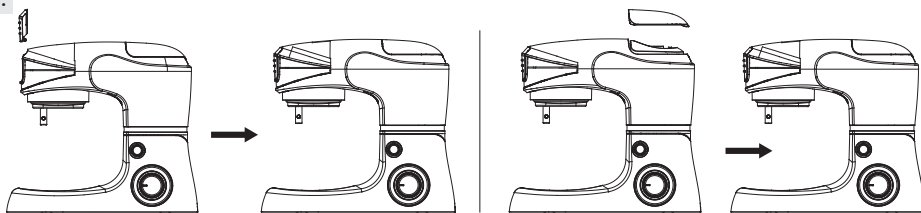

1. Поставте пристрій на рівну поверхню, наприклад, на кухонну стільницю, і переконайтеся, що він надійно встановлений.
2. Переконайтеся, що захисну кришку (11) встановлено на гніздо для насадок (12)
3. Встановіть захисну кришку блендера (14) на верхню муфту підйомної головки (13). (Див. ілюстрацію)

2.

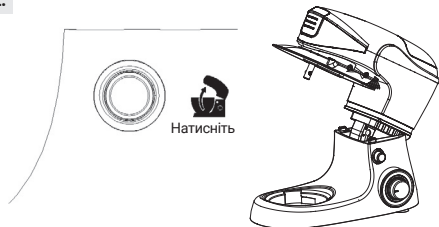

Поверніть кнопку розблокування (17) підйомної головки за годинниковою стрілкою. Одночасно підніміть рукою підйомну головку (13) так, щоб вона зафіксувалася у верхньому положенні зі звуком клацання. Підйомну головку (13) піднято.

3.

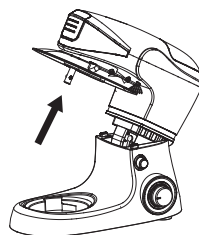

Встановіть кришку чаші (22) на підйомну головку (13) і злегка поверніть її за годинниковою стрілкою, щоб вона надійно зафіксувалася в потрібному положенні.

4.

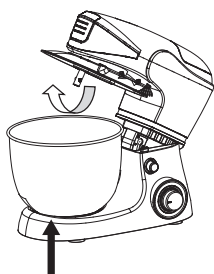

1. Покладіть продукти в чашу міксера (26).
2. Встановіть чашу міксера (26) у гніздо на блоці електродвигуна (19).
3. Злегка поверніть чашу міксера (26) за годинниковою стрілкою, щоб вона зафіксувалася в потрібному положенні.

5.

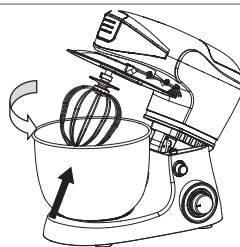

1. Встановіть кришку чаші міксера на підйомну головку (13), як показано на зображенні, та переконайтеся в її надійній фіксації.
2. Встановіть потрібну насадку (24, 23, 22 або 25) на вал електродвигуна (21) на нижній панелі підйомної головки (13).
3. А. Гак для замішування (25) призначений для замішування густого тіста, фаршу або для інших завдань, що передбачають замішування з підвищеним навантаженням. В. Лопатка міксера (24) призначена для замішування легших видів тіста. С. Вінчик (23) призначений для збивання вершків, яєчних білків тощо.
4. Поверніть насадку так, щоб штифти на валу співпали із заглибленнями на верхньому краї насадки. Притисніть насадку до підйомної головки та одночасно поверніть її проти годинникової стрілки, доки штифти не увійдуть в зачеплення, а насадка надійно зафіксується в потрібному положенні. Насадка не повинна хитатися і повинна бути закріплена так, щоб її неможливо було витягнути.

6.

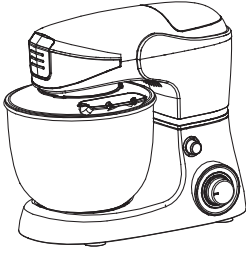

1. Опустіть підйомну головку (13) так, щоб вона зафіксувалася в нижньому положенні зі звуком клацання. Кришка повинна щільно прилягати до чаші міксера (26), інакше вважатиметься встановленою неправильно. Пристрій готовий до роботи.
2. Вставте вилку шнура живлення в розетку та увімкніть пристрій. Поверніть регулятор швидкості (18) на швидкість 1 (або будь-яке інше значення швидкості), щоб на панелі керування засвітився індикатор.
3. Виберіть потрібну швидкість. Швидкість 1 на регуляторі швидкості - найповільніша, а швидкість 6 - найшвидша. Рекомендовані швидкості, тривалість і місткість наведено в таблиці вище.
4. Якщо вам потрібно зішкребти масу всередині чаші, дочекайтеся повної зупинки насадки. Використовуйте лопатку і ніколи не робіть це пальцями

7.

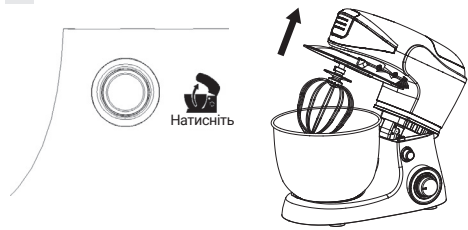

1. Після закінчення замішування вимкніть пристрій, повернувши регулятор в положення «0». Вимикайте пристрій і витягайте вилку з розетки перед заміною насадок, розбиранням пристрою або коли ним не користуєтеся.
2. Поверніть кнопку розблокування (17) підйомної головки за годинниковою стрілкою. Одночасно підніміть рукою підйомну головку (13) так, щоб вона зафіксувалася у верхньому положенні зі звуком клацання. Підйомну головку (13) піднято.

8.

8.1

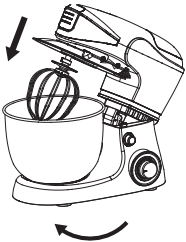

8.2

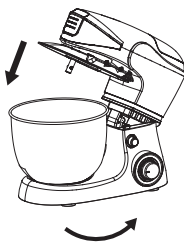

1. Від'єднайте насадку, повернувши її за годинниковою стрілкою.
2. Зніміть чашу міксера з готовою сумішшю проти годинникової стрілки.

⚠ ВАЖЛИВО!

Температура води, яку додають у тісто під час його приготування, становить 40+/-5°C.

MEAT GRINDER

1.

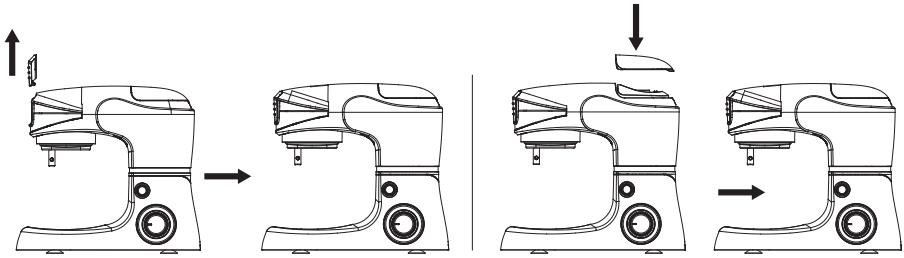

1. Поставте пристрій на рівну поверхню, наприклад, на кухонну стільницю, і переконайтеся, що він надійно встановлений.
2. Переконайтеся, що захисну кришку (11) встановлено на гніздо для насадок (12)
3. Встановіть захисну кришку блендера (14) на підйомну головку (13). (Див. ілюстрацію)

2. 2.1

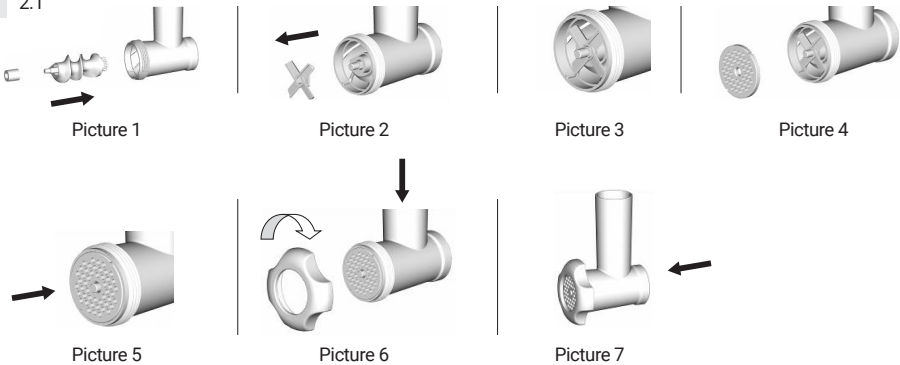

1. Вставте шнек (7) у корпус м'ясорубки (8).
2. Встановіть силіконову муфту (6) на з'єднувальний наконечник шнека (див. ілюстрацію).
3. Встановіть ніж (5) на з'єднувальний наконечник шнека (див. ілюстрацію). Гострі краї ножа повинні бути спрямовані в бік решітки.
4. Встановіть одну з трьох решіток (2, 3 або 4) зверху на ніж (див. ілюстрацію). Поверніть решітку так, щоб два пази співпали зі штифтами на корпусі м'ясорубки. Виберіть решітку для отримання маси потрібної консистенції. Ви можете вибрати решітку для дрібного, середнього або грубого подрібнення.
5. Встановіть затискну гайку (1) на решітку на корпусі м'ясорубки (див. ілюстрацію). Поверніть за годинниковою стрілкою, щоб зафіксувати. Затискна гайка повинна надійно утримувати решітку на місці. Але не затягуйте гайку занадто сильно.

2.2

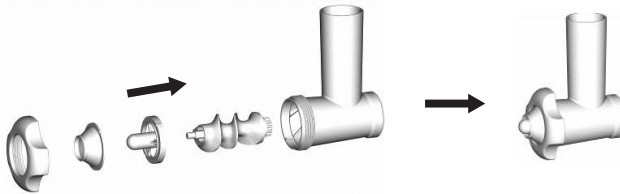

1. Fit the scroll(7) in the meat grinder body(8) with the thin metal connection outwards,and press firmly into place.
2. Fit the meat spreader(34) and the meatball canister(33) onto the scroll connection (see illustration).Turn it, so the two indentations are aligned with the pins on the meat grinder body.
3. Fit the ring nut (1) over the meatball canister on the meat grinder body (see illustration). Turn clockwise to lock. The ring nut must hold the meatball canister securely in place. But do not over tighten.

2.3

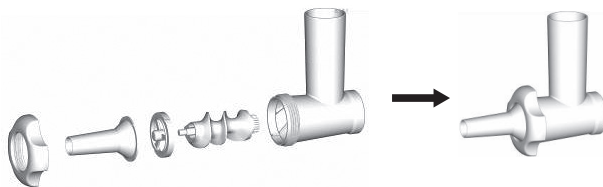

1. Fit the scroll(7) in the meat grinder body(8) with the thin metal connection outwards, and press firmly into place.
2. Fit the dough spreader(36) and the sausage canister (35) onto the scroll connection (see illustration). Turn it so the two indentations are aligned with the pins on the meat grinder body.
3. Fit the ring nut (1) over the round meat holder on the meat grinder body (see illustration). Turn clockwise to lock. The ring nut must hold the sausage canister securely in place. But do not over tighten.

3.

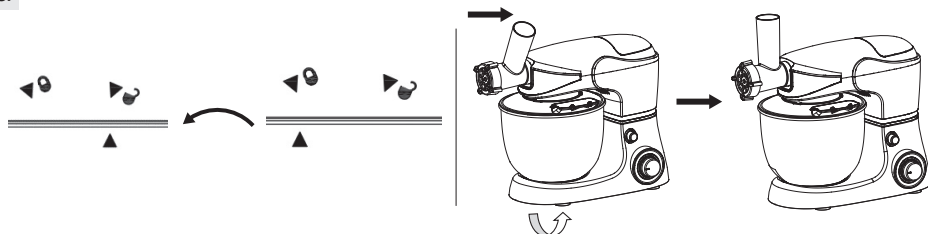

Вставте корпус м'ясорубки (8) в гніздо для насадок (12) так, щоб стрілка співпала з колом. Поверніть його у вертикальне положення, щоб стрілка співпала зі стрілкою.

4.

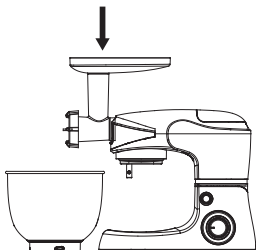

1. Встановіть лоток для м'яса (9) на корпус м'ясорубки (8) так, щоб його широка частина знаходилася над блоком електродвигуна пристрою.
2. Встановіть чашу міксера (26) або подібну ємність під отвором корпусу м'ясорубки.
3. Пристрій готовий до роботи.

5.

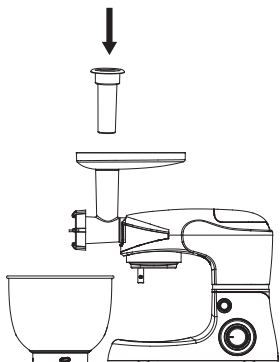

1. Вставте вилку шнура живлення в розетку та увімкніть пристрій.
2. Вставте вилку шнура живлення в розетку та увімкніть пристрій. Поверніть регулятор швидкості на швидкість 1 (або будь-яке інше значення швидкості), щоб на панелі керування засвітився індикатор.
3. Наріжте м'ясо невеликими шматочками, щоб шматочки могли пройти через завантажувальну трубку. Наріжте кубиками або смужками шириною приблизно 2,5 см.
4. Покладіть шматочки на лоток (9).
5. Виберіть потрібну швидкість за допомогою чотирьох кнопок швидкості. Рекомендовані швидкості наведено в таблиці вище.
6. Шматочки м'яса рухаються вниз по завантажувальній трубці. Обережно натискайте на них штовхачем (10). Не натискайте занадто сильно, інакше ви можете пошкодити пристрій.

6.

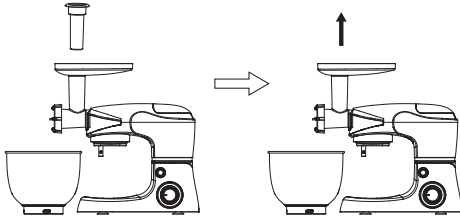

1. Після закінчення подрібнення м'яса вимкніть пристрій, повернувши регулятор в положення «0». Вимикайте пристрій за допомогою вимикача та витягайте вилку з розетки перед заміною насадок, розбиранням пристрою або коли ним не користуєтеся.
2. Зніміть штовхач і лоток для м'яса.

7.

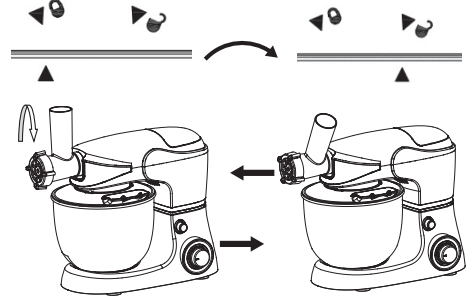

Щоб від'єднати м'ясорубку, поверніть її корпус так, щоб стрілка співпала з колом, а потім зніміть м'ясорубку.

8.

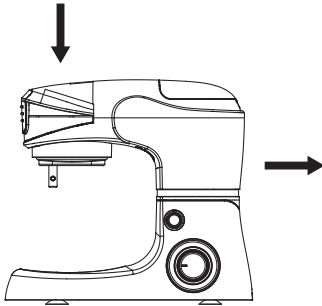

Знову встановіть захисну кришку на гніздо для насадок.

Інструкції з техніки безпеки

- Перш ніж подрібнювати м'ясо, завжди видаляйте кістки, хрящі, сухожилля та шкірку.
- Заморожені продукти перед подрібненням потрібно повністю розморозити.
- Застосовуйте м'ясорубку тільки для подрібнення м'яса. Уникайте подрібнення продуктів із тіста, наприклад, продуктів, що містять панірувальні сухарі, оскільки вони можуть пошкодити пристрій.
- Ніколи не використовуйте м'ясорубку безперервно довше 7 хвилин. Занадто тривала робота м'ясорубки без перерви може призвести до скорочення строку служби пристрою. Після 7 хвилин роботи пристрою зробіть перерву та зачекайте щонайменше 30 хвилин, перш ніж увімкнути його знову.

БЛЕНДЕР

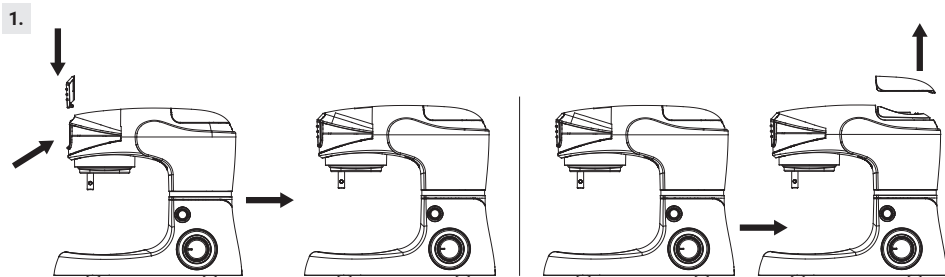

1. Поставте пристрій на рівну поверхню, наприклад, на кухонну стільницю, і переконайтеся, що він надійно встановлений.
2. Переконайтеся, що захисну кришку (11) встановлено на гніздо для насадок (12)
3. Зніміть захисну кришку блендера (14) з підйомної головки (див. ілюстрацію).



1. Покладіть продукти, які потрібно подрібнити, в чашу блендера (31).
2. Встановіть кришку блендера (30) на чашу та щільно закрийте її.
3. Вставте серединну кришечку (29) в отвір у кришці блендера.

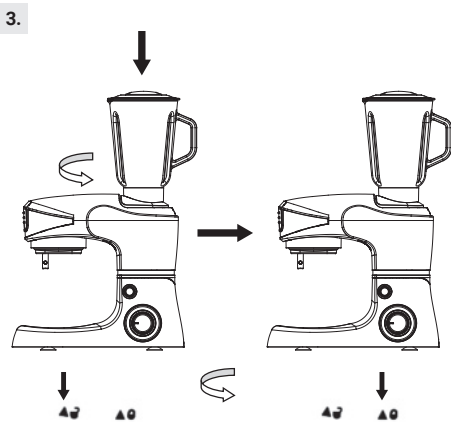

1. Встановіть чашу блендера в зборі у гніздо на блоці електродвигуна так, щоб стрілка співпала з колом. Поверніть чашу за годинникову стрілкою, щоб стрілка співпала зі стрілкою.
2. Вставте вилку шнура живлення в розетку та увімкніть пристрій. 2. Поверніть регулятор швидкості на швидкість 1 (або будь-яке інше значення швидкості), щоб на панелі керування засвітився індикатор.
3. Виберіть потрібну швидкість за допомогою чотирьох кнопок швидкості. Рекомендовані швидкості наведено в таблиці вище.

4.

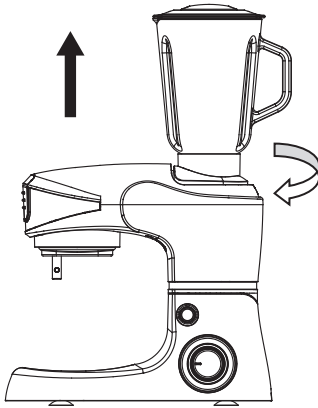

1. Після завершення роботи вимкніть пристрій, натиснувши кнопку OFF (Вимкнення). Вимикайте пристрій за допомогою вимикача та витягайте вилку з розетки перед заміною насадок, розбиранням пристрою або коли ним не користуєтеся.
2. Щоб від'єднати чашу блендера, поверніть її так, щоб стрілка співпала з колом, а потім зніміть чашу.
3. Зніміть кришку блендера, після чого можна дістати подрібнені продукти.

5.

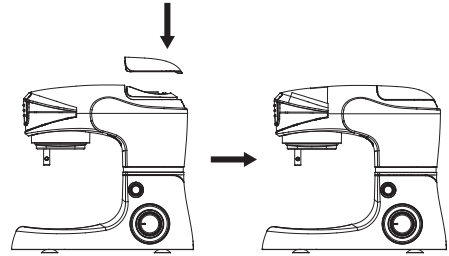

Знову встановіть захисну кришку блендера на підйомну головку.

Інструкції з техніки безпеки

1. Щоб досягти найкращих результатів під час приготування пюре з твердих інгредієнтів, кладіть у чашу невеликі порції одна за одною, а не відразу велику кількість.
2. Якщо ви подрібнюєте тверді інгредієнти, спочатку наріжте їх на невеликі шматочки (2-3 см).
3. Змішуючи тверді інгредієнти, починайте з невеликої кількості рідини. Поступово додавайте дедалі більше рідини через отвір у кришці.
4. Під час роботи блендера завжди тримайте руку зверху на кришці.
5. Для перемішування твердих або дуже густих рідких інгредієнтів ми рекомендуємо використовувати блендер в імпульсному режимі, щоб запобігти блокуванню лез.
6. Зверніть увагу: Щоб запобігти перегріванню та подальшому пошкодженню, вмикайте двигун не довше ніж на 1 хвилину.
7. Перед першим використанням рекомендовано вимити пристрій.
8. Очищуйте пристрій після кожного використання, щоб уникнути утворення нальоту від рідини.
9. Перемикач не фіксується в положенні «Р» Ви повинні утримувати перемикач у положенні «Р».

Ємність чаші

1500 мл

Місткість чаші



1000 г борошна та 600 мл води

ОЧИЩЕННЯ

Під час очищення пристрою потрібно звернути увагу на такі аспекти:

- Перш ніж починати очищення, витягніть вилку з розетки і дочекайтеся, поки пристрій охолоне.
- Не занурюйте блок електродвигуна пристрою у воду і стежте за тим, щоб вода не потрапляла всередину пристрою.
- Очищуйте блок електродвигуна, протираючи його вологою ганчіркою. У разі сильного забруднення можна додати невелику кількість засобу для чищення.
- Не використовуйте для очищення пристрою жорсткі та металеві губки, сильні розчинники або абразивні засоби для чищення, оскільки вони можуть пошкодити зовнішні поверхні пристрою.
- Зніміть із пристрою всі насадки та вимийте їх окремо. Корпус м'ясорубки та інші деталі можна мити в теплому мильному розчині.
- Під час користування та очищення будьте обережні, не торкайтеся ножів та гострих елементів.
- **ВАЖЛИВО!** Після очищення зачекайте, поки пристрій повністю висохне, перш ніж користуватися ним знову. Не користуйтеся пристроєм, якщо він вологий.
- Ми рекомендуємо змащувати решітки для м'яса рослинною олією після очищення та зберігати їх у жиронепроникному папері, щоб звести до мінімуму ризик появи ржі та зміни кольору.
- Після миття та сушіння відразу кладіть насадки в захисний чохол для зберігання.

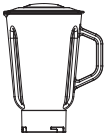
ПРИКЛАДИ ЗАСТОСУВАННЯ

<p>Емульсія 2 яйця 2 столові ложки оцту 250 г олії</p> <p>Налаштуйте блендер на швидкість 5 і повільно вливайте олію через СЕРЕДИННУ КРИШЕЧКУ. Збивайте блендером до утворення консистенції майонезу.</p> <p>Морква 400 г моркви, потрібна кількість води</p> <p>Подрібнення мигдалю 200 г мигдалю</p>		<p>Збивання яєчних білків 8 яєчних білків збити в ЧАШІ МІКСЕРА за допомогою ВІНЧИКА на швидкості 6.</p>	
	<p>Збивання вершків 600 г вершків збити ЛОПАТКОЮ МІКСЕРА в ЧАШІ МІКСЕРА на швидкості 4.</p>	<p>Замішування тіста 700 г борошна 200 г подрібненого мигдалю 15 г солі 28 г вершкового масла 28 г цукру приблизно 500 г води (Температура 40+/-5°C)</p>	

ТЕХНІЧНІ ХАРАКТЕРИСТИКИ

Напруга: 220-240 В змінного струму

Частота: 50 / 60 Гц

Потужність: 1000 Вт

Правильний метод утилізації цього пристрою:



Це маркування означає, що в межах ЄС цей пристрій не дозволено викидати разом з іншими побутовими відходами. Щоб запобігти можливій шкоді довкіллю чи здоров'ю людей від неконтрольованого поводження з відходами, необхідно переробити їх з належною відповідальністю, щоб сприяти екологічно безпечному повторному використанню матеріальних ресурсів. Щоб повернути свій вживаний пристрій, скористайтеся системою повернення та збирання живаних пристроїв або зверніться до магазину, в якому було придбано пристрій. Магазин може прийняти цей пристрій для екологічно безпечної переробки.

МОДЕЛЬ	
ДАТА ПРОДАЖУ	
МАГАЗИН І НОМЕР РАХУНКУ	
ПІДПИС І ПЕЧАТКА	

Без пред'явлення цього талону, за його невірною заповнення чи відсутності печатки торгівельної організації претензії до якості не приймаються та ремонт не здійснюється.

Гарантійні зобов'язання

Гарантійні зобов'язання щодо придбаного Вами приладу - це безкоштовне усунення несправності приладу уповноваженими сервісними центрами впродовж гарантійного строку, який діє протягом 12 місяців.

Так як вага придбаного Вами приладу перевищує 5 кг; згідно до вимог Закону України «Про захист прав споживачів», щодо гарантійного обслуговування просимо Вас звертатися за телефоном гарячої лінії 0 800 212 058. Ваш запит буде розподілений у відповідний авторизований центр обслуговування. Перелік центрів обслуговування розміщений на офіційному сайті імпортера бренда Tesla - <https://dclink.ua/>

Гарантійні зобов'язання поширюються тільки на прилади, що використовуються за призначенням виключно в побутових цілях (домашніх умовах), родиною згідно інструкції з експлуатації.

Гарантійні зобов'язання виконуються тільки при пред'явленні правильно оформленого гарантійного талону. Гарантійний талон заповнюється на момент продажу та повинен містити таку інформацію: модель та серійний номер приладу, дату продажу, назву та печатку торговельної організації, відомості про постачальника та, після встановлення і підключення приладу (якщо прилад потребує спеціального встановлення та підключення) - відомості, про встановлення.

- відсутності правильно оформленого гарантійного талону;
- виявлення виправлень в заповненні гарантійного талону;
- неможливості ідентифікувати прилад;
- порушення споживачем правил користування, транспортування, підключення та зберігання приладу;
- потраплення всередину приладу сторонніх предметів, рідини, домашніх тварин, комах або гризунів;
- виявлення факту втручання у конструкцію виробу осіб, що не мають на це відповідного дозволу виробника;
- виявлення пошкодження приладу, спричинених нестабільністю електромережі, газопроводу, мережі водопостачання та каналізації, норми функціонування яких не відповідають встановленим українським стандартам; суттєвим негативним впливом навколишнього середовища (блискавка, пожежа, повінь), що не піддаються контролю з боку виробника, а також недбалим користуванням приладом;
- якщо висунуті споживачем претензії щодо функціональних характеристик приладу є необґрунтованими, тому що наявні функціональні характеристики відповідають тим, які заявлені заводом-виробником;

- якщо споживач висуває вимоги до частин приладів, які з часом зношуються: жирові та вугільні фільтри для витяжки, батарейки, акумулятори тощо, а також до частин приладу, які легко б'ються: скло, пластмаса, лампи;

- якщо споживач висуває вимоги на такі види робіт, які він згідно інструкції з експлуатації може виконувати самостійно, наприклад: звичайний догляд за приладами, чистка кавоварок та кавомашин, видалення накипу, тощо;

- виявлення хімічних, механічних та термічних пошкоджень на скляних, пластмасових та емальованих частинах приладів.

Вимоги, які споживач може висунути до продавця або виробника приладу, визначаються чинним законодавством України.

Права, які надані споживачеві згідно зі статтею 8 Закону України «Про захист прав споживачів», при виявленні істотних недоліків виконуються тільки у разі підтвердження цих недоліків уповноваженими сервісними центрами. Всі прилади повинні бути обов'язково заземлені. Незаземлені прилади є потенційно небезпечними. Виробник не несе відповідальності за шкоду, завдану здоров'ю і майну споживача, якщо вона викликана недотриманням норм встановлення і підключення приладу.

Помилковим є виклик, коли споживач вважає прилад несправним в той час, коли йдеться про заходи, які споживач може виконати самостійно та про що зазначено в інструкції наприклад: перевірка наявності напруги в мережі, подача води в прилад, прочистка стоку води, тощо.

Транспортні витрати, послуги з підключення, встановлення та запуску приладу сплачуються споживачем, якщо інше не передбачено умовами продажу приладу торговельною організацією.

Для встановлення і підключення придбаної побутової техніки Ви можете скористатися послугами спеціалістів найближчого уповноваженого сервісного центру. Ви можете також скористатися послугами продавця або будь-яких інших кваліфікованих спеціалістів. Однак виробник та торговельна організація не несе гарантійних зобов'язань та відповідальності в тому випадку, якщо прилад вийшов з ладу або були завдані збитки внаслідок його неправильного встановлення та підключення до мереж.

Заповнення розділу «Відомості про встановлення» є обов'язковим та дозволить визначити винуватця у випадку виходу приладу з ладу або заподіяння шкоди

Все обладнання має бути обов'язково заземлено. Незаземлене обладнання є потенційно небезпечним. Виробник не несе відповідальності за шкоду здоров'ю та власності, якщо вона заподіяна недотриманням норм встановлення.

Виріб отримав, комплектність перевірена, з умовами гарантії ознайомлений

ТЕЛЕФОН ГАРЯЧОЇ ЛІНІЇ: 0 (800) 212 058

ДАТА РЕМОНТУ

ПІДПИС МАЙСТРА

ДАТА РЕМОНТУ

ПІДПИС МАЙСТРА

TESLA

tesla.info