

TESLA

ΦΟΥΡΝΟΣ ΜΙΚΡΟΚΥΜΑΤΩΝ

MW2030MB

Εγχειρίδιο χρήσης

GR



Οι εικόνες προϊόντων είναι μόνο για επεξηγηματικούς σκοπούς και ενδέχεται να διαφέρουν από το πραγματικό προϊόν.

ΠΡΟΦΥΛΑΞΕΙΣ ΓΙΑ ΤΗΝ ΑΠΟΦΥΓΗ ΠΙΘΑΝΗΣ ΕΚΘΕΣΗΣ ΣΕ ΥΠΕΡΒΟΛΙΚΗ ΕΝΕΡΓΕΙΑ ΜΙΚΡΟΚΥΜΑΤΩΝ

- Μην αποπειραθείτε να χρησιμοποιήσετε τον φούρνο με την πόρτα ανοιχτή, διότι αυτό μπορεί να οδηγήσει σε επιβλαβή έκθεση σε ενέργεια μικροκυμάτων. Είναι σημαντικό οι διατάξεις αλληλασφάλισης να μη σπάσουν ούτε να παραβιαστούν.
- Μην τοποθετείτε αντικείμενα ανάμεσα στην πρόσοψη του φούρνου και την πόρτα και μην αφήνετε να συσσωρεύονται ρύποι ή υπολείμματα καθαριστικών στις επιφάνειες στεγανοποίησης.

ΠΡΟΕΙΔΟΠΟΙΗΣΗ!

- Εάν η πόρτα ή τα λάστιχα στεγανοποίησης της πόρτας έχουν υποστεί ζημιά, ο φούρνος δεν πρέπει να λειτουργήσει μέχρι να επισκευαστεί από εξειδικευμένο άτομο.

ΠΡΟΣΘΗΚΗ

Αν η συσκευή δεν διατηρείται καθαρή, η επιφάνειά της μπορεί να φθαρεί με αποτέλεσμα να επηρεαστεί η διάρκεια ζωής της και να προκληθεί επικίνδυνη κατάσταση.

Χαρακτηριστικά

Ονομαστική τάση	230V~ 50Hz
Ονομαστική ισχύς εισόδου (μικροκύματα)	1050W
Ονομαστική ισχύς εξόδου (μικροκύματα)	700 W
Χωρητικότητα φούρνου	20 L
Διάμετρος περιστρεφόμενου δίσκου	Ø255 mm
Εξωτερικές διαστάσεις	440x356x259 mm
Καθαρό βάρος	Περίπου 10,3 kg

ΣΗΜΑΝΤΙΚΕΣ ΟΔΗΓΙΕΣ ΑΣΦΑΛΕΙΑΣ

ΠΡΟΕΙΔΟΠΟΙΗΣΗ!

Για να μειώσετε τον κίνδυνο πυρκαγιάς, ηλεκτροπληξίας, τραυματισμού ή έκθεσης σε υπερβολική ενέργεια μικροκυμάτων κατά τη χρήση της συσκευής σας, ακολουθήστε τις βασικές προφυλάξεις, συμπεριλαμβανομένων των εξής:

1. Διαβάστε και ακολουθήστε τις ειδικές: «ΠΡΟΦΥΛΑΞΕΙΣ ΓΙΑ ΤΗΝ ΑΠΟΦΥΓΗ ΠΙΘΑΝΗΣ ΕΚΘΕΣΗΣ ΣΕ ΥΠΕΡΒΟΛΙΚΗ ΕΝΕΡΓΕΙΑ ΜΙΚΡΟΚΥΜΑΤΩΝ».
2. Αυτή η συσκευή μπορεί να χρησιμοποιείται από παιδιά ηλικίας 8 ετών και άνω και από άτομα με μειωμένες σωματικές, αισθητηριακές ή διανοητικές ικανότητες ή έλλειψη πείρας και γνώσης, εφόσον επιβλέπονται ή έχουν λάβει οδηγίες για την ασφαλή χρήση της συσκευής και έχουν κατανοήσει τους κινδύνους που υπάρχουν. Τα παιδιά δεν θα πρέπει να παίζουν με τη συσκευή. Οι εργασίες καθαρισμού και συντήρησης από πλευράς του χρήστη δεν θα πρέπει να γίνονται από παιδιά, εκτός εάν είναι άνω των 8 ετών και βρίσκονται υπό επίβλεψη. Τα παιδιά ηλικίας κάτω των 8 ετών θα πρέπει να παραμένουν σε απόσταση από τη συσκευή, εκτός εάν βρίσκονται συνεχώς υπό επίβλεψη.
3. Διατηρείτε τη συσκευή και το καλώδιό της μακριά από παιδιά κάτω των 8 ετών.
4. Εάν το καλώδιο τροφοδοσίας υποστεί ζημιά, πρέπει να αντικατασταθεί από τον κατασκευαστή, τον αντιπρόσωπο σέρβις ή από ομοίως εξειδικευμένα άτομα, προς αποφυγή τυχόν κινδύνων. (Για συσκευή με εξάρτημα τύπου Υ)
5. **ΠΡΟΕΙΔΟΠΟΙΗΣΗ:** Για να αποφύγετε την πιθανότητα ηλεκτροπληξίας, βεβαιωθείτε ότι η συσκευή έχει απενεργοποιηθεί πριν αντικαταστήσετε τη λάμπα.
6. **ΠΡΟΕΙΔΟΠΟΙΗΣΗ:** Είναι επικίνδυνο οποιοσδήποτε άλλος εκτός από εξειδικευμένο άτομο να εκτελέσει οποιαδήποτε εργασία σέρβις ή επισκευής που περιλαμβάνει την αφαίρεση

καλύμματος το οποίο παρέχει προστασία από την έκθεση σε ενέργεια μικροκυμάτων.

7. **ΠΡΟΕΙΔΟΠΟΙΗΣΗ:** Τα υγρά και άλλα φαγητά δεν πρέπει να θερμαίνονται σε σφραγισμένα δοχεία, διότι ενδέχεται να εκραγούν.
8. Όταν θερμαίνετε φαγητό σε πλαστικά ή χάρτινα δοχεία, παρακολουθείτε τον φούρνο καθώς υπάρχει πιθανότητα ανάφλεξης.
9. Χρησιμοποιείτε μόνο σκεύη κατάλληλα για χρήση σε φούρνους μικροκυμάτων.
10. Εάν βγαίνει καπνός, απενεργοποιήστε ή αποσυνδέστε τη συσκευή και κρατήστε την πόρτα κλειστή για να μη φουντώσουν τυχόν φλόγες.
11. Η θέρμανση ποτών στον φούρνο μικροκυμάτων μπορεί να οδηγήσει σε καθυστερημένο απότομο βρασμό, γι' αυτό απαιτείται προσοχή κατά τον χειρισμό του δοχείου.
12. Το περιεχόμενο των μπιμπερό και των βάζων με βρεφικές τροφές πρέπει να αναδεύεται ή να ανακινείται, και να ελέγχεται η θερμοκρασία πριν από την κατανάλωση, ώστε να αποφευχθούν τυχόν εγκαύματα.
13. Τα αυγά με το κέλυφός τους και τα ολόκληρα σφιχτά αυγά δεν θα πρέπει να θερμαίνονται στον φούρνο μικροκυμάτων, καθώς μπορεί να εκραγούν ακόμη και μετά το τέλος της θέρμανσης με μικροκύματα.
14. Ο φούρνος θα πρέπει να καθαρίζεται τακτικά και να αφαιρούνται τυχόν υπολείμματα τροφών.
15. Αν ο φούρνος δεν διατηρείται καθαρός, ενδέχεται να προκληθεί φθορά της επιφάνειας, η οποία θα μπορούσε να μειώσει τη διάρκεια ζωής της συσκευής και πιθανώς να οδηγήσει σε επικίνδυνη κατάσταση.
16. Προς αποφυγή υπερθέρμανσης, η συσκευή δεν πρέπει να εγκαθίσταται πίσω από διακοσμητική πόρτα. (Αυτό δεν ισχύει για τις συσκευές με διακοσμητικές πόρτες.)

17. Χρησιμοποιείτε μόνο τον αισθητήρα θερμοκρασίας που συνιστάται για αυτόν τον φούρνο (για φούρνους με δυνατότητα χρήσης αισθητήρα θερμοκρασίας).
18. Ο φούρνος μικροκυμάτων δεν πρέπει να τοποθετείται σε ντουλάπι, εκτός εάν έχει υποβληθεί σε δοκιμή σε ντουλάπι.
19. Ο φούρνος μικροκυμάτων πρέπει να λειτουργεί με τη διακοσμητική πόρτα ανοιχτή (για φούρνους με διακοσμητική πόρτα).
20. Αυτή η συσκευή προορίζεται για χρήση σε οικιακές και παρόμοιες εφαρμογές όπως:
 - χώροι κουζίνας προσωπικού σε καταστήματα, γραφεία και άλλους χώρους εργασίας.
 - από πελάτες ξενοδοχείων, μοτέλ και άλλων χώρων διαμονής.
 - αγροκτήματα.
 - χώροι καταλυμάτων με πρωινό.
21. Ο φούρνος μικροκυμάτων προορίζεται για τη θέρμανση φαγητών και ποτών. Η ξήρανση τροφίμων ή το στέγνωμα ρούχων και το ζέσταμα θερμαντικών μαξιλαριών, παντοφλών, σφουγγαριών και παρόμοιων αντικειμένων μπορεί να συνεπάγεται κίνδυνο τραυματισμού, ανάφλεξης ή πυρκαγιάς.
22. Για το μαγείρεμα σε φούρνο μικροκυμάτων δεν πρέπει να χρησιμοποιούνται μεταλλικά δοχεία για τρόφιμα και ποτά.
23. Η συσκευή δεν θα πρέπει να καθαρίζεται με ατμοκαθαριστή.
24. Η συσκευή προορίζεται για χρήση ως ανεξάρτητη μονάδα.
25. Η πίσω επιφάνεια της συσκευής πρέπει να τοποθετείται σε τοίχο.

ΔΙΑΒΑΣΤΕ ΠΡΟΣΕΚΤΙΚΑ ΚΑΙ ΦΥΛΑΞΤΕ ΓΙΑ ΜΕΛΛΟΝΤΙΚΗ ΑΝΑΦΟΡΑ

Εγκατάσταση γείωσης για μείωση του κινδύνου τραυματισμού



Κίνδυνος ηλεκτροπληξίας Το άγγιγμα ορισμένων εσωτερικών εξαρτημάτων μπορεί να προκαλέσει σοβαρό τραυματισμό ή θάνατο. Μην αποσυναρμολογείτε τη συσκευή.

⚠ ΠΡΟΕΙΔΟΠΟΙΗΣΗ!**Κίνδυνος ηλεκτροπληξίας**

Η ακατάλληλη χρήση της γείωσης μπορεί να προκαλέσει ηλεκτροπληξία. Μη συνδέετε το φικ στην πρίζα έως ότου η συσκευή εγκατασταθεί και γειωθεί σωστά.

- Αυτή η συσκευή χρειάζεται γείωση. Σε περίπτωση ηλεκτρικού βραχυκυκλώματος, η γείωση μειώνει τον κίνδυνο ηλεκτροπληξίας παρέχοντας μια οδό διαφυγής για το ηλεκτρικό ρεύμα. Αυτή η συσκευή διαθέτει καλώδιο με σύρμα γείωσης και φικ γείωσης. Το φικ πρέπει να συνδεθεί σε πρίζα που έχει εγκατασταθεί και γειωθεί σωστά.
- Συμβουλευτείτε εξειδικευμένο ηλεκτρολόγο ή τεχνικό σέρβις εάν οι οδηγίες γείωσης δεν είναι πλήρως κατανοητές ή εάν υπάρχει αμφιβολία ως προς το αν η συσκευή είναι σωστά γειωμένη.
- Εάν πρέπει να χρησιμοποιήσετε καλώδιο προέκτασης τροφοδοσίας, χρησιμοποιήστε μόνο τρίκλωνο καλώδιο επέκτασης.
 1. Παρέχεται κοντό καλώδιο τροφοδοσίας για τη μείωση των κινδύνων που απορρέουν από το μπλέξιμο ή το σκόνταμμα σε μακρύτερο καλώδιο.
 2. Εάν χρησιμοποιηθεί μακρύ σεντ καλωδίων ή καλώδιο επέκτασης:
 - 1) Η σημειωμένη ονομαστική τάση του σεντ καλωδίων ή του καλωδίου επέκτασης θα πρέπει να είναι τουλάχιστον όση και η ονομαστική τάση της συσκευής.
 - 2) Το καλώδιο επέκτασης πρέπει να είναι τρίκλωνο καλώδιο με γείωση.
 - 3) Το μακρύ καλώδιο θα πρέπει να είναι τακτοποιημένο με τέτοιο τρόπο ώστε να μην κρέμεται από τον πάγκο ή το τραπέζι και να μπορούν να το τραβήξουν παιδιά ή να σκοντάψει κάποιος κατά λάθος.

ΚΑΘΑΡΙΣΜΟΣ

Φροντίστε να αποσυνδέσετε τη συσκευή από την τροφοδοσία.

1. Καθαρίζετε τον θάλαμο του φούρνου μετά τη χρήση με ένα ελαφρώς βρεγμένο πανί.
2. Καθαρίζετε τα παρελκόμενα με σαπουνόνερο με τον συνηθισμένο τρόπο.
3. Το πλαίσιο της πόρτας, το λάστιχο στεγανοποίησης και τα παρακείμενα εξαρτήματα πρέπει να καθαρίζονται προσεκτικά με ένα υγρό πανί όταν φέρουν ακαθαρσίες.
4. Μη χρησιμοποιείτε σκληρά λειαντικά καθαριστικά ή ξύστρες από αιχμηρά μέταλλα για να καθαρίσετε το τζάμι της πόρτας του φούρνου, καθώς μπορούν να γρατζουνίσουν την επιφάνεια, γεγονός που μπορεί να οδηγήσει σε θρυμματισμό του τζαμιού.
5. Συμβουλή για τον καθαρισμό — Για ευκολότερο καθαρισμό των τοιχωμάτων του θαλάμου με τα οποία μπορεί να έρθει σε επαφή το φαγητό που ψήνεται: Τοποθετήστε μισό λεμόνι σε ένα μπολ, προσθέστε 300 ml νερό και ζεστάνετε σε ισχύ μικροκυμάτων 100% για 10 λεπτά. Σκουπίστε τον φούρνο με ένα μαλακό και στεγνό πανί.

ΣΚΕΥΗ



ΠΡΟΣΟΧΗ!

Κίνδυνος τραυματισμού

Η εκτέλεση οποιασδήποτε εργασίας σέρβις ή επισκευής που περιλαμβάνει την αφαίρεση καλύμματος το οποίο παρέχει προστασία από την έκθεση σε ενέργεια μικροκυμάτων από μη αρμόδιο άτομο ενέχει κινδύνους.

Ανατρέξτε στις οδηγίες «Υλικά που μπορείτε να χρησιμοποιείτε στον φούρνο μικροκυμάτων» ή «Υλικά που πρέπει να αποφεύγονται στον φούρνο μικροκυμάτων». Μπορεί να υπάρχουν ορισμένα μη μεταλλικά

σκεύη που δεν είναι ασφαλή για χρήση σε φούρνο μικροκυμάτων. Εάν έχετε αμφιβολίες, μπορείτε να δοκιμάσετε το εκάστοτε σκεύος ακολουθώντας την παρακάτω διαδικασία.

Δοκιμή σκεύους:

1. Γεμίστε ένα δοχείο κατάλληλο για φούρνο μικροκυμάτων με 1 φλιτζάνι κρύο νερό (250 ml) μαζί με το εν λόγω σκεύος.
2. Θερμάνετε στη μέγιστη ισχύ για 1 λεπτό.
3. Αγγίξτε προσεκτικά το σκεύος. Εάν το κενό σκεύος είναι ζεστό, μην το χρησιμοποιήσετε για μαγείρεμα στον φούρνο μικροκυμάτων.
4. Μην υπερβείτε τον χρόνο μαγειρέματος 1 λεπτού.

Υλικά που μπορείτε να χρησιμοποιείτε στον φούρνο μικροκυμάτων

Σκεύη	Παρατηρήσεις
Δίσκος ροδίσματος	Τηρείτε τις οδηγίες του κατασκευαστή. Η βάση του δίσκου ροδίσματος πρέπει να απέχει τουλάχιστον 5 mm από τον περιστρεφόμενο δίσκο. Η εσφαλμένη χρήση μπορεί να προκαλέσει θραύση του περιστρεφόμενου δίσκου.
Σερβίτσιο	Κατάλληλο για φούρνο μικροκυμάτων μόνο. Τηρείτε τις οδηγίες του κατασκευαστή. Μη χρησιμοποιείτε ραγισμένα ή σπασμένα πιάτα.
Γυάλινα βάζα	Να αφαιρείτε πάντα το καπάκι. Χρησιμοποιείτε τα μόνο για να θερμάνετε το φαγητό μέχρι να ζεσταθεί. Τα περισσότερα γυάλινα βάζα δεν είναι ανθεκτικά στη θερμότητα και ενδέχεται να σπάσουν.
Γυάλινα σκεύη	Μόνο γυάλινα σκεύη για φούρνους, ανθεκτικά στη θερμότητα. Βεβαιωθείτε ότι δεν διαθέτουν μεταλλικό γείσο. Μη χρησιμοποιείτε ραγισμένα ή σπασμένα πιάτα.
Σακούλες ψησίματος φούρνου	Τηρείτε τις οδηγίες του κατασκευαστή. Μην κλείνετε με μεταλλικό σύρμα. Κάντε σχισμές για να μπορεί να διαφύγει ο ατμός.
Χάρτινα πιάτα και κύπελλα	Χρησιμοποιούνται μόνο για γρήγορο μαγείρεμα/ζέσταμα. Μην αφήνετε τον φούρνο να λειτουργεί χωρίς επίβλεψη κατά το μαγείρεμα.
Χαρτί κουζίνας	Χρησιμοποιείται για κάλυψη των τροφών, ζέσταμα και απορρόφηση τυχόν λίπους. Χρησιμοποιείται με επίβλεψη μόνο για γρήγορο μαγείρεμα.
Αντικολλητικό χαρτί ψησίματος	Χρησιμοποιείται ως κάλυμμα για την αποφυγή εκτινάξεων υγρών ή ως περιτύλιγμα για μαγείρεμα στον ατμό.

Σκεύη	Παρατηρήσεις
Πλαστικά σκεύη	Κατάλληλο για φούρνο μικροκυμάτων μόνο. Τηρείτε τις οδηγίες του κατασκευαστή. Θα πρέπει να φέρουν την ένδειξη «Κατάλληλο για φούρνο μικροκυμάτων». Μερικά πλαστικά δοχεία μαλακώνουν, καθώς ζεσταίνεται το φαγητό στο εσωτερικό τους. Στις «σακούλες βρασμού» και στις ερμητικά κλειστές πλαστικές σακούλες θα πρέπει να δημιουργούνται σχισμές, οπές ή ανοίγματα αερισμού σύμφωνα με τις
Πλαστική μεμβράνη	Κατάλληλο για φούρνο μικροκυμάτων μόνο. Χρησιμοποιείται για την κάλυψη των τροφών κατά το μαγείρεμα, ώστε να διατηρείται η υγρασία. Φροντίστε ώστε η πλαστική μεμβράνη να μην έρχεται σε επαφή με τα τρόφιμα.
Θερμόμετρα	Κατάλληλα για φούρνο μικροκυμάτων μόνο (θερμόμετρα για κρέας και γλυκά).
Αντικολλητικό λαδόχαρτο	Χρησιμοποιείται ως κάλυμμα για την αποφυγή εκτίναξων και τη διατήρηση της υγρασίας.

Υλικά που πρέπει να αποφεύγονται στον φούρνο μικροκυμάτων

Σκεύη	Παρατηρήσεις
Δίσκος αλουμινίου	Μπορεί να προκαλέσει σπινθηρισμό. Μεταφέρετε τα τρόφιμα σε πιάτο κατάλληλο για φούρνο μικροκυμάτων.
Χάρτινο κουτί τροφίμων με μεταλλική λαβή	Μπορεί να προκαλέσει σπινθηρισμό. Μεταφέρετε τα τρόφιμα σε πιάτο κατάλληλο για φούρνο μικροκυμάτων.
Μεταλλικά σκεύη ή σκεύη με μεταλλικό γείσο	Το μέταλλο προστατεύει το φαγητό από την ενέργεια των μικροκυμάτων. Το μεταλλικό γείσο μπορεί να προκαλέσει σπινθηρισμό.
Μεταλλικά σύρματα δεσίματος	Μπορούν να προκαλέσουν σπινθηρισμό και πυρκαγιά στο εσωτερικό του φούρνου.
Χάρτινες σακούλες	Μπορεί να προκαλέσουν φωτιά στο εσωτερικό του φούρνου.
Αφρώδες πλαστικό	Το αφρώδες πλαστικό μπορεί να λιώσει ή να μολύνει το υγρό που περιέχει όταν εκτεθεί σε υψηλή θερμοκρασία.
Ξύλο	Αν χρησιμοποιηθεί στον φούρνο μικροκυμάτων, το ξύλο θα στεγνώσει και ενδέχεται να σπάσει ή να εμφανίσει ρωγμές.

ΡΥΘΜΙΣΗ ΤΟΥ ΦΟΥΡΝΟΥ

Ονόματα εξαρτημάτων και παρελκόμενων του φούρνου

Αφαιρέστε τον φούρνο και όλα τα υλικά από το χαρτοκιβώτιο και όλα τα εξαρτήματα από τον θάλαμο του φούρνου. Ο φούρνος σας διατίθεται με τα παρακάτω παρελκόμενα:

Γυάλινος δίσκος 1
 Συγκρότημα δακτυλίου
 περιστρεφόμενου δίσκου 1
 Εγχειρίδιο οδηγιών 1

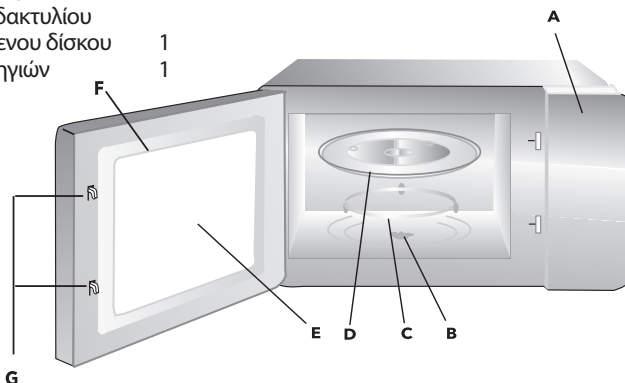

- A) Πίνακας χειρισμού
 B) Άξονας περιστρεφόμενου δίσκου
 C) Συγκρότημα δακτυλίου περιστρεφόμενου δίσκου
 D) Γυάλινος δίσκος
 E) Παράθυρο παρατήρησης
 F) Πόρτα
 G) Σύστημα διατάξεων

Εγκατάσταση περιστρεφόμενου δίσκου

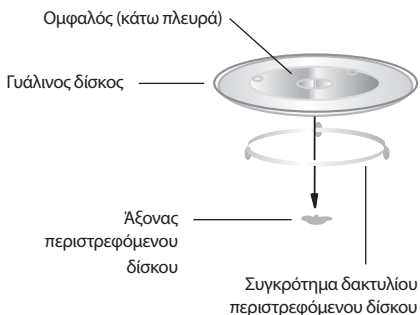

- Μην τοποθετείτε σε καμία περίπτωση τον γυάλινο δίσκο ανάποδα. Ο γυάλινος δίσκος δεν θα πρέπει να παρεμποδίζεται σε καμία περίπτωση.
- Κατά το μαγείρεμα, πρέπει πάντα να χρησιμοποιούνται τόσο ο γυάλινος δίσκος όσο και το συγκρότημα δακτυλίου περιστρεφόμενου δίσκου.
- Όλα τα τρόφιμα και τα δοχεία τροφίμων τοποθετούνται πάντα επάνω στον γυάλινο δίσκο για το μαγείρεμα.
- Εάν ο γυάλινος δίσκος ή το συγκρότημα δακτυλίου περιστρεφόμενου δίσκου παρουσιάσει ρωγμές ή σπάσει, επικοινωνήστε με το πλησιέστερο εξουσιοδοτημένο

Εγκατάσταση στον πάγκο

Αφαιρέστε όλα τα υλικά συσκευασίας και τα παρελκόμενα. Εξετάστε το φούρνο για τυχόν ζημιές, όπως βαθουλώματα ή σπασμένη πόρτα. Μην εγκαταστήσετε τον φούρνο αν έχει υποστεί ζημιά.

Περιβλήμα: Αφαιρέστε τυχόν προστατευτική μεμβράνη που βρίσκεται στην επιφάνεια του περιβλήματος του φούρνου μικροκυμάτων. Μην αφαιρέσετε το ανοιχτό καφέ κάλυμμα από μίκα που είναι προσαρτημένο στον θάλαμο του φούρνου για την προστασία του μάγνητρου.

ΕΓΚΑΤΑΣΤΑΣΗ

1. Επιλέξτε μια επίπεδη επιφάνεια που προσφέρει αρκετό ελεύθερο χώρο για τις οπές εισαγωγής ή/και εξαγωγής του αέρα.

(1) Το ελάχιστο ύψος εγκατάστασης είναι 85 cm.

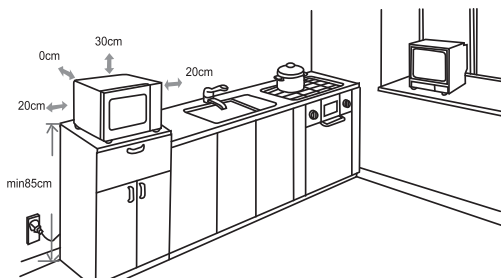

(2) Η πίσω επιφάνεια της συσκευής πρέπει να ακουμπά σε τοίχο. Αφήστε απόσταση τουλάχιστον 30cm από την επάνω πλευρά του φούρνου: απαιτείται ελάχιστη απόσταση 20cm μεταξύ του φούρνου και τυχόν παρακείμενων τοίχων.

(3) Μην αφαιρέσετε τα πόδια από το κάτω μέρος του φούρνου.

(4) Τυχόν έμφραξη των οπών εισαγωγής ή/και εξαγωγής μπορεί να προκαλέσει ζημιά στον φούρνο.

(5) Τοποθετήστε τον φούρνο όσο το δυνατόν πιο μακριά από ραδιόφωνα και τηλεοράσεις. Η λειτουργία του φούρνου μικροκυμάτων μπορεί να προκαλέσει παρεμβολές στη λήψη του ραδιοφώνου ή της τηλεόρασης.

2. Συνδέστε τον φούρνο σε μια συμβατική οικιακή πρίζα. Βεβαιωθείτε ότι η τάση και η συχνότητα είναι ίδιες με την τάση και τη συχνότητα που αναγράφονται στην ετικέτα ονομαστικών χαρακτηριστικών.

⚠ ΠΡΟΕΙΔΟΠΟΙΗΣΗ!

Μην εγκαταστήσετε τον φούρνο πάνω από κουζίνα σε πάγκο ή άλλη συσκευή που παράγει θερμότητα. Εάν εγκατασταθεί κοντά ή πάνω από πηγή θερμότητας, ο φούρνος μπορεί να υποστεί ζημιά και η εγγύηση να ακυρωθεί.



Η προσβάσιμη επιφάνεια ενδέχεται να ζεσταθεί πολύ κατά τη λειτουργία.

ΛΕΙΤΟΥΡΓΙΑ

Πίνακας χειρισμού και λειτουργιών Οδηγίες λειτουργίας

1. Ρυθμίστε την ισχύ ψησίματος στρέφοντας τον επιλογέα ισχύος στο επιθυμητό επίπεδο.
2. Ορίστε τον χρόνο ψησίματος στρέφοντας τον περιστροφικό χρονοδιακόπτη στην επιθυμητή ρύθμιση χρόνου, σύμφωνα με τον οδηγό ψησίματος.
3. Ο φούρνος μικροκυμάτων θα αρχίσει αυτόματα το ψήσιμο μετά τη ρύθμιση του επιπέδου ισχύος και του χρόνου.
4. Αφού λήξει ο χρόνος ψησίματος, η συσκευή θα εκπέμψει μια χαρακτηριστική ηχητική ειδοποίηση.
5. Όταν η συσκευή δεν χρησιμοποιείται, φροντίστε ο περιστροφικός επιλογέας να είναι γυρισμένος στη ρύθμιση «0».

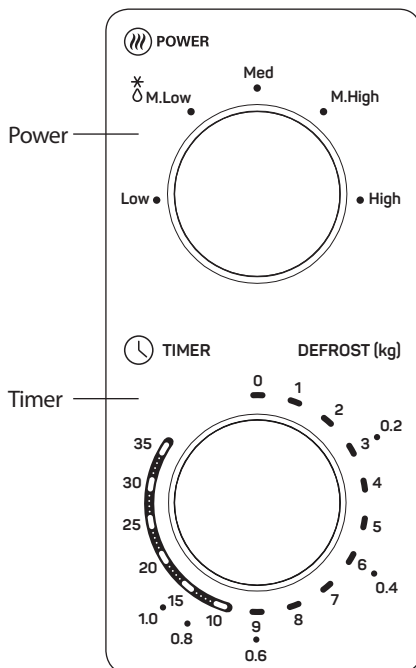

Λειτουργία/Ισχύς	Ισχύς εξόδου	Εφαρμογή
Χαμηλή	17% μικροκύματα	Μαλάκωμα παγωτού
Μέτρια Χαμηλή (ξεπάγωμα)	33% μικροκύματα	Σούπα, βραστό φαγητό, μαλάκωμα βουτύρου ή ξεπάγωμα
Μέτρια	55% μικροκύματα	Βραστό φαγητό, ψάρι
Μέτρια Υψηλή	77% μικροκύματα	Ρύζι, ψάρι, κοτόπουλο, κιμάς
Υψηλή	100% μικροκύματα	Ζέσταμα, γάλα, βράσιμο νερού, λαχανικά, ροφήματα

Σημείωση: Κατά την αφαίρεση του φαγητού από τον φούρνο, βεβαιωθείτε ότι ο φούρνος είναι απενεργοποιημένος, στρέφοντας τον χρονοδιακόπτη στο 0 (μηδέν). Σε αντίθετη περίπτωση ή αν θέσετε τον φούρνο μικροκυμάτων σε λειτουργία χωρίς φαγητό μέσα, μπορεί να προκληθεί υπερθέρμανση και ζημιά στο μάγνητρο.

ΑΝΤΙΜΕΤΩΠΙΣΗ ΠΡΟΒΛΗΜΑΤΩΝ

ΦΥΣΙΟΛΟΓΙΚΗ ΚΑΤΑΣΤΑΣΗ	
Ο φούρνος μικροκυμάτων προκαλεί παρεμβολές στη λήψη της τηλεόρασης	Ενδέχεται να υπάρξουν παρεμβολές στη λήψη ραδιοφωνικών ή τηλεοπτικών σημάτων όταν λειτουργεί ο φούρνος μικροκυμάτων. Πρόκειται για μια παρόμοια κατάσταση με τις παρεμβολές από μικρές ηλεκτρικές συσκευές, όπως μίξερ, ηλεκτρική σκούπα και ηλεκτρικός ανεμιστήρας. Αυτό είναι φυσιολογικό.
Το φως του φούρνου είναι χαμηλό	Κατά το μαγείρεμα σε χαμηλή ισχύ μικροκυμάτων, το φως του φούρνου μπορεί να χαμηλώσει. Αυτό είναι φυσιολογικό.
Ατμός συσσωρεύεται στην πόρτα, καυτός αέρας εξέρχεται από τις οπές εξαερισμού	Κατά το μαγείρεμα, μπορεί να αναδύεται ατμός από το φαγητό. Το μεγαλύτερο μέρος του εξέρχεται από τις οπές εξαερισμού. Μικρή ποσότητα ατμού, ωστόσο, μπορεί να συσσωρευτεί σε δροσερό μέρος, όπως η πόρτα του φούρνου. Αυτό είναι φυσιολογικό.
Ο φούρνος τέθηκε κατά λάθος σε λειτουργία χωρίς να υπάρχει φαγητό στο εσωτερικό του.	Απαγορεύεται η λειτουργία της συσκευής χωρίς φαγητό στο εσωτερικό της. Αυτό είναι πολύ επικίνδυνο.

ΠΡΟΒΛΗΜΑ	ΠΙΘΑΝΗ ΑΙΤΙΑ	ΑΝΤΙΜΕΤΩΠΙΣΗ
Ο φούρνος δεν μπορεί να τεθεί σε λειτουργία.	Το καλώδιο τροφοδοσίας δεν έχει εισαχθεί καλά στην πρίζα.	Αποσυνδέστε τη συσκευή από την πρίζα. Στη συνέχεια, επανασυνδέστε την μετά από 10 δευτερόλεπτα.
	Έχει καεί η ασφάλεια ή έχει πέσει ο διακόπτης κυκλώματος.	Αντικαταστήστε την ασφάλεια ή επαναφέρετε τον διακόπτη κυκλώματος (επισκευάζεται από επαγγελματικό προσωπικό της εταιρείας μας)
	Πρόβλημα στην πρίζα.	Δοκιμάστε την πρίζα με άλλες ηλεκτρικές συσκευές.
Ο φούρνος δεν θερμαίνεται.	Η πόρτα δεν έχει κλείσει καλά.	Κλείστε καλά την πόρτα.



Σύμφωνα με την οδηγία για τα απόβλητα ειδών ηλεκτρικού και ηλεκτρονικού εξοπλισμού (ΑΗΗΕ), τα ΑΗΗΕ θα πρέπει να συλλέγονται και να υποβάλλονται σε επεξεργασία χωριστά. Εάν κάποια στιγμή στο μέλλον χρειαστεί να απορρίψετε αυτό το προϊόν, ΜΗΝ το απορρίψετε μαζί με τα οικιακά απορρίμματα. Στείλτε αυτό το προϊόν στα σημεία συλλογής ΑΗΗΕ, όπου αυτά είναι διαθέσιμα.

TESLA

tesla.info