

TESLA

INDUCTION HOB

HI3200SB

User Manual

ENG

BiH/
CG

BG

HR

MK

SRB



Product images are for illustrative purposes only and may differ from the actual product.

Dear Customer,

Thank you very much for your preference for products.

We recommend you to read the instruction manual carefully and keep it handy before you use this induction hob so that it maintains its quality just like the first day you bought it and serves you most efficiently.

NOTE

This instruction manual has been prepared for a variety of models. Some of the features specified in the manual may not exist in your device. These features are marked with an asterisk (*).

Our devices are designed for domestic use. They are not for commercial use.

PLEASE READ THE INSTRUCTIONS BEFORE YOU INSTALL OR USE THIS DEVICE.

This product has been manufactured in an environmentally-friendly and modern plant without harming the nature.

Conforms with the WEEE Regulations.

IMPORTANT WARNINGS

1. Installation and repair should always be performed by "AUTHORIZED SERVICE". Manufacturer shall not be held responsible for operations performed by unauthorized persons.
2. Please read this operating instructions carefully. Only by this way you can use the appliance safely and in a correct manner.
3. The cooker should be used according to operating instructions.
4. Keep children below the age of 8 and pets away when operating.
5. **WARNING: Fire hazard; do not store the materials on the cooking surface.**
6. **WARNING: The appliance and its accessible parts are hot during operation.**
7. Setting conditions of this device are specified on the label. (Or on the data plate)
8. The accessible parts may be hot when the grill is used. Small children should be kept away.
9. **WARNING: This appliance is intended for cooking. It should not be used for other purposes like heating a room.**
10. To clean the appliance, do not use steam cleaners.
11. NEVER try to put out the fire with water. Only shut down the device circuit and then cover the flame with a cover or a fire blanket.
12. Children under 8 years of age should be kept away, if they cannot be monitored continuously.
13. Touching the heating elements should be avoided.
14. **CAUTION: Cooking process shall be supervised. Cooking process shall always be supervised.**
15. The appliance is not suitable for use with an external timer or a separate remote control system.
16. This device can be used by children over 8 years of age, people with physical, hearing or mental challenges or people with lack of experience or knowledge; as long as control is ensured or information is provided regarding the dangers.
17. This device has been designed for household use only.
18. Children must not play with the appliance. Cleaning or user maintenance of the appliance shall not be performed by children unless they are older than 8 years and supervised by adults.
19. Keep the appliance and its power cord away from children less than 8 years old.
20. Put curtains, tulles, paper or any flammable (ignitable) material away from the appliance before starting to use the appliance. Do not put ignitable or flammable materials on or in the appliance.
21. Keep the ventilation channels open.
22. Do not heat closed cans and glass jars. The pressure may lead jars to explode.
23. Do not use the product in states like medicated and/or under influence of alcohol which may affect your ability of judgement.
24. After each use, check if the unit is turned off.
25. Be careful when using alcohol in your foods. Alcohol will evaporate at high temperatures and may catch fire to cause a fire if it comes in contact with hot surfaces.
26. If the appliance is faulty or has a visible damage, do not operate the appliance.
27. Do not touch the plug with wet hands. Do not pull the cord to plug off, always hold the plug.
28. Do not put objects that children may reach on the appliance.

29. The packaging materials are dangerous for children. Keep packaging materials away from the reach of children.
30. Cooker supply can be disconnected during any construction work at home. After completing the work, re-connecting the cooker shall be done by authorized service.
31. Do not place metal utensils such as knife, fork, spoon on the surface of the appliance, since they will get hot.
32. To prevent overheating, the appliance should not be installed behind of a decorative cover.
33. Turn off the appliance before removing the safeguards. After cleaning, install the safeguards according to instructions.
34. Cable fixing point shall be protected.
35. **CAUTION: If the glass of the stove is broken, turn off any heating element immediately and disconnect the appliance from power source, do not touch the surface of the appliance and do not use the appliance.**
36. User should not handle the cooker by himself.
37. When not turning of the cooker during cooking, user can touch hot surfaces causing burns.
38. If heavier loads are places on the cooker, these loads can trip over. It may cause personal injuries.
39. **WARNING: As the induction surfaces generate a magnetic field, it may cause harmful effects for people using medical devices such as pacemakers or insulin pumps.**
40. **WARNING: When induction furnaces are operated at high power or based on the material of the pan base, it may emit certain noises. This is normal.**

Electrical Safety

1. Plug the appliance in a grounded socket protected by a fuse conforming to the values specified in the technical specifications chart.
2. Have an authorized electrician set grounding equipment. Our company shall not be responsible for the damages that shall be incurred due to using the product without grounding according to local regulations.
3. **WARNING:** If the surface is cracked, turn off the appliance to avoid risk of electric shock.
4. Never wash the appliance by spraying or pouring water on it. There is a risk of electrocution.
5. Do not touch the plug with wet hands. Do not pull the cord to plug off, always hold the plug.
6. Unplug the unit during installation, maintenance, cleaning and repair.
7. Make sure the plug is inserted firmly into wall socket to avoid sparks.
8. If the power supply cord (the cord with plug) is damaged, this cord shall be replaced by the manufacturer or its service agent or an equally qualified personnel to prevent a hazardous situation.
9. Do not use cut or damaged cords or extension cords other than the original cord.
10. Do not use steam cleaners for cleaning the appliance, otherwise electric shock may occur.
11. Make sure there is no liquid or humidity in the outlet where the product plug is installed.
12. An omnipolar switch capable to disconnect power supply is required for installation. Disconnection from power supply shall be provided with a switch or an integrated fuse installed on fixed power supply according to building code.
13. The power supply cord (the cord with plug) shall not contact the hot parts of the appliance.
14. Unplug the unit during installation, maintenance, cleaning and repair.
15. Appliance is equipped with a type "Y" cord cable.
16. The circuit breaker switches of the cooker shall be placed so that end user can reach them when the cooker is installed.
17. Fixed connections shall be connected to a power supply enabling omnipolar disconnection. For appliances with over voltage category below III, disconnection device shall be connected to fixed power supply according to wiring code.
18. Do not remove ignition switches from the appliance. Otherwise, live electric cables can be accessed. It may cause an electric shock.

Methods for Protecting Ceramic Glass Cooking Surface From Damage

Ceramic glass surface is not sensitive to heat (up to 650°C) and temperature fluctuations. It is unbreakable and scratch-resistant to a certain degree. However, to avoid any damage, please do the following:

1. Never pour cold water on hot stoves.
2. Do not stand on a ceramic glass plate.
3. Sudden pressure, for example, the effect of a falling salt shaker may be critical. So, do not place such objects on a place above the hobs.
4. After each use, make sure that the base of the cooking pot and surfaces of cooking zones are clean and dry.
5. Do not peel vegetables on the hob surfaces. Sand grains falling from the vegetables may scratch the ceramic glass plate.
6. Do not lay flammable materials such as cardboard or plastic on the oven. Objects such as tin, zinc, or aluminium (as well as aluminium foils or empty coffee pots) may melt on hot cooking surfaces and thus cause damage.
7. Take care not to let sugary foods or fruit juices contact the hot cooking zones. The ceramic glass surface may be stained by these.

Intended Use

1. This product is designed for home use. Commercial use of the appliance is not permitted.
2. This appliance may only be used for cooking purposes. It shall not be used for other purposes like heating a room.
3. The manufacturer assumes no responsibility for any damage due to misuse or mishandling.
4. Operational life of the product you have purchased is 10 years. This is the period for which the spare parts required for the operation of this product as defined is provided by the manufacturer.

Electrical Connection

1. Setting conditions of this appliance is indicated in tag or data plate.
2. Your appliance should be plugged in a fuse appropriate for electric power. If necessary, it is recommended that installation is done by authorized service.
3. Your appliance is configured in accordance with electrical supply of 220-240V AC/380-415V 3N AC 50/60Hz.
4. If main electrical network is different from these values, contact with your authorized service.
5. Electrical connections of your appliance should only be made to the fuses having suitably wired grounding (grounded) system. If no convenient fuse is available in the place where your appliance is to be installed, contact with authorized service immediately. Manufacturing firm is not responsible definitely for the damages that fuses whose grounding is not made and connected to the appliance can cause.
6. Plug of the appliance should be close to be accessed easily to the fuse whose grounding is made without use of extension cord.
7. Do not allow contacting the power cable of your appliance with hot regions. Similarly, keep away it from sharp edges and corners.
8. If feeder cord is damaged, this cord should be replaced either by manufacturer or its service agency or same degree qualified personnel in order to hinder a dangerous situation.
9. Wrong electrical connection may give damage to the appliance. In this case, your appliance will remain out of guarantee scope. Electrical connection of your appliance should be done by authorized service.

Electrical Connection Scheme

Connect the cables as specified below.

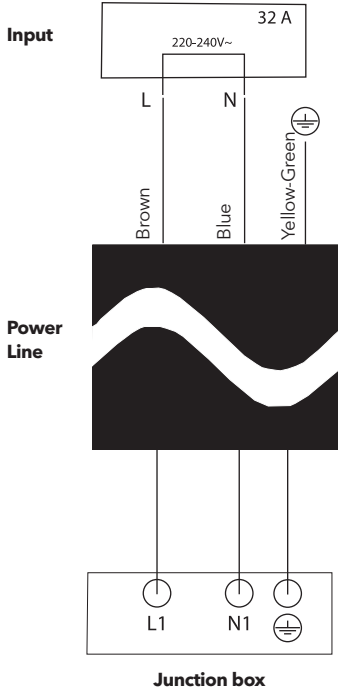

NOTE

Your appliance is configured in accordance with electrical supply of 220-240V AC / 380- 415V 3N AC 50/60Hz.

INTRODUCTION OF THE APPLIANCE

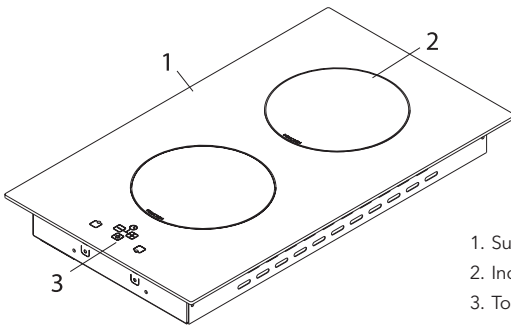

- 1. Surface of the induction hob
- 2. Induction heater
- 3. Touchscreen control panel

160 mm heater zone	1400 W
160 mm heater zone (P)	2000 W
200 mm heater zone *	2300 W
200 mm heater zone (P) *	3000 W
Voltage	220-240 / 380-415 V
Net weight	5 kg
Gross weight	5,72 kg

 **WARNING!**

- For the modification to be done by authorized service, this table should be considered. Manufacturer may not be held responsible for any problems arising because of any faulty modification.
- In order to increase the product quality, the technical specifications may be changed without prior notice.
- The values provided with the appliance or its accompanying documents are laboratory readings in accordance with the respective standards. These values may differ depending on the use and ambient conditions.

INSTALLATION OF COOKTOP

Check if the electrical installation is proper to bring the appliance in operating condition. If electricity installation is not suitable, call an electrician and plumber to arrange the utilities as necessary. Manufacturer shall not be held responsible for damages caused by operations performed by unauthorized persons.

 **WARNING!**

- It is customer's responsibility to prepare the location the product shall be placed on and also to have the electrical installation prepared.
- The rules in local standards about electrical installations shall be followed during product installation.
- Check for any damage on the appliance before installing it. Do not have the product installed if it is damaged. Damaged products cause a risk for your safety.

Correct Place For Installation

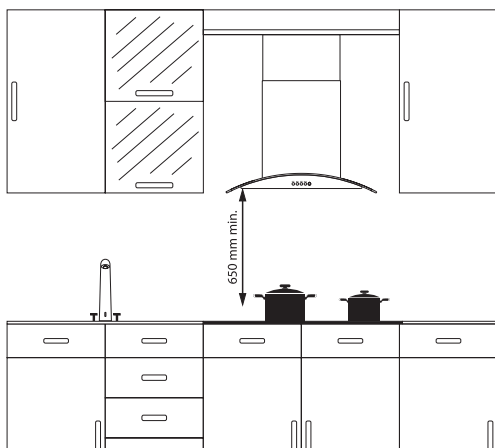

Product is designed in accordance with the kitchen counters supplied from market. A safe distance should be left between the product and kitchen walls and furniture. If hood/aspirator will be installed over your appliance, obey to the recommendation of hood / aspirator manufacturer for assembly height. (min. 65 cm) The gap that cooktop is to be placed on the counter should be cut in line with cooktop installation dimensions. For installation of the product, the rules specified in local standards related to electricity should be complied.

Application Of A Strip Under The Appliance

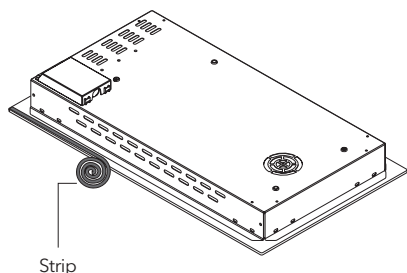

A strip shall be affixed to the bottom of the appliance to prevent substances that may overflow, such as water and oil, from entering the appliance in case of any overflow while cooking and heating. Place the appliance on the drain on the countertop by gently pressing it.

If there is a built-in oven under the appliance, kitchen furniture shall be arranged to allow ventilation.

Installation

When product is mounted on a drawer, if it is possible to touch lower side of product, this section should be separated with a wooden shelf.

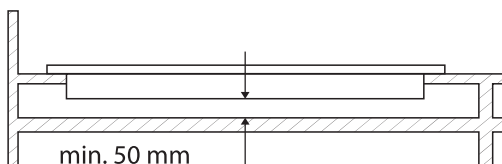

While mounting cooktop on a closet, as shown in the figure above, in order to separate between closet and cooktop, a shelf should be mounted. If it is mounted on a built-in oven, there is no need to do that. If your cooktop will be mounted next to right or left wall, the minimum distance between wall and cooktop should be 50 mm.

At the back of the furniture as shown below leave a venting gap of 180 cm² (450 x 40 mm) is required.

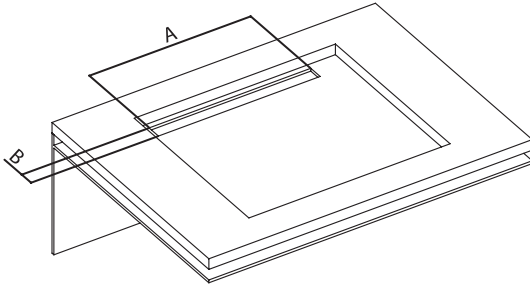

A	Min. 450 mm
B	40 mm

Installation Diagram

1. Turn the cooktop down and place on smooth ground.
2. In order to prevent entrance of foreign substances and liquids between cooktop and counter, apply the paste given in package to the sides of lower guard of counter. For corners, curl paste and increase curls till filling corner gaps.
3. Turn cooktop again and align with and place on counter.
4. Fasten up your cooktop on counter by using the clamp and screws supplied.

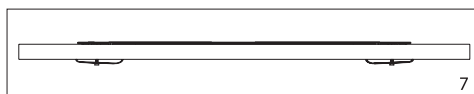
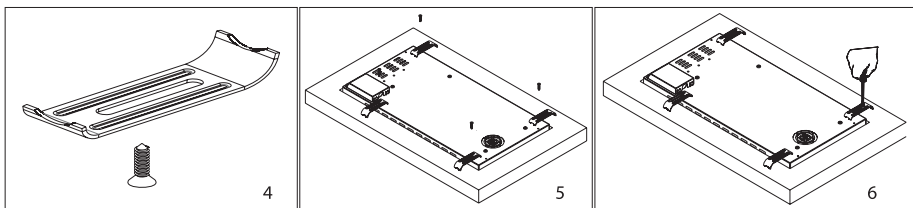
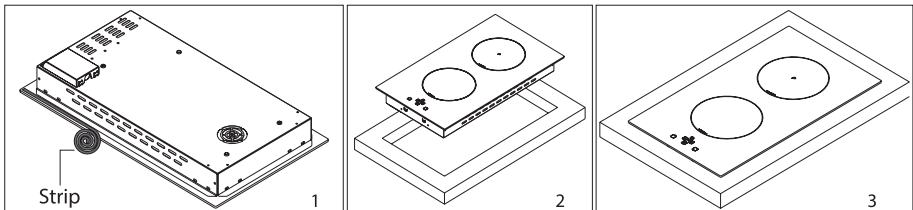

Counter Cut-Off Sizes

Note the following values while installing your stove or cutting the counter.
The gap on which the hob is placed must be cut in accordance with the dimensions of hob installation.

A	520 mm
B	300 mm
C	490 mm
D	260 mm
E	Min. 60 mm
F	

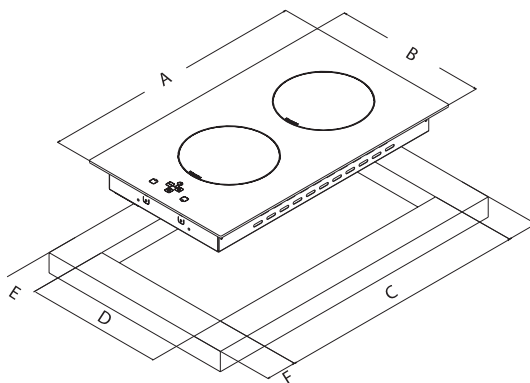

USING YOUR APPLIANCE

1. To turn the device on and off, press and hold the on/off button until you hear a “beep”. When the unit is turned on, the heat zone indicators shall be displayed.
2. The controls react to touching, so you do not need to apply any pressure to the controls.
3. Place a suitable pot, pan, etc. on the cooking area that you want to use.
4. Make sure that the base of the pot, pan, etc. you have placed and the surface of the cooking area are clean and dry.
5. When you touch the heating zone selection control, the indicator next to the key you are touching shall flash.
6. Use the bottom, not the tip of your finger while using the device. You shall hear a “beep” at every touch.

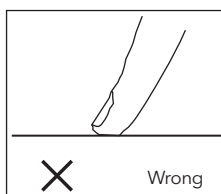
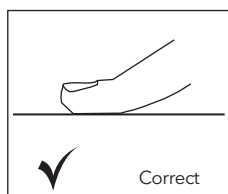

7. Make sure that the touch controls are always clean and dry. Even a thin layer of water may make it difficult for touch controls to work.

Selection Of The Right Pot

1. Place suitable amount of food to the pots and pans. Thus, you may prevent overflowing of meals and avoid unnecessary cleaning.
2. Do not use containers that are unstable and that may be easily tipped over on the cooktop.
3. Do not put empty pots and pans on the hobs with their flames on.
4. Do not put containers that may be affected by heat on the product.
5. Do not operate the hobs without any pots and pans placed on them.
6. Do not place the lids of the pots and pans on the hobs.
7. Keep the lid of container you use for heating oil open.
8. Do not put oil with a volume more than one third of the pan. Do not leave the oil unattended when the oil is being heated. Extremely hot oils may cause fire.
9. Use pots and pans with machined bases only. Sharp edges cause scratches on the surface.
10. Glass, ceramic and earthen pots, copper- or aluminium-based non-magnetic stainless steel pots shall not be used.
11. Put the suitable pots by centering them on the hobs.



INCORRECT



INCORRECT



INCORRECT

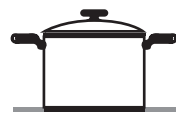

CORRECT

12. Do not use pots with concave or convex bases.



INCORRECT



INCORRECT

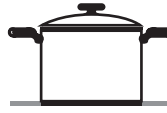

CORRECT

13. When you want to put the pot on another hob, take the pot up and place it again instead of sliding it.



INCORRECT

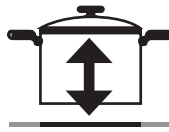

CORRECT

14. You may use steel, teflon or special magnet-based aluminium cookware with a label or warning that indicates it is compatible for induction on your induction stove.
15. You can check if the pot is suitable for the induction stove. Move a magnet towards the base of the pot. If it is pulled, your pot is suitable for an induction stove.
16. It is important that you use metal cookware specially designed and / or approved for induction stoves.

WARNING!

Do not allow melamine or plastic containers to come into contact with the heating zones.

Cooking Applications

Use your appliance at a suitable heating setting for cooking.

Heating adjustment	Usage
0	Off
1-3	Keeping hot
4-5	Slow heating/cooking
6-7	Reheating, fast cooking
8	Boiling
9	Maximum level
P	Maximum power



CAUTION!

Information on the table above is only for guidance.

Hobs

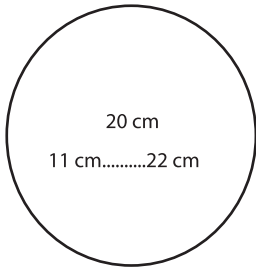
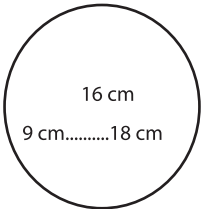
Big hob	Small hob
 <p>20 cm 11 cm.....22 cm</p>	 <p>16 cm 9 cm.....18 cm</p>
<ul style="list-style-type: none"> • Fits automatically to the pot. • Distributes the power in the most appropriate way. • Provides excellent heat dissipation. • You may cook small or large portions of crepes, fish, etc. 	<ul style="list-style-type: none"> • Slow cooking (sauces, creams, etc.) • Preparation of small portions or portions for one person.



CAUTION!

Cooking information provided on the table are for informative purposes only.

30 CM INDUCTION STOVE ELECTRONIC CARD MANUAL

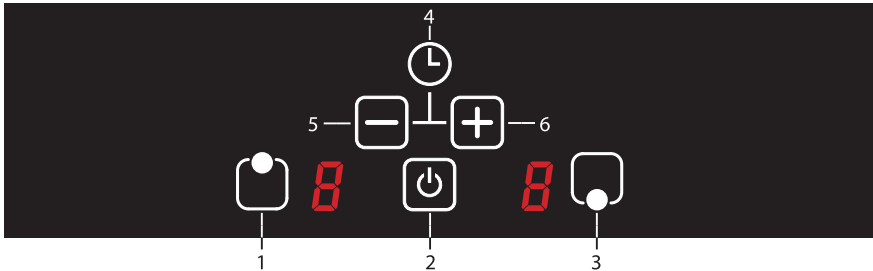

- | | |
|---------------------------|------------------------------------|
| 1. Upper cooking area key | 4. Timer function |
| 2. ON/OFF button | 5. Temperature and timer minus key |
| 3. Lower cooking area key | 6. Temperature and timer plus key |

NOTE

Unit becomes operational within 1 second after it is plugged to the mains. All LEDs and displays illuminate for 1 second.

Turning the appliance on

The unit is switched on by pressing the on/off (⏻) button. The symbol is displayed on all displays. If the temperature of the glass over the hobs is above + 60°C, and symbols are displayed on the display of the relevant hob successively. (= 0.5 seconds, = 0.5 seconds)

Turning the appliance off

The unit is switched off by pressing the on/off (⏻) button. You may switch off the appliance by pressing the (⏻) key even if the child lock is activated.

WARNING!

- Appliance remains active for 20 seconds. If there is no cooking level or selected timer in this time interval, the appliance shall automatically switch to “off mode” with a beep.
- If symbol is flashing on any of the displays of the hob, the hob switches off automatically when the symbol disappears.

Residual heat indicator

If symbol is flashing on the displays of the relevant hobs it means the relevant hob is still hot. It can be used to heat a small amount of food.

WARNING!

- Residual heat display does not light up, and thus warn the user against heat in case of a power outage.
- The residual heat indicator of each cooking zone remains active until the measured glass temperature is lower than +60 °C.

Turning the Stove Cooking Areas (Hobs) On

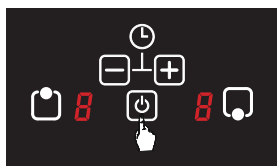

1. The stove is turned on by pressing the on/off (🔌) button.

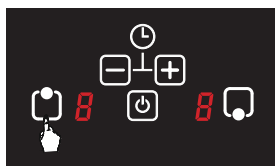

2. Select the hob you want to cook on.



3. Power level of the selected hob may be set from 1 to 9 using the minus (⊖) and plus (⊕) buttons.

Turning the Stove Cooking Areas (Hobs) Off

A selected hob may be turned off in 3 ways

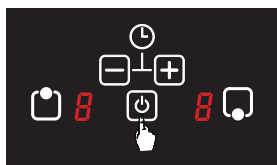

1. The selected hob may be turned off by pressing the on/off (🔌) button.

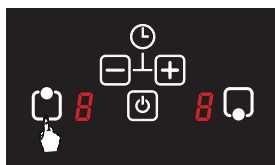

2. Select the relevant hob.

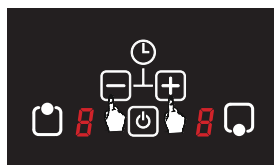

Bring the temperature level of the selected hob to zero (0) using the minus (⊖) and plus (⊕) buttons.



WARNING!

The **H** symbol flashes on the displays of the relevant hobs, if the relevant hobs are still hot. The **0** symbol is displayed if the relevant hob is not hot.

3. Selected hob may be turned off by setting a timer. When the set time has expired, the hob set by the timer automatically switches off with a beep.

Child Lock Function (optional)

Child lock may be activated to prevent unintended use.

To activate the child lock

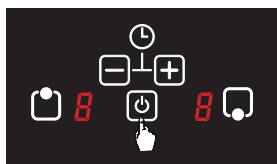

1. The stove is turned on by pressing the on/off (🔌) button.

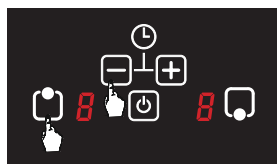

2. Press the upper cooking area selection key (🔑) and the minus (⊖) key simultaneously.

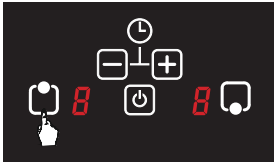

3. Then, press the upper cooking area selection key () again.

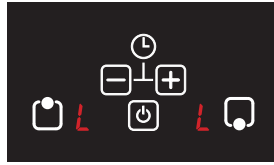

4. The symbol is displayed on all displays, and thus the child lock is activated.

WARNING!

- When the child lock is activated, all buttons except the on/off () button are deactivated. Cooking is not possible in this case.
- Child lock may not be activated if there is a cooking operation active at present.

To deactivate the child lock

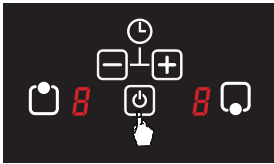

1. The stove is turned on by pressing the on/off () button.

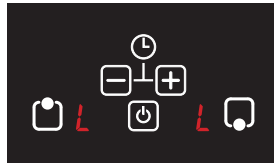

2. The symbol is displayed on all displays.



3. Press the upper cooking area selection key () and the minus () key simultaneously.

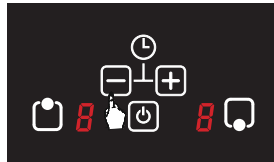

4. Then, the minus () button is pressed again, and the stove is turned off automatically. Child lock shall be deactivated when the stove is turned on again.

Timer function

There are two types of timer functions.

1. Independent Timer Function

It may be set when neither of the hobs' setting mode is inactive. It may be used as an alarm, too. Independent timer continues to operate when any cooking area is started to be used (level > 0).

To set the independent timer

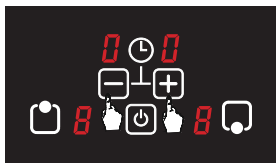

1. Press the minus (**-**) and plus (**+**) buttons simultaneously for 3 seconds and ensure that **00** flashes on the timer display.

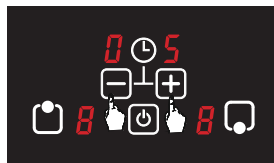

2. Time may be set from 1 to 99 minutes using the minus (**-**) and plus (**+**) buttons.

3. Countdown starts with the final setting after the timer is set. After 5 seconds, timer selection ends automatically and the timer display indicates the set time value.

To change the time for independent timer

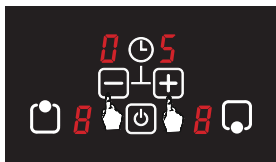

Time may be set from 1 to 99 minutes again by pressing the minus (**-**) and plus (**+**) buttons simultaneously for 3 seconds.

A buzzer sounds and the timer display flashes as **00** after the set time has expired. Just press any button on the touchscreen panel once to stop the buzzer.

! WARNING!

- Buzzer ends automatically after 2 minutes when no key is touched.
- Turning the stove off (by pressing on/off (**P**) button) stops the independent timer. Timer does not resume when the stove is turned on.

2. Cooking Area Timer Function

To set the cooking area timer

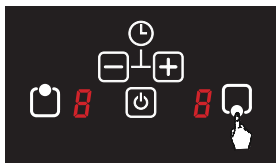

1. Select the relevant hob to be set while the stove is on.



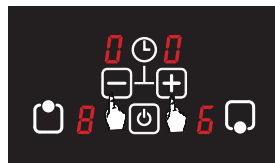

2. Set the selected hob to the desired level between 1 and 9 using the minus (**-**) and plus (**+**) buttons.



3. The desired time is set using minus (**-**) and plus (**+**) buttons. when the temperature level is flashing (for 5 seconds).

4.  The point next to the temperature level on the hob, for which the remaining time is being displayed, flashes.

5. A buzzer sounds and the programmed cooking area finishes the cooking function after the set time has expired. The  symbol is displayed or the  symbol flashes on the display if the cooking area is hot.



WARNING!

If more than one timer is available, timer display indicates the lowest remaining time value after the 5-second setting period. The point next to the hob, for which the remaining time is being displayed, flashes on the timer.

Pot identification / focusing (There is No Pot Warning)

In induction cooking, energy is formed only on the area covered by the bottom of the pot on the relevant hob. Base of the pot is detected by the induction system.

Cooking stops if there is no pot (either there is no pot or the pot is not induction-compliant) when the cooking is started or if the pot is removed from the hob while cooking. There is no pot warning () is displayed on the touchscreen panel for the relevant hob after 5 seconds.

There is no pot warning lasts 60 seconds. If there is no pot on the hob when this time has expired, cooking area is turned off automatically and the panel displays the  symbol or the  symbol if the cooking area is hot.

High power function (boost)

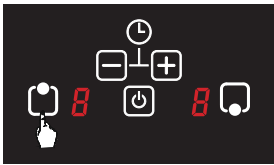

You may use the high power function (boost) for faster cooking.

To activate the boost function

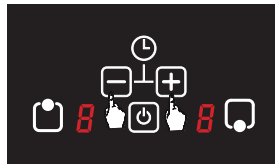

1. Select the relevant hob where the boost function shall be activated.



2. Set the power level of the selected hob to the desired level between 1 and 9 using the minus () and plus () buttons.

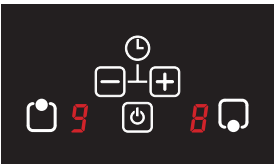

3. Bring the selected hob to level 9.

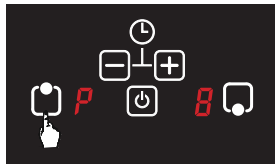

4. Press one more time to the selected hob to see the **P** symbol on the display of the relevant hob and thus activating the boost function.

WARNING!

Maximum duration of the boost function is 5 minutes. When this time is expired, the selected hob resumes cooking operation at the 9th temperature level.

To deactivate the boost function



1. Select the relevant hob where the boost function shall be deactivated.

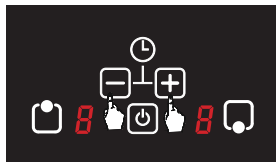

2. Set the power level of the selected hob between 1 and 9 using the minus (**-**) and plus (**+**) buttons.

Error Codes And Recommended Solutions

The table below provides the error codes, possible causes and recommended solutions for these codes.

Error Code	Possible Cause	What to do
ER03	Pressing more than one buttons at the same time.	Turn off the cooker. Clean the touchscreen panel and try again after turning the stove on.
ER22	Touch buttons are not detected by the circuit or short circuit error on the button analysis.	Contact the manufacturer.
ER20	Flash error.	Contact the manufacturer.
ER47	Communication wire is not installed incorrectly or mid-level card is different.	Contact the manufacturer.
E2	Excessive temperature.	Restart cooking again after the hob is cooled.
E3	IGBT error.	Contact the manufacturer.
E5 / E6	Network frequency is out the permitted frequency range.	Check the connection.
E8	Fan error.	Contact the manufacturer.
E9	Temperature sensor error.	Contact the manufacturer.

CLEANING AND MAINTENANCE OF THE APPLIANCE

1. Always unplug the appliance before starting any maintenance or cleaning. Wait until the stove cools down if it is hot.
2. Do not use abrasive clothes, spray cleaners or sharp objects for the cleaning of the glass tray.
3. Clean remains of burnt food with a damp, soapy cloth. Dust on the surface shall be cleaned with a damp cloth.
4. Discolourations that may occur on the ceramic glass surface do not affect the functional structure and permanence of the glass. Discolouration is not caused by a change in the material, but it is due to the fact that burnt remains on the surface are not cleaned, that the pots used wear the glass surface and that unsuitable cleaning materials are used.
5. To ensure that your stove has a long economic life, it shall be regularly cleaned and maintained.
6. Do not clean your stove with hard tools such as a hard brush, steel wool or a knife. Do not use abrasive and acidic materials or detergents.
7. After cleaning the parts of the appliance with a soapy cloth, rinse and dry them thoroughly with a soft cloth.
8. Clean glass surfaces with special glass cleaning materials. Do not use abrasive cleaners or sharp metal scrapers to clean the glass surfaces as the scratching of the glass surfaces may cause the glass to break.
9. Do not clean your stove using steam cleaners.
10. Do not use flammable materials such as acids, thinner or gas to clean your stove.
11. Do not wash any component of your stove in a dishwasher.
12. Quickly clean any material containing vinegar, lemon, salt, coke and similar acids and alkalines that spill over your stove.

RECOMMENDATIONS FOR ENERGY SAVING

1. Induction cooking zones automatically adapts to the size of the pot base to some extent.
2. Place the pot in the cooking zone before turning the heater on. The induction heaters have a sensor that detects the presence of a pot.
3. Use pots with their lids closed to shorten the cooking times.
4. Lower the heating setting when it starts to boil. Do not exceed the amount of water and oil to shorten the cooking time.
5. Use your appliance at a suitable heating setting for cooking.

HANDLING RULES

1. Handle and transport in the original packaging.
2. Pay maximum attention to the appliance while loading / unloading and handling.
3. Make sure that the packaging is securely closed during handling and transportation.
4. Protect the appliance from external factors (such as humidity, water, etc.) that may damage the packaging.
5. Be careful not to damage the appliance due to bumps, crashes, drops, etc. while handling and transporting and not to break or deform it during operation.

TROUBLESHOOTING

You may solve the problems you may encounter with your product by checking the following points before calling the technical service.

If The Appliance Does Not Operate

1. Check if power cable of cooktop is plugged in.
2. Examine with safe ways if electric exists on network.
3. Audit fuses.
4. Control whether damage is available on power cable.

ENVIRONMENTALLY-FRIENDLY DISPOSAL



Dispose of packaging in an environmentally-friendly manner.

This appliance is labelled in accordance with European Directive 2012/19/EU concerning used electrical and electronic appliances (waste electrical and electronic equipment - WEEE). The guideline determines the frame work for the return and recycling of used appliances as applicable throughout to the EU.

PACKAGE INFORMATION

Packaging materials of the product are manufactured from recyclable materials in accordance with our National Environment Regulations. Do not dispose of the packaging materials together with the domestic or other wastes. Take them to the packaging material collection points designated by the local authorities.

Poštovani korisniče,

Zahvaljujemo Vam što ste odabrali naš proizvod.

Preporučujemo Vam da pažljivo pročitate ovo uputstvo za upotrebu i da Vam uvijek bude pri ruci tokom upotrebe ploče za kuhanje, tako da možete da održavate njen kvalitet na nivou, na kom je bio prvog dana kada ste je kupili i da Vas služi na najefikasniji način.

≡ NAPOMENA

Ovo uputstvo za upotrebu je sačinjeno za različite modele. Neke od funkcija navedenih u uputstvu možda ne postoje na vašem uređaju. Te funkcije su označene sa (*).

Naši uređaji su dizajnirani isključivo za kućnu upotrebu. Nisu za profesionalnu upotrebu.

MOLIMO VAS PROČITAJTE UPUTSTVO PRIJE NEGO ŠTO INSTALIRATE ILI KORISTITE OVAJ UREĐAJ.

Ovaj uređaj je proizveden u ekološki prihvatljivim i modernim postrojenjima bez narušavanja prirode.

Odgovara propisima WEEE.

VAŽNA UPOZORENJA

- Instalaciju i popravku uvijek treba da obavlja **OVLAŠTENI SERVIS**. Proizvođač ne snosi odgovornost za radove koje obavljaju neovlašćena lica.
- Pažljivo pročitate ovo uputstvo. Samo tako uređaj možete koristiti na bezbjedan i ispravan način.
- Šporet treba koristiti prema uputstvu za upotrebu.
- Prilikom rukovanja udaljite djecu i kućne ljubimce.
- UPOZORENJE: Opasnost od požara; ne ostavljajte stvari na površini za kuhanje.**
- UPOZORENJE: Uređaj i njegovi dostupni dijelovi su tokom rada vrući.**
- Uslovi za postavljanje ovog uređaja su navedeni na naljepnici (ili na pločici sa podacima).
- Dostupni dijelovi mogu biti vrući dok koristite roštilj. Malu djecu treba držati podalje.
- UPOZORENJE: Ovaj uređaj je namjenjen za kuhanje. Ne bi trebalo da ga koristite u druge svrhe, na primjer, za grijanje prostorije.**
- Za čišćenje uređaja nemojte koristiti paročistače.
- NIKADA** ne pokušavajte da ugasite vatru vodom. Isključite napajanje uređaja, a zatim pokrijte plamen poklopcem ili tkaninom za gašenje požara.
- Ukoliko ne možete da konstantno nadzirete djecu mlađu od 8 godina, treba ih držati dalje od uređaja.
- Treba izbjegavati dodirivanje grijanih elemenata.
- OPREZ: Proces kuhanja treba nadzirati. Proces kuhanja treba uvijek nadzirati.**
- Uređaj nije pogodan za upotrebu sa eksternim tajmerom ili zasebnim sistemom daljinskog upravljanja.
- Ovaj uređaj mogu da koriste djeca starija od 8 godina, osobe sa fizičkim, slušnim ili mentalnim problemima ili osobe sa nedostatkom iskustva ili znanja, ukoliko im se obezbijedi kontrola ili pruže informacije o opasnostima.
- Ovaj uređaj je dizajniran samo za kućnu upotrebu.
- Djeca ne smiju da se igraju uređajem. Čišćenje ili održavanje uređaja ne smiju da vrše djeca, osim ako nisu starija od 8 godina i pod nadzorom odraslih osoba.
- Uređaj i kabal za napajanje držite dalje od djece mlađe od 8 godina.
- Sklonite zavjese, ubruse, papir ili bilo koji drugi zapaljivi materijal dalje od uređaja prije nego što počnete da ga koristite. Ne stavljajte zapaljive materijale na ili u uređaj.
- Držite otvorene kanale za ventilaciju.
- Ne zagrijavajte zatvorene limenke i staklene posude. Pritisak može dovesti do eksplozije istih.
- Ne koristite uređaj kada ste pod dejstvom lijekova i / ili alkohola, jer to može uticati na vašu sposobnost prosuđivanja.
- Nakon svake upotrebe provjerite da li je uređaj isključen.
- Budite oprezni kada koristite alkohol u hrani. Alkohol će ispariti na visokim temperaturama i može se zapaliti i izazvati požar ukoliko dođe u kontakt sa vrućim površinama.
- Ako uređaj nije ispravan ili ima vidljiva oštećenja, nemojte ga koristiti.
- Ne dodirujte utikač mokrim rukama. Nemojte vući kabal prilikom isključivanja, uvijek držite utikač.
- Nemojte na uređaj stavljati predmete koje djeca mogu dohvatiti.

29. Materijal za pakovanje može biti opasan po djecu. Materijal za pakovanje držite dalje od djece.
30. Napajanje šporeta treba da bude isključeno tokom svih građevinskih radova u kući. Nakon završetka radova, ponovno povezivanje šporeta treba da obavi ovlašteni servis.
31. Ne stavljajte metalne predmete kao što su nož, viljuška, kašika na površinu uređaja, jer će se zagrijati.
32. Da bi se spriječilo pregrijavanje, uređaj ne bi trebalo da se postavlja iza dekorativnog poklopca.
33. Isključite uređaj prije uklanjanja zaštitnih mehanizama. Nakon čišćenja, instalirajte zaštitne mehanizme u skladu sa uputstvima.
34. Mjesto za fiksiranje kabla mora biti zaštićeno.
35. **OPREZ: Ako je staklo na šporetu slomljeno, odmah isključite grijne elemente i isključite uređaj iz izvora napajanja, ne dodirujte površinu uređaja i ne koristite uređaj.**
36. Korisnik ne treba sam da rukuje šporetom.
37. Kada se šporet ne isključuje za vrijeme kuhanja, dodirivanje vruće površine može uzrokovati opekotine.
38. Ako se na šporetu nalaze teži objekti, oni se mogu prevrnuti. To može prouzrokovati tjelesne povrede.
39. **UPOZORENJE: S obzirom na to da indukcione površine stvaraju magnetno polje, to može izazvati štetne efekte za ljude koji koriste medicinske uređaje kao što su pejsmejkeri ili insulin pumpe.**
40. **UPOZORENJE: Kada se indukcione ploče koriste pri velikoj snazi ili sa nekim materijalima od kojih se prave posude, može se pojaviti određeni šum. To je normalno.**

Električna bezbjednost

1. Uključite uređaj u uzemljenu utičnicu zaštićenu osiguračem koji odgovara vrijednostima navedenim u tabeli tehničkih specifikacija.
2. Neka ovlašteni serviser postavi uzemljenje. Naša kompanija neće biti odgovorna za štete nastale usljed korištenja uređaja bez uzemljenja u skladu sa lokalnim propisima.
3. **UPOZORENJE:** Ako je površina napukla, isključite uređaj kako biste izbjegli rizik od strujnog udara.
4. Nikada ne perite uređaj prskanjem ili posipanjem vodom. Postoji opasnost od strujnog udara.
5. Ne dirajte utikač mokrim rukama. Nemojte vući kabal da bi ste ga isključili, uvijek držite utikač.
6. Isključite uređaj tokom instalacije, održavanja, čišćenja i popravke.
7. Provjerite da li je utikač čvrsto umetnut u zidnu utičnicu kako biste izbjegli varnice.
8. Ako je kabal za napajanje (kabal sa utikačem) oštećen, kabal treba da zamijeni proizvođač ili njegov serviser ili jednako kvalifikovano osoblje kako bi se izbjegla opasnost.
9. Nemojte koristiti nastavljane ili oštećene kablove ili produžne kablove umjesto originalnog kabla.
10. Za čišćenje uređaja nemojte koristiti paračistače, jer u suprotnom može doći do električnog udara.
11. Uvjerite se da nema tečnosti ili vlage u utičnici u koju je umetnut utikač uređaja.
12. Za instalaciju je potreban omnipolarni prekidač koji može isključiti napajanje. Isključivanje iz napajanja mora biti obezbijeđeno prekidačem ili osiguračem koji je ugrađen na fiksno napajanje prema pravilima zgrade.
13. Kabal za napajanje (kabal sa utikačem) ne smije da dodiruje vrele dijelove uređaja.
14. Isključite uređaj tokom instalacije, održavanja, čišćenja i popravke.
15. Uređaj je opremljen kablom tipa "Y".
16. Prekidači strujnog kola šporeta moraju biti postavljeni tako da krajnji korisnik lako može doći do njih nakon instalacije šporeta.
17. Fiksni spojevi moraju biti priključeni na električno napajanje koje omogućava omnipolarni prekid veze. Za uređaje sa nadnaponskom kategorijom ispod III, uređaj za isključivanje mora biti povezan sa fiksnim napajanjem prema kodu za električne instalacije.
18. Ne uklanjajte prekidače za paljenje iz uređaja. U suprotnom električni kablovi pod naponom su neobezbijeđeni. To može izazvati strujni udar.

Metode za zaštitu staklokeramičke površine za kuhanje od oštećenja

Staklokeramička površina nije osjetljiva na toplotu (do 650°C) i temperaturne promjene. Ne može se polomiti i otporna je na ogrebotine u određenoj mjeri. Međutim, da bi ste izbjegli bilo kakvu štetu, učinite sljedeće:

1. Nikada nemojte sipati hladnu vodu na vruć šporet.
2. Nemojte stajati na staklokeramičkoj ploči.
3. Nagli pritisak, na primjer, pad slanika može biti kritičan. Dakle, ne stavljajte takve predmete na mjesto iznad ploča.
4. Poslije svake upotrebe, uvjerite se da su dno posude za kuhanje i površine za kuhanje čiste i suhe.

5. Nemojte ljuštiti povrće na površini ploče. Zrnca pjeska koja padaju iz povrća mogu ogrebat i staklokeramičku ploču.
6. Ne stavljajte zapaljive materijale kao što su karton ili plastika na šporet. Predmeti kao što su kalaj, cink ili aluminijum (kao i aluminijumske folije ili prazne posude za kafu) mogu da se istope na vrućim površinama za kuhanje i tako izazovu oštećenje.
7. Obratite pažnju da slatka hrana ili voćni sokovi ne dođu u kontakt sa vrućim zonama za kuhanje. To može uflekat i staklokeramičku površinu.

Namjena

1. Ovaj uređaj je dizajniran za kućnu upotrebu. Komercijalna upotreba uređaja nije dozvoljena.
2. Ovaj uređaj se može koristiti samo za kuhanje. Ne smije se koristiti u druge svrhe, kao što je grijanje prostorije.
3. Proizvođač ne preuzima nikakvu odgovornost za bilo kakvu štetu nastalu usljed pogrešne upotrebe ili pogrešnog rukovanja.
4. Radni vijek uređaja koji ste kupili je 10 godina. Ovo je period za koji proizvođač obezbjeđuje rezervne dijelove potrebne za rad ovog uređaja.

Električni priključak

1. Uslovi postavljanja ovog uređaja naznačeni su na etiketi ili pločici sa podacima.
2. Vaš uređaj treba uključiti u osigurač prikladan za električnu energiju. Ako je potrebno, preporučuje se da instalaciju obavlja ovlašteni servis.
3. Vaš uređaj je konfigurisan u skladu sa električnim napajanjem 220-240V AC / 380-415V 3N AC 50 / 60Hz.
4. Ako se glavna električna mreža razlikuje od ovih vrijednosti, obratite se ovlaštenom servisu.
5. Električno povezivanje Vašeg uređaja treba da se vrši samo na osiguračima sa odgovarajućim sistemom uzemljenja. Ako nije dostupan odgovarajući osigurač na mjestu gdje ćete instalirati uređaj, odmah kontaktirajte ovlašteni servis. Proizvođač nije odgovoran za štete koje mogu prouzrokovati osigurači čije uzemljenje nije instalirano i priključeno na uređaj.
6. Utikač uređaja treba da bude blizu kako bi se moglo lako pristupiti osiguraču čije uzemljenje se vrši bez upotrebe produžnog kabela.
7. Ne dozvolite da kabal za napajanje uređaja dođe u dodir sa vrućim regijama. Također, držite ga podalje od oštih ivica i uglova.
8. Ako je kabal za napajanje oštećen, kabal treba da zamijeni proizvođač ili njegova servisna agencija ili kvalifikovano osoblje istog stepena kako bi se izbjegla opasnost.
9. Pogrešno električno povezivanje može oštetiti uređaj. U tom slučaju, za Vaš uređaj neće važiti garancija. Električno povezivanje Vašeg uređaja treba da obavi ovlašteni servis.

Šema električnog priključka

Povežite kablove prema dole navedenom uputstvu.

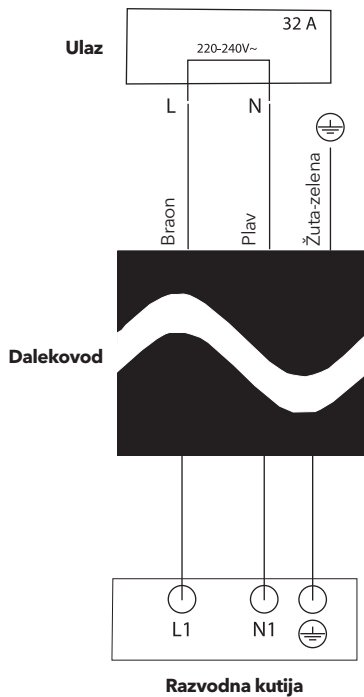

NAPOMENA

Vaš uređaj je konfigurisan u skladu sa električnim napajanjem 220-240V AC / 380-415V 3N AC 50 / 60Hz.

PREDSTAVLJANJE UREĐAJA

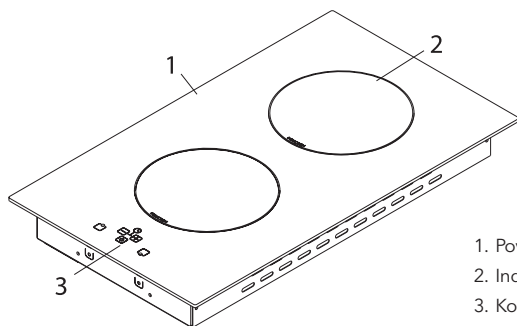

1. Površina indukcione ploče za kuhanje
2. Indukcioni grijač
3. Kontrolni panel osjetljiv na dodir

Tehničke karakteristike

160 mm zona grijanja	1400 W
160 mm zona grljanja (P)	2000 W
200 mm zona grljanja *	2300 W
200 mm zona grljanja (P) *	3000 W
Voltaža	220-240 / 380-415 V
Neto težina	5 kg
Bruto težina	5,72 kg

UPOZORENJE!

- Prije nego što ovlaštenu servis izvrši neku modifikaciju treba da prouči ovu tabelu. Proizvođač ne može biti odgovoran za bilo kakve probleme koji se javljaju usljed neispravne modifikacije.
- Da bi se povećao kvalitet uređaja, tehničke specifikacije se mogu mjenjati bez prethodne najave.
- Vrijednosti koje ste dobili uz uređaj ili prateće dokumente su laboratorijski očitane u skladu sa odgovarajućim standardima. Ove vrijednosti se mogu razlikovati u zavisnosti od upotrebe ili ambijentalnih uslova.

INSTALACIJA PLOČE ZA KUHANJE

Provjerite da li je električna instalacija ispravna kako bi uređaj mogao pravilno da radi. Ako električna instalacija nije prikladna, pozovite električara i vodoinstalatera da je prilagodi po potrebi. Proizvođač ne snosi odgovornost za štetu koju su prouzrokovala neovlaštena lica.

UPOZORENJE!

- Odgovornost je korisnika da pripremi lokaciju na kojoj će se uređaj postaviti, kao i da pripremi električnu instalaciju.
- Tokom instalacije uređaja moraju se poštovati pravila lokalnih standarda o električnim instalacijama.
- Prije instalacije provjerite da li ima bilo kakvih oštećenja. Nemojte da postavljate uređaj ukoliko je oštećen. Oštećeni uređaj predstavlja rizik za Vašu bezbjednost.

Ispravno mjesto za instalacije

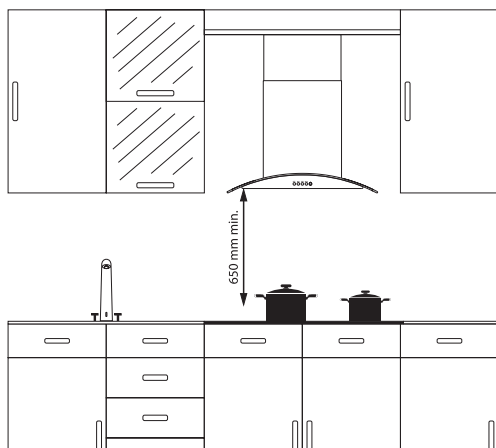

Uređaj je dizajniran u skladu sa radnim kuhinjskim površinama koje se nalaze na tržištu. Sigurna udaljenost mora biti ostavljena između uređaja i zidova kuhinje i namještaja. Ako se napa postavi iznad uređaja, pridržavajte se preporuke proizvođača nape koja se odnosi na visinu prilikom montaže. (min. 65 cm)

Otvor na radnoj površini u koji treba instalirati ploču za kuhanje treba da bude isječen u skladu sa dimenzijama za instalaciju.

Za instalaciju uređaja treba poštovati pravila koja su određena lokalnim standardima koji se odnose na električnu energiju.

Primjena zaptivača ispod uređaja

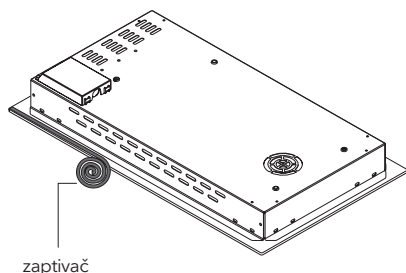

Na dno uređaja mora se pričvrstiti zaptivač kako bi se spriječilo prodiranje različitih materija u uređaj, kao što su voda i ulje, u slučaju da dođe do prelijevanja za vrijeme kuhanja i zagrijavanja. Postavite zaptivač tako što ćete ga nježno pritisnuti.

Ako je ispod ploče za kuhanje ugrađena rena, kuhinjski namještaj mora biti uređen tako da omogućava ventilaciju.

Ugradnja

Kada je proizvod instaliran na fioku, i ako dodiruje donju stranu uređaja, ovaj dio treba da bude odvojen drvenom policom.

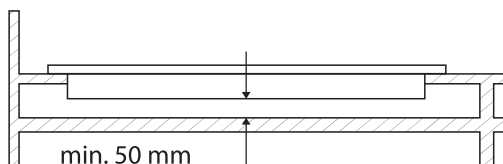

Prilikom instalacije ploče za kuhanje na ormar, kao što je prikazano na slici gore, da bi se ormar i ploča za kuhanje razdvojili, treba postaviti policu. Ukoliko je ploča za kuhanje instalirana na ugradbenu remu, nema potrebe za tim. Ako se vaša ploča za kuhanje montira pored desnog ili lijevog zida, minimalna udaljenost između zida i ploče za kuhanje treba da bude 50 mm.

Sa zadnje strane namještaja, kao što je prikazano ispod, potrebno je otvoriti otvor za odvod vazduha od 180 cm² (450 k 40 mm).

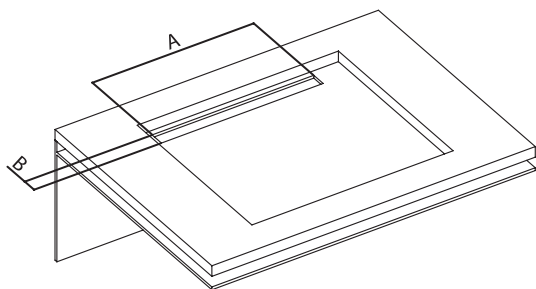

A	Min. 450 mm
B	40 mm

Skice za instalaciju

1. Okrenite ploču za kuhanje i postavite je na glatku površinu.
2. Da bi se spriječio ulaz stranih supstanci i tečnosti između ploče za kuhanje i šporeta, nanesite zaptivač koju ste dobili uz uređaj na stranu donje ivice radne površine. Za uglove, koristite veću količinu zaptivača kako bi u potpunosti ispunili ugaone praznine.
3. Ponovo okrenite ploču za kuhanje, poravnajte je i postavite na kuhinjsku radnu površinu.
4. Pričvrstite Vašu ploču za kuhanje na kuhinjsku radnu površinu pomoću priložene stezaljke i vijaka.

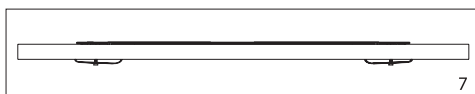
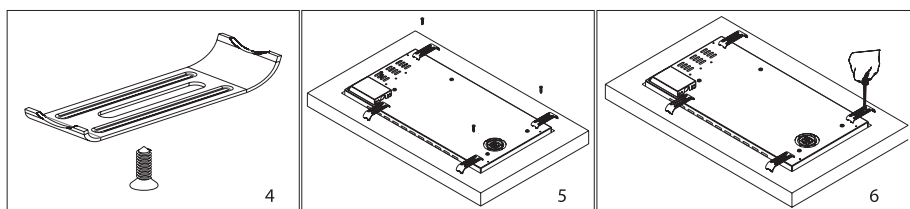
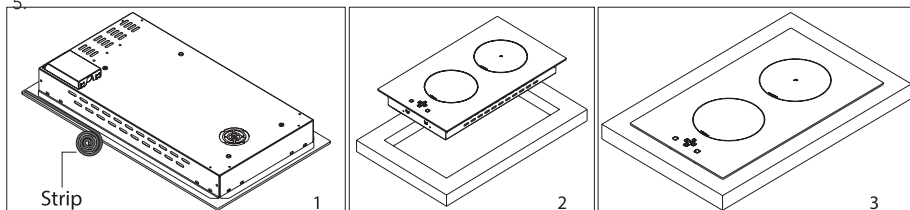

Instalacija ploče za kuhanje na kuhinjsku radnu površinu

Obratite pažnju na sljedeće vrijednosti prilikom ugradnje ploče za kuhanje ili sječenja kuhinjske radne površine. Otvor u koji se postavlja ploča za kuhanje mora se isjeći u skladu sa dimenzijama instalacije za ploče za kuhanje.

A	520 mm
B	300 mm
C	490 mm
D	260 mm
E	Min. 60 mm
F	

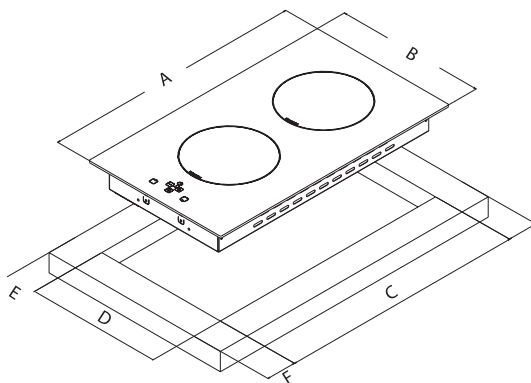

KORIŠTENJE VAŠEG UREĐAJA

1. Da bi ste uključili i isključili uređaj, pritisnite i držite on/off taster dok ne čujete „bip“. Kada se jedinica uključi, indikatori toplotne zone će biti prikazani.
2. Kontrole reaguju na blag dodir, tako da ne morate vršiti pritisak na kontrole.
3. Stavite odgovarajuću posudu, tiganj, itd. na mjesto za kuhanje koje želite da koristite.
4. Obratite pažnju da su baza na koju ste postavili posude, tiganj, itd. i površina prostora za kuvanje čisti i suhi.
5. Kada dodirnete taster za izbor toplotne zone, indikator pored tastera koji dodirujete će treptati.
6. Koristite donji deo jagodice prsta, a ne vrh jagodice prsta dok koristite uređaj. Pri svakom dodiru ćete čuti „bip“.

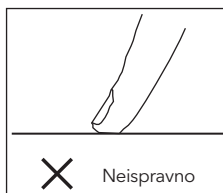
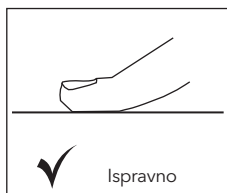

7. Pobrinite se da kontrole na dodir uvijek budu čiste i suhe. Čak i sloj vode može otežati rad kontrola na dodir.

Izbor odgovarajuće posude za kuhanje

1. Stavite odgovarajuću količinu hrane u posude i tiganje. Na taj način možete spriječiti prelivanje obroka i izbjeći nepotrebno čišćenje.
2. Nemojte koristiti posude koji su nestabilne i koje se lako mogu prevrnuti na ploči za kuhanje.
3. Ne stavljajte prazne posude i tiganje na uključene ploče za kuhanje.
4. Nemojte stavljati posude na koje može uticati toplota.
5. Nemojte koristiti ploče za kuhanje bez posuda i tiganja.
6. Ne stavljajte poklopce posuda i tiganja na ploče za kuhanje.
7. Prilikom zagrijavanja ulja ne poklapajte posudu poklopcem.
8. Ne stavljajte ulje u zapremini većoj od jedne trećine posude. Ne ostavljajte ulje bez nadzora dok se zagrijava. Izuzetno vruća ulja mogu izazvati požar.
9. Koristite samo posude i tiganje koji su mašinski obrađeni. Oštre ivice mogu da prouzrokuju ogrebotine na površini ploče.
10. Ne smiju se koristiti posude od stakla, keramike i zemljane posude, posude od bakra ili aluminijuma.
11. Stavite pogodne posude tako što ćete ih nacentrirati na ploče.

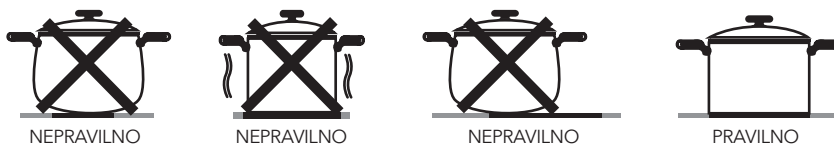

12. Ne koristite posude sa konkavnim ili konveksnim dnom.



13. Kada želite da stavite posudu na drugu ploču, podignite posudu i stavite je ponovo, umjesto da je gurnete.

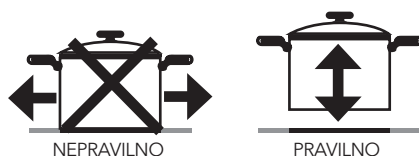

14. Možete koristiti čelik, teflon ili specijalno aluminijumsko posuđe na bazi magneta sa oznakom ili upozorenjem koje ukazuje da je kompatibilan za indukciju na Vašem indukcionom šporetu.
15. Možete provjeriti da li je posuda pogodna za indukcionu šporet. Pomjerite magnet prema dnu posude. Ako se povuče, posuda je pogodna za indukcionu šporet.
16. Važno je da koristite metalnu posudu za kuhanje posebno dizajniranu i / ili odobrenu za indukcione šporete.

UPOZORENJE!

Nemojte dozvoliti da melaminske ili plastične posude dođu u kontakt sa zonama zagrijavanja.

Aplikacije za kuhanje

Uređaj koristite na odgovarajućoj temperaturi za kuhanje.

Podešavanje zagrijavanja	Upotreba
0	Isključeno
1-3	Održava toplotu
4-5	Sporo zagrijavanje / kuhanje
6-7	Podgrijavanje, brzo kuhanje
8	Ključanje
9	Maksimalni nivo
P	Maksimalna snaga



OPREZ!

Informacije na gornjoj tabeli služe samo kao smjernice.

Ploče za kuhanje

Velika ploča za kuhanje	Mala ploča za kuhanje
<p>20 cm 11 cm.....22 cm</p>	<p>16 cm 9 cm.....18 cm</p>
<ul style="list-style-type: none"> Automatski se uklapa uz posudu. Distribuirano napajanje na najprikladniji način. Obezbjeduje odličnu raspodjelu toplote. Možete kuhati male ili velike porcije palačinki, ribe itd. 	<ul style="list-style-type: none"> Sporo kuhanje (umaci, kremovi, itd.) Priprema malih porcija ili porcija za jednu osobu.



OPREZ!

Informacije o kuhanju koje se nalaze na tabeli služe samo u informativne svrhe.

UPUTSTVO ZA UPOTREBU ELEKTRONSKE KARTICE ZA 30 CM INDUKCIONI ŠPORET

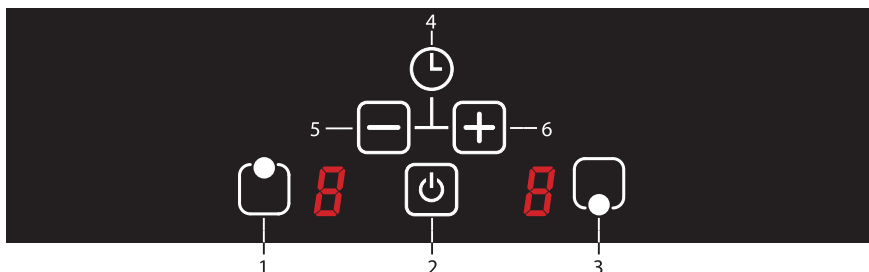

1. Taster za kuhanje na gornjoj površini
2. On/Off taster
3. Taster za kuhanje na gornjoj površini
4. Funkcija tajmera
5. Minus taster za temperaturu i tajmer
6. Plus taster za temperaturu i tajmer

NAPOMENA

Uređaj postaje operativan u roku od 1 sekunde nakon što je priključen na električnu mrežu. Sve LED diode i ekrani aktiviraju se u roku od 1 sekunde.

Uključivanje uređaja

Uređaj se uključuje pritiskom na (🔌) taster. Na svim ekranima se prikazuje simbol **H**. Ako je temperatura stakla iznad ploče za kuhanje preko + 60°C, **H** i **H** simboli se sukcesivno prikazuju na ekranu odgovarajuće ploče za kuhanje. (**H** = 0.5 sekundi, **H** = 0.5 sekundi)

Isključivanje uređaja

Uređaj se isključuje pritiskom na on / off (🔌) taster. Možete isključiti uređaj pritiskom na taster (🔌) čak i ako je aktivirano zaključavanje.

UPOZORENJE!

- Uređaj ostaje aktivan 20 sekundi. Ako se u ovom vremenskom intervalu ne pojavi nivo kuhanja ili odabrana vrijednost tajmera, uređaj će se sa zvučnim signalom automatski prebaciti na "isključeno".
- Ako **H** simbol treperi na ekranu ploče za kuhanje, ploča za kuhanje se automatski isključuje kada **H** simbol nestane.

Indikator preostale toplote **H**

Ako **H** simbol treperi na ekranu ploče za kuhanje to znači da je ploča za kuhanje još uvek vruća. Može se iskoristiti za zagrevanje male količine hrane.

UPOZORENJE!

- U slučaju nestanka struje ekran prikaza preostale toplote se ne uključuje, tako da i ne upozorava korisnika na eventualno vruću ploču za kuhanje.
- Indikator preostale toplote svake zone za kuhanje ostaje aktivan sve dok se izmjerena temperatura stakla ne spusti ispod +60 °C.

Uključivanje površina za kuhanje (ploče):

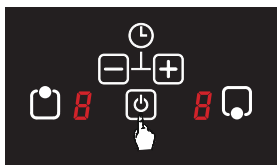

1. Šporet se uključuje pritiskom na on/off (⏻) taster.

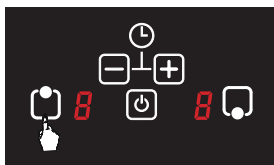

2. Izaberite ploču za kuhanje na kojoj želite da kuhate.



3. Nivo snage izabrane ploče za kuhanje može se podesiti od 1 do 9 pomoću (-) minus i (+) plus tastera.

Isključivanje površina za kuhanje (ploče):

Izabrana ploča za kuhanje može se isključiti na 3 načina

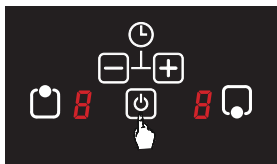

1. Izabrana ploča za kuhanje može se isključiti pritiskom na on/off (⏻) taster.

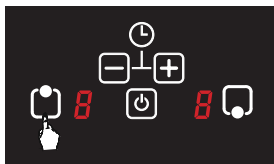

2. Izaberite odgovarajuću ploču za kuhanje.



Podesite nivo temperature odabrane ploče na nulu (0) pomoću minus (-) i plus (+) tastera.

⚠ UPOZORENJE!

H simbol treperi na ekranu odabranih ploča za kuhanje, ako su odabrane ploče za kuhanje još uvijek vruće. **0** simbol se prikazuje ako odabrana ploča nije vruća.

3. Odabrana ploča može se isključiti podešavanjem tajmera. Kada istekne podešeno vrijeme, ploča za kuhanje podešena pomoću tajmera automatski se isključuje zvučnim signalom.

Funkcija blokade za djecu (opciono)

Funkcija blokade za djecu može se aktivirati kako bi se spriječila nenamjerna upotreba.

Aktiviranje funkcije blokade za djecu

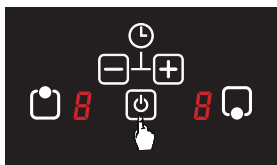

1. Šporet se uključuje pritiskom na on/off (⏻) taster.

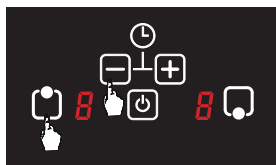

2. Istovremeno pritisnite (👆) taster za izbor gornje zone za kuhanje i (-) taster minus.



3. Zatim ponovo pritisnite () taster za izbor gornje zone za kuhanje.

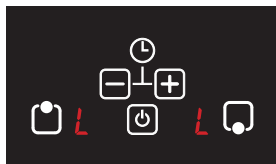

4. simbol se prikazuje na svim ekranima i blokada za djecu je aktivirana.

UPOZORENJE!

- Kada je blokada za djecu aktivirana, svi tasteri osim on/off () tastera su deaktivirani. Kuhanje u ovom slučaju nije moguće.
- Blokada za djecu se možda neće aktivirati ako je trenutno aktivna operacija kuhanja.

Deaktiviranje blokade za djecu

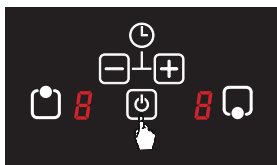

1. Šporet se uključuje pritiskom na on/off () taster.

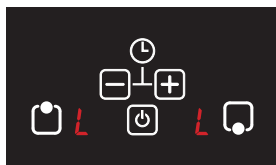

2. simbol se prikazuje na svim ekranima.



3. Istovremeno pritisnite () taster za izbor gornje zone za kuhanje i () taster minus.

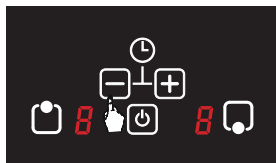

4. Potom pritisnite () taster minus ponovo, i šporet se automatski isključuje. Blokada za djecu se deaktivira kada se šporet ponovo uključi.

Funkcije tajmera

Postoje dvije vrste funkcija tajmera.

1. Funkcija nezavisnog tajmera

Može se podesiti kada nije podešen nijedan režim podešavanja ploče za kuhanje. Također se može koristiti i kao alarm. Nezavisni tajmer nastavlja da radi kada se koristi bilo koja površina za kuhanje (nivo > 0).

Ukoliko želite da podesite nezavisni tajmer

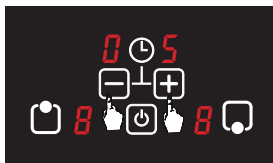
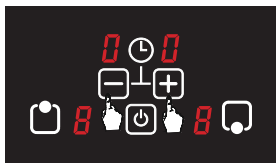

1. Pritisnite minus (−) i plus (+) tastere istovremeno na 3 sekunde i provjerite da li **00** treperi na ekranu tajmera.
2. Vrijeme se može podesiti od 1 do 99 minuta pomoću minus (−) i plus (+) tastera.
3. Odbrojavanje počinje sa posljednjim podešavanjem nakon podešavanja tajmera. Nakon 5 sekundi, izbor tajmera se automatski stopira i ekran tajmera pokazuje podešeno vrijeme.

Ukoliko želite da promijenite vrijeme za nezavisni tajmer

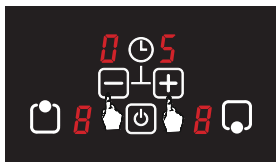

Vrijeme se može podesiti od 1 do 99 minuta ponovo pritiskom na (−) minus i (+) plus taster istovremeno na 3 sekunde.

Zvučni signal se oglašava, a ekran tajmera treperi **00** nakon isteka podešenog vremena. Samo jednom pritisnite bilo koje dugme na ekranu osjetljivom na dodir da bi ste zaustavili zvučni signal.

⚠ UPOZORENJE!

- Zvučni signal se automatski zaustavlja nakon 2 minuta kada se ne dodiruje nijedan taster.
- Isključivanje šporeta (pritisikom na on/off (⏻) taster) zaustavlja nezavisni tajmer. Tajmer se ne obnavlja kada se šporet ponovo uključi.

2 Funkcija tajmera zona za kuhanje

Ukoliko želite da podesite tajmer zona

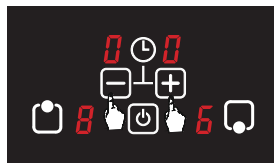
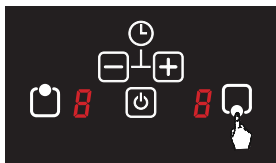

1. Odaberite odgovarajuću ploču za kuhanje koju želite da podesite dok je šporet uključen.
2. Podesite odabranu ploču za kuhanje na željeni nivo između 1 i 9 pomoću (−) minus i (+) plus tastera.
3. Željeno vrijeme se podešava pomoću (−) minus i (+) tastera kada treperi nivo temperature (5 sekundi).
4.  Tačka pored nivoa temperature na ploči za kuhanje, za koju se prikazuje preostalo vrijeme, treperi.

5. Zvučni signal se oglašava i programirana zona za kuhanje završava funkciju kuhanja nakon isteka podešenog vremena. Prikazuje se **0** simbol ili **9** simbol treperi na ekranu ako je zona za kuhanje vruća.



⚠ UPOZORENJE!

Ako je dostupno više od jednog tajmera, ekran tajmera pokazuje najnižu preostalu vremensku vrijednost nakon perioda podešavanja od 5 sekundi. Tačka pored ploče za kuhanje, za koju se prikazuje preostalo vrijeme, treperi na tajmeru.

Identifikacija posude za kuhanje / postavljanje (ne postoji upozorenje o posudi za kuhanje)

Kod indukcionog kuhanja, energija se formira samo na površini koja je pokrivena dnom posude na odgovarajućoj ploči za kuhanje. Osnova posude se detektuje indukcijom sistemom.

Kuhanje se zaustavlja ako nema posude (ili nema posude ili posuda nije kompatibilna sa indukcijom), kada je kuhanje započeto ili ako se posuda skloni sa ploče za kuhanje prilikom kuhanja. Upozorenje da posuda za kuhanje nije postavljena na odgovarajuću ploču za kuhanje () prikazuje se na ekranu osjetljivom na dodir nakon 5 sekundi.

Upozorenje da nema posude za kuhanje traje 60 sekundi. Ako posuda nije postavljena na ploči za kuhanje kada ovo vrijeme istekne, zona za kuhanje se automatski isključuje i na ploči se prikazuje  simbol ili  ako je zona za kuhanje vruća.

Funkcija povećane snage kuhanja (pojačavanje)

Možete koristiti funkciju povećane snage (pojačavanje) za brže kuhanje.

Ukoliko želite da aktivirate funkciju povećane snage kuhanja

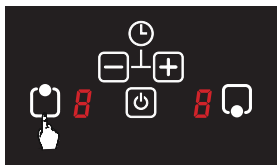

1. Izaberite odgovarajuću ploču za kuhanje na kojoj će biti aktivirana funkcija pojačavanja.



2. Podesite nivo snage odabrane ploče za kuhanje na željeni nivo između 1 i 9 pomoću (-) minus i (+) plus tastera.



3. Podesite odabranu ploču za kuhanje na nivo 9.



4. Pritisnite isto još jednom na odabranu ploču za kuhanje dok se na ekranu ploče za kuhanje ne pojavi  simbol i time ste aktivirali funkciju pojačavanja.

⚠ UPOZORENJE!

Maksimalno trajanje ove funkcije je 5 minuta. Kada ovo vrijeme istekne, izabrana ploča za kuhanje nastavlja sa radom na 9. nivou temperature.

Ukoliko želite da deaktivirate funkciju pojačavanja

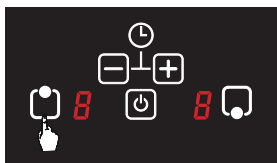

1. Izaberite odgovarajuću ploču za kuhanje na kojoj će biti deaktivirana funkcija pojačavanja.



2. Podesite nivo snage izabrane ploče za kuhanje između 1 i 9 pomoću (**-**) minus i (**+**) plus tastera.

Kodovi grešaka i preporučena rješenja

Donja tabela daje kodove grešaka, moguće uzroke i preporučena rješenja za ove kodove.

Kodovi grešaka	Mogući uzrok	Šta uraditi
ER03	Istovremeno pritiskanje više tastera.	Isključite šporet. Očistite ekran osjetljiv na dodir i pokušajte ponovo nakon uključivanja šporeta.
ER22	Strujno kolo ne detektuje tastere na dodir ili dolazi do greške prilikom analize tastera.	Obratite se proizvođaču.
ER20	Greška pri treperenju.	Obratite se proizvođaču.
ER47	Komunikaciona žica nije pravilno instalirana ili se mid-level karta razlikuje	Obratite se proizvođaču.
E2	Previsoka temperatura.	Ponovo započnite kuhanje nakon što se ploča ohladi.
E3	IGBT greška.	Obratite se proizvođaču.
E5 / E6	Frekvencija mreže je van dozvoljenog opsega frekvencija.	Provjerite vezu.
E8	Greška ventilatora.	Obratite se proizvođaču.
E9	Greška senzora temperaturnog nivoa.	Obratite se proizvođaču.

ČIŠĆENJE I ODRŽAVANJE UREĐAJA

1. Uvijek isključite uređaj prije početka bilo kakvog održavanja ili čišćenja. Sačekajte da se šporet ohladi ako je vruć.
2. Nemojte koristiti abrazivne tkanine, sredstva za čišćenje ili oštre predmete za čišćenje staklene površine.
3. Očistite ostatke hrane vlažnom krpom umočenom u sapunicu. Prašinu na površini treba čistiti vlažnom krpom.
4. Promjene boje koje se mogu pojaviti na staklokeramičkoj površini ne utiču na funkcionalnu strukturu i postojanost stakla. Promjena boje nije uzrokovana promjenom materijala, već zbog činjenice da se ostaci hrane na površini ne čiste, da su posude koje koristite oštetile staklo i da se koriste neprikladni materijali za čišćenje.
5. Da bi se osiguralo da Vaš šporet ima dug životni vijek, treba ga redovito čistiti i održavati.
6. Ne čistite šporet oštrim alatima kao što su tvrda četka, čelična vuna ili nož. Nemojte koristiti abrazivne i kisele materijale ili deterdžente.
7. Nakon čišćenja dijelova uređaja krpom umočenom u sapunicu, dobro ih isperite i osušite mekanom krpom.
8. Očistite staklene površine specijalnim sredstvima za čišćenje stakla. Nemojte koristiti abrazivna sredstva za čišćenje ili oštre metalne strugače za čišćenje staklenih površina jer grebanje staklenih površina može uzrokovati pucanje stakla.
9. Ne čistite šporet pomoću paročištača.
10. Za čišćenje šporeta nemojte koristiti zapaljive materijale kao što su kiseline, razrjeđivač ili gas.
11. Ne perite bilo koji dio šporeta u mašini za posuđe.
12. Brzo očistite svaki materijal koji sadrži sirće, limun, so, koks i slične kiseline i baze koje se slučajno mogu prosuti na šporet.

PREPORUKE ZA UŠTEDU ENERGIJE

1. Indukcione zone za kuhanje se u određenoj mjeri automatski prilagođavaju veličini osnove.
2. Stavite posudu u zonu za kuhanje prije uključivanja grijača. Indukcioni grijači imaju senzor koji detektuje prisustvo posude.
3. Koristite posude sa poklopcima kako biste skratili vrijeme kuhanja.
4. Smanjite podešavanje grijanja kada sadržaj u posudi počne da ključa. Nemojte prekoračiti količinu vode i ulja da bi ste skratili vrijeme kuhanja.
5. Uređaj koristite sa odgovarajućim podešavanjem zagrijavanja za kuhanje

PRAVILA ZA RUKOVANJE

1. Rukovati i transportovati u originalnom pakovanju.
2. Obratite maksimalnu pažnju na uređaj prilikom utovara / istovara i rukovanja.
3. Uvjerite se da je pakovanje dobro zatvoreno tokom rukovanja i transporta.
4. Zaštitite uređaj od spoljašnjih faktora (kao što su vlaga, voda, itd.) koji mogu oštetiti ambalažu.
5. Pazite da ne oštetite uređaj usljed udaraca, padova, tumbanja, itd. tokom rukovanja i prevoza i da ga ne razbijete ili deformišete tokom korištenja.

RJEŠAVANJE PROBLEMA

Prije nego što pozovete tehničku službu možete pokušati da sami riješite probleme na koje možete naići tako što ćete provjeriti sljedeće tačke.

Ako uređaj ne radi

1. Provjerite da li je priključen strujni kabal ploče za kuhanje.
2. Bezbjedno provjerite da li postoji električna mreža.
3. Provjerite osigurače.
4. Provjerite da li postoji oštećenje kabla za napajanje.

EKOLOŠKI PRIHVATLJIVO ODLAGANJE



Odložite ambalažu na ekološki prihvatljiv način.

Ovaj uređaj je označen u skladu sa Evropskom direktivom 2012/19 / EU koja se odnosi na upotrebu električnih i elektronskih uređaja (otpadna električna i elektronska oprema - WEEE). Pravilnik određuje okvir za recikliranje upotrebljenih uređaja koji se primjenjuje u cijeloj EU.

INFORMACIJE O PAKETU

Materijali za pakovanje uređaja proizvedeni su od materijala koji se mogu reciklirati u skladu sa našim nacionalnim propisima o zaštiti životne sredine. Materijal za pakovanje ne odlažite zajedno sa otpadom iz domaćinstva ili drugim otpadom. Odnosite ih na mjesta za sakupljanje ambalaže koje su odredile lokalne vlasti.

Уважаеми клиент,

Благодарим Ви много за това, че предпочетохте продуктите.

Препоръчваме Ви да прочетете наръчника с инструкции внимателно и да го държите подръка, преди да започнете да ползвате този индукционен плот, така че да поддържате неговото качество както е било в първия ден, в който сте го купили, и да Ви служи най-ефективно.



Настоящият наръчник с инструкции е изготвен за няколко модела. Някои от характеристиките, посочени в наръчника, може да не съществуват във Вашето устройство. Тези характеристики са отбелязани със звезда (*).

Нашите устройства са проектирани за домашна употреба. Не са предназначени за търговска употреба. МОЛЯ, ПРОЧЕТЕТЕ ИНСТРУКЦИИТЕ, ПРЕДИ ДА ИНСТАЛИРАТЕ ИЛИ ПОЛЗВАТЕ ТОВА УСТРОЙСТВО.

Този продукт е произведен в екологичен и съвременен завод, без да се уврежда природата.

Съответства на Регламента за отпадъци от електрическо и електронно оборудване.

ВАЖНИ ПРЕДУПРЕЖДЕНИЯ

- Инсталацията и ремонта следва винаги да се извършват от "ОТОРИЗИРАН СЕРВИЗ". Производителят не носи отговорност за операции, извършени от неоторизирани лица.
- Моля, прочетете внимателни тези инструкции за експлоатация. Само така можете да ползвате уреда безопасно и правилно.
- Готварският уред следва да се ползва според инструкциите за експлоатация.
- Дръжте деца на възраст под 8 години и домашни любимци на разстояние по време на експлоатация.
- ПРЕДУПРЕЖДЕНИЕ: Опасност от пожар; не съхранявайте материалите върху повърхността за готвене.**
- ПРЕДУПРЕЖДЕНИЕ: Уредът е неговите достъпни части са топли по време на експлоатация.**
- Условията за настройване на това устройство са посочени на етикета. (Или на табелката с данни).
- Достъпните части може да са топли, когато се ползва грилът. Малки деца следва да бъдат държани на разстояние.
- ПРЕДУПРЕЖДЕНИЕ: Този уред е предназначен за готвене. Следва да не се ползва за други цели, напр. загряване на стая.**
- За почистване на уреда никога не ползвайте парочистачка.
- НИКОГА не се опитвайте да гасите пожар с вода. Само изключете уреда от мрежата и след това покрийте пламъка с капак или противопожарно одеяло.
- Деца на възраст под 8 години следва да бъдат държани на разстояние, ако не може да бъдат наблюдавани постоянно.
- Следва да се избягва постоянното докосване на нагревателни елементи.
- ВНИМАНИЕ: Процесът на готвене е под наблюдение. Процесът на готвене е винаги под наблюдение.**
- Уредът не е подходящ за ползване с външен таймер или отделна система за дистанционен контрол.
- Това устройство може да се ползва от деца на възраст над 8 години, хора с физически, слухови и умствени затруднения или хора с липса на опит или познания; стига да е осигурен контрол или информация относно опасностите.
- Това устройство е предназначено само за домашна употреба.
- Деца не бива да играят с уреда. Почистването или поддръжката на уреда от потребителя не се извършват от деца, ако са на възраст под 8 години и не са под наблюдение на възрастни.
- Дръжте уреда и неговия захранващ кабел далеч от деца на възраст под 8 години.
- Дръжте завеси, тюл, хартия или някакви запалими (горими) материали далеч от уреда преди да започнете да го ползвате. Не поставяйте запалими или горими материали върху или в уреда.
- Дръжте вентилационните канали отворени.
- Не нагрявайте затворени консерви или стъклени буркани. Налягането може да накара буркана да експлодира.
- Не ползвайте продукта в състояние след въздействие на медикаменти и/или под въздействие на алкохол, които може да се отразят на Вашите способности или преценка.
- След всяка употреба, проверявайте дали уредът е изключен.
- Внимавайте при употреба на алкохол в храните Ви. Алкохолът ще се изпари при висока температура и може да предизвика пожар, ако влезе в контакт с горещи повърхности.
- Ако уредът е дефектен или има видима повреда, не го ползвайте.
- Не докосвайте щепсела с мокри ръце.

- Не дърпайте кабела, за да го изключите, винаги дръжте щепсела.
28. Не поставяйте предмети върху уреда, до които може да имат достъп деца.
 29. Опаковъчните материали са опасни за децата. Дръжте опаковъчните материали далеч от обсега на деца.
 30. Готварският уред може просто да бъде изключен от мрежата по време на строителни работи у дома. След завършване на работа, повторното свързване на готварския уред се прави от оторизиран сервиз.
 31. Не поставяйте метални прибори като нож, вилица, лъжица върху повърхността на уреда, тъй като ще се нагреят.
 32. За предотвратяване на прегреване, уредът следва да не се инсталира зад декоративен капак.
 33. Изключвайте уреда, преди да махнете предпазителите. След почистване, поставете предпазителите според инструкциите.
 34. Точката на прикрепяне на кабела се защитава.
35. **ВНИМАНИЕ: Ако стъклото на плота е счупено, изключете всички нагревателни елементи веднага и разкачете уреда от източника на захранване, не докосвайте повърхността на уреда и не го ползвайте.**
 36. Потребителят следва да не оправя уреда сам.
 37. Когато уредът не се изключва по време на готвене и потребителят докосне топли повърхности, това може да причини изгаряне.
 38. Ако върху плота са поставени тежки неща, те може да се преобърнат. Това може да причини нараняване на хора.
 39. **ПРЕДУПРЕЖДЕНИЕ: Тъй като индукционните повърхности създават магнитно поле, то може да причини вредни ефекти за хората, ползващи медицински устройства, например пейсмейкъри или инсулинови помпи.**
 40. **ПРЕДУПРЕЖДЕНИЕ: Когато индукционните пещи се експлоатират на висока мощност или според материала на основата на съда, той може да издава определени шумове. Това е нормално.**

Електрическа безопасност

1. Включвайте уреда в заземен контакт, защитен от предпазител, който съответства на стойностите, посочени в техническата спецификация.
2. Уверете се, че оторизиран електротехник установява заземяващото оборудване. Нашата фирма не носи отговорност за щети, които са се случили поради това, че продуктът се ползва без заземяване според местните регламенти.
3. **ПРЕДУПРЕЖДЕНИЕ: Ако повърхността е напукана, изключете уреда за избягване на риск от токов удар.**
4. Никога не мийте уреда като пръскате или изливате вода върху него. Има риск да Ви хване ток.
5. Не докосвайте щепсела с мокри ръце. Не дърпайте кабела, за да го изключите, винаги дръжте щепсела.
6. Вадете щепсела на уреда по време на инсталация, поддръжка, почистване и ремонт.
7. Уверете се, че щепселът е поставен стабилно в контакта за избягване на искри.
8. Ако захранващият кабел (кабелът с щепсела е повреден, този кабел се заменя от производителя или негов сервизен агент, или персонал с равностойна квалификация за избягване на опасна ситуация.
9. Не ползвайте срязани или повредени кабели или удължаващи кабели, различни от оригиналния.
10. Не ползвайте парочистачки за почистване на уреда, за да не се получи токов удар.
11. Уверете се, че няма течност или влажност в нишата, където се монтира уредът.
12. За инсталацията се изисква еднополярно копче, което може да прекъсва захранването. Изключването от захранването се осигурява с бутон или вграден предпазител, инсталиран върху фиксираното захранване според кода за изграждане.
13. Кабелът на захранването (кабелът с щепсела) не влиза в контакт с топли части на уреда.
14. Вадете щепсела на уреда по време на инсталация, поддръжка, почистване и ремонт.
15. Уредът е снабден с кабел от типа "Y".
16. Копчета за прекъсвач на верига на готварския плот може да бъдат поставяни, така че крайният потребител да може да ги достига, когато се инсталира плотът.
17. Фиксирани връзки се свързват към захранването, което дава възможност на омниполярно прекъсване. За уреди с категория на напрежението под III, устройството за прекъсване се свързва към фиксиран източник на захранване според вида окабеляване.
18. Не махайте бутони за пускане от уреда. В противен случай може да бъдат достигнати електрическите кабели. Това може да причини токов удар.

Начини за защита на керамична стъклена повърхност за готвене от повреда

Керамичната стъклена повърхност не е чувствителна към топлина (до 650°C) и температурни флукутации. Тя не се чути и е издръжлива на надраскване до определена степен. Но, за избягване на някаква повреда, моля, направете следното:

1. Никога не изливайте студена вода върху топли пещи.
2. Не заставяйте върху керамична стъклена плоча.
3. Внезапен натиск, например, ефект от падаща солница, може да бъде критично. Затова, не поставяйте такива предмети на място над плота.
4. След всяка употреба се уверявайте, че основата на тенджерата и зоните на повърхността за готвене са чисти и сухи.
5. Не белете зеленчуци върху повърхността на плота. Прашинки пясък, падащи от зеленчуците, могат да надраска керамичната стъклена плоча.
6. Не поставайте запалими материали, напр. картон или пластмаса върху готварския уред. Предмети от материали като калай, цинк, или алуминий (както и алуминиево фолио или празни кутии от кафе) може да се разтопят върху горещи повърхности за готвене и така да причинят щета.
7. Внимавайте да не оставяте захарни храни или плодови сокове в контакт с топли зони за готвене. Керамичната стъклена повърхност може да се зацапа от тях.

Предназначение

1. Този продукт е предназначен за домашна употреба. Търговска употреба на уреда не е позволена.
2. Този уред може да се ползва само за готварски цели. Следва да не се ползва за други цели, напр. загряване на стая.
3. Производителят не поема отговорност за някаква повреда поради неправилна употреба или неправилно боравене с плота.
4. Експлоатационният живот на закупения от Вас продукт е 10 години. Това е периодът, в който производителят осигурява резервни части, необходими за експлоатацията на този продукт.

Електрическа връзка

1. Условия за настройване на този уред, както е указано в етикет или табелка с данни.
2. Вашият уред следва да бъде включван с предпазител, подходящ за силата на тока. При необходимост се препоръчва инсталирането да се прави от оторизиран сервиз.
3. Вашият уред е конфигуриран съгласно захранване с ток от 220-240V AC/380-415V 3N AC 50/60Hz.
4. Ако захранващата електрическа мрежа е различна от тези стойности, свържете се с Вашия оторизиран сервиз.
5. Електрическите връзки на Вашия уред следва да се правят само към предпазител, които имат подходяща система на окабеляване за заземяване (да са заземени). Ако не е наличен подходящ предпазител на мястото, където ще се инсталира уредът, свържете се с оторизиран сервиз незабавно. Фирмата производител не носи никаква отговорност за щети, които може да бъдат причинени от предпазител, чието заземяване не е направено и свързано към уреда.
6. Свързването на уреда следва да бъде близо до оцененото за лесно място за предпазител, чието заземяване се прави без да се ползва удължаващ кабел.
7. Не оставяйте свързващият кабел на захранването на Вашия уред в топли зони. Аналогично, дръжте го далеч от остри ъгли и ръбове.
8. Ако бъде повреден захранващият кабел, той следва да бъде заменен от производителя или от сервиз или аналогична степен на квалифициран персонал, за да се избегне опасна ситуация.
9. Погрешно електрическо свързване може да повреди уреда. В този случай Вашият уред ще остане без гаранция Електрическата връзка на Вашия уред следва да се прави от оторизиран сервиз.

Схема за електрическа връзка

Свързвайте кабелите, както е посочено по-долу.

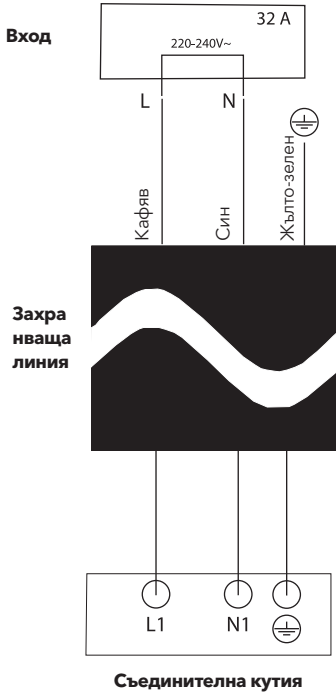

БЕЛЕЖКА

Вашият уред е конфигуриран съгласно захранване с ток от 220-240V AC / 380-415V 3N AC 50/60Hz.

ПРЕДСТАВЯНЕ НА УРЕДА

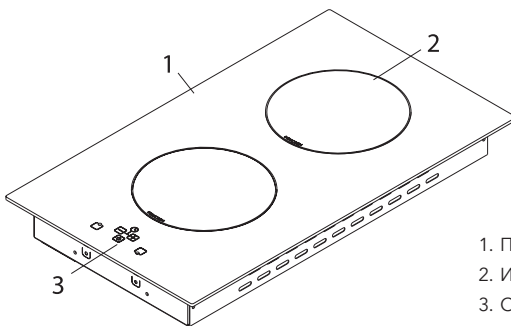

1. Повърхност на индукционния плот
2. Индукционен нагревател
3. Сензорен контролен панел

160 mm зона на нагревател	1400 W
160 mm зона на нагревател (P)	2000 W
200 mm зона на нагревател*	2300 W
200 mm зона на нагревател (P)*	3000 W
Напрежение	220-240 / 380-415 V
Нето тегло	5 kg
Бруто тегло	5,72 kg

ПРЕДУПРЕЖДЕНИЕ!

- За модификации, които да бъдат правени от оторизиран сервиз, се ползва тази таблица. Производителят не може да носи отговорност за никакви проблеми, произтичащи от неправилна модификация.
- За увеличаване на качеството на продукта техническата спецификация може да бъде променена без предизвестие.
- Стойностите, предоставяни с уреди или неговите придружаващи документи, са лабораторни показания съгласно съответните стандарти. Тези стойности може да се различават според условията на употреба и обкръжаващата среда.

ИНСТАЛАЦИЯ НА ПЛОТА

Проверете дали електрическата инсталация е подходяща за пускане на уреда в експлоатация. Ако електрическата инсталация не е подходяща, извикайте електротехник и водопроводчик, за да направи необходимото. Производителят не носи отговорност за повреди, причинени от операции, извършени от неоторизирани лица.

ПРЕДУПРЕЖДЕНИЕ!

- Отговорност на клиента е да подготви мястото, на което ще бъде поставен продуктът, както и за подготовката на електрическата инсталация.
- По време на инсталацията се следват правилата по местните стандарти за електрически инсталации.
- Проверете уреда за повреди преди да го инсталирате. Не инсталирайте продукта, ако е повреден. Повредени продукти може да причинят риск за безопасността Ви.

Правилно място за инсталиране

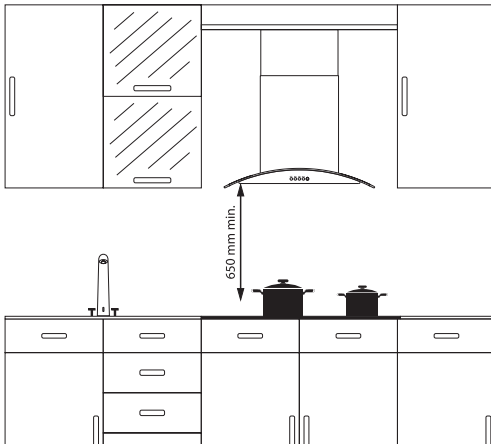

Продуктът е проектиран според кухненските плотове, предлагани на пазара. Следва да се оставя безопасно разстояние между продукти и кухненските стени и мебели. Ако ще се инсталира аспиратор над Вашия уред, спазвайте препоръките на производителя на аспиратора/всмукателя за височина на монтаж. (мин. 65 cm). Отворът плочата, в който ще бъде поставен плотът, се изрязва по инсталационните размери на готварския плот.

За инсталиране на продукта следва да се спазват правилата, посочени в местните стандарти, свързани с електричество.

Полагане на уплътняваща лента под уреда

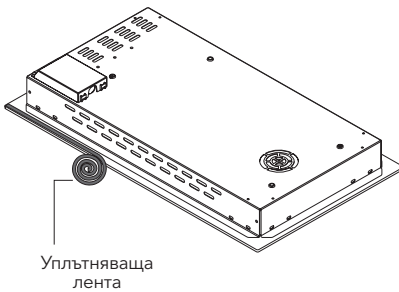

Уплътняваща лента се закрепва на дъното на уреда, за да пази от вещества, които може да прелеят, например вода или мазнина, да не влязат в уреда, ако се разлеят по време на готвене и подгряване. Поставете уреда върху отвора на плота, като го натиснете леко.

Ако има вградена фурна над уреда, кухненските мебели се подреждат така, че да позволяват проветряване.

Инсталиране

Когато продуктът се монтира върху чекмедже е възможно да докосва долната страна на продукта, като тази част се отделя с дървена полица.

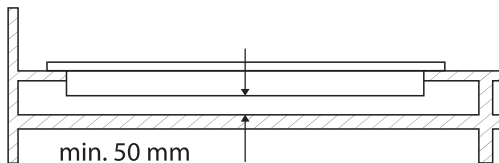

При монтиране на плота върху шкаф, както е показано на фигурата по-горе, следва да се монтира полица, за да раздели шкафа от готварския плот. Ако се монтира върху вградена фурна, няма нужда да се прави това. Ако плотът ще се монтира точно вляво или вдясно от стена, минималното разстояние между стената и плота следва да бъде 50 mm.

На задната страна на мебелите оставайте при необходимост вентилационна междина от 180 cm² (450 x 40 mm)

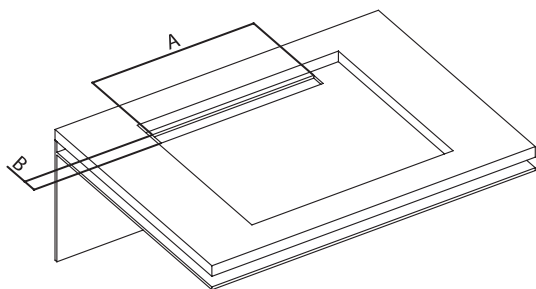

A	Мин. 450 mm
B	40 mm

Диаграма за инсталация

1. Обърнете плота с лицето надолу и поставете върху равна повърхност.
2. За да предотвратите навлизане на вещества и течности между плота и плочата на шкафа, нанесете пастата, предоставена в опаковката, на страните на долния край на плочата. За ъгли завъртете пастата, докато се запълнят празнотите в ъгъла.
3. Обърнете плота отново и го подравнете и поставете върху плочата.
4. Прикрепете Вашия плот върху плочата, като ползвате предоставената скоба и винтове.
- 5.

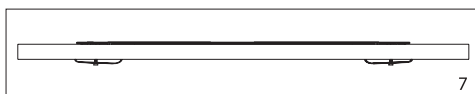
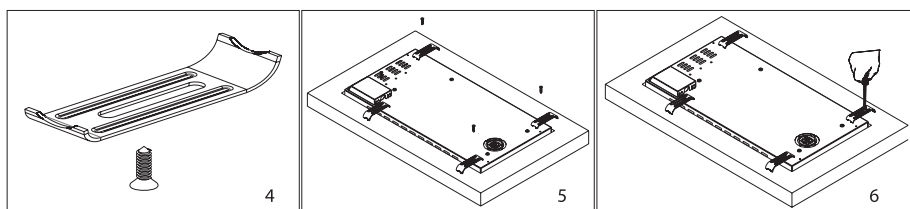
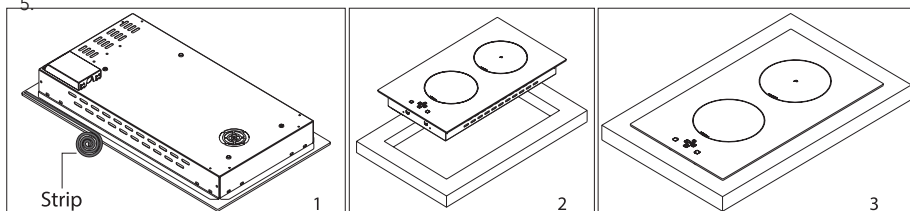

Размери за изрязване на плочата

Отбележете следните стойности, когато инсталирате Вашата фурна или режете плота.

Отворът, върху който се поставя готварския плот, трябва да бъде изрязан според размерите за инсталиране на готварския плот.

A	520 mm
B	300 mm
C	490 mm
D	260 mm
E	Мин. 60 mm
F	

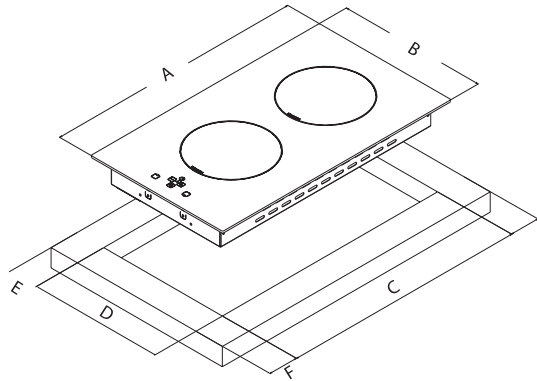

УПОТРЕБА НА ВАШИЯ УРЕД

1. За включване и изключване на уреда, натиснете и задръжте бутона вкл/изкл., докато чуете писукане. Когато уредът е включен, индикаторите за зони на нагряване се показват.
2. Контролните бутони реагират на докосване, затова няма нужда да прилагате натиск върху тях.
3. Поставете подходяща тенджерка, тиган и др. върху зоната за готвене, която желаете да ползвате.
4. Уверете се, че основата на тенджерката, тигана и др., които сте поставили, и повърхността на зоната за готвене са чисти и сухи.
5. Когато докосвате контрола за избор на зона за нагряване, индикаторът до ключа, който докосвате, ще светне.
6. Ползвайте бутоните, не върху на пръстите Ви, при употреба на устройството. Ще чуете писукане при всяко докосване.

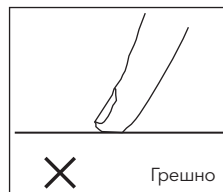

7. Уверете се, че контролите с докосване са винаги чисти и сухи. Дори тънък слой вода може да затрудни работата на контролите с докосване.

Избор на правилна тенджера

1. Поставяйте подходящо количество храна в тенджери и тигани. Така може да предотвратите преливане на ястия и да избегне ненужно почистване.
2. Не ползвайте контейнери, които са нестабилни и които може лесно да бъдат обърнати върху плота.
3. Не поставяйте празни тенджери и тигани върху котлоните с включено нагриване.
4. Не поставяйте контейнери, които може да бъдат засегнати от топлина върху продукта.
5. Не ползвайте котлоните без тенджери и тигани върху тях.
6. Не поставяйте капаци върху тенджери и тигани на котлоните.
7. Дръжте отворен капака на съда, който ползвате за нагриване на мазнина.
8. Не поставяйте мазнина с обем повече от една трета от тигана. Не оставяйте маслото без наблюдение, докато то се нагрива. Изключително топли масла може да причинят пожар.
9. Ползвайте само тенджери и тигани само с машинно произведени дъна. Остри ръбове причиняват надраскване на повърхността.
10. Стъклен, керамичен и глинени тенджери, тенджери от немагнитна неръждаема стомана с основи от мед или алуминий не следва да се ползват.
11. Поставяйте подходящи тенджери, като ги центрирате върху котлоните.



НЕПРАВИЛНО



НЕПРАВИЛНО



НЕПРАВИЛНО



ПРАВИЛНО

12. Не ползвайте съдове с изпъкнали или вдлъбнати дъна.



НЕПРАВИЛНО



НЕПРАВИЛНО



ПРАВИЛНО

13. Когато искате да поставите тенджера върху друг котлон, вдигнете я и я поставете отново, вместо да я плъзгате.



НЕПРАВИЛНО



ПРАВИЛНО

14. Може да ползвате готварски съдове от стомана, тефлон или със специална магнитна основа с етикет или предупреждение, което показва, че е съвместимо за индукция върху Вашата индукционна печка.
15. Можете да проверите дали тенджерата е подходяща за индукционна печка. Приближете магнит към основата на тенджерата. Ако го притегли, Вашата тенджера е подходяща за индукционна печка.
16. Важно е да ползвате метални готварски съдове, специално разработени и/или одобрени за индукционни печки.

ПРЕДУПРЕЖДЕНИЕ!

Не позволявайте меламинави или пластмасови контейнери да влизат в контакт със зоните на нагриване.

Приложения за готвене

Ползвайте Вашия уред на подходяща настройка за нагряване за готвене.

Настройване на нагряването	Употреба
0	Изкл.
1-3	Поддържане на топло
4-5	Бавно нагряване/готвене
6-7	Повторно нагряване, бързо готвене
8	Завиране
9	Максимално ниво
P	Максимална мощност



ВНИМАНИЕ!

Информацията в горната таблица е само за указание.

Котлони

Голям котлон	Малък котлон
<p>20 cm 11 cm.....22 cm</p>	<p>16 cm 9 cm.....18 cm</p>
<ul style="list-style-type: none"> • Пасва автоматично към тенджерата. • Разпределя мощността по най-подходящ начин. • Осигурява отлично разпределение на топлината. • Може да готвите малки или големи порции тънки палачинки, риба и др. 	<ul style="list-style-type: none"> • Бавно готвене (сосове, кремове и др.) • Подготовка на малки порции или порции за един човек.



ВНИМАНИЕ!

Информацията относно готвене, дадена в таблицата, е само с информативна цел.

НАРЪЧНИК ЗА ИНДУКЦИОННА ПЕЧКА ОТ 30 СМ С ЕЛЕКТРОННА КАРТА

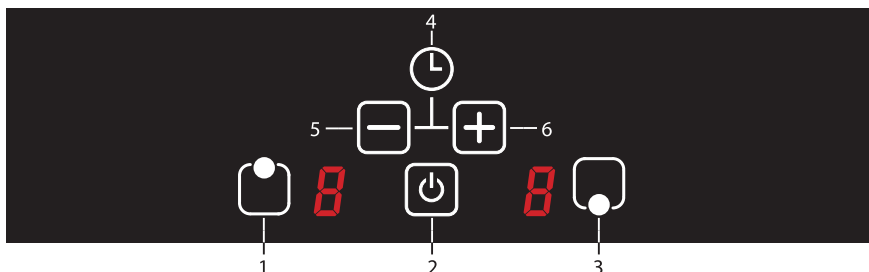







- | | |
|-----------------------------------|---------------------------------------|
| 1. Бутон за горна зона на готвене | 4. Функция таймер |
| 2. Бутон ВКЛ/ИЗКЛ. | 5. Ключ минус за температура и таймер |
| 3. Бутон за долна зона на готвене | 6. Ключ плюс за температура и таймер |



БЕЛЕЖКА

Уредът започва да работи в рамките на 1 секунда след като бъде включен към мрежата. Всички LED и дисплеи светват в продължение на 1 секунда.

Включване на уреда

Уредът се включва с натискане на бутона () button. Символът  се показва на всички дисплеи. Ако температурата на стъклото над котлоните е над + 60°C,  и  символите се показват на дисплея на съответния котлон последователно. ( = 0.5 секунди,  = 0.5 секунди).

Изключване на уреда

Уредът се изключва с натискане на бутона вкл./изкл. (). Можете да изключите уреда, като натиснете бутона () дори ако е активирано заключване за деца.

⚠ ПРЕДУПРЕЖДЕНИЕ!

- Уредът остава активен в продължение на 20 секунди. Ако няма ниво на готвене или избран таймер в този времеви интервал, уредът автоматично превключва към "режим изключено" с пукане.
- Ако символ светва на някой от дисплеите на готварския плот, плотът се изключва автоматично, когато символът изчезне.

Индикатор за остатъчна топлина

Ако символът  свети на дисплеите на съответните котлони, това означава, че съответния котлон е все още топъл. Може да се ползва за нагряване на малко количество храна.

⚠ ПРЕДУПРЕЖДЕНИЕ!

- Указването на остатъчна топлина не е осветено и така предупреждава потребителя за топлина в случай на изключване на тока.
- Индикаторът за остатъчна топлина на всяка зона за готвене остава активен, докато измерената температура на стъклото стане под +60 °.

Включване на зони за готвене на плота (котлони)

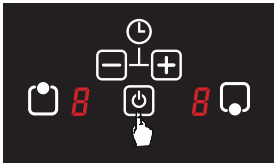

1. Уредът се включва с натискане на бутона вкл./изкл. (⏻).

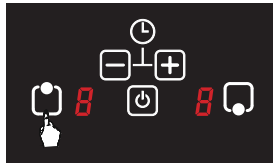

2. Изберете котлона, върху който искате да готвите.

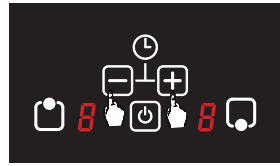

3. Нивото на мощност на избрания котлон може да се настрои от 1 до 9, като се ползват бутоните минус (⊖) и плюс (+).

Изключване на зони за готвене на плота (котлони)

Избран котлон може да бъде изключен по 3 начина

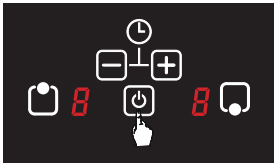

1. Избраният котлон може да се изключи с натискане на бутона вкл./изкл. (⏻).

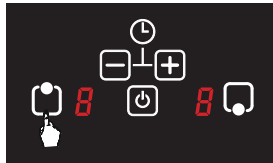

2. Изберете съответния котлон.

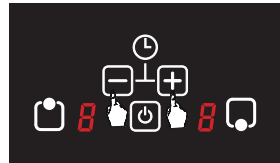

Направете нивото на температура на избрания котлон на нула (0), като ползвате бутоните минус (⊖) и плюс (+).

⚠ ПРЕДУПРЕЖДЕНИЕ!

Ако символът **H** свети на дисплеите на съответните котлони, това означава, че съответните котлони са все още топли. Символът **0** се показва, ако съответният котлон не е топъл.

3. Избраният котлон може да се изключи чрез настройване на таймер. Когато зададеното време изтече, настроеният с таймер котлон се изключва автоматично с пиукане.

Функция за заключване за деца (екстра)

Заклучването за деца може да се активира за предотвратяване на неразрешена употреба.

За активиране на заключване за деца

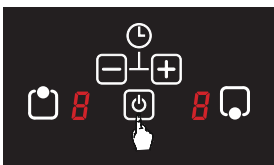

1. Уредът се включва с натискане на бутона вкл./изкл. (⏻).

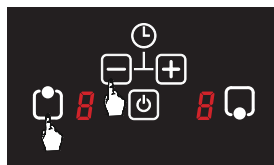

2. Натиснете бутон за избор на горна зона на готвене (⏻) бутона минус (⊖) едновременно.



3. След това натиснете бутона за избор на горна зона на готвене (☐) отново.

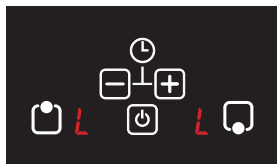

4. Символът **L** се показва на всички дисплеи и така се активира заключването за деца.

⚠ ПРЕДУПРЕЖДЕНИЕ!

- Когато е активирано заключване за деца, всички бутони освен бутона вкл./изкл. (☐) са деактивирани. Готвенето не е възможно в този случай.
- Заключването за деца не може да се активира, ако има активна операция за готвене в момента.

За деактивирани на заключване за деца

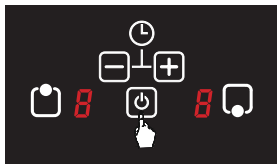

1. Уредът се включва с натискане на бутона вкл./изкл. (☐).

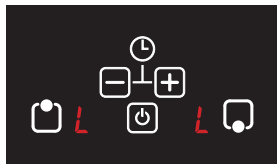

2. **L** Символът се показва на всички дисплеи.

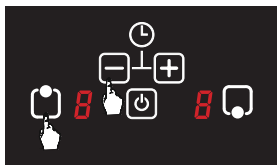

3. Натиснете бутона за избор на горната зона за готвене (☐) и минус (⊖) едновременно.

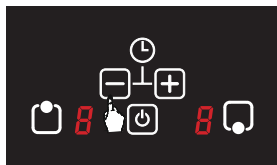

4. След това бутона за минус (⊖) се натиска отново и печката се изключва автоматично. Заключването за деца се деактивира, когато печката се включи отново.

Функция таймер

Има два вида функция таймер.

1. Функция независим таймер

Може да се настрои, когато не е активен никой режим на котлони. Може да се ползва и като аларма. Независимият таймер продължава да работи, когато започне да се ползва някоя зона за готвене (ниво >0).

За настройване на независим таймер

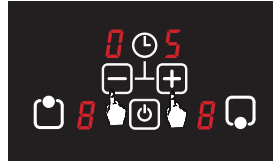
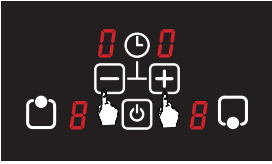

1. Натиснете бутоните минус (**-**) и плюс (**+**) едновременно в продължение на 3 секунди и се уверете, че **00** свети на дисплея на таймера.
2. Таймерът може да се настрои от 1 до 99 минути, като се ползват бутоните минус (**-**) и плюс (**+**).
3. Обратното броене започва с крайната настройка след като бъде настроен таймерът. След 5 секунди, изборът на таймер завършва автоматично и дисплеят на таймера показва стойността на зададеното време.

За промяна на времето за независимия таймер

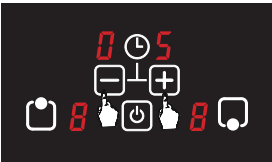

Таймерът може да се настрои от 1 до 99 минути отново, като се натискат бутоните минус (**-**) и плюс (**+**) едновременно в продължение на 3 секунди.

Чува се зумер и на дисплея на таймера светва **00** след като изтече времето. Само натиснете бутона на панела на сензорния екран, за да спрете зумера.

! ПРЕДУПРЕЖДЕНИЕ!

- Зумерът приключва автоматично след 2 минути, ако не бъде докоснат никой бутон.
- Изключването на печката (чрез натискане на вкл./изкл. (бутона (**⏻**) спира независимия таймер. Таймерът не продължава, когато печката се включи.

2. Функция за таймер на зона за готвене за настройване на таймер на зона на готвене.

To set the cooking area timer

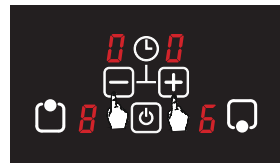
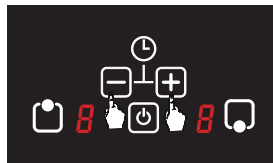
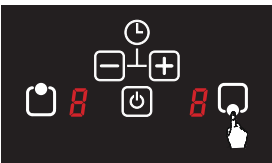



1. Изберете съответния котлон, за да настроите докато печката е включена.
2. Настройте избрания котлон на желаното ниво между 1 и 9, като ползвате бутоните минус (**-**) и плюс (**+**).
3. Желаното време се настройва с помощта на бутоните минус (**-**) и плюс (**+**) Тогава нивото на температурата светва (в продължение на 5 секунди).
4.  Точката до нивото на температура на котлона, за която се показва оставащото време, светва.
5. Чува се зумер и програмираната зона на готвене завършва функцията за готвене след като изтече зададеното време. Символът се показва или символът **H** светва на дисплея, ако зоната за готвене е топла.

⚠ ПРЕДУПРЕЖДЕНИЕ!

Ако е наличен повече от един таймер, дисплеят на таймер показва най-ниската оставаща стойност след период на настройване от 5 секунди. Точката до котлона, за която се показва оставащото време, светва на таймера.

Указание на тенджерата/фокусиране (няма предупреждение за тенджерата)

При индукционно готвене, енергия се образува само в зоната, покрита от дъното на тенджерата върху съответния котлон. Основата на тенджерата се открива от индукционната система. Готвенето спира, ако няма тенджерата (или няма тенджерата, или тенджерата не е съвместима с индукция), когато готвенето е започнало или ако тенджерата е махната от котлона по време на готвене. Показва предупреждение за липса на тенджерата () на панела на сензорния екран за съответния котлон след 5 секунди. Предупреждение за липса на тенджерата продължава 60 секунди. Ако няма тенджерата върху котлона, когато изтече времето, зоната за готвене се изключва автоматично и панелът показва символа  или символа , ако зоната за готвене е топла.

Функция за силна мощност (усилване)

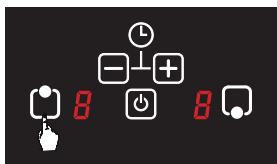

Можете да ползвате функцията за силна мощност (усилване) за по-бързо готвене.

За активиране на функцията за усилване



1. Изберете съответния котлон, където се активира функцията за усилване.



2. Настройте нивото на мощност на избрания котлон на желаното ниво между 1 и 9, като ползвате бутоните минус () и плюс ()



3. Направете избрания котлон на ниво 9.



4. Натиснете още веднъж избрания котлон, за да видите символа  на дисплея на съответния котлон и така да активирате функцията за усилване.

⚠ ПРЕДУПРЕЖДЕНИЕ!

Максималната продължителност на функцията за усилване е 5 минути. Когато това време изтече, избраният котлон подновява операцията за готвене на 9^{то} ниво на температура.

За деактивирани на функцията за усилване

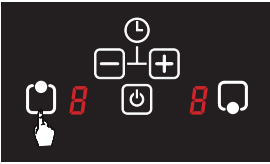

1. Изберете съответния котлон, където се деактивира функцията за усилване.

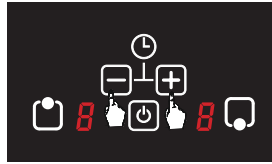

2. Настройте нивото на мощност на избрания котлон между 1 и 9, като ползвате бутоните минус (**-**) и плюс (**+**).

Кодове за грешка и предложени решения

Таблицата по-долу дава кодове за грешки, възможни причини и препоръчани решения за тези кодове.

Код за грешка	Възможна причина	Какво да се прави
ER03	Натискане на повече от един бутон едновременно.	Изключете готварския уред. Почистете панела на сензорния екран и опитайте отново след като включите печката.
ER22	Сензорните бутони не се откриват от веригата или грешка при късо съединение по анализа на бутони.	Свържете се с производителя.
ER20	Проблем с флаша.	Свържете се с производителя.
ER47	Комуникационната жица не е инсталирана правилно или средното ниво карта е различно.	Свържете се с производителя.
E2	Превишена температура.	Продължете да готвите след като се охлади котлонът.
E3	IGBT грешка.	Свържете се с производителя.
E5 / E6	Мрежовата честота е извън позволения честотен диапазон.	Проверете връзката.
E8	Грешка на вентилатора.	Свържете се с производителя.
E9	Грешка на сензора за температура.	Свържете се с производителя.

ПОЧИСТВАНЕ И ПОДДРЪЖКА НА УРЕДА

1. Винаги вадете щепсела на уреда преди да започнете някаква поддръжка или почистване. Изчакавайте да се охлади печката, ако е топла.
2. Не ползвайте абразивни тъкани, почистващи агенти със спрей или остри предмети за почистване на стъклената тава.
3. Почиствайте остатъци от загоряла храна с влажен парцал със сапун. Прахът по повърхностите се почиства с влажен парцал.
4. По керамичната стъклена повърхност може да се появи обезцветяване, което не засяга функционалната структура и издръжливостта на стъклото. Загубата на цвят не се причинява от промяна на материала, но се дължи на факта, че загорени остатъци по повърхността не са почистени, че ползваните тенджери износват стъклото и че се ползват неподходящи почистващи материали.
5. За да се гарантира, че Вашата печка има дълъг полезен живот, тя следва да бъде редовно почиствана и поддържана.
6. Не почиствайте Вашата печка с драскащи инструменти, като твърди четки, телчета или нож. Не ползвайте абразиви и киселинни материали или миешки агенти.
7. След почистване на частите на уреда с напоен със сапун парцал ги изплаквайте и почиствайте добре с мек парцал.
8. Почиствайте стъклени повърхности със специални почистващи препарати за стъкло. Не ползвайте абразивни почистващи препарати или остри метални стъргалки за почистване на стъклени повърхности, тъй като стърженето на стъклени повърхности може да доведе до счупване на стъклото.
9. Не почиствайте Вашата фурна с пенеси се почистващи препарати.
10. Не ползвайте запалими материали като киселини, разреждател или газ за почистване на Вашата печка.
11. Не мийте никой компонент на печката Ви в съдомиялна.
12. Почиствайте бързо всеки материал, съдържащ оцет, лимон, сол, кола и подобни киселини и основи, които се разливат по Вашата печка.

ПРЕПОРЪКИ ЗА ПЕСТЕНЕ НА ЕНЕРГИЯ

1. Зоните за индукционно готвене се адаптират до известна степен към размера на дъното на тенджерата.
2. Поставете съда за готвене в зоните за готвене, преди да включите горелката. Индукционните нагреватели имат сензор, който открива наличие на тенджера.
3. Ползвайте съдове за готвене със затворени капаци, за да скъсите времето за готвене.
4. Намалете силата на затопляне, когато започне да ври. Не надвишавайте количеството вода и мазнина, за да скъсите времето на готвене.
5. Ползвайте Вашия уред на подходяща настройка за нагриване за готвене.

ПРАВИЛА ЗА БОРАВЕНЕ

1. Товарете и транспортирайте в оригиналната опаковка.
2. Обръщайте максимално внимание на уреда при товарене/разтоварване и боравене.
3. Уверете се, че опаковката е добре затворена по време на обработка и транспорт.
4. Защитете уреда от външни фактори (напр. Влажност, вода и др.), които може да повредят опаковката.
5. Внимавайте да не повредите уреда поради неравности, удари, изпускане и др. по време на обработка и транспорт, както и да не го счупите или деформирате по време на експлоатация.

ОТСТРАНЯВАНЕ НА ПРОБЛЕМИ

Можете да отстранявате проблеми, които срещнете във Вашия продукт, като проверявате следните точки преди да извикате техник.

Ако уредът не работи

1. Проверете дали захранващият кабел е включен.
2. Проверете по безопасен начин дали има ток в мрежата.
3. Проверете бушоните.
4. Контролирайте дали има повреда в захранващия кабел.

ЕКОЛОГИЧНО ИЗХВЪРЛЯНЕ



Изхвърляйте опаковката по екологично чист начин.

Този уред е етикетиран според Европейска директива 2012/19/ЕС относно отпадъци от електрическо и електронно оборудване (ползвано електрическо и електронно оборудване - WEEE). Указанието определя рамката за връщане и рециклиране на употребявани уреди, както е приложимо в целия ЕС.

ИНФОРМАЦИЯ ЗА ОПАКОВКА

Опаковъчните материали на продукта се произвеждат от подлежащи на рециклиране материали съгласно нашите национални екологични изисквания. Не изхвърляйте опаковъчни материали заедно с домакински или други отпадъци. Занесете ги до място за разделно събиране, определено от местните власти.

Poštovani kupci,
Zahvaljujemo Vam što ste odabrali naš proizvod.
Preporučujemo Vam da pažljivo pročitate uputstvo za upotrebu i da Vam uvijek bude pri ruci tokom upotrebe ploče za kuhanje, tako da možete održavati njen kvalitet na nivou, na kome je bio prvog dana kada ste je kupili i da Vas služi na najefikasniji način.

≡ NAPOMENA

Ovaj priručnik za upotrebu je napravljen za različite modele. Neke od funkcija navedenih u priručniku možda ne postoje na vašem uređaju. Te funkcije su označene sa (*).

Naši uređaji su dizajnirani isključivo za kućnu upotrebu. Nisu za profesionalnu upotrebu.
MOLIMO VAS PROČITAJTE UPUTE PRIJE NEGO ŠTO POSTAVITE ILI POČNETE KORISTITI OVAJ UREĐAJ.
Ovaj uređaj je proizveden u ekološki prihvatljivim i modernim postrojenjima bez narušavanja prirode.

Odgovara propisima WEEE.

VAŽNA UPOZORENJA

- Instalaciju i popravak uvijek treba obavljati OVLASŢENI SERVIS. Proizvođač ne snosi odgovornost za radove koje obavljaju neovlašćene osobe.
- Pažljivo pročitate ovaj priručnik. Samo tako uređaj možete koristiti na siguran i ispravan način.
- Pećnicu treba koristiti prema uputstvu za upotrebu.
- Prilikom rukovanja udaljite djecu i kućne ljubimce.
- UPOZORENJE: Opasnost od požara; ne ostavljajte stvari na površini za kuhanje.**
- UPOZORENJE: Uređaj i njegovi dostupni dijelovi su tokom rada vrući.**
- Uvjeti za postavljanje ovog uređaja su navedeni na naljepnici (Ili na pločici sa podacima).
- Dostupni dijelovi mogu biti vrući dok koristite roštilj. Malu djecu treba držati podalje.
- UPOZORENJE: Ovaj uređaj je namjenjen za kuhanje. Ne bi trebalo da ga koristite u druge svrhe, na primjer, za grijanje prostorije.**
- Za čišćenje uređaja nemojte koristiti paročistače.
- NIKADA ne pokušavajte ugasiti vatru vodom. Isključite napajanje uređaja, a zatim pokrijte plamen poklopcem ili tkaninom za gašenje požara.
- Ukoliko ne možete konstantno nadzirati djecu mlađu od 8 godina, treba ih držati dalje od uređaja.
- Treba izbjegavati dodirivanje grijanih elemenata.
- OPREZ: Proces kuhanja treba nadzirati. Proces kuhanja treba uvijek nadzirati.**
- Uređaj nije pogodan za upotrebu sa eksternim tajmerom ili zasebnim sistemom daljinskog upravljanja.
- Ovaj uređaj mogu da koriste djeca starija od 8 godina, osobe sa fizičkim, slušnim ili mentalnim problemima ili osobe sa nedostatkom iskustva ili znanja, ukoliko im se osigura kontrola ili pruže informacije o opasnostima.
- Ovaj uređaj je dizajniran samo za kućnu upotrebu.
- Djeca ne smiju da se igraju uređajem. Čišćenje ili održavanje uređaja ne smiju da vrše djeca, osim ako nisu starija od 8 godina i pod nadzorom odraslih osoba.
- Uređaj i kabal za napajanje držite dalje od djece mlađe od 8 godina.
- Sklonite zavjese, ubruse, papir ili bilo koji drugi zapaljivi materijal dalje od uređaja prije nego što počnete ga koristiti. Ne stavljajte zapaljive materijale na ili u uređaj.
- Držite otvorene kanale za ventilaciju.
- Ne zagrijavajte zatvorene limenke i staklene posude. Pritisak može dovesti do eksplozije istih.
- Ne koristite uređaj kada ste pod utjecajem lijekova i / ili alkohola, jer to može utjecati na vašu sposobnost prosuđivanja.
- Nakon svake upotrebe provjerite da li je uređaj isključen.
- Budite oprezni kada koristite alkohol u hrani. Alkohol će ispariti na visokim temperaturama i može se zapaliti i izazvati požar ukoliko dođe u kontakt sa vrućim površinama.
- Ako uređaj nije ispravan ili ima vidljiva oštećenja, nemojte ga koristiti.
- Ne dodirujte utikač mokrim rukama. Nemojte vući kabal prilikom isključivanja, uvijek držite utikač.
- Nemojte na uređaj stavljati predmete koje djeca mogu dohvatiti.

29. Materijal za pakiranje može biti opasan po djecu. Materijal za pakiranje držite dalje od djece.
30. Napajanje ploče treba biti isključeno tokom svih građevinskih radova u kući. Nakon završetka radova, ponovno povezivanje ploče treba obaviti ovlašteni servis.
31. Ne stavljajte metalne predmete kao što su nož, vilica, žlica na površinu uređaja, jer će se zagrijati.
32. Da bi se spriječilo pregrijavanje, uređaji se ne bi trebalo postavljati iza dekorativnog poklopca.
33. Isključite uređaj prije uklanjanja zaštitnih mehanizama. Nakon čišćenja, instalirajte zaštitne mehanizme u skladu sa uputama.
34. Mjesto za fiksiranje kabla mora biti zaštićeno.
35. **OPREZ: Ako je staklo na ploči slomljeno, odmah isključite grijane elemente i isključite uređaj iz izvora napajanja, ne dodirujte površinu uređaja i ne koristite uređaj.**
36. Korisnik ne treba sam da rukuje pločom.
37. Kada se ploča ne isključuje za vrijeme kuhanja, dodirivanje vruće površine može uzrokovati opekotine.
38. Ako se na ploči nalaze teži objekti, oni se mogu prevrnuti. To može prouzrokovati tjelesne povrede.
39. **UPOZORENJE: S obzirom na to da induksijske površine stvaraju magnetno polje, to može izazvati štetne efekte za ljude koji koriste medicinske uređaje kao što su pacemaker ili inzulin pumpe.**
40. **UPOZORENJE: Kada se induksijske ploče koriste pri velikoj snazi ili sa nekim materijalima od kojih se rade posude, može se pojaviti određeni šum. To je normalno.**

Električna sigurnost

1. Uključite uređaj u uzemljenu utičnicu zaštićenu osiguračem koji odgovara vrijednostima navedenim u tabeli tehničkih specifikacija.
2. Neka ovlašteni serviser postavi uzemljenje. Naša kompanija neće biti odgovorna za štete nastale usljed korištenja uređaja bez uzemljenja u skladu sa lokalnim propisima.
3. **UPOZORENJE:** Ako je površina napukla, isključite uređaj kako biste izbjegli rizik od strujnog udara.
4. Nikada ne perite uređaj prskanjem ili posipanjem vodom. Postoji opasnost od strujnog udara.
5. Ne dirajte utikač mokrim rukama. Nemojte vući kabal da bi ste ga isključili, uvijek držite utikač.
6. Isključite uređaj tokom instalacije, održavanja, čišćenja i popravke.
7. Provjerite da li je utikač čvrsto umetnut u zidnu utičnicu kako biste izbjegli iskre.
8. Ako je kabal za napajanje (kabal sa utikačem) oštećen, kabal treba zamijeniti proizvođač ili njegov serviser ili jednako kvalificirana osoba kako bi se izbjegla opasnost.
9. Nemojte koristiti nastavljane ili oštećene kablove ili produžne kablove umjesto originalnog kabla.
10. Za čišćenje uređaja nemojte koristiti paračistače, jer u suprotnom može doći do električnog udara.
11. Uvjerite se da nema tekućina ili vlage u utičnici u koju je umetnut utikač uređaja.
12. Za instalaciju je potreban omnipolarni prekidač koji može isključiti napajanje. Isključivanje iz napajanja mora biti osigurano prekidačem ili osiguračem koji je ugrađen na fiksno napajanje prema pravilima zgrade.
13. Kabal za napajanje (kabal sa utikačem) ne smije dodirivati vrele dijelove uređaja.
14. Isključite uređaj tokom instalacije, održavanja, čišćenja i popravke.
15. Uređaj je opremljen kablom tipa "Y".
16. Prekidači strujnog kruga pećnice moraju biti postavljeni tako da krajnji korisnik lako može doći do njih nakon instalacije ploče.
17. Fiksni spojevi moraju biti priključeni na električno napajanje koje omogućava prekid veze. Za uređaje sa nadnaponskom kategorijom ispod III, uređaj za isključivanje mora biti povezan sa fiksnim napajanjem prema kodu za električne instalacije.
18. Ne uklanjajte prekidače za paljenje iz uređaja. U suprotnom električni kablovi pod naponom su neosigurani. To može izazvati strujni udar.

Metode za zaštitu staklokeramičke površine za kuhanje od oštećenja

Staklokeramička površina nije osjetljiva na toplinu (do 650°C) i temperaturne promjene. Ne može se polomiti i otporna je na ogrebotine u određenoj mjeri. Međutim, da bi ste izbjegli bilo kakvu štetu, učinite sljedeće:

1. Nikada nemojte uljevati hladnu vodu na vruću ploču.
2. Nemojte stajati na staklokeramičkoj ploči.
3. Nagli pritisak, na primjer, pad soljenke može biti kritičan. Dakle, ne stavljajte takve predmete na mjesto iznad ploča.
4. Poslije svake upotrebe, uvjerite se da su dno posude za kuhanje i površine za kuhanje čiste i suhe
5. Nemojte gultiti povrće na površini ploče. Zrnca pjeska koja padaju iz povrća mogu ogrebat i staklokeramičku ploču.
6. Ne stavljajte zapaljive materijale kao što su karton ili plastika na ploču. Predmeti kao što su lim, cink ili aluminijum (kao i aluminijumske folije ili prazne posude za kavu) mogu se istopiti na vrućim površinama za kuhanje i tako izazovu oštećenje.
7. Obratite pažnju da slatka hrana ili voćni sokovi ne dođu u kontakt sa vrućim zonama za kuhanje. To može zamrljati staklokeramičku površinu.

Namjena

1. Ovaj uređaj je dizajniran za kućnu upotrebu. Komercijalna upotreba uređaja nije dozvoljena.
2. Ovaj uređaj se može koristiti samo za kuhanje. Ne smije se koristiti u druge svrhe, kao što je grijanje prostorije.
3. Proizvođač ne preuzima nikakvu odgovornost za bilo kakvu štetu nastalu usljed pogrešne upotrebe ili pogrešnog rukovanja.
4. Radni vijek uređaja koji ste kupili je 10 godina. Ovo je period za koji proizvođač osigurava rezervne dijelove potrebne za rad ovog uređaja.

Električni priključak

1. Uvjeti postavljanja ovog uređaja naznačeni su na etiketi ili pločici sa podacima.
2. Vaš uređaj treba uključiti u osigurač prikladan za električnu energiju. Ako je potrebno, preporučuje se da instalaciju obavlja ovlaštenu servis.
3. Vaš uređaj je konfiguriran u skladu sa električnim napajanjem 220-240V AC / 380-415V 3N AC 50 / 60Hz.
4. Ako se glavna električna mreža razlikuje od ovih vrijednosti, obratite se ovlaštenom servisu.
5. Električno povezivanje Vašeg uređaja treba vršiti samo na osiguračima sa odgovarajućim sistemom uzemljenja. Ako nije dostupan odgovarajući osigurač na mjestu gdje ćete instalirati uređaj, odmah kontaktirajte ovlaštenu servis. Proizvođač nije odgovoran za štete koje mogu prouzrokovati osigurači čije uzemljenje nije instalirano i priključeno na uređaj.
6. Utikač uređaja treba biti blizu kako bi se moglo lako pristupiti osiguraču čije uzemljenje se vrši bez upotrebe produžnog kabla.
7. Ne dozvolite da kabal za napajanje uređaja dođe u dodir sa vrućim regijama. Također, držite ga podalje od oštih rubova i uglova.
8. Ako je kabal za napajanje oštećen, kabal treba da zamijeni proizvođač ili njegova servisna agencija ili kvalificirano osoblje istog stupnja kako bi se izbjegla opasnost.
9. Pogrešno električno povezivanje može oštetiti uređaj. U tom slučaju, za Vaš uređaj neće vrijediti garancija. Električno povezivanje Vašeg uređaja treba da obavi ovlaštenu servis.

Shema električnog priključka

Povežite kablove prema dolje navedenim instrukcijama.

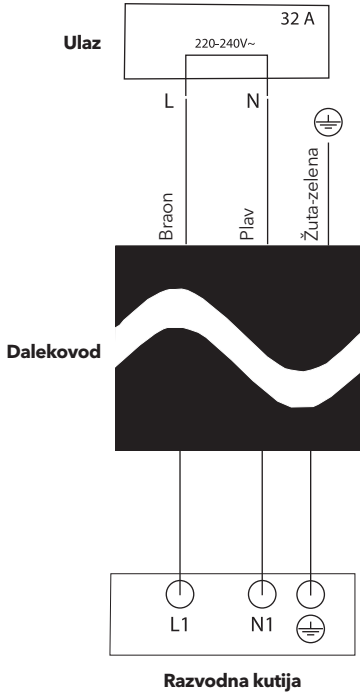

NAPOMENA

Vaš uređaj je konfiguriran u skladu sa električnim napajanjem 220-240V AC / 380-415V 3N AC 50 / 60Hz.

PREDSTAVLJANJE UREĐAJA

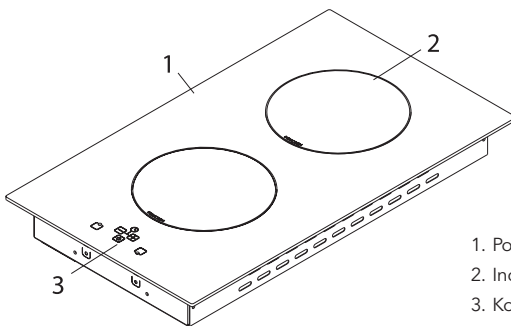

1. Površina indukcijske ploče za kuhanje
2. Indukcijski grijač
3. Kontrolna ploča osjetljiva na dodir

Tehničke karakteristike

160 mm zona grijanja	1400 W
160 mm zona grljanja (P)	2000 W
200 mm zona grljanja *	2300 W
200 mm zona grljanja (P) *	3000 W
Voltaža	220-240 / 380-415 V
Neto težina	5 kg
Bruto težina	5,72 kg

UPOZORENJE!

- Prije nego što ovlaštenu servis izvrši neku modifikaciju treba proučiti ovu tablicu. Proizvođač ne može biti odgovoran za bilo kakve probleme koji se javljaju usljed neispravne modifikacije.
- Da bi se povećala kvaliteta uređaja, tehničke specifikacije se mogu mijenjati bez prethodne najave.
- Vrijednosti koje ste dobili uz uređaj ili prateće dokumente su laboratorijski očitane u skladu sa odgovarajućim standardima. Ove vrijednosti mogu varirati ovisno o upotrebi ili uvjetima okoline.

INSTALACIJA PLOČE ZA KUHANJE

Provjerite da li je električna instalacija ispravna kako bi uređaj mogao pravilno raditi. Ako električna instalacija nije prikladna, pozovite električara i vodoinstalatera da je prilagodi po potrebi. Proizvođač ne snosi odgovornost za štetu koju su prouzrokovale neovlaštene osobe.

UPOZORENJE!

- Odgovornost je korisnika da pripremi lokaciju na kojoj će se uređaj postaviti, kao i da pripremi električnu instalaciju.
- Tokom instalacije uređaja moraju se poštovati pravila lokalnih standarda o električnim instalacijama.
- Prije instalacije provjerite da li ima bilo kakvih oštećenja. Nemojte postavljati uređaj ukoliko je oštećen. Oštećeni uređaji predstavljaju rizik za Vašu sigurnost.

Ispravno mjesto za instalacije

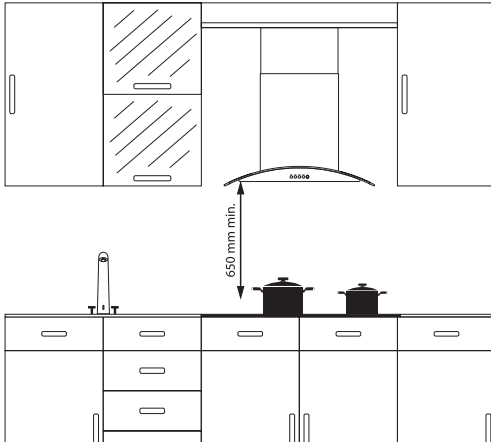

Uređaj je dizajniran u skladu sa radnim kuhinjskim površinama koje se nalaze na tržištu. Sigurna udaljenost mora biti ostavljena između uređaja i zidova kuhinje i namještaja. Ako se napa postavi iznad uređaja, pridržavajte se preporuke proizvođača nape koja se odnosi na visinu prilikom montaže. (min. 65 cm)

Otvor na radnoj površini u koji treba instalirati ploču za kuhanje treba da bude isječen u skladu sa dimenzijama za instalaciju.

Za instalaciju uređaja treba poštovati pravila koja su određena lokalnim standardima koji se odnose na električnu energiju.

Postavljanje brtvila ispod jedinice

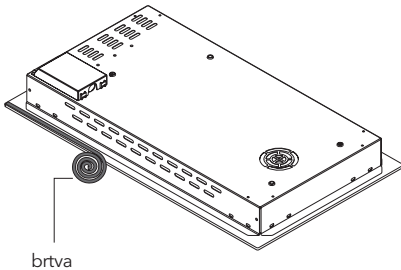

Na dno uređaja mora se pričvrstiti brtva kako bi se spriječilo prodiranje različitih materija u uređaj, kao što su voda i ulje, u slučaju da dođe do preljevanja za vrijeme kuhanja i zagrijavanja. Postavite brtvu tako što ćete ju nježno pritisnuti.

Ako je ispod ploče za kuhanje ugrađena pećnica, kuhinjski namještaj mora biti ureden tako da omogućava ventilaciju.

Ugradnja

Kada je proizvod instaliran na ladicu, i ako dodiruje donju stranu uređaja, ovaj dio treba da bude odvojen drvenom policom.

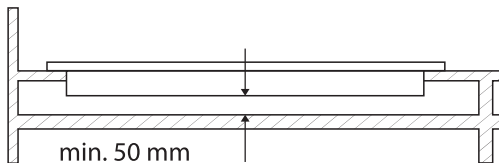

Prilikom instalacije ploče za kuhanje na ormar, kao što je prikazano na slici gore, da bi se ormar i ploča za kuhanje razdvojili, treba postaviti policu. Ukoliko je ploča za kuhanje instalirana na ugradbenu pećnicu, nema potrebe za tim. Ako se vaša ploča za kuhanje montira pored desnog ili lijevog zida, minimalna udaljenost između zida i ploče za kuhanje treba da bude 50 mm.

Sa zadnje strane namještaja, kao što je prikazano ispod, potrebno je otvoriti otvor za odvod zraka od 180 cm² (450 k 40 mm).

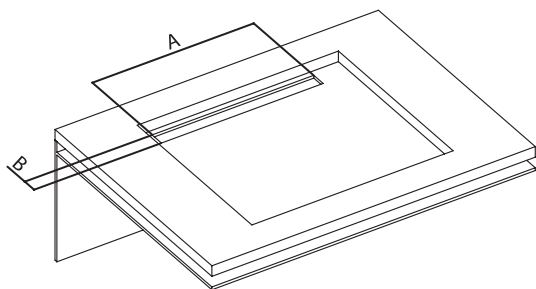

A	Min. 450 mm
B	40 mm

Skice za instalaciju

1. Okrenite ploču za kuhanje i postavite je na glatku površinu.
2. Da bi se spriječio ulaz stranih supstanci i tekućina između ploče za kuhanje i pećnice, nanesite brtvu koju ste dobili uz uređaj na stranu donjeg ruba radne površine. Za uglove, koristite veću količinu brtve kako bi u potpunosti ispunili ugaone praznine.
3. Ponovo okrenite ploču za kuhanje, poravnajte je i postavite na kuhinjsku radnu površinu.
4. Pričvrstite Vašu ploču za kuhanje na kuhinjsku radnu površinu pomoću priložene stezaljke i vijaka.

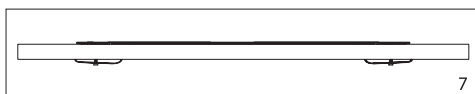
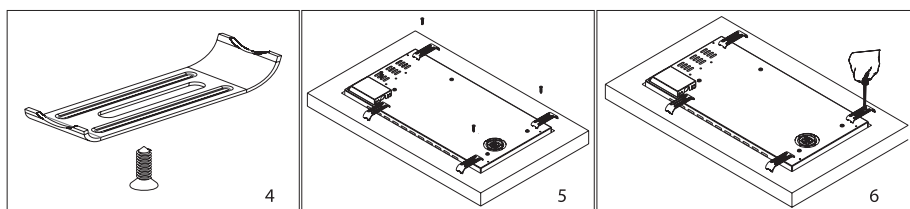
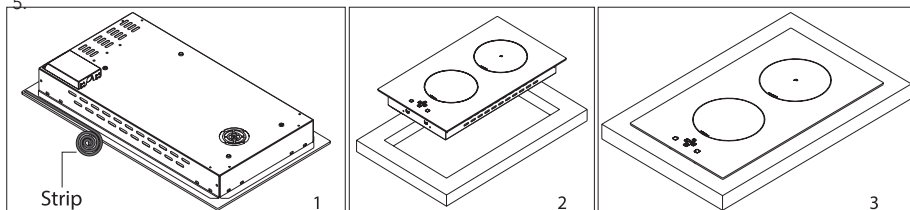

Instalacija ploče za kuhanje na kuhinjsku radnu površinu

Obratite pažnju na sljedeće vrijednosti prilikom ugradnje ploče za kuhanje ili rezanja kuhinjske radne površine. Otvor u koji se postavlja ploča za kuhanje mora se izrezati u skladu sa dimenzijama instalacije za ploče za kuhanje.

A	520 mm
B	300 mm
C	490 mm
D	260 mm
E	Min. 60 mm
F	

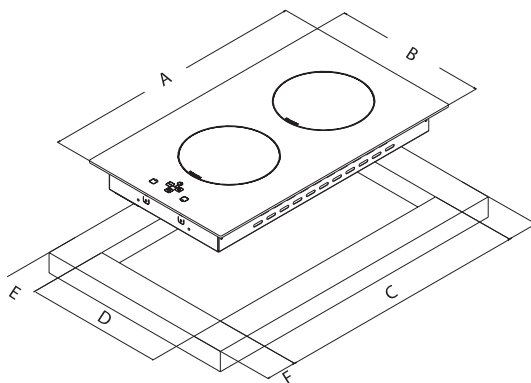

KORIŠTENJE VAŠEG UREĐAJA

1. Da biste uključili i isključili uređaj, pritisnite i držite on/off tipku dok ne čujete „bip“. Kada se jedinica uključi, indikatori toplinske zone će biti prikazani.
2. Kontrole reagiraju na blag dodir, tako da ne morate vršiti pritisak na kontrole.
3. Stavite odgovarajuću posudu, tavu, itd. na mjesto za kuhanje koje želite koristiti.
4. Obratite pažnju da su baza na koju ste postavili posude, tavu, itd. i površina prostora za kuhanje čisti i suhi.
5. Kada dodirnete tipku za izbor toplinske zone, indikator pored tipke koji dodirujete će treptati.
6. Koristite donji dio jagodice prsta, a ne vrh jagodice prsta dok koristite uređaj. Pri svakom dodiru ćete čuti „bip“.

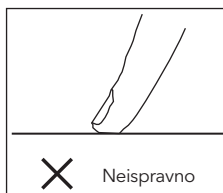
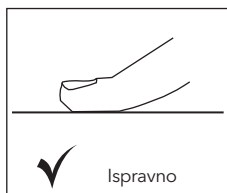

7. Pobrinite se da kontrole na dodir uvijek budu čiste i suhe. Čak i sloj vode može otežati rad kontrola na dodir.

Izbor odgovarajuće posude za kuhanje

1. Stavite odgovarajuću količinu hrane u posude i tave. Na taj način možete spriječiti prelijevanje obroka i izbjeći nepotrebno čišćenje.
2. Nemojte koristiti posude koji su nestabilne i koje se lako mogu prevrnuti na ploči za kuhanje.
3. Ne stavljajte prazne posude i tave na uključene ploče za kuhanje.
4. Nemojte stavljati posude na koje može uticati toplina.
5. Nemojte koristiti ploče za kuhanje bez posuda i tava.
6. Ne stavljajte poklopce posuda i tava na ploče za kuhanje.
7. Prilikom zagrijavanja ulja ne poklapajte posudu poklopcem.
8. Ne stavljajte ulje u zapremini većoj od jedne trećine posude. Ne ostavljajte ulje bez nadzora dok se zagrijava. Izuzetno vruća ulja mogu izazvati požar.
9. Koristite samo posude i tave koji su strojno obrađeni. Oštri rubovi mogu prouzrokovati ogrebotine na površini ploče.
10. Ne smiju se koristiti posude od stakla, keramike i zemljane posude, posude od bakra ili aluminijuma.
11. Stavite pogodne posude tako što ćete ih nacentrirati na ploče.



NEPRAVILNO



NEPRAVILNO



NEPRAVILNO

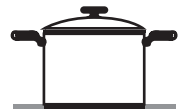

PRAVILNO

12. Ne koristite posude sa konkavnim ili konveksnim dnom.



NEPRAVILNO



NEPRAVILNO

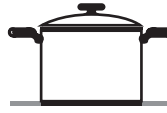

PRAVILNO

13. Kada želite staviti posudu na drugu ploču, podignite posudu i stavite je ponovo, umjesto da je gurnete.



NEPRAVILNO

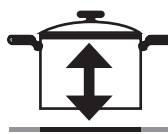

PRAVILNO

14. Možete koristiti čelik, teflon ili specijalno aluminijumsko posuđe na bazi magneta sa oznakom ili upozorenjem koje ukazuje da je kompatibilan za indukciju na vašoj indukcijskoj ploči.
15. Možete provjeriti da li je posuda pogodna za indukcijsku ploču. Pomaknite magnet prema dnu posude. Ako se povuče, posuda je pogodna za indukcijsku ploču.
16. Važno je da koristite metalnu posudu za kuhanje posebno dizajniranu i / ili odobrenu za indukcijske ploče.

UPOZORENJE!

Nemojte dozvoliti da melaminske ili plastične posude dođu u kontakt sa zonama zagrijavanja.

Aplikacije za kuhanje

Uređaj koristite na odgovarajućoj temperaturi za kuhanje.

Podšavanje zagrijavanja	Upotreba
0	Isključeno
1-3	Održava toplinu
4-5	Sporo zagrijavanje / kuhanje
6-7	Podgrijavanje, brzo kuhanje
8	Vrenje
9	Maksimalni nivo
P	Maksimalna snaga



OPREZ!

Informacije na gornjoj tabeli služe samo kao smjernice.

Ploče za kuhanje

Velika ploča za kuhanje	Mala ploča za kuhanje
<p>20 cm 11 cm.....22 cm</p>	<p>16 cm 9 cm.....18 cm</p>
<ul style="list-style-type: none"> Automatski se uklapa uz posudu. Distribuirava napajanje na najprikladniji način. Osigurava odličnu raspodjelu topline. Možete kuhati male ili velike porcije palačinki, ribe itd. 	<ul style="list-style-type: none"> Sporo kuhanje (umaci, kreme, itd.) Priprema malih porcija ili porcija za jednu osobu.



OPREZ!

Informacije o kuhanju koje se nalaze u tablici služe samo u informativne svrhe.

UPUTSTVO ZA UPOTREBU ELEKTRONSKE KARTICE ZA 30 CM INDUKCIJSKU PLOČU

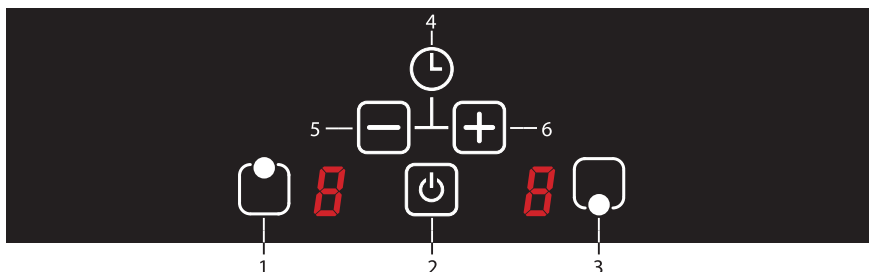

- | | |
|---|---------------------------------------|
| 1. Tipka za kuhanje na gornjoj površini | 4. Funkcija timera |
| 2. On/Off tipka | 5. Minus tipka za temperaturu i timer |
| 3. Tipka za kuhanje na gornjoj površini | 6. Plus tipke za temperaturu i timer |

NAPOMENA

Uređaj postaje operativan u roku od 1 sekunde nakon što je priključen na električnu mrežu. Sve LED diode i ekrani aktiviraju se u roku od 1 sekunde.

Uključivanje uređaja

Uređaj se uključuje pritiskom na (🔌) tipku. Na svim ekranima se prikazuje simbol . Ako je temperatura stakla iznad ploče za kuhanje preko + 60°C, i simboli se sukcesivno prikazuju na ekranu odgovarajuće ploče za kuhanje. (= 0.5 sekundi, = 0.5 sekundi)

Isključivanje uređaja

Uređaj se isključuje pritiskom na on / off (🔌) tipku. Možete isključiti uređaj pritiskom na tipku (🔌) čak i ako je aktivirano zaključavanje.

UPOZORENJE!

- Uređaj ostaje aktivan 20 sekundi. Ako se u ovom vremenskom intervalu ne pojavi nivo kuhanja ili odabrana vrijednost tajmera, uređaj će se sa zvučnim signalom automatski prebaciti na "isključeno".
- Ako simbol treperi na ekranu ploče za kuhanje, ploča za kuhanje se automatski isključuje kada simbol nestane.

Indikator preostale topline

Ako simbol treperi na ekranu ploče za kuhanje to znači da je ploča za kuhanje još uvijek vruća. Može se iskoristiti za zagrijavanje male količine hrane.

UPOZORENJE!

- U slučaju nestanka struje ekran prikaza preostale topline se ne uključuje, tako da i ne upozorava korisnika na eventualno vruću ploču za kuhanje.
- Indikator preostale topline svake zone za kuhanje ostaje aktivan sve dok se izmjerena temperatura stakla ne spusti ispod +60 °C.

Uključivanje površina za kuhanje (ploče):

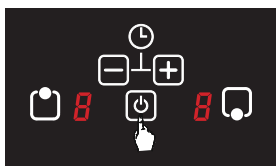



1. Ploča se uključuje pritiskom na on/off ().



2. Izaberite ploču za kuhanje na kojoj želite kuhati.



3. Nivo snage izabrane ploče za kuhanje može se podesiti od 1 do 9 pomoću () minus i () plus tipke.

Isključivanje površina za kuhanje (ploče):

Izabrana ploča za kuhanje može se isključiti na 3 načina

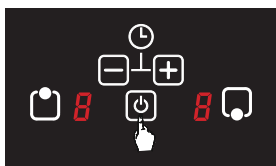

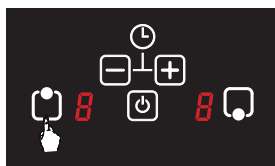

1. Izabrana ploča za kuhanje može se isključiti pritiskom na on/off () tipku.



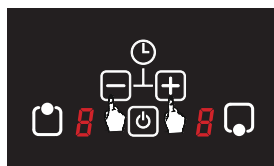

2. Izaberite odgovarajuću ploču za kuhanje.



Podesite nivo temperature odabrane ploče na nulu () pomoću minus () i plus () tipke.

UPOZORENJE!

 simbol treperi na ekranu odabranih ploča za kuhanje, ako su odabrane ploče za kuhanje još uvijek vruće.  simbol se prikazuje ako odabrana ploča nije vruća.

3. Odabrana ploča može se isključiti podešavanjem timera. Kada istekne podešeno vrijeme, ploča za kuhanje podešena pomoću timera automatski se isključuje zvučnim signalom.

Funkcija blokade za djecu (neobavezno)

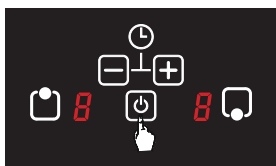

Funkcija blokade za djecu može se aktivirati kako bi se spriječila nenamjerna upotreba.

Aktiviranje funkcije blokade za djecu

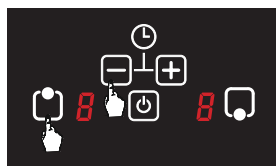

1. Ploča se uključuje pritiskom na on/off () tipku.



2. Istovremeno pritisnite () tipku za izbor gornje zone za kuhanje i () tipku minus.

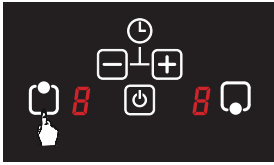

3. Zatim ponovo pritisnite () tipku za izbor gornje zone za kuhanje.

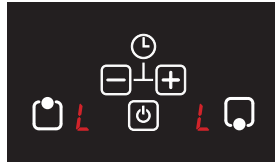

4. **L** simbol se prikazuje na svim ekranima i blokada za djecu je aktivirana.

UPOZORENJE!

- Kada je blokada za djecu aktivirana, sve tipke osim on/off () tipke su deaktivirani. Kuhanje u ovom slučaju nije moguće.
- Blokada za djecu se možda neće aktivirati ako je trenutno aktivna operacija kuhanja.

Deaktiviranje blokade za djecu

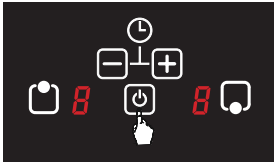

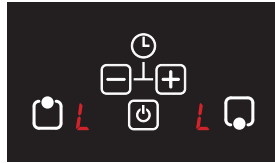

1. Ploča se uključuje pritiskom na on/off () tipku.



2. **L** simbol se prikazuje na svim ekranima.



3. Istovremeno pritisnite () tipku za izbor gornje zone za kuhanje i () tipku minus.

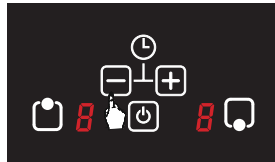

4. Potom pritisnite () tipku minus ponovo, i ploča se automatski isključuje. Blokada za djecu se deaktivira kada se ploča ponovo uključi.

Funkcije timera

Postoje dvije vrste funkcija timera.

1. Funkcija nezavisnog timera

Može se podesiti kada nije podešen nijedan režim podešavanja ploče za kuhanje. Također se može koristiti i kao alarm. Nezavisni timer nastavlja raditi kada se koristi bilo koja površina za kuhanje (nivo > 0).

Ukoliko želite podesiti nezavisni timer

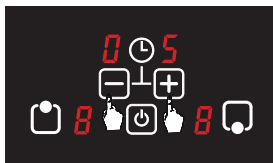
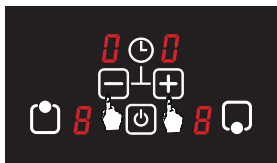

1. Pritisnite minus (**-**) i plus (**+**) tipke istovremeno na 3 sekunde i provjerite da li **00** treperi na ekranu timera.
2. Vrijeme se može podesiti od 1 do 99 minuta pomoću minus (**-**) i plus (**+**) tipke.
3. Odbrojavanje počinje sa posljednjim podešavanjem nakon podešavanja timera. Nakon 5 sekundi, izbor timera se automatski stopira i ekran timera pokazuje podešeno vrijeme.

Ukoliko želite promijeniti vrijeme za nezavisni timer

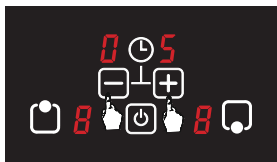

Vrijeme se može podesiti od 1 do 99 minuta ponovo pritiskom na (**-**) minus i (**+**) plus tipke istovremeno na 3 sekunde.

Zvučni signal se oglašava, a ekran timera treperi **00** nakon isteka podešenog vremena. Samo jednom pritisnite bilo koju tipku na ekranu osjetljivom na dodir da bi ste zaustavili zvučni signal.

! UPOZORENJE!

- Zvučni signal se automatski zaustavlja nakon 2 minuta kada se ne dodiruje nijedna tipka.
- Isključivanje ploče (pritiskom na on/off (**⏻**) tipku) zaustavlja nezavisni timer. Timer se ne obnavlja kada se ploča ponovo uključi.

2. Funkcija timera zona za kuhanje

Ukoliko želite podesiti timer zona

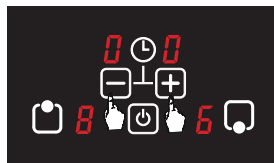
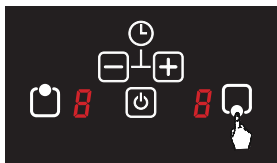

1. Odaberite odgovarajuću zonu za kuhanje koju želite podesiti dok je ploča uključena.
2. Podesite odabranu zonu za kuhanje na željeni nivo između 1 i 9 pomoću (**-**) minus i (**+**) plus tipki.
3. Željeno vrijeme se podešava pomoću (**-**) minus i (**+**) tipki kada treperi nivo temperature (5 sekundi).
4.  **6** Točka pored nivoa temperature na ploči za kuhanje, za koju se prikazuje preostalo vrijeme, treperi.
5. Zvučni signal se oglašava i programirana zona za kuhanje završava funkciju kuhanja nakon isteka podešenog vremena. Prikazuje se **0** simbol ili **H** simbol treperi na ekranu ako je zona za kuhanje vruća.



UPOZORENJE!

Ako je dostupno više od jednog tajmera, ekran tajmera pokazuje najnižu preostalu vremensku vrijednost nakon perioda podešavanja od 5 sekundi. Točka pored ploče za kuhanje, za koju se prikazuje preostalo vrijeme, treperi na tajmeru.

Identifikacija posude za kuhanje / postavljanje (ne postoji upozorenje o posudi za kuhanje)

Kod indukcijskog kuhanja, energija se formira samo na površini koja je pokrivena dnom posude na odgovarajućoj ploči za kuhanje. Osnova posude se detektira indukcijskim sistemom.

Kuhanje se zaustavlja ako nema posude (ili nema posude ili posuda nije kompatibilna sa indukcijom), kada je kuhanje počelo ili ako se posuda ukloni sa ploče za kuhanje prilikom kuhanja. Upozorenje da posuda za kuhanje nije postavljena na odgovarajuću ploču za kuhanje () prikazuje se na ekranu osjetljivom na dodir nakon 5 sekundi.

Upozorenje da nema posude za kuhanje traje 60 sekundi. Ako posuda nije postavljena na ploči za kuhanje kada ovo vrijeme istekne, zona za kuhanje se automatski isključuje i na ploči se prikazuje  symbol ili  ako je zona za kuhanje vruća.

Funkcija povećane snage kuhanja (pojačavanje)

Možete koristiti funkciju povećane snage (pojačavanje) za brže kuhanje.

Ukoliko želite aktivirati funkciju povećane snage kuhanja

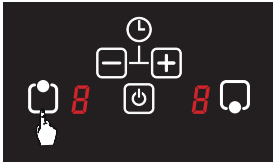

1. Izaberite odgovarajuću zonu za kuhanje na kojoj će biti aktivirana funkcija pojačavanja.

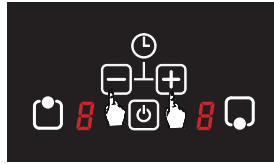

2. Podesite nivo snage odabrane zone za kuhanje na željeni nivo između 1 i 9 pomoću (-) minus i (+) plus tipki.

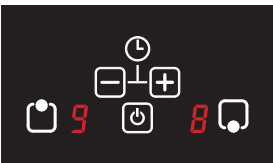

3. Podesite odabranu zonu za kuhanje na nivo 9.



4. Pritisnite isto još jednom na odabranu zonu za kuhanje dok se na ekranu ploče za kuhanje ne pojavi  symbol i time ste aktivirali funkciju pojačavanja.

UPOZORENJE!

Maksimalno trajanje ove funkcije je 5 minuta. Kada ovo vrijeme istekne, izabrana zona za kuhanje nastavlja sa radom na 9. nivou temperature.

Ukoliko želite deaktivirati funkciju pojačavanja

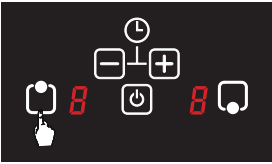

1. Izaberite odgovarajuću zonu za kuhanje na kojoj će biti deaktivirana funkcija pojačavanja.

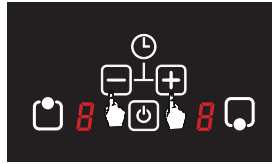

2. Podesite nivo snage izabrane zone za kuhanje između 1 i 9 pomoću (-) minus i (+) plus tipki.

Kodovi grešaka i preporučena rješenja

Donja tabela daje kodove grešaka, moguće uzroke i preporučena rješenja za ove kodove.

Kodovi grešaka	Mogući uzrok	Što napraviti
ER03	Istovremeno pritiskanje više tipki.	Isključite ploču. Očistite ekran osjetljiv na dodir i pokušajte ponovo nakon uključivanja ploče.
ER22	Strujni krug ne detektira tipke na dodir ili dolazi do greške prilikom analize tipki.	Obratite se proizvođaču.
ER20	Greška pri treperenju.	Obratite se proizvođaču.
ER47	Komunikacijska žica nije pravilno instalirana ili se mid-level karta razlikuje.	Obratite se proizvođaču.
E2	Previsoka temperatura.	Ponovo započnite kuhanje nakon što se ploča ohladi.
E3	IGBT greška.	Obratite se proizvođaču.
E5 / E6	Frekvencija mreže je van dozvoljenog opsega frekvencija.	Provjerite vezu.
E8	Greška ventilatora.	Obratite se proizvođaču.
E9	Greška senzora temperaturnog nivoa.	Obratite se proizvođaču.

ČIŠĆENJE I ODRŽAVANJE UREĐAJA

1. Uvijek isključite uređaj prije početka bilo kakvog održavanja ili čišćenja. Pričekajte da se ploča ohladi ako je vruća.
2. Nemojte koristiti abrazivne tkanine, sredstva za čišćenje ili oštre predmete za čišćenje staklene površine.
3. Očistite ostatke hrane vlažnom krpom umočenom u sapunicu. Prašinu na površini treba čistiti vlažnom krpom.
4. Promjene boje koje se mogu pojaviti na staklokeramičkoj površini ne utječu na funkcionalnu strukturu i postojanost stakla. Promjena boje nije uzrokovana promjenom materijala, već zbog činjenice da se ostaci hrane na površini ne čiste, da su posude koje koristite oštetile staklo i da se koriste neprikladni materijali za čišćenje.
5. Da bi se osiguralo da Vaša ploča ima dug životni vijek, treba je redovito čistiti i održavati.
6. Ne čistite pećnicu oštrim alatima kao što su tvrda četka, čelična vuna ili nož. Nemojte koristiti abrazivne i kisele materijale ili deterdžente.
7. Nakon čišćenja dijelova uređaja krpom umočenom u sapunicu, dobro ih isperite i osušite mekanom krpom.
8. Očistite staklene površine specijalnim sredstvima za čišćenje stakla. Nemojte koristiti abrazivna sredstva za čišćenje ili oštre metalne strugače za čišćenje staklenih površina jer grebanje staklenih površina može uzrokovati pucanje stakla.
9. Ne čistite ploču pomoću paročistača.
10. Za čišćenje ploče nemojte koristiti zapaljive materijale kao što su kiseline, razrjeđivač ili benzin.
11. Ne perite bilo koji dio ploče u perilici za posude.
12. Brzo očistite svaki materijal koji sadrži ocat, limun, sol i slične kiseline i baze koje se slučajno mogu prolići na pećnicu.

PREPORUKE ZA UŠTEDU ENERGIJE

1. Indukcijske zone za kuhanje se u određenoj mjeri automatski prilagođavaju veličini osnove.
2. Stavite posudu u zonu za kuhanje prije uključivanja grijača. Indukcijski grijači imaju senzor koji detektiraju prisustvo posude.
3. Koristite posude sa poklopcima kako biste skratili vrijeme kuhanja.
4. Smanjite podešavanje grijanja kada sadržaj u posudi počne vriti. Nemojte prekoračiti količinu vode i ulja da bi ste skratili vrijeme kuhanja.
5. Uređaj koristite sa odgovarajućim podešavanjem zagrijavanja za kuhanje.

PRAVILA ZA RUKOVANJE

1. Rukovati i transportirati u originalnom pakovanju.
2. Obratite maksimalnu pažnju na uređaj prilikom utovara / istovara i rukovanja.
3. Uvjerite se da je pakovanje dobro zatvoreno tokom rukovanja i transporta.
4. Zaštitite uređaj od vanjskih faktora (kao što su vlaga, voda, itd.) koji mogu oštetiti ambalažu.
5. Pazite da ne oštetite uređaj usljed udaraca, padova, tumbanja, itd. tokom rukovanja i prijevoza i da ga ne razbijete ili deformirate tokom korištenja.

RJEŠAVANJE PROBLEMA

Prije nego što pozovete tehničku službu možete pokušati sami riješiti probleme na koje možete naići tako što ćete provjeriti sljedeće točke.

Ako uređaj ne radi

1. Provjerite da li je priključen strujni kabel ploče za kuhanje.
2. Sigurno provjerite da li postoji električna mreža.
3. Provjerite osigurače.
4. Provjerite da li postoji oštećenje kabla za napajanje.

EKOLOŠKI PRIHVATLJIVO ODLAGANJE



Odložite ambalažu na ekološki prihvatljiv način.

Ovaj uređaj je označen u skladu sa Europskom direktivom 2012/19 / EU koja se odnosi na upotrebu električnih i elektronskih uređaja (otpadna električna i elektronska oprema - WEEE). Pravilnik određuje okvir za recikliranje upotrebljenih uređaja koji se primjenjuje u cijeloj EU.

INFORMACIJE O PAKETU

Materijali za pakovanje uređaja proizvedeni su od materijala koji se mogu reciklirati u skladu sa našim nacionalnim propisima o zaštiti životne sredine. Materijal za pakiranje ne odlažite zajedno sa otpadom iz kućanstva ili drugim otpadom. Odnosite ih na mjesta za sakupljanje ambalaže koje su odredile lokalne vlasti.

Почитуван кориснику,

Ви благодариме што го одбравте нашиот производ.

Ви предлагаме внимателно да го прочитате ова упатство за употреба и секогаш да го чувате во Ваша близина при употреба на плочата за готвење, со што би можеле да го одржите квалитетот на плочата на нивото како при нејзиното купување и истата би Ве служела на најефикасен начин.

НАПОМЕНА

Ова упатство за употреба е сочинето за различни модели. Некои од функциите наведени во упатството можно е да не постојат на Вашиот уред. Тие функции се означени со (*).

Нашите уреди се дизајнирани исклучиво за домашна, а не за професионална употреба.

ВЕ МОЛИМЕ ПРОЧИТАЈТЕ ГО УПАТСТВОТО ПРЕД ДА ГО ИНСТАЛИРАТЕ ИЛИ КОРИСТИТЕ ОВОЈ УРЕД. Овој уред е произведен во еколошки прифатливи и модерни постројки без нарушување на природата.

Одговара на прописите на WEEE.

ВАЖНИ ПРЕДУПРЕДУВАЊА

- Инсталирањето и поправките секогаш треба да ги врши ОВЛАСТЕН СЕРВИС. Производителот не сноси одговорност за работи извршени од неовластени лица.
- Внимателно прочитајте го ова упатство. Само така ќе може да го користите уредот на безбеден и исправен начин.
- Шпоретот треба да се користи според упатството за употреба.
- При ракување држете ги настрана децата и кукните миленици.
- ПРЕДУПРЕДУВАЊЕ: Опасност од пожар; не оставајте работи на површината за готвење.**
- ПРЕДУПРЕДУВАЊЕ: Уредот и неговите достапни делови се врели во тек на работата.**
- Условите за поставување на уредот се наведени на налепницата (или на плочката со податоци).
- Достапните делови може да бидат врели при користење на шпоретот. Децата треба да се држат настрана.
- ПРЕДУПРЕДУВАЊЕ: Овој уред е наменет за готвење. Не треба да се користи за други цели, на пример, за загревање на простории.**
- За чистење не користете чистачи на пареа.
- НИКОГАШ не се обидувајте да угасите оган со вода. Исклучете го напојувањето, а потоа покријте го пламенот со капак или ткаенина за гасење пожар.
- Доколку не можете константно да ги надгледувате децата помлади од 8 години, треба да ги држите настрана од уредот.
- Треба да избегнувате допир на грејните елементи.
- ВНИМАНИЕ: Процесот на готвење треба секогаш да се надгледува.**
- Уредот не е погоден за употреба со екстерни тајмери или системи со далечинско управување.
- Уредот може да го користат деца над 8 години, лица со физички, сетилни или ментални проблеми или лица со недостаток на искуство или знаење доколку им се обезбеди контрола или им се понудат информации за опасностите.
- Овој уред е дизајниран само за кукна употреба.
- Деца не смеат да си играат со уредот. Чистењето или одржувањето на уредот не треба да го вршат деца, освен ако не се постари од 8 години и под надзор од возрасно лице.
- Уредот и каблите за напојување држете ги подалеку од деца помлади од 8 години.
- Тргнете ги завесите, крпите, хартиите или кој било друг запалив материјал подалеку од уредот пред да почнете да го користите. Не ставајте запаливи материјали на или во уредот.
- Држете ги отворени каналите за вентилација.
- Не загревајте затворени лименки и стаклени садови. Притисокот може да доведе до експлозија на истите.
- Не го користете уредот кога сте под дејство на лекови и/или алкохол, бидејќи тоа може да влијае на Вашата способност за расудување.
- По секоја употреба проверете дали уредот е исклучен.
- Бидете внимателни кога користите алкохол и храна. Алкохолот испарува на високи температури при што може да се запали и да предизвика пожар доколку дојде во контакт со врели површини.

26. Ако уредот не е исправен или има видливи оштетувања, немојте да го користите.
27. Не го допирајте приклучокот со влажни раце. Не го влечете кабелот при исклучување, секогаш држете го приклучокот.
28. Немојте на уредот да ставате предмети кои може да ги дофатат децата.
29. Материјалот за пакување може да биде опасен за децата. Истиот држете го подалеку од деца.
30. Напојувањето на шпоретот треба да биде исклучено при сите градежни работи во куќата. По завршување на работите, повторното поврзување на шпоретот треба да го изврши овластен сервис.
31. Не ставајте метални предмети како ножеви, виљушки и лажици на површината на уредот бидејќи ќе се загреат.
32. За да се спречи прегрејување, уредот не би требало да се поставува зад декоративен капак.
33. Исклучете го уредот пред отстранување на заштитните механизми. По чистењето, инсталирајте ги заштитните механизми согласно упатствата.
34. Местото за фиксирање на кабелот мора да биде заштитено.
35. **ВНИМАНИЕ: Ако стаклото на шпоретот е скршено, веднаш исклучете ги грејните елементи и исклучете го уредот од изворот на напојување, не ја допирајте површината на уредот и не го користете истиот.**
36. Корисникот не треба самоволно да ракува со шпоретот.
37. Кога шпоретот не се исклучува за време на готвење, допирањето на врелите површини може да предизвика изгореници.
38. Ако на шпоретот се наоѓаат тешки објекти, истите може да се превртат. Тоа може да предизвика телесни повреди.
39. **ПРЕДУПРЕДУВАЊЕ: Со оглед дека индукциските површини создаваат магнетно поле, тоа може да предизвика штетни ефекти врз луѓето кои користат медицински апарати од типот на пејсмејкери или инсулински пумпи.**
40. **ПРЕДУПРЕДУВАЊЕ: Кога индукциските плочи се користат при голема сила или поради некои материјали од кои се прават садовите, може да се појави одреден шум. Тоа е нормално.**

Електрична безбедност

1. Вклучете го уредот во заземјен штекер заштитен со осигурувач што одговара на вредностите наведени во табелата со технички спецификации.
2. Овластен сервисер нека постави заземјување. Нашата компанија нема да биде одговорна за штети настанати поради користење на уредот без заземјување во согласност со локалните прописи.
3. **ПРЕДУПРЕДУВАЊЕ: Ако површината е напукната, исклучете го уредот за да спречите струен удар.**
4. Никогаш не го чистете уредот со прскање или посипување вода. Постои опасност од струен удар.
5. Не го допирајте приклучокот со влажни раце. Не го влечете кабелот, секогаш држете го приклучокот.
6. Исклучете го уредот при инсталирање, одржување, чистење и поправки.
7. Проверете дали приклучокот е цврсто вметнат во ѕидниот штекер како би избегнале искри.
8. Ако кабелот за напојување (кабелот со приклучок) е оштетен, истиот треба да го замени производителот или негов сервисер или еднакво квалификувано лице како би се избегнала опасност.
9. Не користете употребувани, оштетени или продолжни кабли наместо оригиналниот кабел.
10. За чистење на уредот не користете чистачи на пареа бидејќи може да дојде до електричен удар.
11. Уверете се дека нема течности во штекерот во кој е вметнат приклучокот на уредот.
12. За инсталирање е потребен омниполарен прекинувач што може да го исклучи напојувањето. Исклучувањето од напојување мора да биде обезбедено со прекинувач или осигурувач вграден на фиксно напојување според правилата на објектот.
13. Кабелот за напојување (кабелот со приклучокот) не смее да ги допира врелите делови на уредот.
14. Исклучете го уредот при инсталирање, одржување, чистење и поправки.
15. Уредот е опремен со кабел од типот “Y”.
16. Прекинувачите на струјното коло мора да бидат поставени така што крајниот корисник лесно ќе може да дојде до нив по инсталирање на шпоретот.
17. Фиксните споеви мора да бидат приклучени на електрично напојување што овозможува омниполарен прекин на врските. За уредите со наднапонска категорија под III, уредот за исклучување мора да биде поврзан со фиксно напојување според кодот за електричната инсталација.
18. Не ги отстранувајте прекинувачите за палење од уредот. Во спротивно, електричните кабли под напон се необезбедени. Тоа може да предизвика струен удар.

Методи за заштита од оштетувања на стаклокерамичката површина за готвење

Стаклокерамичката површина не е чувствителна на топлина (до 650°C) и температурни промени. Не може да се скрши и отпорна е на гребаници во одредена мера. Сепак, за да избегнете каква било штета, направете го следното:

1. Никогаш не ставајте ладна вода на врел шпорет.
2. Немојте да стоите на стаклокерамичката плоча.
3. Нагли притисоци, на пример, пад на соларникот може да бидат критични. Затоа, не ставајте такви предмети на места над плочата.
4. После секоја употреба уверете се дека дното на садот за готвење и површината за готвење се чисти и суви.
5. Не лупете зеленчук на површината на плочата. Зрнцата од песок што паѓаат од зеленчукот може да ја изгребат стаклокерамичката плоча.
6. Не ставајте запаливи материјали како картон или пластика на шпоретот. Предметите од типот на калај, цинк или алуминиум (како и алуминиумски фолии или празни садови за кафе) може да се истопат на врелите површини за готвење и така да предизвикаат оштетување.
7. Обрнете внимание слатката храна или овошните сокови да не дојдат во контакт со врелите зони за готвење. Тоа може да ја извалка стаклокерамичката површина.

Намена

1. Овој уред е дизајниран за домашна употреба. Комерцијалната употреба на уредот не е дозволена.
2. Овој уред може да се користи само за готвење. Не смее да се користи за други цели, на пример, за загревање на простории.
3. Производителот не презема никаква одговорност за каква било штета настаната поради погрешна употреба или погрешно ракување.
4. Работниот век на купениот уред изнесува 10 години. За овој период производителот обезбедува резервни делови потребни за работење на уредот.

Електричен приклучок

1. Условите за поставување на овој уред се назначени на етикетата или на плочката со податоци.
2. Вашиот уред треба да го вклучите во осигурувач соодветен за електричната енергија. Ако е потребно, се препорачува инсталирање да изврши овластен сервис.
3. Вашиот уред е конфигуриран во согласност со електричното напојување 220-240V AC / 380-415V 3N AC 50 / 60Hz.
4. Ако главната електрична мрежа се разликува од овие вредности, обратете се кај овластен сервисер.
5. Електричното поврзување на Вашиот уред треба да се врши само преку осигурувачи со соодветен систем на заземјување. Ако не е достапен соодветен осигурувач на местото каде што ќе го инсталирате уредот, веднаш контактирајте овластен сервисер. Производителот не е одговорен за штети што може да настанат поради осигурувачи чие заземјување не е инсталирано и приклучено на уредот.
6. Приклучокот на уредот треба да биде во близина како би можело лесно да се пристапи до осигурувачот чие заземјување се врши без употреба на продолжен кабел.
7. Не дозволувајте кабелот за напојување да дојде во допир со врелите зони. Исто така, држете го подалеку од остри рабови и агли.
8. Ако кабелот за напојување е оштетен, истиот треба да го замени производителот или негов сервисер или соодветно квалификувано лице како би се избегнала опасност.
9. Погрешното електрично поврзување може да го оштети уредот. Во тој случај, нема да важи гаранцијата за Вашиот уред. Електричното поврзување на уредот треба да го изврши овластен сервис.

Шема на електричниот приклучок

Поврзете ги каблите според долунаведеното упатство.

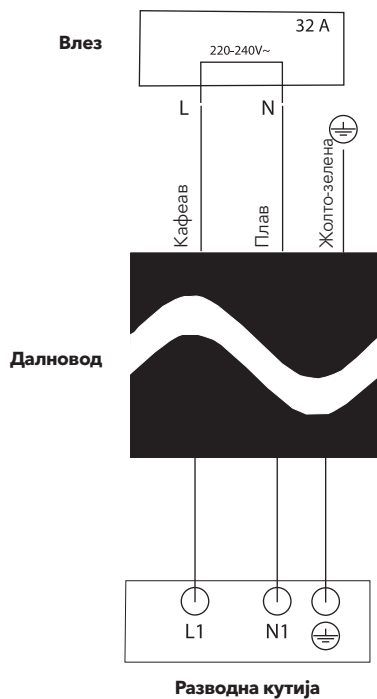

НАПОМЕНА

Вашиот уред е конфигуриран во согласност со електричното напојување 220-240V AC / 380-415V 3N AC 50 / 60Hz.

ПРЕТСТАВУВАЊЕ НА УРЕДОТ

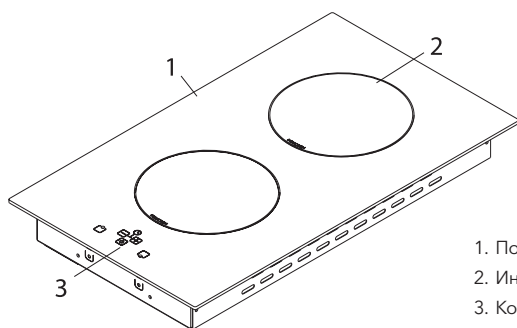

1. Површина на индукциската плоча за готвење
2. Индукциски грејач
3. Контролен панел чувствителен на допир

Технички карактеристики

160 mm зона за греење	1400 W
160 mm зона за греење (P)	2000 W
200 mm зона за греење *	2300 W
200 mm зона за греење (P) *	3000 W
Напон	220-240 / 380-415 V
Нето-тежина	5 kg
Бруто-тежина	5,72 kg



ПРЕДУПРЕДУВАЊЕ!

- Пред да изврши некаква модификација, овластениот сервисер треба да ја проучи оваа табела. Производителот не може да биде одговорен за какви било проблеми настанати поради неисправни модификации.
- Заради зголемување на квалитетот на уредот, техничките спецификации може да се менуваат без претходна најава.
- Добиените вредности за уредот и пропратните документи се лабораториски одредени согласно соодветните стандарди. Овие вредности може да се разликуваат во зависност од употребата или амбиенталните услови.

ИНСТАЛИРАЊЕ НА ПЛОЧАТА ЗА ГОТВЕЊЕ

Проверете дали електричната инсталација е исправна со што уредот би можел правилно да работи. Ако електричната инсталација не е прикладна, повикајте електричар или водоинсталатер за да ја прилагоди на потребите. Производителот не сноси одговорност за штета нанесена од неовластени лица.



ПРЕДУПРЕДУВАЊЕ!

- Корисникот е одговорен да подготви локација на која ќе се постави уредот, како и електричната инсталација.
- При инсталирање на уредот мора да се почитуваат локалните стандарди за електрична инсталација.
- Пред инсталирањето проверете дали има какви било оштетувања. Не го поставувајте уредот ако е оштетен. Оштетениот уред претставува ризик за Вашата безбедност.

Инсталирање на плочата за готвење

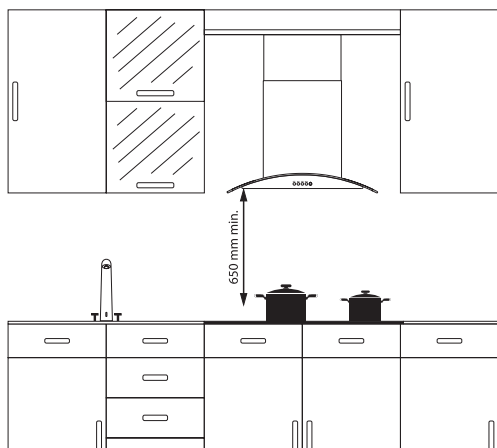

Уредот е дизајниран во согласност со работните кујнски површини кои се наоѓаат на пазарот. Мора да се остави сигурно растојание помеѓу уредот и ѕидовите на кујната и елементите. Ако се постави аспиратор над уредот, придржувајте се до препораките на производителот во однос на висината при монтажа (мин. 65 cm). Отворот на работната површина каде што ќе се инсталира плочата треба да биде исечен согласно инсталациските димензии. За инсталирање на уредот треба да се почитуваат одредените локални стандарди што се однесуваат на електричната енергија.

Примена на заптивка под уредот

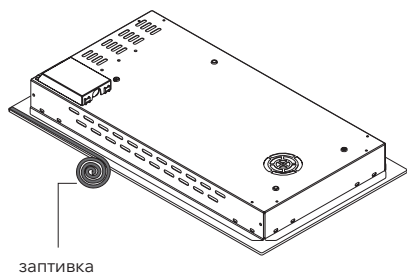

На дното од уредот мора да се прицврсти заптивка како би се спречило продирање на различни материи, како што се вода и масло, во случај да дојде до прелевање за време на готвењето и загревањето. Поставете ја заптивката така што нежно ќе ја притиснете. заптивка

Ако под плочата за готвење е вградена рерна, кујнските елементи мора да бидат уредени така што ќе нудат вентилација.

Вградување

Кога уредот е инсталиран на фиока и кога долната страна го допира уредот, овој дел треба да биде одвоен со дрвена полица.

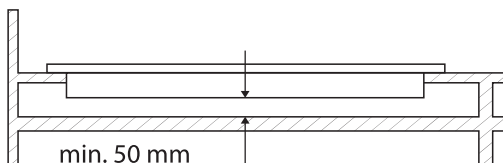

При инсталирање на плочата за готвење на орман, како што е прикажано на горната слика, треба да се постави полица за да се раздвојат орманот и плочата за готвење. Доколку плочата за готвење е инсталирана на вградена рерна, нема потреба за тоа.

Ако плочата за готвење се монтира покрај ѕид, минималното растојание помеѓу ѕидот и плочата треба да биде 50 mm.

Од задната страна на елементот, како што е прикажано долу, потребен е отвор за одвод на воздухот од 180 cm² (450 k 40 mm).

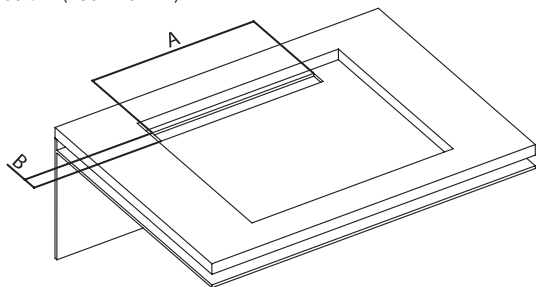

A	Min. 450 mm
B	40 mm

Скици за инсталирање

1. Превртете ја плочата за готвење и поставете ја на глатка површина.
2. За да се спречи влез на страни тела и течности помеѓу плочата за готвење и шпоретот, нанесете ја заптивката која следи со уредот на страната на долните рабови на работната површина. За аглите користете поголема количина заптивка со што во потполност би се исполниле аголните празнини.
3. Повторно превртете ја плочата за готвење, израмнете ја и поставете ја на кујнската работна површина.
4. Прицврстете ја Вашата плоча за готвење на кујнската работна површина со помош на приложените стеги и завртки.

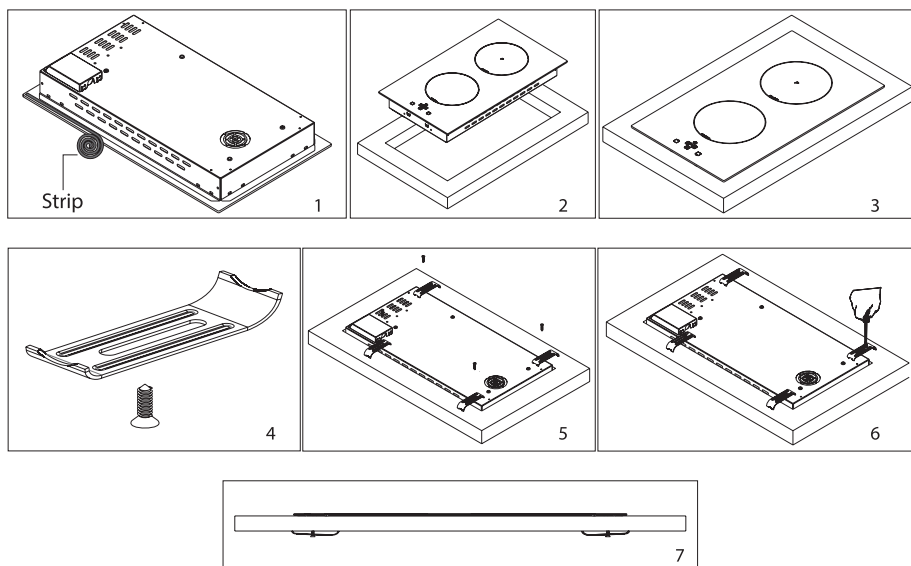

Инсталирање на плочата за готвење на кујнска работна површина

Обратете внимание на следните вредности при вградување на плочата за готвење или сечење на кујнската работна површина.

Отворот во кој се поставува плочата за готвење мора да се исече согласно димензиите за инсталирање на плочата за готвење.

A	520 mm
B	300 mm
C	490 mm
D	260 mm
E	Min. 60 mm
F	

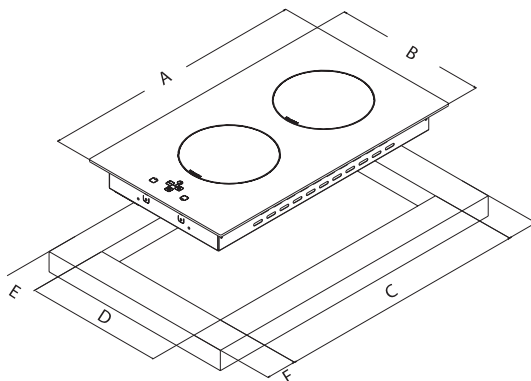

КОРИСТЕЊЕ НА ВАШИОТ УРЕД

1. За да го вклучите и исклучите уредот, притиснете го и држете го тастерот ON/OFF додека не чуete „бип“. Кога единицата ќе се вклучи, ќе се прикажат индикаторите на топлинските зони.
2. Контролите реагираат на благ допир, така што не мора да вршите притисок врз нив.
3. Ставете соодветен сад, тава итн. на местото за готвење кое сакате да го користите.
4. Обратете внимание основата на која е поставен садот, тавата итн. и површината на просторот за готвење да бидат чисти и суви.
5. Кога ќе го допрете тастерот за избор на топлинска зона, индикаторот покрај допрениот тастер ќе трепери.
6. Користете го долниот дел од јаготката на прстот, а не врвот кога го употребувате уредот. При секој допир ќе чуete „бип“.



7. Погрижете се контролите за допир секогаш да бидат чисти и суви. Дури и слој вода може да ја отежни работата на контролите за допир.

Избор на соодветен сад за готвење

1. Ставете соодветна количина на храна во садите и тавите. Така ќе спречите прелевање на оброкот и непотребно чистење.
2. Не користете садови кои се нестабилни и кои лесно може да се превртат на плочата за готвење.
3. Не ставајте празни садови и тави на вклучената плоча за готвење.
4. Не ставајте садови врз кои може да има влијание тоглината.
5. Не ја користете плочата за готвење без садови и тави.
6. Не ги ставајте капаците за садови и тави на плочата за готвење.
7. При загревање на масло не го преклопувајте садот со капак.
8. Не ставајте масло повеќе од една третина од зафатнината на садот. Надгледувајте додека маслото се загрева. Исклучително врелото масло може да предизвика пожар.
9. Користете само садови и тави кои се машински обработени. Острите рабови може да ја изгребат површината на плочата.
10. Не смеат да се користат садови од стакло, керамика и земјени садови, садови од бакар или алуминиум.
11. Ставете погодни садови така што ќе ги центрирате на плочата.



НЕПРАВИЛНО



НЕПРАВИЛНО



НЕПРАВИЛНО



ПРАВИЛНО

12. Не користете садови со конкавно или конвексно дно.



НЕПРАВИЛНО



НЕПРАВИЛНО

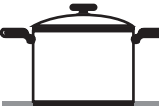

ПРАВИЛНО

13. Кога сакате да го преместите садот на друга плоча, подигнете го и ставете го повторно, наместо да го туркате.



НЕПРАВИЛНО



ПРАВИЛНО

14. Можете да користите челик, тефлон или специјални алуминиумски садови на база на магнет со ознаки или предупредувања што укажуваат дека садите се компатибилни за Вашиот индукциски шпорет.
15. Можете да проверите дали садот е погоден за индукциски шпорет. Поместете го магнетот кон дното на садот. Ако се повлече, садот е погоден за индукциски шпорет.
16. Важно е да користите метални садови за готвење посебно дизајнирани и/или одобрени за индукциски шпорети.

ПРЕДУПРЕДУВАЊЕ!

Не дозволувајте меламинаските или пластични садови да дојдат во контакт со зоните за загревање.

Апликации за готвење

Уредот користете го на соодветна температура за готвење.

Нагодување на загревањето	Употреба
0	Исклучено
1-3	Одржува топлина
4-5	Бавно загревање/готвење
6-7	Подгревање, брзо готвење
8	Вриење
9	Максимално ниво
P	Максимална сила



ВНИМАНИЕ

Информациите во горната табела служат само како насоки.

Плоччи за готвење

Голема плоча за готвење	Мала плоча за готвење
<p>20 cm 11 cm.....22 cm</p>	<p>16 cm 9 cm.....18 cm</p>
<ul style="list-style-type: none"> Автоматски се вклопува со садот. Дистрибуира напојување на најсоодветен начин. Обезбедува одлична распределба на топлината. Можете да готвите мали или големи порции палачинки, риба итн. 	<ul style="list-style-type: none"> Бавно готвење (сосови, кремове итн.) Подготовка на мали порции или порции за една особа.



ВНИМАНИЕ

Информациите за готвење кои се дадени во табелата служат само во информативни цели.

УПАТСТВО ЗА УПОТРЕБА НА ЕЛЕКТРОНСКА КАРТИЧКА ЗА 30 CM ИНДУКЦИСКИ ШПОРЕТ

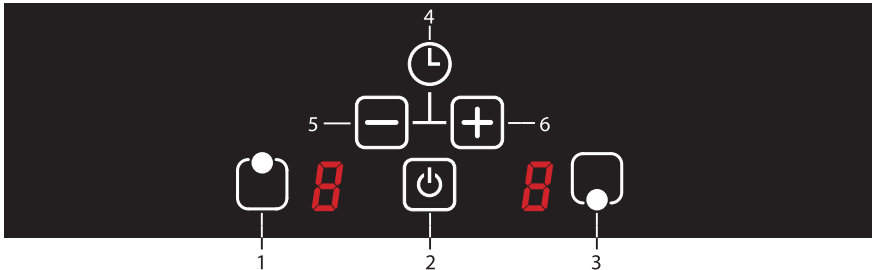

1. Тастер за готвење на горната површина
2. Тастер On/Off
3. Тастер за готвење на долната површина
4. Функции на тајмерот
5. Минус тастер за температурата и тајмерот
6. Плус тастер за температурата и тајмерот

НАПОМЕНА

Уредот станува оперативен во рок од 1 секунда по вклучување на електрична мрежа. Сите LED диоди и екрани се активираат во рок од 1 секунда.

Turning the appliance on

Уредот се вклучува со притискање на тастерот On/Off (🔌). На сите екрани се прикажува симболот . Ако температурата на стаклото над плочата за готвење е над 60°C, симболите и сукцесивно се прикажуваат на екранот на соодветната плоча за готвење (= 0.5 секунди, = 0.5 секунди).

Исклучување на уредот

Уредот се исклучува со притискање на тастерот On/Off (🔌). Уредот може да го исклучите со притискање на тастерот (🔌) дури и ако е активирано заклучувањето.

⚠ ПРЕДУПРЕДУВАЊЕ!

- Уредот останува активен 20 секунди. Ако во овој временски интервал не се појави нивото на готвење или избраната вредност на тајмерот, уредот со звучен сигнал автоматски ќе се префрли на "исклучено".
- Ако симболот трепери на екранот од плочата за готвење, плочата автоматски ќе се исклучи кога симболот ќе исчезне.

Индикатор на преостаната топлина

Ако симболот трепери на екранот од плочата за готвење, тоа значи дека таа сè уште е врела. Може да се искористи за загревање мали количини на храна.

⚠ ПРЕДУПРЕДУВАЊЕ!

- Во случај на прекин на струјата екранот за приказ на преостаната топлина не е вклучен, така што корисникот не е предупреден за евентуалната врела плоча за готвење.
- Индикаторот на преостаната топлина за секоја зона останува активен сè додека измерената температура на стаклото не се спушти под 60°C.

Вклучување на површините за готвење (плочи)

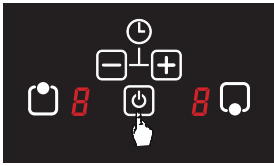

1. Шпоретот се вклучува со притискање на тастерот On/Off (🔌).

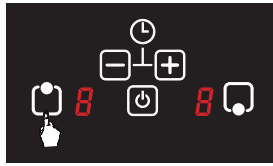

2. Изберете ја плочата на која сакате да готвите.

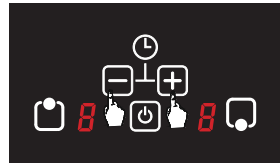

3. Нивото на сила на избраната плоча може да се нагоди од 1 до 9 со тастерот (⊖) минус и (+) плус.

Исклучување на површините за готвење (плочи)

Избраната плоча може да се исклучи на 3 начина

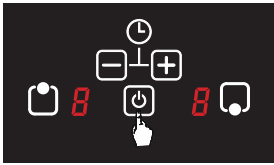

1. Избраната плоча за готвење може да се исклучи со притискање на тастерот On/Off (🔌).

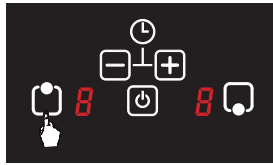

2. Изберете ја соодветната плоча за готвење.

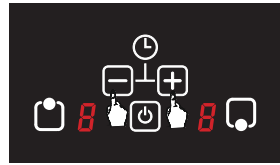

Нагодете го нивото на температурата на нула (0) со тастерот минус (⊖) и плус (+).

⚠ ПРЕДУПРЕДУВАЊЕ!

Симболот **H** трепери на екранот од избраната плоча ако истата сè уште е врела. Симболот **0** се прикажува ако избраната плоча не е врела.

3. Избраната плоча може да се исклучи со нагудување на тајмерот. Штом ќе истече нагоденото време, плочата за готвење која е нагодена со помош на тајмерот автоматски ќе се исклучи со звучен сигнал.

Функција на блокада за деца (опционално)

Оваа функција може да се активира како би се спречила ненамерна употреба.

Активирање на функцијата на блокада за деца

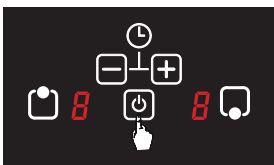

1. Шпоретот се вклучува со притискање на тастерот On/Off (🔌).

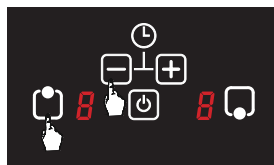

2. Истовремено притиснете го тастерот (🔌) за горната зона за готвење и (⊖) тастерот минус.

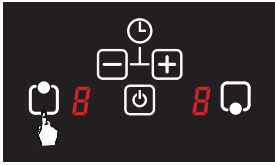

3. Потоа повторно притиснете го тастерот (⏻) за избор на горната зона за готвење.

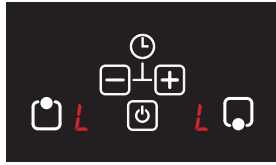

4. Символот **L** се прикажува на сите екрани и блокадата за деца е активирана.

⚠ ПРЕДУПРЕДУВАЊЕ!

- Кога блокадата за деца е активирана, сите тастери освен On/Off (⏻) се деактивирани. Готвењето во овој случај не е можно.
- Блокадата за деца може да не се активира доколку моментално е активна операцијата готвење.

Деактивирање на блокадата за деца

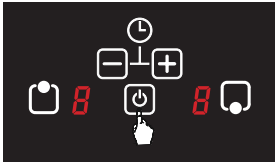

1. Шпоретот се вклучува со притискање на тастерот On/Off (⏻).

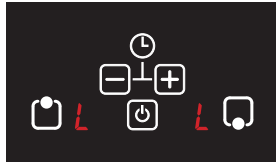

2. Символот **L** се прикажува на сите екрани.



3. Истовремено притиснете го тастерот (⏻) за горната зона и (⏪) тастерот минус.



4. Притиснете го (⏪) тастерот минус повторно и шпоретот автоматски ќе се исклучи. Блокадата за деца се деактивира кога шпоретот повторно ќе се вклучи.

Функции на тајмерот

Постојат два вида функции на тајмерот.

1. Функција на независен тајмер

Може да се нагоди кога не е поставен ниеден режим на нагодување на плочата за готвење. Може да се користи и како аларм. Независниот тајмер продолжува да работи кога се користи која било површина за готвење (ниво > 0).

Доколку сакате да го нагодите независниот тајмер

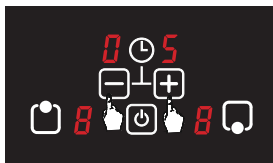
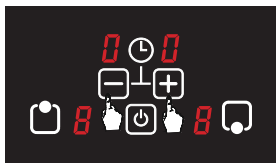

1. Притиснете на (**-**) и плус (**+**) тастерите истовремено 3 секунди и проверете дали **00** трепери на екранот на тајмерот.
2. Времето може да се нагоди од 1 со 99 минути со (**-**) минус и (**+**) плус тастерите.
3. Одборувањето започнува по последното нагудување на тајмерот. По 5 секунди, изборот на тајмер автоматски се стопира и екранот на тајмерот го прикажува нагоденото време.

Доколку сакате да го промените времето на независниот тајмер



Времето може да се нагоди од 1 до 99 минути со тастерите (**-**) минус и (**+**) плус истовремено притиснати 3 секунди.

Звучниот сигнал се огласува, а екранот на тајмерот трепери **00** по истекот на нагоденото време. Само еднаш притиснете го кој било тастер на екранот чувствителен на допир и звучниот сигнал ќе запре.



! ПРЕДУПРЕДУВАЊЕ!

- Звучниот сигнал автоматски запира по 2 минути кога не се допира ниеден тастер.
- Со исклучување на шпоретот (притискање на тастерот On/Off (**⏻**)) запира независниот тајмер. Тајмерот не се обновува при повторно вклучување на шпоретот.

2 Функции на тајмерот на зони за готвење

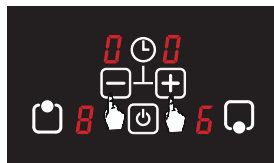
Доколку сакате да го нагодите тајмерот на зоните за готвење





1. Изберете соодветна плоча за готвење што сакате да ја нагодите додека шпоретот е вклучен.
2. Нагодете ја избраната плоча за готвење на сакано ниво меѓу 1 и 9 преку (**-**) минус и (**+**) плус тастерите.
3. Саканото време се нагудува преку (**-**) минус и (**+**) плус тастерите кога трепери нивото на температура (5 сек).
4.  Точката покрај нивото на температура на плочата за готвење, за која се прикажува преостанатото време, трепери.
5. Звучниот сигнал се огласува и програмираната зона за готвење ја завршува функцијата готвење по истекот на нагоденото време. Се прикажува симболот  или симболот  трепери на екранот ако зоната за готвење е врела.

⚠ ПРЕДУПРЕДУВАЊЕ!

Ако е достапен повеќе од еден тајмер, екранот на тајмерот ја покажува најниската преостаната временска вредност по периодот на нагдување од 5 секунди. Точката покрај плочата за готвење, за која се прикажува преостанатото време, трепери на тајмерот.

Идентификација на садовите за готвење / поставување (не постои предупредување на садовите за готвење)

Кај индукциското готвење енергијата се формира само на површината која е покриена со дното од садот на соодветната плоча за готвење. Основата на садот се детектира со индукцискиот систем. Готвењето запира ако нема сад (или садот не е компатибилен за индукција) кога готвењето е започнато или ако садот се тргне од плочата при самото готвење. Предупредување дека садот за готвење не е поставен на соодветната плоча () се прикажува на екранот чувствителен на допир после 5 секунди. Предупредувањето дека нема сад за готвење трае 60 секунди. Ако садот не е поставен на плочата за готвење кога ова време ќе истече, зоната за готвење автоматски се исклучува и на плочата се прикажува  или  ако зоната е врела.

Функција на зголемена сила на готвење (појачување)

Може да користите функција на зголемена сила (појачување) за брзо готвење.

Доколку сакате да ја активирате функцијата на зголемена сила на готвење



1. Изберете соодветна плоча за готвење на која ќе биде активирана функцијата на појачување.

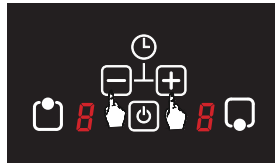

2. Нагодете го нивото на сила на избраната плоча на саканото ниво меѓу 1 и 9 преку (-) минус и (+) плус тастерите.

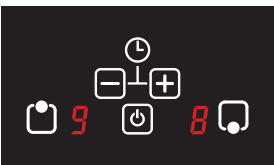

3. Нагодете ја избраната плоча за готвење на ниво 9.



4. Притиснете уште еднаш на избраната плоча додека на екранот на плочата не се појави симболот **P** што значи дека сте ја активирале функцијата на појачување.

⚠ ПРЕДУПРЕДУВАЊЕ!

Максималното траење на оваа функција е 5 минути. Кога ова време ќе истече, избраната плоча за готвење продолжува со работа на 9. ниво на температура.

Доколку сакате да ја деактивирате функцијата на појачување

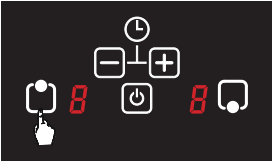

1. Изберете ја соодветната плоча за готвење на која ќе биде деактивирана функцијата на појачување.

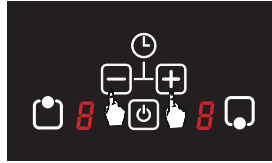

2. Нагодете го нивото на сила на избраната плоча помеѓу 1 и 9 со (**-**) минус и (**+**) плус тастерите.

Кодови на грешки и препорачани решенија

Долната табела нуди кодови на грешки, можни причини и препорачани решенија за овие кодови.

Кодови на грешки	Можна причина	Можна причина
ER03	Истовремено притискање на повеќе тастери.	Исклучете го шпоретот. Исклучете го екранот и обидете се повторно по вклучувањето на шпоретот.
ER22	Струјното коло не ги детектира тастерите на допир или доаѓа до грешка при анализа на тастерите.	Обратете се до производителот.
ER20	Грешка при треперењето.	Обратете се до производителот.
ER47	Комуникациската жица не е правилно инсталирана или mid-level картата се разликува.	Обратете се до производителот.
E2	Превисока температура.	Повторно започнете го готвењето откако плочата ќе се олади.
E3	IGBT грешка.	Обратете се до производителот.
E5 / E6	Мрежната фреквенција е вон дозволениот опсег на фреквенција.	Проверете ја врската.
E8	Грешка на вентилаторот.	Обратете се до производителот.
E9	Грешка на сензорите за температурни нивоа.	Обратете се до производителот.

ЧИСТЕЊЕ И ОДРЖУВАЊЕ НА УРЕДОТ

1. Секогаш исклучувајте го уредот пред какво било одржување или чистење. Почекајте да се олади шпоретот доколку е врел.
2. Немојте да користите абразивни ткаенини, средства за чистење или остри предмети за чистење на стаклените површини.
3. Исчистете ги остатоците од храна со влажна крпа и сапуница. Прашината на површината треба да се чисти со влажна крпа.
4. Промените на бојата што може да се појават на стаклокерамичката површина не влијаат на функционалната структура и постојаноста на стаклото. Промените на бојата не се предизвикани од промена на материјалот, туку поради неисчистени остатоци од храна, поради садови кои го оштетуваат стаклото и поради неприкладни материјали за чистење.
5. За да осигурате долг век на Вашиот шпорет, треба редовно да го чистите и одржувате.
6. Не го чистете шпоретот со остри алати како тврда четка, челична волна или нож. Не користете абразивни средства и кисели материјали или детергенти.
7. По чистење на деловите на уредот со крпа и сапуница, добро исушете ги со мека крпа.
8. Исчистете ги стаклените површини со специјално средство за чистење стакло. Немојте да користите абразивни средства за чистење или стругалки за чистење на стаклените површини бидејќи нивното гребене може да доведе до пукање на стаклото.
9. Не го чистете шпоретот со помош на чистачи на пара.
10. За чистење на шпоретот немојте да користите запаливи материјали како што се киселини, разредувачи или гас.
11. Не го измивајте кој било дел од шпоретот во машина за садови.
12. Брзо исчистете го секој материјал кој содржи оцет, лимон, сол, кокс и слични киселини што случајно може да се истурат врз шпоретот.

ПРЕПОРАКИ ЗА ЗАШТЕДА НА ЕНЕРГИЈА

1. Индукциските зони за готвење во одредена мера автоматски се прилагодуваат на големината на основите.
2. Ставете го садот во зоната за готвење пред вклучување на грејачот. Индукциските грејачи имаат сензор кој го детектира присуството на садови.
3. Користете садови со капак како би го скратиле времето на готвење.
4. Намалете го загревањето штом содржината во садот ќе почне да врие. Не ја пречекорувајте количината на вода и масло како би го скратиле времето на готвење.
5. Уредот користете го со соодветно нагодување на загревањето при готвење.

ПРАВИЛА ЗА РАКУВАЊЕ

1. Ракувајте и транспортирајте во оригиналното пакување.
2. Обратете максимално внимание на уредот при товарење / растоварање и ракување.
3. Уверете се дека пакувањето е добро затворено при ракување и транспорт.
4. Заштитете го уредот од надворешни фактори (како влага, вода итн.) кои може да ја оштетат амбалажата.
5. Внимавајте да не се оштети уредот од удари, падови, тркалање итн. при ракување и превоз, како и од кршење и деформирање при користењето.

РЕШАВАЊЕ НА ПРОБЛЕМИ

Пред да повикате техничка служба, може да се обидете сами да ги решите проблемите на кои сте наишле следејќи ги наредните точки.

Ако уредот не работи

1. Проверете дали е приклучен струјниот кабел на плочата.
2. Безбедно проверете дали има електрична мрежа.
3. Проверете ги осигурувачите.
4. Проверете дали има оштетување на кабелот за напојување.

ЕКОЛОШКИ ПРИФАТЛИВО ОДЛОЖУВАЊЕ



Одложете ја амбалажата на еколошки прифатлив начин.

Овој уред е означен во согласност со Европската директива 2012/19/EU која се однесува на употребата на електрични и електронски уреди (отпадна електрична и електронска опрема - WEEE). Правилникот одредува рамка за рециклирање на искористените уреди што се применува во целата ЕУ.

ИНФОРМАЦИИ ЗА ПАКУВАЊЕТО

Материјалите за пакување може да се рециклираат во согласност со националните прописи за заштита на животната средина. Материјалите за пакување не ги одложувајте заедно со отпадот од домаќинството или друг отпад. Однесете ги на место за собирање на амбалажи одредено од локалните власти.

Poštovani korisniče,
Zahvaljujemo Vam što ste odabrali naš proizvod.
Preporučujemo Vam da pažljivo pročitate ovo uputstvo za upotrebu i da Vam uvek bude pri ruci tokom upotrebe ploče za kuvanje, tako da možete da održavate njen kvalitet na nivou, na kom je bio prvog dana kada ste je kupili i da Vas služi na najefikasniji način.

≡ NAPOMENA

Ovo uputstvo za upotrebu je sačinjeno za različite modele. Neke od funkcija navedenih u uputstvu možda ne postoje na vašem uređaju. Te funkcije su označene sa (*).

Naši uređaji su dizajnirani isključivo za kućnu upotrebu. Nisu za profesionalnu upotrebu.
MOLIMO VAS PROČITAJTE UPUTSTVO PRE NEGO ŠTO INSTALIRATE ILI KORISTITE OVAJ UREĐAJ.
Ovaj uređaj je proizveden u ekološki prihvatljivim i modernim postrojenjima bez narušavanja prirode.

Odgovara propisima WEEE.

VAŽNA UPOZORENJA

- Instalaciju i popravku uvek treba da obavlja OVLAŠĆENI SERVIS. Proizvođač ne snosi odgovornost za radove koje obavljaju neovlašćena lica.
- Pažljivo pročitate ovo uputstvo. Samo tako uređaj možete koristiti na bezbedan i ispravan način.
- Šporet treba koristiti prema uputstvu za upotrebu.
- Prilikom rukovanja udaljite decu i kućne ljubimce.
- UPOZORENJE: Opasnost od požara; ne ostavljajte stvari na površini za kuvanje.**
- UPOZORENJE: Uređaj i njegovi dostupni delovi su tokom rada vrući.**
- Uslovi za postavljanje ovog uređaja su navedeni na nalepnici (ili na pločici sa podacima).
- Dostupni delovi mogu biti vrući dok koristite roštilj. Malu decu treba držati podalje.
- UPOZORENJE: Ovaj uređaj je namenjen za kuvanje. Ne bi trebalo da ga koristite u druge svrhe, na primer, za grejanje prostorije.**
- Za čišćenje uređaja nemojte koristiti paračistače.
- NIKADA ne pokušavajte da ugasite vatru vodom. Isključite napajanje uređaja, a zatim pokrijte plamen poklopcem ili tkaninom za gašenje požara.
- Ukoliko ne možete da konstantno nadzirete decu mlađu od 8 godina, treba ih držati dalje od uređaja.
- Treba izbegavati dodirivanje grejnih elemenata.
- OPREZ: Proces kuvanja treba nadzirati. Proces kuvanja treba uvek nadzirati.**
- Uređaj nije pogodan za upotrebu sa eksternim tajmerom ili zasebnim sistemom daljinskog upravljanja.
- Ovaj uređaj mogu da koriste deca starija od 8 godina, osobe sa fizičkim, slušnim ili mentalnim problemima ili osobe sa nedostatkom iskustva ili znanja, ukoliko im se obezbedi kontrola ili pruže informacije o opasnostima.
- Ovaj uređaj je dizajniran samo za kućnu upotrebu.
- Deca ne smeju da se igraju uređajem. Čišćenje ili održavanje uređaja ne smeju da vrše deca, osim ako nisu starija od 8 godina i pod nadzorom odraslih osoba.
- Uređaj i kabl za napajanje držite dalje od dece mlađe od 8 godina.
- Sklonite zavese, ubruse, papir ili bilo koji drugi zapaljivi materijal dalje od uređaja pre nego što počnete da ga koristite. Ne stavljajte zapaljive materijale na ili u uređaj.
- Držite otvorene kanale za ventilaciju.
- Ne zagrevajte zatvorene limenke i staklene posude. Pritisak može dovesti do eksplozije istih.
- Ne koristite uređaj kada ste pod dejstvom lekova i / ili alkohola, jer to može uticati na vašu sposobnost prosuđivanja.
- Nakon svake upotrebe proverite da li je uređaj isključen.
- Budite oprezni kada koristite alkohol u hrani. Alkohol će ispariti na visokim temperaturama i može se zapaliti i izazvati požar ukoliko dođe u kontakt sa vrućim površinama.
- Ako uređaj nije ispravan ili ima vidljiva oštećenja, nemojte ga koristiti.
- Ne dodirujte utikač mokrim rukama. Nemojte vući kabl prilikom isključivanja, uvek držite utikač.
- Nemojte na uređaj stavljati predmete koje deca mogu dohvatiti.

29. Materijal za pakovanje može biti opasan po decu. Materijal za pakovanje držite dalje od dece.
30. Napajanje šporeta treba da bude isključeno tokom svih građevinskih radova u kući. Nakon završetka radova, ponovno povezivanje šporeta treba da obavi ovlašćeni servis.
31. Ne stavljajte metalne predmete kao što su nož, viljuška, kašika na površinu uređaja, jer će se zagreјati.
32. Da bi se sprečilo pregrevanje, uređaj ne bi trebalo da se postavlja iza dekorativnog poklopca.
33. Isključite uređaj pre uklanjanja zaštitnih mehanizama. Nakon čišćenja, instalirajte zaštitne mehanizme u skladu sa uputstvima.
34. Mesto za fiksiranje kabla mora biti zaštićeno.
35. **OPREZ: Ako je staklo na šporetu slomljeno, odmah isključite greјne elemente i isključite uređaj iz izvora napajanja, ne dodirujte površinu uređaja i ne koristite uređaj.**
36. Korisnik ne treba sam da rukuje šporetom.
37. Kada se šporet ne isključuje za vreme kuvanja, dodirivanje vruće površine može uzrokovati opekotine.
38. Ako se na šporetu nalaze teži objekti, oni se mogu prevrnuti. To može prouzrokovati telesne povrede.
39. **UPOZORENJE: S obzirom na to da indukcione površine stvaraju magnetno polje, to može izazvati štetne efekte za ljude koji koriste medicinske uređaje kao što su peјsmejkeri ili insulin pumpe.**
40. **UPOZORENJE: Kada se indukcione ploče koriste pri velikoj snazi ili sa nekim materijalima od kojih se prave posude, može se pojaviti određeni šum. To je normalno.**

Električna bezbednost

1. Uključite uređaj u uzemljenu utičnicu zaštićenu osiguračem koji odgovara vrednostima navedenim u tabeli tehničkih specifikacija.
2. Neka ovlašćeni serviser postavi uzemljenje. Naša kompanija neće biti odgovorna za štete nastale usled korišćenja uređaja bez uzemljenja u skladu sa lokalnim propisima.
3. **UPOZORENJE:** Ako je površina napukla, isključite uređaj kako biste izbegli rizik od strujnog udara.
4. Nikada ne perite uređaj prskanjem ili posipanjem vodom. Postoji opasnost od strujnog udara.
5. Ne dirajte utikač mokrim rukama. Nemojte vući kabl da biste ga isključili, uvek držite utikač.
6. Isključite uređaj tokom instalacije, održavanja, čišćenja i popravke.
7. Proverite da li je utikač čvrsto umetnut u zidnu utičnicu kako biste izbegli varnice.
8. Ako je kabl za napajanje (kabl sa utikačem) oštećen, kabl treba da zameni proizvođač ili njegov serviser ili jednako kvalifikovano osoblje kako bi se izbegla opasnost.
9. Nemojte koristiti nastavljane ili oštećene kablove ili produžne kablove umesto originalnog kabla.
10. Za čišćenje uređaja nemojte koristiti paračistače, jer u suprotnom može doći do električnog udara.
11. Uverite se da nema tečnosti ili vlage u utičnici u koju je umetnut utikač uređaja.
12. Za instalaciju je potreban omnipolarni prekidač koji može isključiti napajanje. Isključivanje iz napajanja mora biti obezbeđeno prekidačem ili osiguračem koji je ugrađen na fiksno napajanje prema pravilima zgrade.
13. Kabl za napajanje (kabl sa utikačem) ne sme da dodiruje vrele delove uređaja.
14. Isključite uređaj tokom instalacije, održavanja, čišćenja i popravke.
15. Uređaj je opremljen kablom tipa "Y".
16. Prekidači strujnog kola šporeta moraju biti postavljeni tako da krajnji korisnik lako može doći do njih nakon instalacije šporeta.
17. Fiksni spojevi moraju biti priključeni na električno napajanje koje omogućava omnipolarni prekid veze. Za uređaje sa nadnaponskom kategorijom ispod III, uređaj za isključivanje mora biti povezan sa fiksnim napajanjem prema kodu za električne instalacije.
18. Ne uklanjajte prekidače za paljenje iz uređaja. U suprotnom električni kablovi pod naponom su neobebeđeni. To može izazvati strujni udar.

Metode za zaštitu staklokeramičke površine za kuvanje od oštećenja

Staklokeramička površina nije osetljiva na toplotu (do 650°C) i temperaturne promene. Ne može se polomiti i otporna je na ogrebotine u određenoj meri. Međutim, da biste izbegli bilo kakvu štetu, učinite sledeće:

1. Nikada nemojte sipati hladnu vodu na vruć šporet.
2. Nemojte stajati na staklokeramičkoj ploči.
3. Nagli pritisak, na primer, pad slanika može biti kritičan. Dakle, ne stavljajte takve predmete na mesto iznad ploča.
4. Posle svake upotrebe, uverite se da su dno posude za kuvanje i površine za kuvanje čiste i suve.

5. Nemojte ljuštiti povrće na površini ploče. Zrnca peska koja padaju iz povrća mogu ogrebat i staklokeramičku ploču.
6. Ne stavljajte zapaljive materijale kao što su karton ili plastika na šporet. Predmeti kao što su kalaj, cink ili aluminijum (kao i aluminijumske folije ili prazne posude za kafu) mogu da se istope na vrućim površinama za kuvanje i tako izazovu oštećenje.
7. Obratite pažnju da slatka hrana ili voćni sokovi ne dođu u kontakt sa vrućim zonama za kuvanje. To može uflekat i staklokeramičku površinu.

Namena

1. Ovaj uređaj je dizajniran za kućnu upotrebu. Komercijalna upotreba uređaja nije dozvoljena.
2. Ovaj uređaj se može koristiti samo za kuvanje. Ne sme se koristiti u druge svrhe, kao što je grejanje prostorije.
3. Proizvođač ne preuzima nikakvu odgovornost za bilo kakvu štetu nastalu usled pogrešne upotrebe ili pogrešnog rukovanja.
4. Radni vek uređaja koji ste kupili je 10 godina. Ovo je period za koji proizvođač obezbeđuje rezervne delove potrebne za rad ovog uređaja.

Električni priključak

1. Uslovi postavljanja ovog uređaja naznačeni su na etiketi ili pločici sa podacima.
2. Vaš uređaj treba uključiti u osigurač prikladan za električnu energiju. Ako je potrebno, preporučuje se da instalaciju obavlja ovlašćeni servis.
3. Vaš uređaj je konfigurisan u skladu sa električnim napajanjem 220-240V AC / 380-415V 3N AC 50 / 60Hz.
4. Ako se glavna električna mreža razlikuje od ovih vrednosti, obratite se ovlašćenom servisu.
5. Električno povezivanje Vašeg uređaja treba da se vrši samo na osiguračima sa odgovarajućim sistemom uzemljenja. Ako nije dostupan odgovarajući osigurač na mestu gde ćete instalirati uređaj, odmah kontaktirajte ovlašćeni servis. Proizvođač nije odgovoran za štete koje mogu prouzrokovati osigurači čiji uzemljenje nije instalirano i priključeno na uređaj.
6. Utikač uređaja treba da bude blizu kako bi se moglo lako pristupiti osiguraču čije uzemljenje se vrši bez upotrebe produžnog kabla.
7. Ne dozvolite da kabl za napajanje uređaja dođe u dodir sa vrućim regijama. Takođe, držite ga podalje od oštih ivica i uglova.
8. Ako je kabl za napajanje oštećen, kabl treba da zameni proizvođač ili njegova servisna agencija ili kvalifikovano osoblje istog stepena kako bi se izbegla opasnost.
9. Pogrešno električno povezivanje može oštetiti uređaj. U tom slučaju, za Vaš uređaj neće važiti garancija. Električno povezivanje Vašeg uređaja treba da obavi ovlašćeni servis.

Šema električnog priključka

Povežite kablove prema dolenađenom uputstvu.

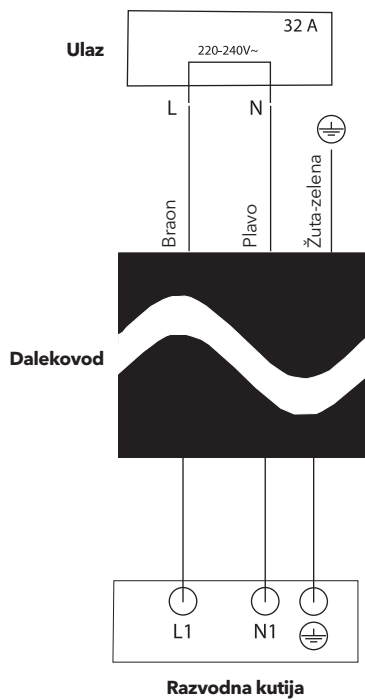

NAPOMENA

Vaš uređaj je konfigurisan u skladu sa električnim napajanjem 220-240V AC / 380-415V 3N AC 50 / 60Hz.

PREDSTAVLJANJE UREĐAJA

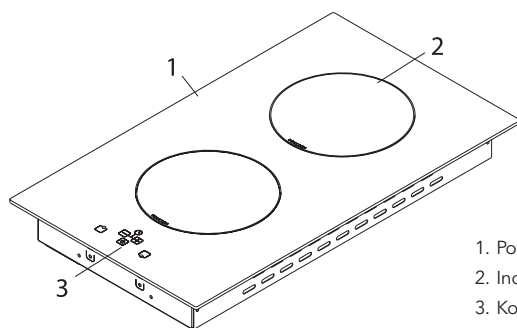

1. Površina indukcione ploče za kuvanje
2. Indukcioni grejač
3. Kontrolni panel osetljiv na dodir

Tehničke karakteristike

160 mm zona grejanja	1400 W
160 mm zona grejanja (P)	2000 W
200 mm zona grejanja *	2300 W
200 mm zona grejanja (P) *	3000 W
Voltaža	220-240 / 380-415 V
Neto težina	5 kg
Bruto težina	5,72 kg



UPOZORENJE!

- Pre nego što ovlašćeni servis izvrši neku modifikaciju treba da prouči ovu tabelu. Proizvođač ne može biti odgovoran za bilo kakve probleme koji se javljaju usled neispravne modifikacije.
- Da bi se povećao kvalitet uređaja, tehničke specifikacije se mogu menjati bez prethodne najave.
- Vrednosti koje ste dobili uz uređaj ili prateće dokumente su laboratorijski očitane u skladu sa odgovarajućim standardima. Ove vrednosti se mogu razlikovati u zavisnosti od upotrebe ili ambijentalnih uslova.

INSTALACIJA PLOČE ZA KUVANJE

Proverite da li je električna instalacija ispravna kako bi uređaj mogao pravilno da radi. Ako električna instalacija nije prikladna, pozovite električara i vodoinstalatera da je prilgodi po potrebi. Proizvođač ne snosi odgovornost za štetu koju su prouzrokovala neovlašćena lica.



UPOZORENJE!

- Odgovornost je korisnika da pripremi lokaciju na kojoj će se uređaj postaviti, kao i da pripremi električnu instalaciju.
- Tokom instalacije uređaja moraju se poštovati pravila lokalnih standarda o električnim instalacijama.
- Pre instalacije proverite da li ima bilo kakvih oštećenja. Nemojte da postavljate uređaj ukoliko je oštećen. Oštećeni uređaji predstavljaju rizik za Vašu bezbednost.

Ispravno mesto za instalacije

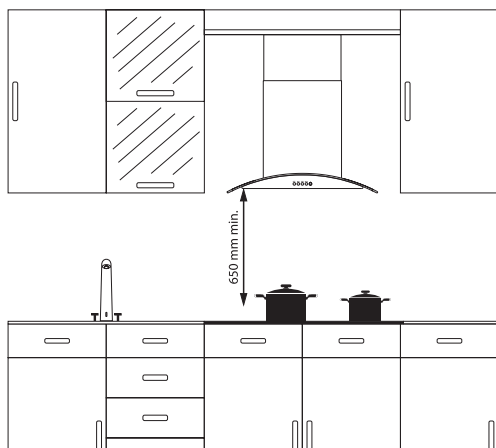

Uređaj je dizajniran u skladu sa radnim kuhinjskim površinama koje se nalaze na tržištu. Sigurna udaljenost mora biti ostavljena između uređaja i zidova kuhinje i nameštaja. Ako se aspirator postavi iznad uređaja, pridržavajte se preporuke proizvođača aspiratora koja se odnosi na visinu prilikom montaže. (min. 65 cm)

Otvor na radnoj površini u koji treba instalirati ploču za kuvanje treba da bude isečen u skladu sa dimenzijama za instalaciju.

Za instalaciju uređaja treba poštovati pravila koja su određena lokalnim standardima koji se odnose na električnu energiju.

Primena zaptivača ispod uređaja

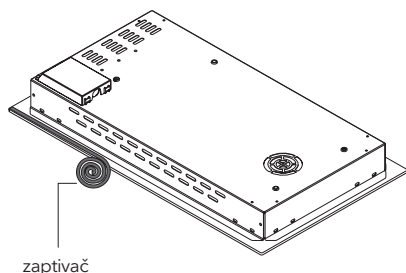

Na dno uređaja mora se pričvrstiti zaptivač kako bi se sprečilo prodiranje različitih materija u uređaj, kao što su voda i ulje, u slučaju da dođe do prelijanja za vreme kuvanja i zagrevanja. Postavite zaptivač tako što ćete ga nežno pritisnuti.

Ako je ispod ploče za kuvanje ugrađena rena, kuhinjski nameštaj mora biti uređen tako da omogućava ventilaciju.

Ugradnja

Kada je proizvod instaliran na fioku, i ako dodiruje donju stranu uređaja, ovaj deo treba da bude odvojen drvenom policom.

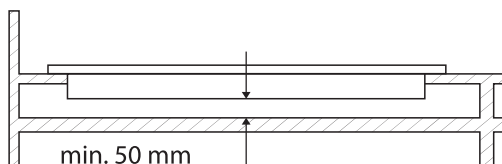

Prilikom instalacije ploče za kuvanje na ormar, kao što je prikazano na slici gore, da bi se ormar i ploča za kuvanje razdvojili, treba postaviti policu. Ukoliko je ploča za kuvanje instalirana na ugradnu rernu, nema potrebe za tim. Ako se vaša ploča za kuvanje montira pored desnog ili levog zida, minimalna udaljenost između zida i ploče za kuvanje treba da bude 50 mm.

Sa zadnje strane nameštaja, kao što je prikazano ispod, potrebno je otvoriti otvor za odvod vazduha od 180 cm² (450 k 40 mm).

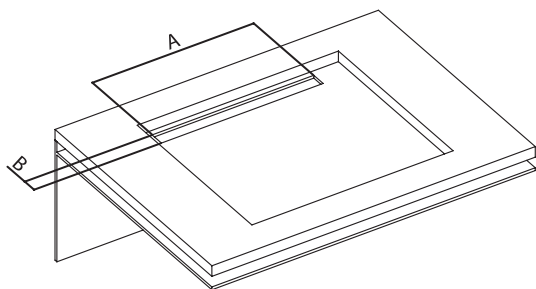

A	Min. 450 mm
B	40 mm

Skice za instalaciju

1. Okrenite ploču za kuvanje i postavite je na glatku površinu.
2. Da bi se sprečio ulaz stranih supstanci i tečnosti između ploče za kuvanje i šporeta, nanesite zaptivač koju ste dobili uz uređaj na stranu donje ivice radne površine. Za uglove, koristite veću količinu zaptivača kako bi u potpunosti ispunili ugaone praznine.
3. Ponovo okrenite ploču za kuvanje, poravnajte je i postavite na kuhinjsku radnu površinu.
4. Pričvrstite Vašu ploču za kuvanje na kuhinjsku radnu površinu pomoću priložene stezaljke i vijaka.

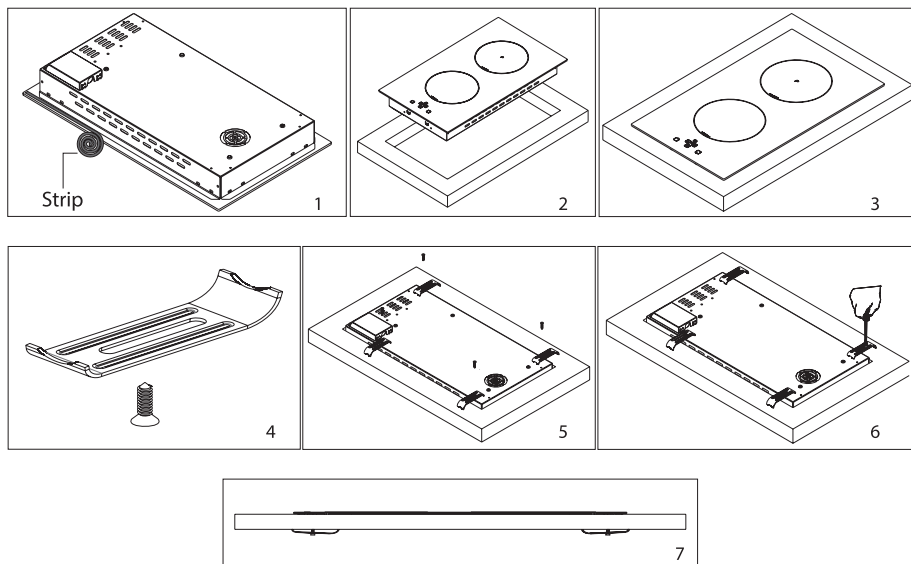

Instalacija ploče za kuvanje na kuhinjsku radnu površinu

Obratite pažnju na sledeće vrednosti prilikom ugradnje ploče za kuvanje ili sečenja kuhinjske radne površine. Otvor u koji se postavlja ploča za kuvanje mora se iseći u skladu sa dimenzijama instalacije za ploče za kuvanje.

A	520 mm
B	300 mm
C	490 mm
D	260 mm
E	Min. 60 mm
F	

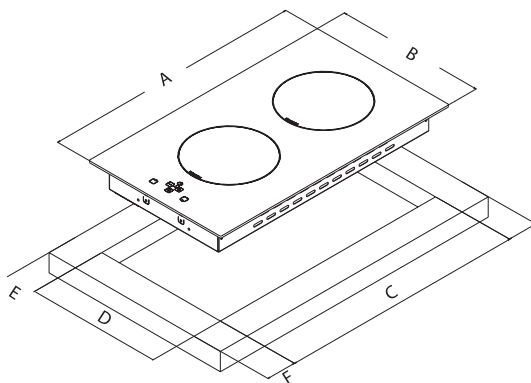

KORIŠĆENJE VAŠEG UREĐAJA

1. Da biste uključili i isključili uređaj, pritisnite i držite on/off taster dok ne čujete „bip“. Kada se jedinica uključi, indikatori toplotne zone će biti prikazani.
2. Kontrole reaguju na blag dodir, tako da ne morate vršiti pritisak na kontrole.
3. Stavite odgovarajuću posudu, tiganj, itd. na mesto za kuvanje koje želite da koristite.
4. Obratite pažnju da su baza na koju ste postavili posude, tiganj, itd. i površina prostora za kuvanje čisti i suvi.
5. Kada dodirnete taster za izbor toplotne zone, indikator pored tastera koji dodirujete će treptati.
6. Koristite donji deo jagodice prsta, a ne vrh jagodice prsta dok koristite uređaj. Pri svakom dodiru ćete čuti „bip“.

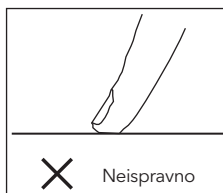
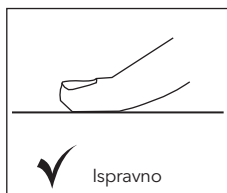

7. Pobrinite se da kontrole na dodir uvek budu čiste i suve. Čak i sloj vode može otežati rad kontrola na dodir.

Izbor odgovarajuće posude za kuvanje

1. Stavite odgovarajuću količinu hrane u posude i tiganje. Na taj način možete sprečiti prelivanje obroka i izbeći nepotrebno čišćenje.
2. Nemojte koristiti posude koji su nestabilne i koje se lako mogu prevrnuti na ploči za kuvanje.
3. Ne stavljajte prazne posude i tiganje na uključene ploče za kuvanje.
4. Nemojte stavljati posude na koje može uticati toplota.
5. Nemojte koristiti ploče za kuvanje bez posuda i tiganja.
6. Ne stavljajte poklopce posuda i tiganja na ploče za kuvanje.
7. Prilikom zagrevanja ulja ne poklapajte posudu poklopcem.
8. Ne stavljajte ulje u zapremini većoj od jedne trećine posude. Ne ostavljajte ulje bez nadzora dok se zagreva. Izuzetno vruća ulja mogu izazvati požar.
9. Koristite samo posude i tiganje koji su mašinski obrađeni. Oštre ivice mogu da prouzrokuju ogrebotine na površini ploče.
10. Ne smeju se koristiti posude od stakla, keramike i zemljane posude, posude od bakra ili aluminijuma.
11. Stavite pogodne posude tako što ćete ih nacentrirati na ploče.



NEPRAVILNO



NEPRAVILNO



NEPRAVILNO



PRAVILNO

12. Ne koristite posude sa konkavnim ili konveksnim dnom.



NEPRAVILNO



NEPRAVILNO

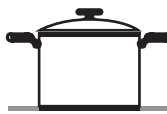

PRAVILNO

13. Kada želite da stavite posudu na drugu ploču, podignite posudu i stavite je ponovo, umesto da je gurnete.



NEPRAVILNO



PRAVILNO

14. Možete koristiti čelik, teflon ili specijalno aluminijumsko posuđe na bazi magneta sa oznakom ili upozorenjem koje ukazuje da je kompatibilan za indukciju na Vašem indukcionom šporetu.
15. Možete proveriti da li je posuda pogodna za indukcionu šporet. Pomerite magnet prema dnu posude. Ako se povuče, posuda je pogodna za indukcionu šporet.
16. Važno je da koristite metalnu posudu za kuvanje posebno dizajniranu i / ili odobrenu za indukcione šporete.

UPOZORENJE!

Uređaj koristite na odgovarajućoj temperaturi za kuvanje.

Aplikacije za kuvanje

Uređaj koristite na odgovarajućoj temperaturi za kuvanje.

Podšavanje zagrevanja	Upotreba
0	Isključeno
1-3	Održava toplotu
4-5	Sporo zagrevanje / kuvanje
6-7	Podgrevanje, brzo kuvanje
8	Ključanje
9	Maksimalni nivo
P	Maksimalna snaga

OPREZ!

Informacije na gornjoj tabeli služe samo kao smernice.

Ploče za kuvanje

Velika ploča za kuvanje	Mala ploča za kuvanje
<p>20 cm 11 cm.....22 cm</p>	<p>16 cm 9 cm.....18 cm</p>
<ul style="list-style-type: none"> Automatski se uklapa uz posudu. Distribuirano napajanje na najprikkladniji način. Obezbeđuje odličnu raspodelu toplote. Možete kuvati male ili velike porcije palačinki, ribe itd. 	<ul style="list-style-type: none"> Sporo kuvanje (umaci, kremovi, itd.) Priprema malih porcija ili porcija za jednu osobu.

OPREZ!

Informacije o kuvanju koje se nalaze na tabeli služe samo u informativne svrhe.

UPUTSTVO ZA UPOTREBU ELEKTRONSKE KARTICE ZA 30 CM INDUKCIONI ŠPORET

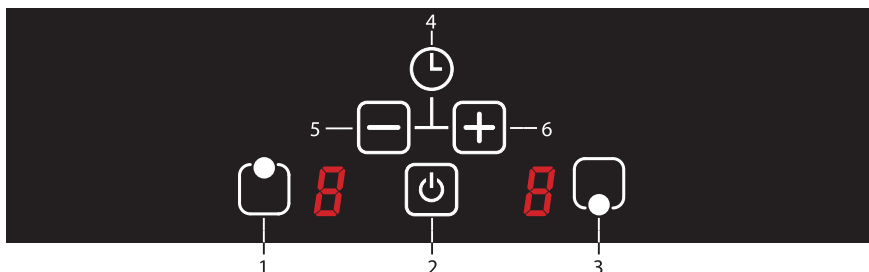

1. Taster za kuvanje na gornjoj površini
2. On/Off taster
3. Taster za kuvanje na gornjoj površini
4. Funkcija tajmera
5. Minus taster za temperaturu i tajmer
6. Plus taster za temperaturu i tajmer

NAPOMENA

Uređaj postaje operativan u roku od 1 sekunde nakon što je priključen na električnu mrežu. Sve LED diode i ekrani aktiviraju se u roku od 1 sekunde.

Uključivanje uređaja

Uređaj se uključuje pritiskom na (🔌) taster. Na svim ekranima se prikazuje simbol . Ako je temperatura stakla iznad ploče za kuvanje preko +60°C, i simboli se sukcesivno prikazuju na ekranu odgovarajuće ploče za kuvanje. (= 0.5 sekundi, = 0.5 sekundi)

Isključivanje uređaja

Uređaj se isključuje pritiskom na on / off (🔌) taster. Možete isključiti uređaj pritiskom na taster (🔌) čak i ako je aktivirano zaključavanje.

UPOZORENJE!

- Uređaj ostaje aktivan 20 sekundi. Ako se u ovom vremenskom intervalu ne pojavi nivo kuvanja ili odabrana vrednost tajmera, uređaj će se sa zvučnim signalom automatski prebaciti na "isključeno".
- Ako simbol treperi na ekranu ploče za kuvanje, ploča za kuvanje se automatski isključuje kada simbol nestane.

Indikator preostale toplote

Ako simbol treperi na ekranu ploče za kuvanje to znači da je ploča za kuvanje još uvek vruća. Može se iskoristiti za zagrevanje male količine hrane.

UPOZORENJE!

- U slučaju nestanka struje ekran prikaza preostale toplote se ne uključuje, tako da i ne upozorava korisnika na eventualno vruću ploču za kuvanje.
- Indikator preostale toplote svake zone za kuvanje ostaje aktivan sve dok se izmerena temperatura stakla ne spusti ispod +60 °C.

Uključivanje površina za kuvanje (ploče):

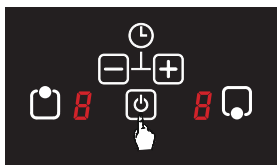

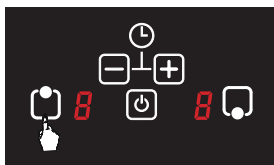

1. Šporet se uključuje pritiskom na on/off taster ().



2. Izaberite ploču za kuvanje na kojoj želite da kuvate.



3. Nivo snage izabrane ploče za kuvanje može se podesiti od 1 do 9 pomoću () minus i () plus tastera.

Isključivanje površina za kuvanje (ploče)

Izabrana ploča za kuvanje može se isključiti na 3 načina

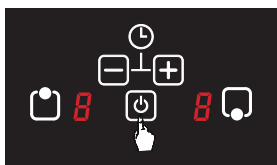



1. Izabrana ploča za kuvanje može se isključiti pritiskom na on/off () taster.





2. Izaberite odgovarajuću ploču za kuvanje.



Podesite nivo temperature odabrane ploče na nulu () pomoću minus () i plus () tastera.

UPOZORENJE!

 simbol treperi na ekranu odabranih ploča za kuvanje, ako su odabrane ploče za kuvanje još uvek vruće.  simbol se prikazuje ako odabrana ploča nije vruća.

3. Odabrana ploča može se isključiti podešavanjem tajmera. Kada istekne podešeno vreme, ploča za kuvanje podešena pomoću tajmera automatski se isključuje zvučnim signalom.

Funkcija blokade za decu (opciono)

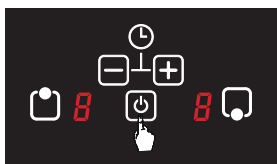

Funkcija blokade za decu može se aktivirati kako bi se sprečila nenamerna upotreba.

Aktiviranje funkcije blokade za decu



1. Šporet se uključuje pritiskom na on/off () taster.



2. Istovremeno pritisnite () taster za izbor gornje zone za kuvanje i () taster minus.



3. Zatim ponovo pritisnite () taster za izbor gornje zone za kuvanje.

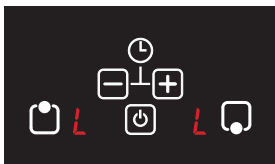



4.  simbol se prikazuje na svim ekranima i blokada za decu je aktivirana.

UPOZORENJE!

- Kada je blokada za decu aktivirana, svi tasteri osim on/off () tastera su deaktivirani. Kuvanje u ovom slučaju nije moguće.
- Blokada za decu se možda neće aktivirati ako je trenutno aktivna operacija kuvanja.

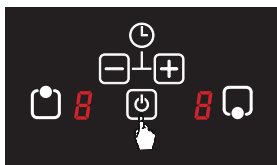
Deaktiviranje blokade za decu



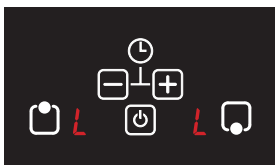

1. Šporet se uključuje pritiskom na on/off () taster.



2.  simbol se prikazuje na svim ekranima.



3. Istovremeno pritisnite () taster za izbor gornje zone za kuvanje i () taster minus.



4. Potom pritisnite () taster minus ponovo, i šporet se automatski isključuje. Blokada za decu se deaktivira kada se šporet ponovo uključi.

Funkcije tajmera

Postoje dve vrste funkcija tajmera.

1. Funkcija nezavisnog tajmera

Može se podesiti kada nije podešen nijedan režim podešavanja ploče za kuvanje. Takođe se može koristiti i kao alarm. Nezavisni tajmer nastavlja da radi kada se koristi bilo koja površina za kuvanje (nivo > 0).

Ukoliko želite da podesite nezavisni tajmer

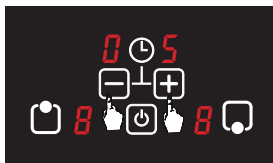
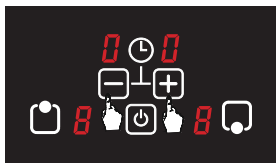

1. Pritisnite minus (**-**) i plus (**+**) tastere istovremeno na 3 sekunde i proverite da li **00** treperi na ekranu tajmera.
2. Vreme se može podesiti od 1 do 99 minuta pomoću (**-**) and plus (**+**) plus tastera.
3. Odbrojavanje počinje sa poslednjim podešavanjem nakon podešavanja tajmera. Nakon 5 sekundi, izbor tajmera se automatski stopira i ekran tajmera pokazuje podešeno vreme.

Ukoliko želite da promenite vreme za nezavisni tajmer

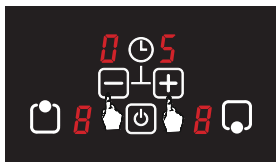

Vreme se može podesiti od 1 do 99 minuta ponovo pritiskom na (**-**) minus i (**+**) i plus taster istovremeno na 3 sekunde.

Zvučni signal se oglašava, a ekran tajmera treperi **00** nakon isteka podešenog vremena. Samo jednom pritisnite bilo koje dugme na ekranu osetljivom na dodir da biste zaustavili zvučni signal.

! UPOZORENJE!

- Zvučni signal se automatski zaustavlja nakon 2 minuta kada se ne dodiruje nijedan taster.
- Isključivanje šporeta (pritisikom na on/off (**⏻**) taster) zaustavlja nezavisni tajmer. Tajmer se ne obnavlja kada se šporet ponovo uključi.

2. Funkcija tajmera zona za kuvanje

Ukoliko želite da podesite tajmer zona

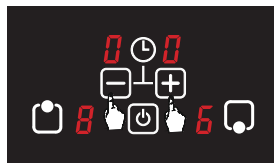
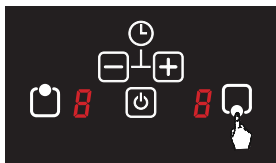

1. Odaberite odgovarajuću ploču za kuvanje koju želite da podesite dok je šporet uključen.
2. Podesite odabranu ploču za kuvanje na željeni nivo između 1 i 9 pomoću (**-**) minus i (**+**) plus tastera.
3. Željeno vreme se podešava pomoću (**-**) minus i (**+**) tastera kada treperi nivo temperature (5 sekundi).
4.  **6** Tačka pored nivoa temperature na ploči za kuvanje, za koju se prikazuje preostalo vreme, treperi.



5. Zvučni signal se oglašava i programirana zona za kuvanje završava funkciju kuvanja nakon isteka podešenog vremena. Prikazuje se **0** simbol ili **H** simbol treperi na ekranu ako je zona za kuvanje vruća.

UPOZORENJE!

Ako je dostupno više od jednog tajmera, ekran tajmera pokazuje najnižu preostalu vremensku vrednost nakon perioda podešavanja od 5 sekundi. Tačka pored ploče za kuvanje, za koju se prikazuje preostalo vreme, treperi na tajmeru.

Identifikacija posude za kuvanje / postavljanje (Ne postoji upozorenje o posudi za kuvanje

Kuvanje se zaustavlja ako nema posude (ili nema posude ili posuda nije kompatibilna sa indukcijom), kada je kuvanje započeto ili ako se posuda skloni sa ploče za kuvanje prilikom kuvanja. Upozorenje da posuda za kuvanje nije postavljena na odgovarajuću ploču za kuvanje () prikazuje se na ekranu osetljivom na dodir nakon 5 sekundi.

Upozorenje da nema posude za kuvanje traje 60 sekundi. Ako posuda nije postavljena na ploči za kuvanje kada ovo vreme istekne, zona za kuvanje se automatski isključuje i na ploči se prikazuje  symbol ili  ako je zona za kuvanje vruća.

Funkcija povećane snage kuvanja (pojačavanje)

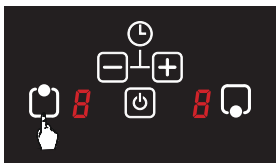

Možete koristiti funkciju povećane snage (pojačavanje) za brže kuvanje.

Ukoliko želite da aktivirate funkciju povećane snage kuvanja



1. Izaberite odgovarajuću ploču za kuvanje na kojoj će biti aktivirana funkcija pojačavanja.



2. Podesite nivo snage odabrane ploče za kuvanje na željeni nivo između 1 i 9 pomoću () minus i () plus tastera.

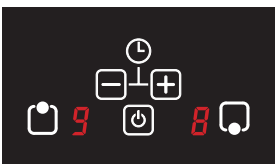

3. Podesite odabranu ploču za kuvanje na nivo 9.



4. Pritisnite isto još jednom na odabranu ploču za kuvanje dok se na ekranu ploče za kuvanje ne pojavi  symbol i time ste aktivirali funkciju pojačavanja.

UPOZORENJE!

Maksimalno trajanje ove funkcije je 5 minuta. Kada ovo vreme istekne, izabrana ploča za kuvanje nastavlja sa radom na 9. nivou temperature.

Ukoliko želite da deaktivirate funkciju pojačavanja

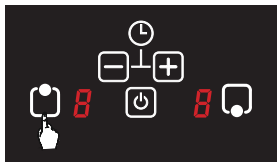

1. Izaberite odgovarajuću ploču za kuvanje na kojoj će biti deaktivirana funkcija pojačavanja.

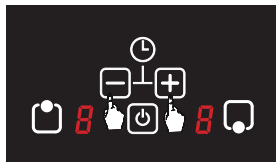

2. Podesite nivo snage izabrane ploče za kuvanje između 1 i 9 pomoću (-) minus i (+) plus tastera.

Kodovi grešaka i preporučena rešenja

Donja tabela daje kodove grešaka, moguće uzroke i preporučena rešenja za ove kodove.

Kodovi grešaka	Mogući uzrok	Šta uraditi
ER03	Istovremeno pritiskanje više tastera.	Isključite šporet. Očistite ekran osjetljiv na dodir i pokušajte ponovo nakon uključivanja šporeta.
ER22	Strujno kolo ne detektuje tastere na dodir ili dolazi do greške prilikom analize tastera.	Obratite se proizvođaču.
ER20	Greška pri treperenju.	Obratite se proizvođaču.
ER47	Komunikaciona žica nije pravilno instalirana ili se mid-level karta razlikuje.	Obratite se proizvođaču.
E2	Previsoka temperatura.	Ponovo započnite kuvanje nakon što se ploča ohladi.
E3	IGBT greška.	Obratite se proizvođaču.
E5 / E6	Frekvencija mreže je van dozvoljenog opsega frekvencija.	Proverite vezu.
E8	Greška ventilatora.	Obratite se proizvođaču.
E9	Greška senzora temperaturnog nivoa.	Obratite se proizvođaču.

ČIŠĆENJE I ODRŽAVANJE UREĐAJA

1. Uvek isključite uređaj pre početka bilo kakvog održavanja ili čišćenja. Sačekajte da se šporet ohladi ako je vruć.
2. Nemojte koristiti abrazivne tkanine, sredstva za čišćenje ili oštre predmete za čišćenje staklene površine.
3. Očistite ostatke hrane vlažnom krpom umočenom u sapunicu. Prašinu na površini treba čistiti vlažnom krpom.
4. Promene boje koje se mogu pojaviti na staklokeramičkoj površini ne utiču na funkcionalnu strukturu i postojanost stakla. Promena boje nije uzrokovana promenom materijala, već zbog činjenice da se ostaci hrane na površini ne čiste, da su posude koje koristite oštetile staklo i da se koriste neprikladni materijali za čišćenje.
5. Da bi se osiguralo da Vaš šporet ima dug životni vek, treba ga redovito čistiti i održavati.
6. Ne čistite šporet oštrim alatima kao što su tvrda četka, čelična vuna ili nož. Nemojte koristiti abrazivne i kisele materijale ili deterdžente.
7. Nakon čišćenja delova uređaja krpom umočenom u sapunicu, dobro ih isperite i osušite mekom krpom.
8. Očistite staklene površine specijalnim sredstvima za čišćenje stakla. Nemojte koristiti abrazivna sredstva za čišćenje ili oštre metalne strugače za čišćenje staklenih površina jer grebanje staklenih površina može uzrokovati pucanje stakla.
9. Ne čistite šporet pomoću paročištača.
10. Za čišćenje šporeta nemojte koristiti zapaljive materijale kao što su kiseline, razređivač ili gas.
11. Ne perite bilo koji deo šporeta u mašini za sudove.
12. Brzo očistite svaki materijal koji sadrži sirće, limun, so, koks i slične kiseline i baze koje se slučajno mogu prosuti na šporet.

PREPORUKE ZA UŠTEDU ENERGIJE

1. Indukcione zone za kuvanje se u određenoj meri automatski prilagođavaju veličini osnove.
2. Stavite posudu u zonu za kuvanje pre uključivanja grejača. Indukcioni grejači imaju senzor koji detektuje prisustvo posude.
3. Koristite posude sa poklopcima kako biste skratili vreme kuvanja.
4. Smanjite podešavanje grejanja kada sadržaj u posudi počne da ključa. Nemojte prekoračiti količinu vode i ulja da biste skratili vreme kuvanja.
5. Uređaj koristite sa odgovarajućim podešavanjem zagrevanja za kuvanje.

PRAVILA ZA RUKOVANJE

1. Rukovati i transportovati u originalnom pakovanju.
2. Obratite maksimalnu pažnju na uređaj prilikom utovara / istovara i rukovanja.
3. Uverite se da je pakovanje dobro zatvoreno tokom rukovanja i transporta.
4. Zaštitite uređaj od spoljašnjih faktora (kao što su vlaga, voda, itd.) koji mogu oštetiti ambalažu.
5. Pazite da ne oštetite uređaj usled udaraca, padova, tumbanja, itd. tokom rukovanja i prevoza i da ga ne razbijete ili deformišete tokom korišćenja.

REŠAVANJE PROBLEMA

Pre nego što pozovete tehničku službu možete pokušati da sami rešite probleme na koje možete naići tako što ćete proveriti sledeće tačke.

Ako uređaj ne radi

1. Proverite da li je priključen strujni kabl ploče za kuvanje.
2. Bezbedno proverite da li postoji električna mreža.
3. Proverite osigurače.
4. Proverite da li postoji oštećenje kabla za napajanje.

EKOLOŠKI PRIHVATLJIVO ODLAGANJE



Odložite ambalažu na ekološki prihvatljiv način.
Ovaj uređaj je označen u skladu sa Evropskom direktivom 2012/19 / EU koja se odnosi na upotrebu električnih i elektronskih uređaja (otpadna električna i elektronska oprema - WEEE). Pravilnik određuje okvir za recikliranje upotrebljenih uređaja koji se primenjuje u celoj EU.

INFORMACIJE O PAKETU

Materijali za pakovanje uređaja proizvedeni su od materijala koji se mogu reciklirati u skladu sa našim nacionalnim propisima o zaštiti životne sredine. Materijal za pakovanje ne odlažite zajedno sa otpadom iz domaćinstva ili drugim otpadom. Odnosite ih na mesta za sakupljanje ambalaže koje su odredile lokalne vlasti.

TESLA

tesla.info